



Electrolux



electrolux.com/register



RO Manual de utilizare | **Cuptor cu abur**

EOC9P3XH

EOC9P3XT

KOCAP3XH

KOCAP3XT

LOC9P3XZ



INSTALAREA

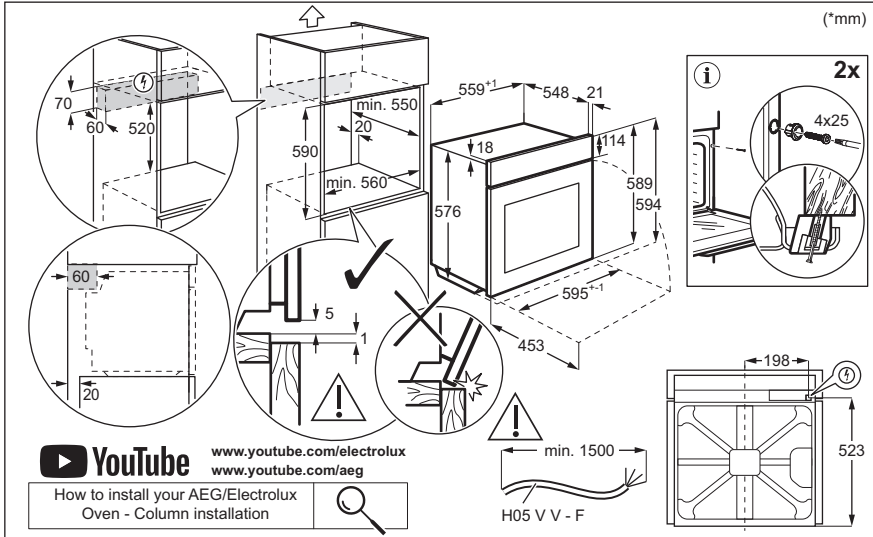
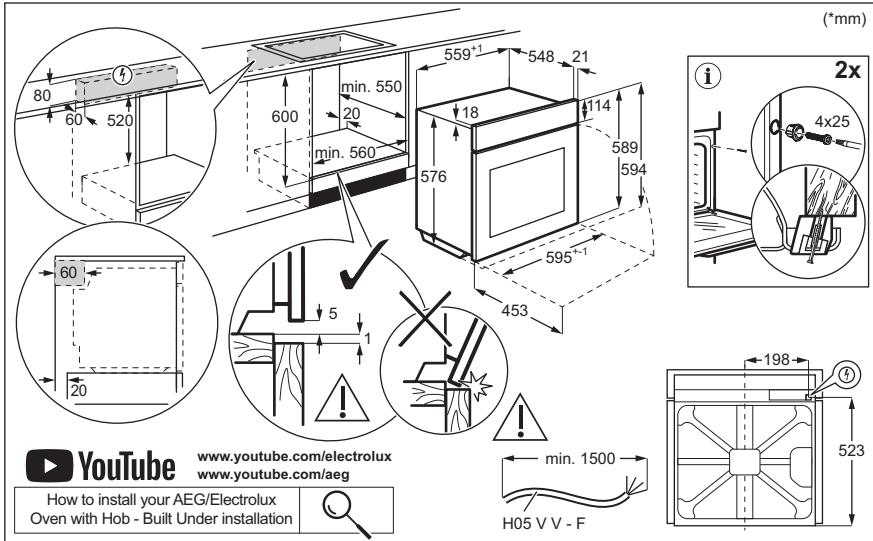

Bine ați venit la Electrolux! Vă mulțumim pentru că ați ales produsul nostru.



A găsi sfaturi privind utilizarea, broșuri, informații pentru depanare, service și reparații:

www.electrolux.com/support

Ne rezervăm dreptul asupra efectuării de modificări.

CUPRINS

1. INFORMAȚII PRIVIND SIGURANȚA.....	3
2. INSTRUCȚIUNI DE SIGURANȚĂ.....	5
3. DESCRIEREA PRODUSULUI.....	9
4. PANOU DE COMANDĂ.....	9
5. ÎNAINTE DE PRIMA UTILIZARE.....	10
6. UTILIZARE ZILNICĂ.....	11
7. FUNCȚII SUPLIMENTARE.....	15
8. FUNCȚIILE CEASULUI.....	15
9. UTILIZAREA ACCESORIILOR.....	16
10. SFATURI UTILE.....	18
11. ÎNGRIJIREA ȘI CURĂȚAREA.....	21
12. DEPANARE.....	23
13. CLASA DE EFICIENȚĂ ENERGETICĂ.....	25
14. INFORMAȚII PRIVIND MEDIUL.....	27

1. ⚠ INFORMAȚII PRIVIND SIGURANȚA

Înainte de instalarea și de utilizarea aparatului, citiți cu atenție instrucțiunile furnizate. Producătorul nu este responsabil pentru nicio vătămare sau daună rezultată din instalarea sau utilizarea incorectă. Păstrați permanent instrucțiunile într-un loc sigur și accesibil pentru o consultare ulterioară.

1.1 Siguranța copiilor și a persoanelor vulnerabile

- Acest aparat poate fi utilizat de copiii cu vârsta mai mare de 8 ani, de persoanele cu capacități fizice, senzoriale sau mentale reduse sau de persoanele ne-experimentate doar sub supraveghere sau după o scurtă instruire care să le ofere informațiile necesare despre utilizarea sigură a aparatului și să le permită să înțeleagă pericolele la care se expun. Copiii cu vârsta mai mică de 8 ani și persoanele cu

- dizabilități profunde și complexe nu trebuie lăsate să se apropie de aparat dacă nu sunt supravegheate permanent.
- Copiii trebuie supravegheați pentru a vă asigura că nu se joacă cu aparatul și dispozitivele mobile pe care este instalată aplicația.
 - Nu lăsați ambalajele la îndemâna copiilor și aruncați-le conform reglementărilor.
 - **AVERTISMENT:** Aparatul și piesele accesibile ale acestuia devin fierbinți pe durata utilizării. Nu lăsați copiii și animalele de companie în apropierea aparatului atunci când funcționează și se răcește.
 - Dacă aparatul are un dispozitiv de siguranță pentru copii, acesta trebuie activat.
 - Copiii nu vor realiza operațiunile de curățare sau de întreținere care revin utilizatorului aparatului fără a fi supravegheați.

1.2 Informații generale despre siguranță

- Acest aparat poate fi utilizat numai pentru gătit.
- Acest aparat este proiectat pentru uz casnic utilizarea în locuințe individuale într-un mediu interior.
- Acest aparat electrocasnic poate fi utilizat în birouri, camere de oaspeți, camere de oaspeți cu paturi și mic dejun, case de oaspeți în cadrul fermelor și alte spații de cazare similare, în care această utilizare nu depășește (media) nivelurile de utilizare domestică.
- Instalarea acestui aparat și înlocuirea cablului vor fi efectuate exclusiv de o persoană calificată.
- Nu folosi aparatul înainte de a-l instala în structura încorporată.
- Aparatul trebuie deconectat de la sursa de alimentare înainte de a efectua orice operațiune de întreținere.
- În cazul în care cablul de alimentare este deteriorat, acesta trebuie înlocuit de producător, de centrul de service autorizat al acestuia sau de persoane cu o calificare similară pentru a se evita electrocutarea.

- **AVERTISMENT:** Asigurați-vă că aparatul este oprit înainte de a înlocui becul pentru a evita o posibilă electrocutare.
- **AVERTISMENT:** Aparatul și piesele accesibile ale acestuia devin fierbinți pe durata utilizării. Se recomandă ca elementele de încălzire sau suprafața aparatului să nu fie atinse.
- Utilizați întotdeauna mănuși de cuptor pentru a scoate sau a pune în aparat vase sau accesorii.
- Utilizați doar senzorul alimentar (senzorul) recomandat pentru acest aparat.
- Pentru a scoate suporturile pentru raft trebuie să trageți mai întâi de partea din față a suportului, după care să îndepărtați capătul din spate de pereții laterali. Instalați suporturile pentru raft în ordine inversă.
- Nu folosiți un aparat de curățat cu abur pentru a curăța aparatul.
- Nu folosiți substanțe abrazive dure sau raclete ascuțite de metal pentru a curăța sticla ușii deoarece acestea pot zgâria suprafața, ceea ce poate avea drept consecință spargerea sticlei.
- Înainte de curățarea pirolitică, scoateți toate accesoriile și depunerile/deversările excesive din cavitatea aparatului.

2. INSTRUCȚIUNI DE SIGURANȚĂ

2.1 Instalarea

AVERTISMENT!

Doar o persoană calificată trebuie să instaleze acest aparat.

- Îndepărtați toate ambalajele.
- Dacă aparatul este deteriorat, nu îl instalați sau utilizați.
- Urmați instrucțiunile de instalare disponibile pe site-ul nostru web.
- Aveți întotdeauna grijă când mutați aparatul deoarece acesta este greu. Folosiți întotdeauna mănuși de protecție și încălțăminte închisă.
- Nu trageți aparatul de mâner.

- Instalați aparatul într-un loc sigur și adecvat care satisface cerințele privind instalarea.
- Respectați distanțele minime față de alte aparate și corpuri de mobilier.
- Înainte de a instala aparatul, verificați dacă ușa aparatului se poate deschide fără probleme.
- Aparatul este prevăzut cu un sistem de răcire electrică. Pentru a funcționa, acesta necesită curent electric.

2.2 Conexiunea la rețeaua electrică

AVERTISMENT!

Pericol de incendiu și electrocutare.

- Toate conexiunile electrice trebuie realizate de către un electrician calificat.
- Aparatul trebuie legat la o priză cu împământare.
- Asigurați-vă că parametrii de pe plăcuța cu date tehnice sunt compatibili cu valorile nominale ale sursei de alimentare.
- Utilizați întotdeauna o priză cu protecție (împământare) contra electrocutării, montată corect.
- Nu folosiți prize multiple și cabluri prelungitoare.
- Procedați cu atenție pentru a nu deteriora ștecherul și cablul de alimentare electrică. Dacă este necesară înlocuirea cablului de alimentare, acesta trebuie înlocuit numai de către Centrul de service autorizat.
- Nu lăsați cablurile de alimentare electrică să atingă sau să se afle în apropierea ușii aparatului sau a nișei de sub aparat, în special atunci când acesta funcționează sau ușa este fierbinte.
- Protecția la electrocutare a pieselor aflate sub tensiune și izolate trebuie fixată astfel încât să nu permită scoaterea ei fără folosirea unor unelte.
- Introduceți ștecherul în priză numai după încheierea procedurii de instalare.
- Asigurați accesul la priză după instalare.
- Dacă priza de curent prezintă jocuri, nu conectați ștecherul.
- Nu trageți de cablul de alimentare pentru a scoate din priză aparatul. Trageți întotdeauna de ștecher.
- Folosiți doar dispozitive de izolare adecvate: întrerupătoare pentru protecția liniei, siguranțe (siguranțe înfiletabile scoase din suport), contactori și declanșatori la protecția de împământare.
- Instalația electrică trebuie să fie prevăzută cu un dispozitiv de izolare, care să vă permită să deconectați aparatul de la rețea la toți polii. Dispozitivul izolator trebuie să aibă o deschidere între contacte de cel puțin 3 mm.
- Închideți complet ușa aparatului înainte de a conecta ștecherul la priză.
- Acest aparat este livrat cu un ștecăr și un cablu de alimentare electrică.

Tipurile de cabluri adecvate pentru instalare sau înlocuire pentru Europa:

H07 RN-F, H05 RN-F, H05 RRF, H05 VV-F, H05 V2V2-F (T90), H05 BB-F

Pentru secțiunea cablului consultați puterea totală consumată de pe plăcuța cu date tehnice. De asemenea, puteți consulta tabelul:

Putere totală (W)	Secțiunea cablului (mm ²)
maxim 1380	3x0.75
maxim 2300	3x1
maxim 3680	3x1.5

Cablul de împământare (cablul verde/galben) trebuie să fie cu 2 cm mai lung decât cablurile neutre din faza maro și albastre

2.3 Utilizarea

AVERTISMENT!

Pericol de rănire, arsuri și electrocutare sau explozie.

- Nu modificați specificațiile acestui aparat.
- Verificați dacă orificiile de ventilație nu sunt blocate.
- Nu lăsați aparatul nesupravegheat în timpul funcționării.
- Dezactivați aparatul după fiecare întreținere.
- Procedați cu atenție la deschiderea ușii aparatului atunci când aparatul este în funcțiune. Aerul fierbinte poate fi eliberat.
- Nu acționați aparatul având mâinile umede sau când acesta este în contact cu apa.
- Nu aplicați presiune asupra ușii deschise.
- Nu utilizați aparatul ca suprafață de lucru sau ca loc de depozitare.
- Deschideți ușa aparatului cu atenție. Utilizarea unor ingrediente cu conținut de alcool poate determina prezența aburilor de alcool în aer.
- Nu lăsați scântele sau flăcările deschise să intre în contact cu aparatul atunci când deschideți ușa.

- Utilizați întotdeauna sticlă și borcane aprobate în scopuri de conservare.
- Produsele inflamabile sau obiectele umezite cu produse inflamabile nu trebuie introduse în aparat, nici puse alături sau deasupra acestuia.
- Nu faceți publică parola dvs. de Wi-Fi.

AVERTISMENT!

Pericol de deteriorare a aparatului.

- Pentru a preveni deteriorarea sau decolorarea emailului:
 - nu puneți vase sau alte obiecte în aparat direct pe baza cavității aparatului.
 - nu puneți folie din aluminiu direct pe baza cavității aparatului.
 - nu puneți apă direct în aparatul fierbinte.
 - nu țineți vase umede și alimente în interior după încheierea gătirii.
 - procedați cu atenție la demontarea sau instalarea accesoriilor.
- Decolorarea emailului sau a oțelului inoxidabil nu are niciun efect asupra funcționării aparatului.
- Folosiți o cratiță adâncă pentru prăjiturile însirocate. Sucurile de fructe lasă pete care pot fi permanente.
- Utilizați doar accesorii furnizate cu acest aparat sau accesorii recomandate de producător.
- Gătiți întotdeauna cu ușa închisă a aparatului.
- Dacă aparatul este instalat în spatele unui panou de mobilă (de ex. o ușă), asigurați-vă că ușa nu se închide niciodată atunci când aparatul funcționează. Căldura și umezeala se pot acumula în spatele panoului închis de mobilă ceea ce produce daune aparatului, unității carcasei sau podelei. Nu închideți panoul de mobilă dacă aparatul nu s-a răcit complet după utilizare.

2.4 Îngrijire și curățare

AVERTISMENT!

Pericol de vătămare personală, incendiu sau deteriorare a aparatului!

- Înainte de a efectua operațiunile de întreținere, dezactivați aparatul și scoateți ștecherul din priză.
- Verificați dacă aparatul s-a răcit. Există riscul ca panourile de sticlă să se spargă.
- Înlocuiți imediat panourile de sticlă ale ușii dacă sunt deteriorate. Contactați Centrul de service autorizat
- Aveți grijă când scoateți ușa din aparat, aceasta este grea.
- Curățați cu regularitate aparatul pentru a preveni deteriorarea materialului de la suprafață.
- Curățați aparatul cu o lavetă moale și umedă. Utilizați numai detergenți neutri. Nu folosiți niciun produs abraziv, burete abraziv, solvent sau obiect metalic.
- Dacă folosiți un spray pentru cuptor, respectați instrucțiunile de siguranță de pe ambalajul acestuia.

2.5 Curățare pirolitică

AVERTISMENT!

Pericol de vătămare / Incendiere / Emisii de substanțe chimice (fumuri) în Modul Pirolitic.

- Înainte de a efectua curățarea pirolitică și preîncălzirea inițială, scoateți din interiorul cuptorului:
 - toate reziduurile de alimente, petele/depunerile de ulei sau grăsimi.
 - orice obiecte detașabile (inclusiv rafturi, șine laterale etc., furnizate împreună cu aparatul), în special orice oale, cratițe, tăvi, ustensile neaderente, etc.
- Citiți cu atenție toate instrucțiunile pentru curățarea pirolitică.
- Nu permiteți accesul copiilor la aparat în timpul funcționării Curățării pirolitice. Aparatul se încinge foarte tare, iar aerul fierbinte este degajat din orificiile frontale de răcire.
- Curățarea pirolitică este o operațiune efectuată la temperatură înaltă care poate degaja fum de la reziduurile alimentare și materialele componente, prin urmare consumatorii sunt sfătuiți:
 - să asigure o ventilare bună în timpul și după curățarea pirolitică.

- asigură o bună ventilare în timpul și după preîncălzirea inițială.
- Nu vărsați și nu puneți apă pe ușa cuptorului în timpul și după curățarea pirolitică pentru a evita deteriorarea panourilor de sticlă.
- Fumurile eliberate de toate cuptoarele pirolitice / reziduurile de la gătit conform celor prezentate anterior nu sunt periculoase pentru oameni, inclusiv pentru copii sau persoane cu probleme medicale.
- Nu le permiteți animalelor de companie accesul în apropierea aparatului în timpul și după curățarea pirolitică și preîncălzirea inițială. Animalele de companie mici (în special păsările și reptilele) pot fi foarte sensibile la schimbările de temperatură și la fumul emis.
- Suprafețele neaderente de pe oale, cratițe, tăvi, ustensile etc. se pot deteriora la temperatura înaltă de curățare pirolitică a tuturor cuptoarelor pirolitice și pot fi de asemenea o sursă de fum nociv de nivel redus.

2.6 Gătire la abur

AVERTISMENT!

Pericol de arsuri și de deteriorare a aparatului.

- Aburul degajat poate provoca arsuri:
 - Nu deschideți ușa aparatului în timpul utilizării gătirii cu abur.
 - Deschideți cu grijă ușa aparatului după utilizarea gătirii cu abur.

2.7 Iluminare interioară

AVERTISMENT!

Pericol de electrocutare.

- Referitor la becul (becurile) din acest produs și becurile de schimb vândute separat: Aceste becuri sunt concepute pentru a suporta situațiile fizice extreme din aparatele electrocasnice, cum ar fi cele de temperatură, vibrație, umiditate sau au rolul de a semnaliza informații privitoare la starea operațională a aparatului. Acestea nu sunt destinate utilizării în alte aplicații și nu sunt adecvate pentru iluminarea camerelor din locuință.
- Acest produs conține o sursă de lumină cu clasa de eficiență energetică G.
- Folosiți exclusiv becuri cu aceleași specificații.

2.8 Serviciul de asistență tehnică

- Pentru a repara aparatul contactați Centrul de service autorizat.
- Utilizați doar piese de schimb originale.

2.9 Eliminare

AVERTISMENT!

Pericol de rănire sau sufocare.

- Contactați autoritatea locală pentru informații privind eliminarea aparatului.
- Deconectați aparatul de la alimentarea de la rețea.
- Tăiați cablul de alimentare de la rețea chiar de lângă aparat și aruncați-l.

3. DESCRIEREA PRODUSULUI

3.1 Prezentare generală

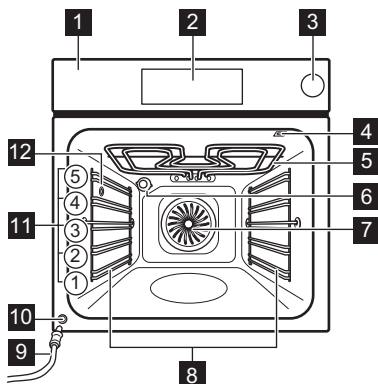

- 1 Panou de comandă
- 2 Afișaj
- 3 Rezervorul de apă
- 4 Priză pentru senzorul de gătire
- 5 Element de încălzire
- 6 Bec
- 7 Ventilator
- 8 Suport pentru raft, detașabil
- 9 Țeavă de evacuare
- 10 Supapă de evacuare a apei
- 11 Poziții raft
- 12 Orificiu pentru abur

4. PANOU DE COMANDĂ

4.1 Prezentarea panoului de comandă

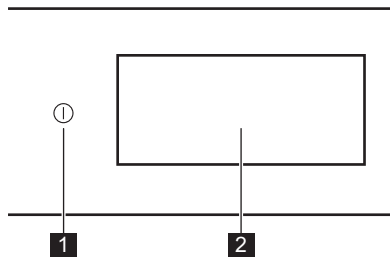

- | | | |
|---|----------------|---|
| 1 | Pornit / Oprit | Apasă lung pentru a porni și opri aparatul. |
| 2 | Afișajul | Afișează setările curente ale aparatului. |





Panoul de comandă oferă acces la diferite funcții de gătire și la diverse preparate. De asemenea, afișează informații despre starea curentă de funcționare.





4.2 Afișaj

Afișajul este complet interactiv, derulabil și împărțit în secțiuni definite. Puteți glisa pe

ecran pentru a naviga la stânga sau la dreapta.

- | | |
|-----|--|
| OK | Pentru a confirma o selecție / setare. |
| > < | Pentru a naviga la nivelul următor sau anterior din meniu. |
| ^ v | Pentru a accesa și ajusta setările suplimentare. |
| ♥ | Pentru a salva setările curente din: Favorite. |
| ♡ | Pentru a șterge setările curente din: Favorite. |
| ☞ | Pentru a porni și a opri lumina. |
| ☾ | Pentru a activa și dezactiva opțiunile. |
| 🔒 | Aparatul este blocat. |
| 🔔 | Sonor alarmă este activată. |
| 🔔 | Sonor alarmă și terminare gătire este activată. |
| 📧 | Doar mesaj de informare este activat. |

	Pornire întârziată este activată.
	Pentru a închide mesajul pop-up sau pentru a anula setarea.
	Wi-Fi conexiunea este pornită.
	Wi-Fi conexiunea este oprită.
	Operațiuni de la distanță se aprinde.

	Rezervorul de apă este gol.
	Rezervorul de apă este pe jumătate plin.
	Rezervorul de apă este plin.
	Funcție cu modul de economisire a energiei.

5. ÎNAINTE DE PRIMA UTILIZARE

AVERTISMENT!

Consultați capitolele privind siguranța.

5.1 Prima conectare

Afișajul indică mesajul de bun venit după prima conectare. Puteți alege între pornirea sau omiterea procesului de integrare. Setările pot fi revizuite și modificate ori de câte ori este necesar.

Ajustați setările: Limbă, Ora curentă, Conexiune wireless.

5.2 Conexiune wireless

Aparatul permite conectarea la rețeaua Wi-Fi și la dispozitivul mobil. Cu această funcție puteți primi notificări, puteți controla și monitoriza aparatul de pe dispozitivul dvs. mobil.

Pentru a conecta aparatul electrocasnic trebuie să:

- Rețea wireless cu conexiune la Internet.
 - Dispozitiv mobil conectat la aceeași rețea wireless.
1. Pentru a descărca aplicația, scanați codul QR de pe coperta din spate a manualului de utilizare. De asemenea, puteți descărca aplicația direct din app store.
 2. Urmați instrucțiunile de instalare a aplicației.
 3. Porniți aparatul.
 4. Apăsăți  și glisați la stânga pentru a accesa meniul. Selectează: Setări / Conexiuni.
 5. Apăsăți pentru a porni sau opri: Wi-Fi.

Modulul wireless al aparatului pornește în 90 sec.

Frecvența	2.4 GHz WLAN : 2400 - 2483.5 MHz
	Bluetooth : 2400 - 2483.5 MHz
Putere maximă	2.4 GHz WLAN : EIRP < 20 dBm (100 mW)
	Bluetooth : EIRP < 20 dBm (100 mW)
Protocol	2.4 GHz WLAN : IEEE 802.11bgn

5.3 Licențele software



Software-ul din acest produs conține componente care se bazează pe software-ul gratuit și open source. Electrolux Electrolux recunoaște și mulțumește pentru contribuțiile comunităților de open software și robotică la proiectul de dezvoltare.

Pentru a accesa codul sursă al acestor componente software open source, gratuite ale căror condiții de licență necesită publicare și pentru a vedea informațiile complete privind drepturile de autor și termenii de licență aplicabili, vizitați: <http://electrolux.opensoftwarerepository.com> (folder NIU6)

5.4 Preîncălzirea și curățarea inițială

Preîncălziți aparatul gol înainte de prima utilizare și primul contact cu alimentele. Aparatul poate emite mirosuri neplăcute și fum. Ventilați camera în timpul preîncălzirii.

1. Scoateți accesoriile și suporturile de raft detașabile din aparat.
2. Accesați meniul și selectați: Funcții.

3. Setează funcția . Setează temperatura maximă. Lăsați aparatul să funcționeze timp de 1 h.
4. Setează funcția . Setează temperatura maximă. Lăsați aparatul să funcționeze timp de 15 min.
5. Opriti aparatul și așteptați să se răcească.

6. Curăță aparatul și accesoriile doar cu o lavetă din microfibră, apă caldă și un detergent neagresiv.
7. Introduceți accesoriile și suporturile detașabile ale raftului înapoi pe poziția lor inițială.

6. UTILIZARE ZILNICĂ

AVERTISMENT!

Consultați capitolele privind siguranța.

6.1 Meniu

Apăsați  și glisați la stânga pentru a accesa meniul.

- Prepare
- Funcții
- Favorite
- Întreținere
- Setări

6.2 Funcții

Submeniul include o listă a funcțiilor de gătire.

Lista de funcții poate varia în funcție de versiunea software.

1. Accesați meniul și selectați: Funcții.
2. Selectați funcția de gătire.
3. Ajustați setările.
4. Apăsați START . Puteți conecta Senzorul alimentar în orice moment înainte sau pe durata gătirii. Consultați capitolul „Utilizarea accesoriilor, Senzorul de gătire”.
5.  - apăsați pentru a regla setările în timpul gătirii.
6. STOP - apăsați pentru a opri funcția de gătire.

i

Rapid Preîncălzire este valabil doar pentru anumite funcții de gătire. Pentru mai multe informații despre opțiunile de preîncălzire, consultați capitolul „Utilizarea zilnică”, Setări, Submeniul: Preferințe.



Sus

Încălzire intensă pentru rumenire rapidă în partea de sus.



Jos

Rumeniți uniform partea de jos a alimentelor. Bun pentru pizza sau plăcinte și pentru finisarea prăjiturilor sau a quiche-urilor. Preîncălziți cuptorul și folosiți cel mai scăzut nivel al raftului.



Aer fierbinte

Pentru gătitul de zi cu zi pe mai multe niveluri. Obțineți alimente gătite uniform, fără a amesteca aromele. Setați o temperatură mai scăzută decât pentru Sus și jos.



Sus și jos

Pentru gătitul de zi cu zi pe un singur nivel. Bun pentru toate alimentele, cum ar fi tocnițele și produsele de patiserie.



Aer fierbinte & încălzire sus

Prăjiți bucăți mai mari de carne și carne de pasăre cu oase pentru rezultate fragede și o suprafață crocantă.



Aer fierbinte, încălzire sus și jos

Această funcție este ideală pentru mesele gata preparate.



Aer fierbinte, Bottom & Steam

Ideal pentru a coace pizza și alte preparate care necesită mai multă căldură de dedesubt.



Nivel scăzut de abur

Funcția este adecvată pentru carne, preparate la cuptor și tocănițe. Combinația de abur și căldură creează o textură delicată și o suprafață crocantă.



Ventilator pentru economisirea căldurii

Economisiți energie prin utilizarea căldurii reziduale pentru a găti. Optim pentru produsele de patiserie.



Reîncălzire

Această funcție reîncălzește ușor cu abur mâncarea rămasă.



Grill

Frigeți sau rumeniți uniform legumele sau carnea. Este bun și pentru prăjirea pâinii.



Dospire aluat

Temperatură optimizată pentru creșterea rapidă a aluatului.



Împrospătare

Oferiți din nou un miros proaspăt și un interior moale pentru pâinea veche de o zi sau pentru produsele de panificație.



Decongelare

Dezghețare lentă pentru prepararea ulterioară.



Gătire înăbușită

Obțineți tocănițe fragede și suculente prin fierberea la foc mic a tuturor ingredientelor împreună.



Friptura

Obțineți un exterior crocant și un interior fraged pentru carne, carne de pasăre sau legume.



Coacere paine

Folosește această funcție pentru a coace pâine și chifle asemenea profesioniștilor, în ceea ce privește textura crocantă și culoarea crustei.



Gătire la temperatură scăzută

Gătirea la temperatură scăzută crește durata, dar rezultatul va fi mai bun. Înainte de a introduce carnea în cuptor, prăjiți-o.



Conservare

Obțineți fructe și legume suculente conservate la o temperatură scăzută. Puneți borcanele rezistente la căldură pe o tavă de gătit umplută cu apă.



Încălzire farfurii.

Pentru a preîncălzi farfuriile înainte de servire.



Menține cald

Păstrați preparatele fierbinți în vederea servirii. Te rugăm să reții că unele preparate pot continua să gătească și să se usuce în timp ce sunt păstrate calde. Acoperă vasele dacă este necesar.



Deshidratare

Uscați uniform fructele, verdețurile și legumele la o temperatură scăzută. Deschideți ușa ocazional în timpul uscării pentru a îmbunătăți rezultatul uscării.



Becul se poate opri automat la temperaturi sub 80 °C în timpul anumitor funcții de gătire.

6.3 Preparete

submeniul Preparete cuprinde un set de programe concepute pentru preparate dedicate. Există o setare corespunzătoare fiecărui preparat din acest submeniu. Durata și temperatura pot fi reglate pe durata gătirii.

Pentru anumite preparate, puteți găti și cu Senzor de gătire.

1. Accesați meniul și selectați: Preparete.
2. Alegeți un preparat sau un tip de aliment.
3. Reglați setările în funcție de preferințele de gătire. Reglați greutatea. Opțiunea este disponibilă pentru preparatele selectate. Apăsați OK.
4. Puneți alimentele în interiorul aparatului conform instrucțiunilor disponibile pe ecran.

5. Apăsați START . Când funcția se termină, verificați dacă mâncarea este gata. Prolunghiți durata de gătire dacă este nevoie.

6.4 Favorite



Această funcționalitate este disponibilă numai pentru modelele selectate.

Puteți salva până la 20 de setări preferate, cum ar fi funcția de gătire, pentru preparate sau de curățare.

Pentru a salva setarea, selectați setarea preferată și apăsați .

Selectați: Favorite

1. Accesați meniul și apăsați: Favorite pentru a verifica setările salvate.
2. Selectați una dintre setările salvate.
3. Apăsați START pentru a porni gătitarea.

Ștergere: Favorite

1. Accesați meniul și apăsați: Favorite pentru a verifica setările salvate.
2. Apasă:  pentru a șterge setările salvate.

6.5 Întreținere

Submeniul include o listă a programelor de curățare.

Curățare pirolitică	Acest program arde murdăria reziduală din aparat. Puteți alege dintre diferite niveluri de curățare. Consultați capitolul „Îngrijirea și curățarea”.
---------------------	--

6.6 Setări

Acest submeniul include o listă de setări.

Submeniul: Configurare

Limbă	Pentru a seta limba aparatului.
Ora curentă	Pentru a seta ora curentă.
Luminozitate display	Pentru a seta luminozitatea afișajului.
Tonul de la taste	Pentru a porni și opri tonurile câmpurilor tactile. Nu este posibilă oprirea tonurilor pentru  .
Volum la apăsare taste	Pentru a seta volumul tonurilor tastelor și semnalelor acustice.
Unitate de temperatură	Pentru a afișa unitatea de temperatură curentă.

Submeniul: Service

Mod Demo	Codul de activare / dezactivare: 2468
----------	---------------------------------------

Versiunea software	Informații despre versiunea software.
Resetați toate opțiunile	Restabilește setările din fabrică.



Submeniul: Preferințe

Iluminare cuptor	Aprinde și stinge lumina.
Blocare acces copii	Previne activarea accidentală a aparatului.
Preîncălzire/Încălzire	Niciuna - mod convențional de preîncălzire a aparatului. Este setat ca implicit și disponibil pentru toate funcțiile de gătit. Preferința poate fi modificată la un alt tip de preîncălzire. Eco - preîncălzirea aparatului cu un consum mai mic de energie. Este disponibil pentru toate funcțiile de gătit. Rapid - Reduce durata de încălzire. Este valabil doar pentru anumite funcții ale cuptorului.
Semnal de reamintire curățare	Îți reamintește când trebuie să cureți aparatul.
Personalizarea ecranului de așteptare	Pentru a personaliza caracteristicile ecranului și comenzile rapide.

Submeniul: Conexiuni

Conectare la Wi-Fi	Pentru a conecta aparatul la rețeaua wireless.
Wi-Fi	Pentru activare și dezactivare: Wi-Fi.
Rețea	Pentru a verifica starea rețelei și puterea semnalului pentru: Wi-Fi.
Dezactivarea rețelei	Pentru a dezactiva conectarea automată a aparatului la rețeaua curentă.
Operațiuni de la distanță	Pentru a începe automat controlul de la distanță după apăsarea START. Opțiune disponibilă doar după ce acțiunile: Wi-Fi.

6.7 Funcții de gătit cu abur

Funcțiile:  Nivel scăzut de abur,  Aer fierbinte, Bottom & Steam vă permit să

utilizați căldura și aburul pentru a păstra preparatele crocante și succulente.

1. Accesați meniul și selectați: Funcții.
2. Setați funcția de gătire cu abur. Afișajul indică setările disponibile.
3. Setați temperatura și nivelul aburului, dacă este disponibil.
4. Apăsăți START și urmați instrucțiunile de pe afișaj.
5. Apasă capacul rezervorului de apă pentru a-l deschide.
6. Umpleți rezervorul de apă cu apă rece până la nivelul maxim (aproximativ 900 ml) până când se emite un semnal sonor sau afișajul indică mesajul. Nu umpleți rezervorul de apă peste capacitatea maximă. Există un risc de scurgere a apei, supraplin și deteriorare a mobilei.

⚠ AVERTISMENT!

Utilizați doar apă rece de la robinet. Nu utilizați apă demineralizată sau distilată. Nu turnați lichide inflamabile sau care conțin alcool în rezervorul de apă.

7. Împinge rezervorul de apă la loc în poziția sa inițială.
Când aparatul atinge temperatura setată, este emis semnalul sonor.
8. Când rezervorul de apă rămâne fără apă, este emis un semnal. Umpleți rezervorul de apă.
9. Opriti aparatul.
10. Goliți rezervorul de apă.
11. După gătire, deschideți cu atenție ușa cuptorului. Apa reziduală se poate condensa în interiorul cuptorului. Așteptați cel puțin 60 de min după fiecare utilizare pentru a evita ca apa fierbinte să iasă din supapa de evacuare a apei.

⚠ AVERTISMENT!

Aparatul este fierbinte. Există pericolul de arsuri. Aveți grijă când goliți rezervorul de apă.

6.8 Goliți rezervorul de apă

Pentru a preveni formarea reziduurilor de calcar, golește rezervorul de apă după fiecare gătire cu abur.

1. Opriti aparatul. Lăsați ușa cuptorului deschisă și așteptați să se răcească.
2. Conectați țeava de evacuare C la supapa de evacuare A prin conectorul B.

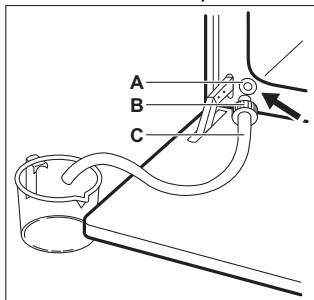

3. Țineți capătul țevii sub nivelul de A și împingeți în mod repetat B pentru a colecta apa rămasă.
4. Detașați C și B și ștergeți interiorul cuptorului cu un burete moale.



Nu utilizați apa scursă pentru a umple din nou rezervorul de apă.

6.9 Note cu privire la: Ventilator pentru economisirea căldurii

Această funcție a fost folosită pentru conformarea cu clasa de eficiență energetică și cerințele de ecodesign EU 65/2014 (în conformitate cu și EU 66/2014). Teste conforme cu: IEC/EN 60350-1.

Ușa cuptorului trebuie închisă pe durata gătirii pentru a nu întrerupe funcția astfel încât cuptorul să funcționeze cu cea mai ridicată eficiență energetică posibilă.

Atunci când folosiți această funcție, becul se stinge automat după 30 de sec.

Pentru instrucțiunile de gătire, consultați Sfaturi utile, Ventilator pentru economisirea căldurii. Pentru recomandări generale privind economisirea energiei, consultați Clasa de eficiență energetică, Sfaturi privind economisirea energiei.

7. FUNCȚII SUPLIMENTARE

7.1 Blocare acces copii



Această funcție împiedică utilizarea accidentală a aparatului. Aceasta poate fi activată în orice moment.



1. Intrați în meniu.
2. Selectează: Setări / Preferințe / Blocare acces copii.

Blocare acces copii este activat. Pentru a putea utiliza aparatul, apăsați literele din cod în ordine alfabetică.

7.2 Oprirea automată

Din motive de siguranță, dacă funcția de gătire este activă și nu se modifică nicio setare, aparatul se va opri automat după o anumită perioadă de timp.

 (°C)	 (h)
30 - 115	12.5

 (°C)	 (h)
120 - 195	8.5
200 - 245	5.5
250 - maxim	3

Dacă intenționați să folosiți o funcție de gătire pentru o durată care depășește timpul de oprire automată, setați durata gătirii. Consultați secțiunea Funcțiile ceasului.



7.3 Ventilator de răcire

Atunci când aparatul este în funcțiune, ventilatorul de răcire pornește automat pentru a menține reci suprafețele aparatului. Dacă oprești cuptorul, ventilatorul de răcire va continua să funcționeze până când aparatul s-a răcit.

8. FUNCȚIILE CEASULUI

8.1 Descrierea funcțiilor ceasului

Funcție	Descriere
Cronometru	Pentru a seta durata gătirii. Maximul este 23 h 59 min. Pentru a seta ce se întâmplă atunci când timpul a expirat, selectați opțiunea preferată: Acțiune de finalizare. Cronometrul poate fi utilizat independent, chiar și atunci când cuptorul nu funcționează.

Funcție	Descriere
Acțiune de finalizare	 Sonor alarmă Se emite un semnal sonor atunci când cronometrul termină numărătoarea. Această funcție se poate seta oricând, chiar și atunci când cuptorul este oprit.
	 Sonor alarmă și terminare gătire Se emite un semnal sonor și funcția de gătire se oprește atunci când cronometrul termină numărătoarea.
	 Doar mesaj de informare Apare un mesaj pe afișaj atunci când cronometrul termină numărătoarea. Această funcție nu are nicio influență asupra funcționării cuptorului.
Pornire întârziată	Pentru a amâna pornirea și/sau terminarea gătirii.
Extindere timp	Pentru a prelungi durata de gătire.

Funcție	Descriere
Cronometru numărătoare directă	Pentru a indica durata de funcționare a aparatului. Maximul este 23 h 59 min. Acesta pornește automat când este pornit un proces al cuptorului și se oprește când procesul s-a terminat. Acesta este vizibil pe ecranul principal în cazul în care nu este setat niciun alt cronometru. Această funcție nu are nicio influență asupra funcționării cuptorului.

8.2 Cronometru

1. Alegeți funcția de gătire și setați temperatura.
2. Apasă: Cronometru.
3. Setați durata. Puteți selecta acțiunea finală preferată apăsând unul dintre simboluri.
4. Apăsați **OK** pentru a confirma și a reveni la ecranul principal.

8.3 Pornire întârziată

1. Alegeți funcția de gătire și reglați setările.
2. Apăsați *******.

3. Apasă: Pornire întârziată.
4. Derulați pentru a seta ora de pornire dorită și apăsați **OK**.
5. Acum puteți seta Timp de terminare preferată sau puteți apăsa **OK** pentru a omite acest pas.
6. Apăsați **OK** pentru a reveni la ecranul principal.

8.4 Ora curentă

1. Pornește aparatul.
2. Apasă: Setări / Configurare / Ora curentă.
3. Setarea timpului.
4. Apăsați **OK**.

8.5 Modificarea setărilor cronometrului

Puteți modifica timpul setat în orice moment al gătirii.

1. Apăsați **^** / Cronometru.
2. Setați noua valoare a cronometrului. Apăsați **OK**.

9. UTILIZAREA ACCESORIILOR

AVERTISMENT!

Consultați capitolele privind siguranța.

9.1 Introducerea accesoriilor

Accesorii disponibile în funcție de model. Scanați codul QR pentru a vedea cum să utilizați accesoriile furnizate împreună cu aparatul. Puteți comanda accesoriile opționale separat. Pentru mai multe informații, contactați furnizorul dvs. local.



O mică adâncitură în partea superioară sporește siguranța și oferă protecție împotriva înclinării. Adânciturile sunt și dispozitive anti-răsturnare. Marginea raftului împiedică alunecarea vaselor de pe acesta.

Introduceți accesoriul (raftul de sârmă / tava) între șinele de ghidare ale suportului raftului.

Asigurați-vă că raftul atinge partea din spate a interiorului cuptorului și picioarele sunt îndreptate în jos .

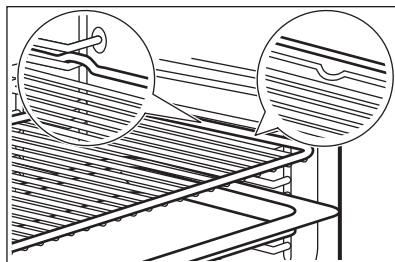

Dacă tava dvs. are o pantă, poziționați-o spre partea din spate a interiorului cuptorului.

Dacă pe accesoriu există o inscripție, asigurați-vă că aceasta este orientată spre dvs.

Dacă utilizați o tavă cu orificii, așezați tava / tigaia dedesubt, pentru a colecta lichidele care picură.

9.2 Senzor de gătire

Acesta măsoară temperatura din interiorul alimentului.

Există două temperaturi care trebuie setate:

- °C - temperatura din interiorul aparatului. Trebuie să fie cu cel puțin 25 °C mai mare decât temperatura din centrul alimentului.

- ℞ - temperatura zonei de mijloc a alimentului.

Recomandări:

- Ingredientele trebuie să fie la temperatura camerei.
- Nu se va utiliza pentru preparate lichide.
- În timpul gătirii, acul senzorului de gătire trebuie introdus complet în vas.

Gătire cu: Senzor de gătire

AVERTISMENT!

Există riscul de arsuri pe măsură ce Senzorul alimentar și suporturile raftului devin fierbinți. Nu atingeți mânerul senzorului alimentar cu mâinile goale. Folosiți întotdeauna mănuși de cuptor.

1. Selectați o funcție de gătire din meniu: Funcții sau un preparat din meniu: Preparate.
2. Setati temperatura cuptorului și durata de gătire, dacă este necesar.
3. Apăsati OK.
4. Apăsati START.
5. Introduceți Senzorul de gătire în interiorul preparatului:
Carne, pasăre și pește
Introduceți întregul ac al senzorului de gătire în mijlocul cărnii sau peștelui, în partea cea mai groasă.

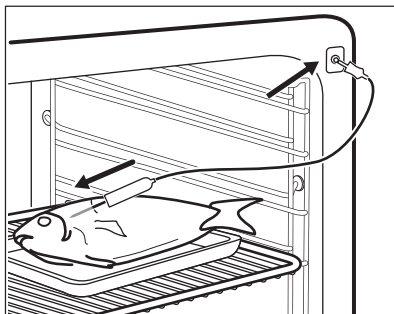

Caserolă

Introduceți vârful Senzorului exact în mijlocul caserolei. Senzorul trebuie să rămână într-un loc fix în timpul gătirii. Folosiți un ingredient solid pentru a realiza acest lucru. Folosiți marginea tăvii de gătit pentru a sprijini mânerul de silicon al Senzorului. Vârful Senzorului nu trebuie să atingă fundul tăvii de gătit.

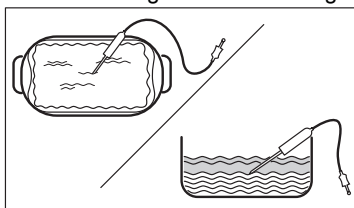

6. Introduceți senzorul de gătire în priza aflată în interiorul cuptorului. Consultă capitolul „Descrierea produsului”. Afișajul indică simbolul și temperatura curentă a senzorului de gătire.
7. ^ - apăsați pentru a regla setările.
8. Selectați cardul Senzor de gătire pentru a seta temperatura zonei de mijloc a senzorului sau pentru a configura opțiunea preferată:
 - Sonor alarmă - când mâncarea ajunge la temperatura zonei de mijloc, este emis un semnal.
 - Sonor alarmă și terminare gătire - când preparatul atinge temperatura zonei de mijloc, se emite un semnal sonor și gătitura se oprește.
 - Doar mesaj de informare - atunci când alimentele ajung la temperatura zonei de mijloc, mesajul apare pe afișaj.
9. Apăsati OK.
10. Când alimentul atinge temperatura setată, este emis semnalul sonor.

Verificați dacă mâncarea este gata.
Prelunghiți durata de gătire dacă este nevoie.

11. STOP - apăsați pentru a opri funcția de gătire.
12. Scoateți conectorul senzorului de gătire din priză și preparatul din aparat.

9.3 Vas cu abur pentru gătitul la abur



Vasul cu abur nu este furnizat împreună cu aparatul. Pentru mai multe informații, contactați furnizorul dvs. local.

Vas cu abur constă din:

- A. Tub injector - pentru gătit la abur,
- B. Capac,
- C. Grătar din oțel,
- D. Bol de sticlă.

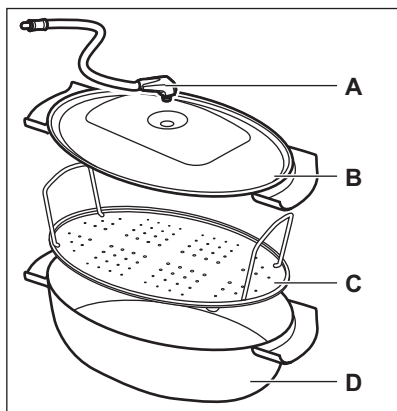

Nu realizați următoarele:

- puneți vasul fierbinte cu abur pe suprafețe reci/ude.
- turnați lichide reci în vasul cu abur atunci când este fierbinte.
- folosiți vasul cu abur pe o suprafață fierbinte de gătit.
- curățați vasul cu abur cu substanțe abrazive, bureți și pudre.

9.4 Gătirea cu abur în vasul cu abur

1. Puneți mâncarea pe grătarul din oțel și acoperiți-l cu capacul.
2. Introduceți tubul injector în orificiul din capac.
3. Puneți vasul cu abur pe a doua poziție a raftului de la bază.
4. Conectați tubul injector la alimentarea cu abur. Consultați secțiunea Descrierea produsului.
5. Setăți aparatul pentru funcția de gătire cu abur.

10. SFATURI UTILE

10.1 Recomandări pentru gătit

Temperatura și duratele de gătire din tabele sunt doar orientative. Acestea depind de rețetele și de calitatea și cantitatea ingredientelor utilizate.

Aparatul dvs. poate coace sau frige diferit de aparatul dvs. anterior. Sfaturile de mai jos prezintă setările recomandate pentru







temperatură, durata gătirii și poziția raftului pentru anumite tipuri de alimente.

Numărați pozițiile rafturilor începând din partea de jos a podelei cuptorului.

Dacă nu puteți găsi setările pentru o rețetă specială, căutați alta similară.

Pentru recomandări privind economia de energie, consultați Clasa de eficiență energetică.

Simboluri utilizate în tabele:

	Tipul de preparat
	Funcția de gătire
	Temperatură
	Accesoriu
	Poziție raft
	Durată gătire (min)

10.2 Ventilator pentru economisirea căldurii - accesorii recomandate





Folosiți forme și recipiente în culori închise, fără reflexie. Acestea absorb mai bine





căldura decât vasele deschise la culoare și cu reflexie.

- **Tigăie pentru pizza** - închisă la culoare, fără reflexie, diametru 28 cm
- **Vas de copt** - închis la culoare, fără reflexie, diametru 26 cm
- **Ramekins** - ceramică, diametru 8cm, înălțime 5 cm
- **Formă pentru aluat fraged** - închisă la culoare, fără reflexie, diametru 28cm

10.3 Ventilator pentru economisirea căldurii





Pentru cele mai bune rezultate, respectați sugestiile din tabelul de mai jos.







		°C		
Rulouri dulci, 16 bucăți	tavă de gătit sau tavă de colectare	180	2	20 - 30
Rulouri, 9 bucăți	tavă de gătit sau tavă de colectare	180	2	30 - 40
Pizza congelată, 0,35 kg	raft sârmă	220	2	10 - 15
Ruladă	tavă de gătit sau tavă de colectare	170	2	25 - 35
Negresă	tavă de gătit sau tavă de colectare	175	3	25 - 30
Soufflè, 6 bucăți	vas ceramic ramekin pe raft de sârmă	200	3	25 - 30
Blat de pandișpan	formă pentru aluat fraged pe raft de sârmă	180	2	15 - 25
Sandviș Victoria	vas de copt pe raft de sârmă	170	2	40 - 50
Pește fiert, 0,3 kg	tavă de gătit sau tavă de colectare	180	3	20 - 25
Pește întreg, 0,2 kg	tavă de gătit sau tavă de colectare	180	3	25 - 35
File de pește, 0,3 kg	tavă de pizza pe raft de sârmă	180	3	25 - 30
Carne fiartă, 0,25 kg	tavă de gătit sau tavă de colectare	200	3	35 - 45
Șașlăc, 0,5 kg	tavă de gătit sau tavă de colectare	200	3	25 - 30

		°C		
Prăjituri, 16 bucăți	tavă de gătit sau tavă de colectare	180	2	20 - 30
Pricomigdale, 24 de bucăți	tavă de gătit sau tavă de colectare	180	2	25 - 35
Brioșe, 12 bucăți	tavă de gătit sau tavă de colectare	170	2	30 - 40
Pateuri sărate, 20 de bucăți	tavă de gătit sau tavă de colectare	180	2	25 - 30
Fursecuri, 20 de bucăți	tavă de gătit sau tavă de colectare	150	2	25 - 35
Mini tarte, 8 bucăți	tavă de gătit sau tavă de colectare	170	2	20 - 30
Legume, fierte, 0,4 kg	tavă de gătit sau tavă de colectare	180	3	35 - 45
Omlătă vegetariană	tavă de pizza pe raft de sârmă	200	3	25 - 30
Legume mediteraneene, 0,7 kg	tavă de gătit sau tavă de colectare	180	4	25 - 30

10.4 Informații pentru institutele de testare

Teste conforme cu IEC 60350-1.

				°C	
Prăjituri mici, 20 bucăți pe tavă	Sus și jos	Tavă de gătit	3	170	20 - 35
Prăjituri mici, 20 bucăți pe tavă	Aer fierbinte	Tavă de gătit	3	150 - 160	20 - 35
Prăjituri mici, 20 bucăți pe tavă	Aer fierbinte	Tavă de gătit	2 și 4	150 - 160	20 - 35
Plăcintă cu mere, 2 forme Ø20 cm	Sus și jos	Raft sârmă	2	180	70 - 90
Plăcintă cu mere, 2 forme Ø20 cm	Aer fierbinte	Raft sârmă	2	160	70 - 90
Pandișpan fără grăsimi, formă pentru tort Ø26 cm 1)	Sus și jos	Raft sârmă	2	170	40 - 50
Pandișpan fără grăsimi, formă pentru tort Ø26 cm 1)	Aer fierbinte	Raft sârmă	2	160	40 - 50
Pandișpan fără grăsimi, formă pentru tort Ø26 cm 1)	Aer fierbinte	Raft sârmă	2 și 4	160	40 - 60

					
Biscuit sfărâmiicios	Aer fierbinte	Tavă de gătit	3	140 - 150	20 - 40
Biscuit sfărâmiicios	Aer fierbinte	Tavă de gătit	2 și 4	140 - 150	25 - 45
Biscuit sfărâmiicios	Sus și jos	Tavă de gătit	3	140 - 150	25 - 45
Pâine prăjită ¹⁾	Grill	Raft sârmă	4	maxim	1 - 5

1) Preîncălziți aparatul timp de 10 minute.

11. ÎNGRIJIREA ȘI CURĂȚAREA

AVERTISMENT!

Consultați capitolele privind siguranța.

11.1 Observații privind curățarea

Agenți de curățare

- Curățați partea din față a aparatului doar cu o lavetă din microfibră, cu apă caldă și un detergent neagresiv.
- Folosiți o soluție de curățare dedicată pentru suprafețe metalice.
- Curățați petele cu un detergent neutru.

Utilizarea zilnică

- Curățați interiorul aparatului după fiecare utilizare. Acumularea de grăsimi sau de orice alte reziduuri poate produce un incendiu.
- Umezeala poate produce condens în aparat sau pe panourile de sticlă ale ușii. Pentru a reduce condensul, lasă aparatul să funcționeze timp de 10 minute înainte de gătire. Nu depozitați preparatele în aparat pentru mai mult de 20 de minute. Uscați interiorul aparatului numai cu o lavetă din microfibră după fiecare utilizare.

Accesorii

- Curățați toate accesoriile după fiecare utilizare și lăsați-le să se usuce. Folosiți doar o lavetă din microfibră, apă caldă și un detergent neagresiv. Nu curățați accesoriile în mașina de spălat vase.
- Nu curățați accesoriile anti-aderente folosind un agent de curățare abraziv sau obiecte cu muchii ascuțite.

11.2 Scoaterea suporturilor raftului

Scoateți suporturile raftului pentru a curăța aparatul.

1. Opritiți aparatul și așteptați să se răcească.
2. Trageți partea din față a suportului pentru rafturi și îndepărtați-o de peretele lateral.
3. Trageți partea din spate a suportului pentru raft și îndepărtați-o de peretele lateral și îndepărtați.

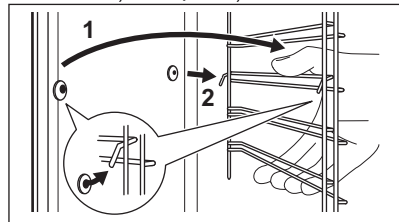

4. Instalați suporturile pentru raft în ordine inversă.

Dacă sunt furnizate ghidaje telescopice, știfturile sale de fixare trebuie să fie îndreptate spre față.

11.3 Curățare pirolitică

Acest program arde murdăria reziduală din aparat. După terminarea ciclului de curățare și răcirea aparatului, ștergeți cenușa. Utilizați-l ori de câte ori aparatul are nevoie de o curățare profundă.

AVERTISMENT!

Există pericolul de arsuri.

⚠ ATENȚIE!

Dacă este instalată o plită deasupra cuptorului sau dacă există alte aparate instalate în același compartiment, nu le utilizați simultan cu această funcție. Acest lucru poate deteriora cuptorul.

Nu porniți funcția dacă nu ați închis complet ușa cuptorului.

1. Verificați dacă aparatul s-a răcit.
2. Scoateți toate accesoriile.
3. Curățați partea inferioară a cuptorului și sticla ușii interioare pentru a îndepărta resturile de alimente. Folosiți apă caldă, o lavetă moale și un detergent neutru.
4. Apasă: **Întreținere / Curățare pirolitică.**
5. Selectați modul de curățare și apăsați **START**. Urmați instrucțiunile de pe afișaj.

Opțiune	Durata
Curățare pirolitică, rapidă	1 h
Curățare pirolitică, normală	1 h 30 min
Curățare pirolitică, Intensă	2 h 30 min

Când începe curățarea, ușa cuptorului este blocată. Ventilatorul de răcire funcționează la o turație mai mare.

6. La terminarea curățării este emis un semnal sonor.
7. Când aparatul este rece, curățați podeaua cuptorului cu o lavetă moale și umedă



Atunci când funcția este activă, becul este stins.

11.4 Curățarea rezervorului de apă

1. Opriti aparatul.
2. Turnați apă în rezervorul de apă: 650 ml. Adăugați acid lactic: 250 ml. Așteptați 60 min.
3. Goliți rezervorul de apă. Consultați Utilizare zilnică, Golirea rezervorului de apă.
4. Clătiți rezervorul de apă și curățați resturile de calcar cu o lavetă moale.

5. Curățați țeava de evacuare cu apă caldă și un detergent neutru.

Contactați furnizorul de apă pentru a verifica nivelul de duritate a apei.

Clasificarea apei:	Curățați rezervorul de apă la fiecare:
moale	120 h – 16 luni
duritate moderată	90 h – 12 luni
dură	60 h – 8 luni
foarte dură	30 h – 4 luni

11.5 Semnal de reamintire curățare

Când apare semnalul de reamintire, se recomandă curățarea.

Utilizați funcția: **Curățare pirolitică.**

11.6 Scoaterea și montarea ușii

Puteți să scoateți ușa cuptorului și panourile de sticlă de la interior pentru a le curăța. Citiți toate instrucțiunile de la „Scoaterea și instalarea ușii” înainte de a scoate panourile de sticlă.

⚠ ATENȚIE!

Nu utilizați aparatul fără panourile de sticlă.

1. Deschideți ușa complet și țineți ambele balamale.

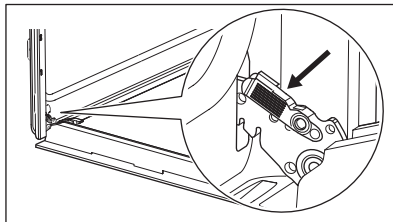

2. Ridicați și trageți încuierile până când se aude un clic.

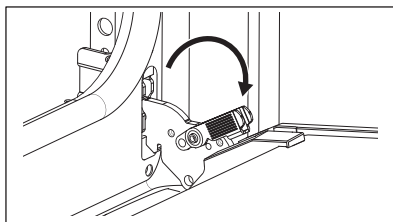

- Închideți ușa cuptorului până la jumătate în prima poziție de deschidere. După aceea, ridicați și trageți pentru a scoate ușa din locaș.

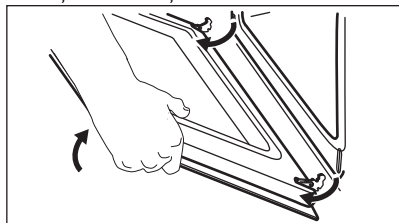

- Puneți ușa pe o lavetă moale pe o suprafață stabilă.
- Țineți garnitura ușii **A** pe partea superioară a ușii de ambele părți și apăsați-o către interior pentru a elibera clema.

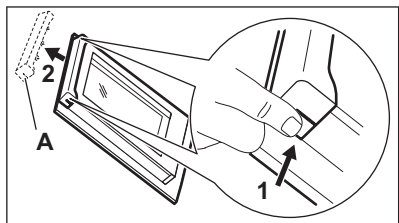

- Trageți garnitura ușii spre față pentru a scoate.
- Țineți panourile de sticlă ale ușii de marginea superioară unul câte unul și trageți-le în sus din ghidaj. Asigurați-vă că sticla iese complet din suporturi.

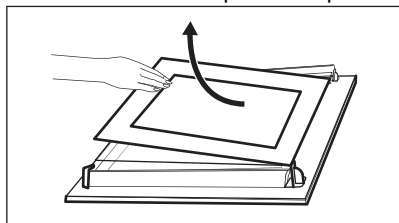

- Curățați panourile de sticlă cu apă caldă și săpun. Uscați cu atenție panourile de sticlă. Nu curățați panourile de sticlă în mașina de spălat vase.
- După curățare, instalați panourile de sticlă și ușa cuptorului. Verificați dacă ați pus la loc panourile de sticlă în ordinea corectă. Verificați simbolul / imprimarea de pe partea laterală a panoului de sticlă. Dacă ușa este instalată corect, veți auzi un clic la închiderea clemelor.

Zona de imprimare trebuie să fie orientată spre interiorul ușii (spre interiorul cuptorului).

11.7 Înlocuirea becului

⚠ AVERTISMENT!

Pericol de electrocutare.
Becul poate fi fierbinte.

- Oprii aparatul și așteptați să se răcească.
- Deconectați aparatul de la alimentarea de la rețea.
- Puneți laveta pe podeaua cuptorului.

⚠ ATENȚIE!

Țineți întotdeauna becul cu halogen cu o cârpă pentru a preveni arderea reziduurilor de grăsime pe bec.

Becul din spate

- Rotiți capacul de sticlă și scoateți-l.
- Curățați capacul de sticlă.
- Înlocuiți becul cu unul adecvat rezistent la o temperatură de 300°C.
- Montați capacul de sticlă.

12. DEPANARE

⚠ AVERTISMENT!

Consultați capitolele privind siguranța.

12.1 Ce trebuie făcut dacă...

Descrierea problemei	Cauză și remediere
Aparatul nu poate fi pornit sau utilizat.	Aparatul nu este conectat la o sursă electrică sau este conectat incorect.
Aparatul nu se încălzește.	Ceasul nu este setat. Pentru a seta ceasul, consultați Funcțiile ceasului. Ușa nu este închisă corect. Siguranța este arsă. Verificați dacă siguranța este cauza problemei. Dacă reapare problema cu siguranța, contactați un electrician calificat. Blocare acces copii este activat.
Becul este stins.	Becul este ars. Înlocuiți becul. Pentru detalii, consultați Îngrijirea și curățarea.
Există apă în cavitatea aparatului.	Rezervorul de apă a fost umplut cu prea multă apă.
Gătirea cu abur nu funcționează.	Există reziduuri de calcar în deschiderea alimentării cu abur. Există apă în rezervorul de apă.
Golirea rezervorului de apă durează mai mult de trei min sau apa curge din orificiul de alimentare cu abur.	Există reziduuri de calcar în deschiderea alimentării cu abur. Curățați rezervorul de apă.
 Pana de curent întrerupe întotdeauna curățarea. Repetați curățarea dacă a fost întreruptă de o pană de curent.	
Probleme cu semnalul wireless al rețelei.	Verificați dacă dispozitivul dvs. mobil este conectat la rețeaua wireless. Verificați rețeaua wireless și routerul. Reporniți routerul.
A fost instalat un router nou sau configurația acestuia s-a schimbat.	Pentru a configura din nou aparatul și dispozitivul mobil, consultați Înainte de prima utilizare, Conexiune wireless.
Semnalul rețelei wireless este slab.	Mută routerul cât mai aproape de aparat posibil.
Semnalul wireless este întrerupt de un aparat cu microunde așezat în apropierea cuptorului.	Oprește cuptorul cu microunde. Evitați utilizarea cuptorului cu microunde și utilizarea de la distanță a aparatului în același timp. Microundele întrerup semnalul WiFi.

12.2 Coduri de eroare

În cazul unei erori de software, pe afișaj va apărea un mesaj de eroare. Veți găsi lista problemelor în tabelul de mai jos.

Codul și descrierea	Soluție
F102 - ușa nu este închisă complet sau încuietoearea ușii este ruptă. 1)	Închideți ușa. Oprește și pornește aparatul.
F111 - Senzor de gătire nu este introdus corect în priză.	Introdu Senzor de gătire corect în priză.

Codul și descrierea	Soluție
F240, F239 - câmpurile tactile de pe afișaj nu funcționează corect.	Curăță suprafața afișajului. Asigură-te că nu există mișcare pe câmpurile tactile.
F908 - sistemul aparatului nu se poate conecta la pa-noul de comandă.	Oprește și pornește aparatul.
F602, F603 - Wi-Fi nu este disponibil. 1)2)	Oprește și pornește aparatul.

1) Dacă următorul mesaj de eroare continuă să fie afișate, înseamnă că un subsistem defect a fost dezactivat. Într-o astfel de situație, contactează comerciantul sau un centru de service autorizat.

2) În cazul în care apare oricare dintre aceste erori, restul funcțiilor aparatului vor funcționa în continuare ca de obicei.

12.3 Date pentru service

Dacă nu puteți remedia problema de unul singur, contactați comerciantul sau un centru de service autorizat.

Datele necesare solicitate de centrul de service se găsesc pe plăcuța cu date tehnice. Plăcuța cu datele tehnice se află pe cadrul frontal al cuptorului. Este vizibilă atunci când deschideți ușa. Nu scoateți plăcuța cu date tehnice din aparat.

Îți recomandăm să notezi datele aici:

Model (MOD.):

Numărul produsului (PNC):

Numărul de serie (S.N.):

13. CLASA DE EFICIENȚĂ ENERGETICĂ

13.1 Fișa cu informații despre produs și informații despre produs în conformitate cu Regulamentul UE privind etichetare ecologică și energetică

Denumirea furnizorului	Electrolux
Identificarea modelului	EOC9P3XH 949494931 EOC9P3XT 949494930 KOCAP3XH 949494932 KOCAP3XT 949494934 LOC9P3XZ 949494933
Index de eficiență energetică	61.2
Clasă de eficiență energetică	A++
Consum de energie cu o încărcătură standard, modul convențional	0.93 kWh/ciclu
Consum de energie cu o încărcare standard, în modul ventilație	0.52 kWh/ciclu
Număr de cavități	1
Sursă de căldură	Energie electrică
Volumul	72 l

Tip cuptor	Cuptor încorporabil	
Masă	EOC9P3XH	32.9 kg
	EOC9P3XT	33.2 kg
	KOCAP3XH	33.2 kg
	KOCAP3XT	33.3 kg
	LOC9P3XZ	33.6 kg

IEC/EN 60350-1 - Aparate de gătit electrocasnice - Partea 1: Gamă, cuptoare, cuptoare cu abur și grill-uri - Metode pentru măsurarea performanței.

13.2 Informații despre produs pentru consumul de energie și timpul maxim de atingere a modului de putere scăzută aplicabil

Consumul de putere în standby	0.8 W
Consumul de putere în modul repaus conectat la rețea	2.0 W
Timpul maxim necesar pentru ca echipamentul să atingă automat modul de putere scăzută aplicabil	20 min.

Pentru îndrumări privind modul de activare și dezactivare a conexiunii la rețeaua wireless, consultați înainte de prima utilizare.

13.3 Sfaturi pentru economisirea energiei

Următoarele sfaturi de mai jos vă vor ajuta să economisiți energie atunci când utilizați aparatul.

Asigură-te că ușa aparatului este închisă în timpul funcționării. Nu deschide ușa aparatului prea des în timpul gătirii. Menține garnitura ușii curată și asigură-te că este bine fixată în poziție.

Folosiți vase metalice și forme și recipiente întunecate care nu reflectă pentru o economie optimizată de energie.

Nu preîncălziți aparatul înainte de gătire decât dacă acest lucru este recomandat în mod specific.

Ai grijă ca pauzele să fie cât mai mici între două coaceri, atunci când pregătești mai multe preparate o dată.

Gătitul cu ventilator

Atunci când este posibil, folosește funcțiile de gătit cu ventilator pentru a economisi energie.

Căldura reziduală

Atunci când durata de gătire este mai mare de 30 de min, redu temperatura aparatului cu cel puțin 3 - 10 min înainte de încheierea gătirii. Căldura reziduală din interiorul aparatului va continua să gătească preparatul.

Folosiți căldura reziduală pentru a menține mâncarea caldă sau pentru a încălzi alte preparate.

Atunci când opriți aparatul, pe afișaj va apărea valoarea căldurii reziduale sau temperatura.

Dacă un program cu Cronometru este activat, iar durata de gătire este mai mare de 30 de min, elementele de încălzire se vor opri automat mai devreme în cazul anumitor funcții ale aparatului.

Menținerea caldă a alimentelor

Alegeți setarea pentru cea mai mică temperatură posibilă pentru a folosi căldura reziduală și menține mâncarea caldă. Indicatorul de căldură reziduală sau al temperaturii va apărea pe afișaj.

Gătire cu lumina stinsă

Oprește lumina pe durata gătirii. Aprinde-o doar atunci când este necesar.

Ventilator pentru economisirea căldurii

Funcție concepută pentru a economisi energie în timpul gătirii.

Atunci când folosești această funcție, lumina se stinge automat după 30 de sec. Poți

aprinde din nou lumina, însă această acțiune va reduce economia de energie estimată.

14. INFORMAȚII PRIVIND MEDIUL

Reciclați materialele marcate cu simbolul . Pentru a recicla ambalajele, acestea trebuie puse în containerele corespunzătoare. Ajuțați la protejarea mediului și a sănătății umane și la reciclarea deșeurilor din aparatele electrice și electrocasnice. Nu aruncați aparatele

marcate cu acest simbol  împreună cu deșeurile menajere. Returnați produsul la centrul local de reciclare sau contactați administrația orașului dvs.

