



LOX8P87WZ

RO Manual de utilizare | **Cuptor**

3

SL Navodila za uporabo | **Pečica**

26



INSTALAREA / NAMESTITEV



Bine ați venit la Electrolux! Vă mulțumim pentru că ați ales produsul nostru.



A găsi sfaturi privind utilizarea, broșuri, informații pentru depanare, service și reparații:

www.electrolux.com/support

Ne rezervăm dreptul asupra efectuării de modificări.

CUPRINS

| | |
|--|----|
| 1. INFORMAȚII PRIVIND SIGURANȚA..... | 3 |
| 2. INSTRUCȚIUNI DE SIGURANȚĂ..... | 5 |
| 3. DESCRIEREA PRODUSULUI..... | 8 |
| 4. PANOU DE COMANDĂ..... | 9 |
| 5. ÎNAINTE DE PRIMA UTILIZARE..... | 9 |
| 6. UTILIZARE ZILNICĂ..... | 10 |
| 7. FUNCȚII SUPLIMENTARE..... | 13 |
| 8. FUNCȚIILE CEASULUI..... | 14 |
| 9. UTILIZAREA ACCESORIILOR..... | 15 |
| 10. SFATURI UTILE..... | 17 |
| 11. ÎNGRIJIREA ȘI CURĂȚAREA..... | 19 |
| 12. DEPANARE..... | 21 |
| 13. DATE TEHNICE..... | 23 |
| 14. CLASA DE EFICIENȚĂ ENERGETICĂ..... | 23 |
| 15. INFORMAȚII PRIVIND MEDIUL..... | 25 |

1. ⚠ INFORMAȚII PRIVIND SIGURANȚA

Înainte de instalarea și de utilizarea aparatului, citiți cu atenție instrucțiunile furnizate. Producătorul nu este responsabil pentru nicio vătămare sau daună rezultată din instalarea sau utilizarea incorectă. Păstrați permanent instrucțiunile într-un loc sigur și accesibil pentru o consultare ulterioară.

1.1 Siguranța copiilor și a persoanelor vulnerabile

- Acest aparat poate fi utilizat de copiii cu vârsta mai mare de 8 ani, de persoanele cu capacități fizice, senzoriale sau mentale reduse sau de persoanele ne-experimentate doar sub supraveghere sau după o scurtă instruire care să le ofere informațiile necesare despre utilizarea sigură a aparatului și să le permită să înțeleagă pericolele la care se expun. Copiii cu vârsta mai mică de 8 ani și persoanele cu

- dizabilități profunde și complexe nu trebuie lăsate să se apropie de aparat dacă nu sunt supravegheate permanent.
- Copiii trebuie supravegheați pentru a vă asigura că nu se joacă cu aparatul și dispozitivele mobile pe care este instalată aplicația.
 - Nu lăsați ambalajele la îndemâna copiilor și aruncați-le conform reglementărilor.
 - **AVERTISMENT:** Aparatul și piesele accesibile ale acestuia devin fierbinți pe durata utilizării. Nu lăsați copiii și animalele de companie în apropierea aparatului atunci când funcționează și se răcește.
 - Dacă aparatul are un dispozitiv de siguranță pentru copii, acesta trebuie activat.
 - Copiii nu vor realiza operațiunile de curățare sau de întreținere care revin utilizatorului aparatului fără a fi supravegheați.

1.2 Informații generale despre siguranță

- Acest aparat poate fi utilizat numai pentru gătire.
- Acest aparat este proiectat pentru utilizarea în locuințe individuale la interior
- Acest aparat electrocasnic poate fi utilizat în birouri, camere de oaspeți, camere de oaspeți cu paturi și mic dejun, case de oaspeți în cadrul fermelor și alte spații de cazare similare, în care această utilizare nu depășește (media) nivelurile de utilizare domestică.
- Instalarea acestui aparat și înlocuirea cablului vor fi efectuate exclusiv de o persoană calificată.
- Nu folosi aparatul înainte de a-l instala în structura încorporată.
- Aparatul trebuie deconectat de la sursa de alimentare înainte de a efectua orice operațiune de întreținere.
- În cazul în care cablul de alimentare este deteriorat, acesta trebuie înlocuit de producător, de centrul de service autorizat al acestuia sau de persoane cu o calificare similară pentru a se evita electrocutarea.

- **AVERTISMENT:** Asigurați-vă că aparatul este oprit înainte de a înlocui becul pentru a evita o posibilă electrocutare.
- **AVERTISMENT:** Aparatul și piesele accesibile ale acestuia devin fierbinți pe durata utilizării. Se recomandă ca elementele de încălzire sau suprafața aparatului să nu fie atinse.
- Utilizați întotdeauna mănuși de cuptor pentru a scoate sau a pune în aparat vase sau accesorii.
- Utilizați doar senzorul alimentar (senzorul) recomandat pentru acest aparat.
- Pentru a scoate suporturile pentru raft trebuie să trageți mai întâi de partea din față a suportului, după care să îndepărtați capătul din spate de pereții laterali. Instalați suporturile pentru raft în ordine inversă.
- Nu folosiți un aparat de curățat cu abur pentru a curăța aparatul.
- Nu folosiți substanțe abrazive dure sau raclete ascuțite de metal pentru a curăța sticla ușii deoarece acestea pot zgâria suprafața, ceea ce poate avea drept consecință spargerea sticlei.
- Înainte de curățarea pirolitică, scoateți toate accesoriile și depunerile/deversările excesive din cavitatea aparatului.

2. INSTRUCȚIUNI DE SIGURANȚĂ

2.1 Instalarea

AVERTISMENT!

Doar o persoană calificată trebuie să instaleze acest aparat.

- Îndepărtați toate ambalajele.
- Dacă aparatul este deteriorat, nu îl instalați sau utilizați.
- Urmați instrucțiunile de instalare disponibile pe site-ul nostru web.
- Aveți întotdeauna grijă când mutați aparatul deoarece acesta este greu. Folosiți întotdeauna mănuși de protecție și încălțăminte închisă.
- Nu trageți aparatul de mâner.

- Instalați aparatul într-un loc sigur și adecvat care satisface cerințele privind instalarea.
- Respectați distanțele minime față de alte aparate și corpuri de mobilier.
- Înainte de a monta aparatul, asigurați-vă că este la nivel și că ușa se deschide fără nicio restricție.
- Aparatul este prevăzut cu un sistem de răcire electrică. Pentru a funcționa, acesta necesită curent electric.

2.2 Conexiunea la rețeaua electrică

AVERTISMENT!

Pericol de incendiu și electrocutare.

- Toate conexiunile electrice trebuie realizate de către un electrician calificat.
- Aparatul trebuie legat la pământ.
- Asigurați-vă că parametrii de pe plăcuța cu date tehnice sunt compatibili cu valorile nominale ale sursei de alimentare.
- Utilizați întotdeauna o priză cu protecție la electrocutare corect instalată.
- Nu utilizați adaptoare multiple și cabluri prelungitoare.
- Procedați cu atenție pentru a nu deteriora ștecherul și cablul de alimentare electrică. Dacă este necesară înlocuirea cablului de alimentare, acesta trebuie înlocuit numai de către Centrul de service autorizat.
- Nu lăsați cablurile de alimentare electrică să atingă sau să se afle în apropierea ușii aparatului sau a nișei de sub aparat, în special atunci când acesta funcționează sau ușa este fierbinte.
- Protecția la șoc a pieselor izolate și aflate sub tensiune trebuie fixată astfel încât să nu poată fi îndepărtată fără unelte.
- Introduceți ștecherul în priză numai după încheierea instalării. Asigurați accesul la priza racordată la rețeaua electrică principală după instalare.
- Dacă priza este slăbită, nu conectați ștecherul.
- Nu deconectați aparatul trăgând de cablul de alimentare. Scoateți întotdeauna ștecherul din priză.
- Folosiți doar dispozitive de izolare adecvate: întrerupătoare pentru protecția liniei, siguranțe (siguranțe cu șurub scoase din suport), mecanisme de declanșare pentru scurgeri de curent și contactoare.
- Instalația electrică trebuie să fie prevăzută cu un dispozitiv de izolare care să vă permită să deconectați aparatul de la rețea la toți polii. Dispozitivul izolator trebuie să aibă o deschidere între contacte de cel puțin 3 mm.
- Închideți complet ușa aparatului înainte de a conecta ștecherul la priză.
- Acest aparat este livrat cu un ștecăr și un cablu de alimentare electrică.

Tipurile de cabluri adecvate pentru instalare sau înlocuire pentru Europa:

H07 RN-F, H05 RN-F, H05 RRF, H05 VV-F, H05 V2V2-F (T90), H05 BB-F, H05Z1Z1-F

Pentru secțiunea cablului consultați puterea totală consumată de pe plăcuța cu date tehnice. De asemenea, puteți consulta tabelul:

| Putere totală (W) | Secțiunea cablului (mm ²) |
|-------------------|---------------------------------------|
| maxim 1380 | 3x0.75 |
| maxim 2300 | 3x1 |
| maxim 3680 | 3x1.5 |

Cablul de împământare (cablul verde/galben) trebuie să fie cu 2 cm mai lung decât cablurile neutre din faza maro și albastre

2.3 Utilizarea

AVERTISMENT!

Pericol de rănire, arsuri și electrocutare sau explozie.

- Nu modificați specificațiile acestui aparat.
- Verificați dacă orificiile de ventilație nu sunt blocate.
- Nu lăsați aparatul nesupravegheat în timpul funcționării.
- Dezactivați aparatul după fiecare întrebuințare.
- Procedați cu atenție la deschiderea ușii aparatului atunci când aparatul este în funcțiune. Aerul fierbinte poate fi eliberat.
- Nu acționați aparatul având mâinile umede sau când acesta este în contact cu apa.
- Nu aplicați presiune asupra ușii deschise.
- Nu utilizați aparatul ca suprafață de lucru sau ca loc de depozitare.
- Deschideți ușa aparatului cu atenție. Utilizarea unor ingrediente cu conținut de alcool poate determina prezența aburilor de alcool în aer.
- Nu lăsați scânteele sau flăcările deschise să intre în contact cu aparatul atunci când deschideți ușa.
- Utilizați întotdeauna sticlă și borcane aprobate în scopuri de conservare.
- Produsele inflamabile sau obiectele umezite cu produse inflamabile nu trebuie introduse în aparat, nici puse alături sau deasupra acestuia.
- Nu faceți publică parola dvs. de Wi-Fi.

AVERTISMENT!

Pericol de deteriorare a aparatului.

- Pentru a preveni deteriorarea sau decolorarea emailului:
 - nu puneți vase sau alte obiecte în aparat direct pe baza cavității aparatului.
 - nu puneți folie din aluminiu direct pe baza cavității aparatului.
 - nu puneți apă direct în aparatul fierbinte.
 - nu țineți vase umede și alimente în interior după încheierea gătirii.
 - procedați cu atenție la demontarea sau instalarea accesoriilor.
- Decolorarea emailului sau a oțelului inoxidabil nu are niciun efect asupra funcționării aparatului.
- Folosiți o cratiță adâncă pentru prăjiturile însirocate. Sucurile de fructe lasă pete care pot fi permanente.
- Utilizați doar accesorii furnizate cu acest aparat sau accesorii recomandate de producător.
- Gătiți întotdeauna cu ușa închisă a aparatului.
- Dacă aparatul este instalat în spatele unui panou de mobilă (de ex. o ușă), asigurați-vă că ușa nu se închide niciodată atunci când aparatul funcționează. Căldura și umezeala se pot acumula în spatele panoului închis de mobilă ceea ce produce daune aparatului, unității carcasei sau podelei. Nu închideți panoul de mobilă dacă aparatul nu s-a răcit complet după utilizare.

2.4 Îngrijire și curățare

AVERTISMENT!

Pericol de vătămare personală, incendiu sau deteriorare a aparatului!

- Înainte de a efectua operațiunile de întreținere, dezactivați aparatul și scoateți ștecherul din priză.
- Verificați dacă aparatul s-a răcit. Există riscul ca panourile de sticlă să se spargă.
- Înlocuiți imediat panourile de sticlă ale ușii dacă sunt deteriorate. Contactați Centrul de service autorizat

- Aveți grijă când scoateți ușa din aparat, aceasta este grea.
- Curățați cu regularitate aparatul pentru a preveni deteriorarea materialului de la suprafață.
- Curățați aparatul cu o lavetă moale și umedă. Utilizați numai detergenți neutri. Nu folosiți niciun produs abraziv, burete abraziv, solvent sau obiect metalic.
- Dacă folosiți un spray pentru cuptor, respectați instrucțiunile de siguranță de pe ambalajul acestuia.

2.5 Curățare pirolitică

AVERTISMENT!

Pericol de vătămare / Incendiere / Emisii de substanțe chimice (fumuri) în Modul Pirolitic.

- Înainte de a efectua curățarea pirolitică și preîncălzirea inițială, scoateți din interiorul cuptorului:
 - toate reziduurile de alimente, petele/ depunerile de ulei sau grăsimi.
 - orice obiecte detașabile (inclusiv rafturi, șine laterale etc., furnizate împreună cu aparatul), în special orice oale, cratițe, tăvi, ustensile neaderente, etc.
- Citiți cu atenție toate instrucțiunile pentru curățarea pirolitică.
- Nu permiteți accesul copiilor la aparat în timpul funcționării Curățării pirolitice. Aparatul se încinge foarte tare, iar aerul fierbinte este degajat din orificiile frontale de răcire.
- Curățarea pirolitică este o operațiune efectuată la temperatură înaltă care poate degaja fum de la reziduurile alimentare și materialele componente, prin urmare consumatorii sunt sfătuiți:
 - să asigure o ventilație bună în timpul și după curățarea pirolitică.
 - asigură o bună ventilație în timpul și după preîncălzirea inițială.
- Nu vărsați și nu puneți apă pe ușa cuptorului în timpul și după curățarea pirolitică pentru a evita deteriorarea panourilor de sticlă.
- Fumurile eliberate de toate cuptoarele pirolitice / reziduurile de la gătit conform celor prezentate anterior nu sunt

periculoase pentru oameni, inclusiv pentru copii sau persoane cu probleme medicale.

- Nu le permiteți animalelor de companie accesul în apropierea aparatului în timpul și după curățarea pirolitică și preîncălzirea inițială. Animalele de companie mici (în special păsările și reptilele) pot fi foarte sensibile la schimbările de temperatură și la fumul emis.
- Suprafețele neaderente de pe oale, cratițe, tăvi, ustensile etc. se pot deteriora la temperatura înaltă de curățare pirolitică a tuturor cuptoarelor pirolitice și pot fi de asemenea o sursă de fum nociv de nivel redus.

2.6 Iluminare interioară

⚠ AVERTISMENT!

Pericol de electrocutare.

- În ceea ce privește becul (becurile) din acest produs și becurile ca piese de schimb vândute separat: Aceste becuri sunt destinate să reziste la condițiile fizice extreme din aparatele electrocasnice, cum ar fi temperatura, vibrațiile, umiditatea sau

au scopul de a oferi informații despre starea de funcționare a aparatului.

Acestea nu sunt destinate utilizării în alte aplicații și nu sunt adecvate pentru iluminarea camerelor din locuință.

- Acest produs conține o sursă de lumină cu clasa de eficiență energetică G.
- Utilizați numai lămpi cu aceleași specificații.

2.7 Servicii de asistență tehnică

- Pentru a repara aparatul contactați Centrul de service autorizat.
- Utilizați doar piese de schimb originale.

2.8 Eliminare

⚠ AVERTISMENT!

Pericol de rănire sau sufocare.

- Contactați autoritatea locală pentru informații privind eliminarea aparatului.
- Deconectați aparatul de la alimentarea de la rețea.
- Tăiați cablul de alimentare de la rețea chiar de lângă aparat și aruncați-l.

3. DESCRIEREA PRODUSULUI

3.1 Prezentare generală

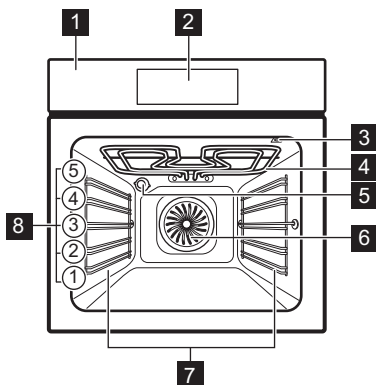

- 1 Panou de comandă
- 2 Afișajul
- 3 Priză pentru senzorul de gătire
- 4 Element de încălzire
- 5 Bec
- 6 Ventilator
- 7 Suport raft, detașabil
- 8 Poziții raft

4. PANOU DE COMANDĂ

4.1 Prezentarea panoului de comandă

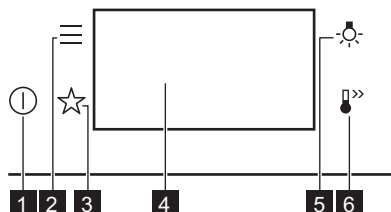

- 1 Pornit / Oprit**
Apăsați lung pentru a porni și opri aparatul.
- 2 Meniu**
Afișează opțiunile aparatului și funcțiile de setare.
- 3 Favorite**
Listează setările favorite.
- 4 Afișajul**
Afișează setările curente ale aparatului.
- 5 Comutator lumină**
Pentru a porni și a opri lumina.
- 6 Incalzire rapida**
Pentru a activa și dezactiva funcția: Incalzire rapida

4.2 Afișajul

Afișaj cu funcțiile cheie setate.

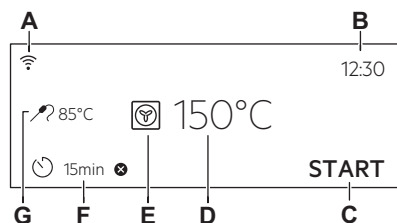

- A. Wi-Fi
- B. Timpul
- C. START / STOP
- D. Temperatura
- E. Funcții de gătire
- F. Cronometru
- G. Senzor de gătire (doar pentru anumite modele)

Display indicators

- Pentru a confirma o selecție / setare.
- Pentru a reveni la submeniul anterior din meniu.
- Pentru a anula ultima comandă.
- Pentru a activa și dezactiva opțiunile.
- Aparatul este blocat.
- Funcția Sonor alarmă este activată.
- Funcția Sonor alarmă și terminare gătire este activată.
- Este activat doar mesajul de informare.
- Pornire întârziată este activată.
- Pentru a anula setarea.
- Wi-Fi conexiunea este pornită.
- Operatii de la distanta se aprinde.



Afișajul prezintă diferite mesaje. Când apare o fereastră cu mesaj, apăsați afișajul pentru a continua.

5. ÎNAINTE DE PRIMA UTILIZARE

AVERTISMENT!

Consultați capitolele privind siguranța.



5.1 Prima conectare

Afișajul indică mesajul de bun venit după prima conectare.

Trebuie să setați: Limba, Luminozitate display, Tonul de la taste, Volum la apăsare taste, Timpul.

5.2 Conexiune wireless

Pentru a conecta aparatul electrocasnic aveți nevoie de:

- Rețea wireless cu conexiune la Internet.
 - Dispozitiv mobil conectat la aceeași rețea wireless.
1. Pentru a descărca aplicația, scanați codul QR de pe coperta din spate a manualului de utilizare. De asemenea, puteți descărca aplicația direct din app store.
 2. Urmați instrucțiunile de instalare a aplicației.
 3. Porniți aparatul.
 4. Apăsăți . Selectează Setari /Conexiuni.
 5.  - glisăți sau apăsați pentru a porni sau opri:Wi-Fi.

Modulul wireless al aparatului pornește în 90 sec.



Din motive de siguranță, operațiunile la distanță se opresc automat după 24 h. Repetați procesul de inițiere, dacă este necesar.

| | |
|---------------|--------------------------------------|
| Frecvența | 2.4 GHz WLAN 2400 - 2483.5 MHz |
| Protocol | IEEE 802.11b DSSS, 802.11g/n OFDM |
| Putere maximă | EIRP < 20 dBm (100 mW) |
| Modul Wi-Fi | NIUS-50 |



5.3 Licențele software

Software-ul din acest produs conține componente care se bazează pe software gratuit și open source. Electrolux recunoaște contribuțiile comunităților de software deschis și robotică la proiectul de dezvoltare.

Pentru a accesa codul sursă al acestor componente software open source, gratuite ale căror condiții de licență necesită publicare și pentru a vedea informațiile complete privind drepturile de autor și termenii de licență aplicabili, vizitați: <http://electrolux.opensourcerepository.com> (dosar NIUS).

5.4 Preîncălzirea și curățarea inițială

Preîncălziți aparatul gol înainte de prima utilizare și primul contact cu alimentele. Aparatul poate emite mirosuri neplăcute și fum. Ventilați camera în timpul preîncălzirii.

1. Scoate accesoriile și suporturile de raft detașabile din aparat.
2. Setăți funcția . Setăți temperatura maximă. Consultați secțiunea Utilizare zilnică. Lăsați aparatul să funcționeze timp de 1 h.
3. Setăți funcția . Setăți temperatura maximă. Lăsați aparatul să funcționeze timp de 15 min.
4. Setăți funcția . Setăți temperatura maximă. Lăsați aparatul să funcționeze timp de 15 min.
5. Opriți aparatul și așteptați să se răcească.
6. Curățați aparatul și accesoriile doar cu o lavetă din microfibră, apă caldă și un detergent neagresiv.
7. Introduceți accesoriile și suporturile detașabile ale raftului înapoi pe poziția lor inițială.

6. UTILIZARE ZILNICĂ











AVERTISMENT!

Consultați capitolele privind siguranța.

6.1 Funcții de încălzire

STANDARD

| | |
|---|--|
|  | Grill Pentru gătitul la grătar a felurilor subțiri de alimente și pentru pâine prăjită. |
|  | Gătire intensiva Pentru a rumeni bucăți mari de carne sau carne de pasăre nedezosată pe un singur raft. Pentru a coace gratinate și a rumeni. |
|  | Aer cald cu ventilație Pentru a frige carne și a coace prăjituri. Setează o temperatură mai scăzută decât pentru încălzire sus/jos, deoarece ventilatorul distribuie căldura uniform în interiorul cuptorului. |
|  | Preparate congelate Perfect pentru mese gata preparate (de ex. cartofi prăjiți, crochete sau rulouri de primăvară). |
|  | Încalzire sus și jos Pentru a coace și frige alimentele pe o singură poziție a raftului. |
|  | Încalzire jos cu ventilație Pentru a coace pizza și alte preparate care necesită mai multă căldură de dedesubt. |
|  | Încalzire jos Alegeți această funcție după un proces de gătit pentru a rumeni alimentele mai mult în partea de jos, dacă este necesar. Folosiți cel mai jos nivel al raftului. |
|  | Coacere pâine Pentru a coace pâine. |
|  | Dospire aluaturi Pentru a accelera dospirea aluatului cu drojdie. Acoperiți suprafața aluatului pentru a preveni uscarea. |

SPECIALE

| | |
|---|---|
|  | Conservare Pentru a conserva legumele și fructele, puneți borcanele într-o tavă de gătit umplută cu apă, folosind borcane rezistente la căldură cu baionetă sau capace cu înșurubare de aceeași dimensiune. Folosiți poziția inferioară a raftului. |
|---|---|

 **Dehidratare**
Pentru a usca fructe, legume și ciuperci feliate. Pentru a permite evacuarea aerului saturat cu umezeală și uscarea mai bună a fructelor, se recomandă deschiderea ocazională a ușii cuptorului în timpul procesului de uscare.

 **Încalzire farfurii**
Pentru a pre-încălzi farfuriile înainte de servire.

 **Decongelare**
Pentru decongelare alimente (legume și fructe). Timpul necesar decongelării depinde de cantitatea și mărimea preparatelor congelate.

 **Au Gratin**
Pentru preparate precum lasagna sau cartofi gratinați. Pentru a coace, gratina și pentru a rumeni.

 **Gătire la temp. scăzută**
Procesul de gătit la temperatură scăzută. Este perfectă pentru a găti alimente delicate (de ex. vită, vițel sau miel). Pentru o aromă mai bogată și o rumenire mai bună, prăjiți carnea înainte de a o introduce în cuptor.

 **Mentine cald**
Pentru păstrarea la cald. Te rugăm să reții că unele preparate pot continua să gătească și să se usuce în timp ce sunt păstrate calde. Acoperă vasele dacă este necesar.

 **Aer cald umed**
Această funcție este concepută să economisească energia în timpul gătitului. Atunci când folosiți această funcție, temperatura din interiorul aparatului poate fi diferită de temperatura setată. Este folosită căldura reziduală. Nivelul de căldură poate fi redus. Pentru mai multe informații, consultați Utilizarea zilnică, Note despre: Aer cald umed.

 **PizzaExpert**
Pentru a coace rapid pizza pe un oțel încălzit la temperaturi ridicate, asigurând o bază crocantă și o crustă moale și aerisită. Această funcție distribuie încălzirea uniform în interiorul cuptorului.

6.2 Note cu privire la: Aer cald umed

Această funcție a fost folosită pentru conformarea cu clasa de eficiență energetică și cerințele de ecodesign EU 65/2014 (în

conformitate cu și EU 66/2014). Teste conforme cu: IEC/EN 60350-1.

Ușa cuptorului trebuie închisă pe durata gătirii pentru a nu întrerupe funcția astfel încât cuptorul să funcționeze cu cea mai ridicată eficiență energetică posibilă.

Atunci când folosiți această funcție, becul se stinge automat după 30 de sec.

Pentru instrucțiunile de gătire, consultați Sfaturi utile, Aer cald umed. Pentru recomandări generale privind economisirea energiei, consultați Clasa de eficiență energetică, Sfaturi privind economisirea energiei.

6.3 Setarea: Funcții de gătire

1. Pornește aparatul. Afișajul indică funcția de gătire implicită și temperatura.
2. Apasă pe simbolul funcției de gătire  pentru a intra în submeniu.
3. Selectați funcția de gătire și apăsați OK.
4. Setare temperatură. Apăsați OK.
5. Apăsați START.

Senzor de gătire - puteți conecta senzorul în orice moment înainte sau în timpul gătirii. Consultați Utilizarea accesoriilor, Senzor alimentar.

6. STOP - apăsați pentru a opri funcția de gătire.
7. Opriți aparatul.



Becul se poate opri automat la temperaturi sub 80 °C în timpul anumitor funcții de gătire.

6.4 Meniu

Apăsați  pentru a intra în meniu.

| Element meniu | Descriere |
|-----------------|----------------------------------|
| Gătire asistată | Listează programele automate. |
| Curatare | Listează programele de curățare. |
| Favorite | Listează setările favorite. |

| Element meniu | Descriere | |
|---------------|--|--|
| Optiuni | Pentru a seta configurația aparatului. | |
| Setari | Conexiuni | Pentru a seta configurația rețelei. |
| | Configurare | Pentru a seta configurația aparatului. |
| Service | Afișează versiunea software și configurația. | |

Submeniu pentru: Curatare

| Submeniu | Descriere |
|------------------------------|--------------------|
| Curățare pirolitică, rapidă | Durata 1 h. |
| Curățare pirolitică, normală | Durata 1 h 30 min. |
| Curățare pirolitică, Intensă | Durata 2 h 30 min. |

Submeniu pentru: Optiuni

| Submeniu | Descriere |
|----------------------------------|---|
| Iluminare cuptor | Aprinde și stinge lumina. |
| Blocare acces copii | Previne activarea accidentală a aparatului. |
| Incalzire rapida | Reduce durata de încălzire. Acest lucru este valabil doar pentru anumite funcții de gătire. |
| Semnal De Reamintire La Curatare | Pornește și oprește reamintirea. |
| Stil ceas digital | Schimbă formatul timpului afișat. |

Submeniu pentru: Setari

Conexiuni

| Submeniu | Descriere |
|----------|--|
| Wi-Fi | Pentru activare și dezactivare: Wi-Fi. |

| Submeniu | Descriere |
|------------------------------------|---|
| Operatii de la distanta | Pentru a activa și dezactiva operațiunile de la distanță. Opțiune disponibilă doar după ce activați: Wi-Fi. |
| Operațiune de telecomandă automată | Pentru a începe automat controlul de la distanță după apăsarea START. Opțiune disponibilă doar după ce activați: Wi-Fi. |
| Rețea | Pentru a verifica starea rețelei și puterea semnalului pentru: Wi-Fi. |
| Dezactivează rețeaua | Pentru a dezactiva conectarea automată a aparatului la rețeaua curentă. |

Configurare

| Submeniu | Descriere |
|------------------------|--|
| Limba | Setează limba aparatului. |
| Luminozitate display | Setează luminozitatea afișajului. |
| Tonul de la taste | Pornește și oprește tonurile câmpurilor tactile. Nu este posibilă oprirea tonurilor pentru  . |
| Volum la apăsare taste | Setează volumul tonurilor tastelor și semnalelor acustice. |
| Timpul | Setează ora și data curentă. |

Service

| Submeniu | Descriere |
|------------|---------------------------------------|
| Modul Demo | Codul de activare / dezactivare: 2468 |

| Submeniu | Descriere |
|--------------------------|---------------------------------------|
| Versiunea software | Informații despre versiunea software. |
| Resetați toate opțiunile | Restabilește setările din fabrică. |



6.5 Setarea: Gatire asistata

Submeniuul Gatire asistata cuprinde un set de funcții și programe suplimentare, concepute pentru anumite preparate. Există o setare corespunzătoare fiecărui preparat din acest submeniu. Puteți regla timpul și temperatura.

Pentru unele dintre preparate puteți găti și cu Sensor de gatire. Gradul în care un fel de mâncare este gătit:

- În sange
- Mediu
- Bine Facut

Pentru anumite preparate, puteți găti și cu Stab. auto a greutatii.

1. Pornește aparatul.
2. Apăsați .
3. Apăsați . Introduceți Gatire asistata.
4. Alegeți un preparat sau un tip de aliment.
5. Introduceți alimentele în cuptor și apăsați START.

Când funcția se termină, verificați dacă mâncarea este gata. Prolungați durata de gătire dacă este nevoie.

7. FUNCȚII SUPLIMENTARE

7.1 Favorite ☆

Puteți salva până la 3 dintre setările preferate, cum ar fi funcția de gătire și durata de gătire.

1. Pornește aparatul.
2. Selectați setarea preferată.
3. Apăsați .
4. Selectează: Favorite / Salvare setări curente.
5. Apăsați + pentru a adăuga setarea la lista de: Favorite.

6. Apăsați OK.

 - apăsați pentru a reseta setarea.

 - apăsați pentru a anula setarea.

7.2 Funcția blocare

Această funcție previne o schimbare accidentală a funcției aparatului.

1. Porniți aparatul.
2. Setează o funcție de gătire.
3. ☆  - apăsați și mențineți pentru a activa și dezactiva funcția.

☆, 🔒 - apăsa și menține pentru a activa și dezactiva funcția.

7.3 Blocare acces copii

Această funcție previne activarea accidentală a aparatului.

1. Porniți aparatul.
2. Apăsați 
3. Selectați Opțiuni / Blocare acces copii.
4. Apăsați literele din cod în ordine alfabetică.
5. Opriți aparatul.

Blocare acces copii este activat.

Acces la: Cronometru, Wi-Fi și lampa este disponibilă. Ușa este blocată când aparatul este oprit.



Pentru a putea utiliza aparatul, apăsați literele din cod în ordine alfabetică.

Pentru a dezactiva această funcție, repetați pașii de mai sus.

7.4 Oprirea automată

Din motive de siguranță, dacă funcția de gătire este activă și nu se modifică nicio

setare, aparatul se va opri automat după o anumită perioadă de timp.

|  (°C) |  (h) |
|--|---|
| 30 - 115 | 12.5 |
| 120 - 195 | 8.5 |
| 200 - 245 | 5.5 |
| 250 - maxim | 3 |

Dacă intenționați să folosiți o funcție de gătire pentru o durată care depășește timpul de oprire automată, setați durata gătirii. Consultați secțiunea Funcțiile ceasului.

Oprirea automată nu funcționează cu aceste funcții: Iluminare cuptor, Senzor de gătire, Timp de terminare.

7.5 Ventilator de răcire

Atunci când aparatul este în funcțiune, ventilatorul de răcire pornește automat pentru a menține reci suprafețele aparatului. Dacă oprești cuptorul, ventilatorul de răcire va continua să funcționeze până când aparatul s-a răcit.

8. FUNCȚIILE CEASULUI

8.1 Descrierea funcțiilor ceasului

| Funcție | Descriere |
|------------|---|
| Cronometru | Pentru a seta durata gătirii. Maximul este 23 h59min. Pentru a seta ce se întâmplă atunci când cronometru termină număratoarea: Acțiune de finalizare. |

| Funcție | Descriere |
|-----------------------|---|
| Acțiune de finalizare | Sonor alarma - se emite un semnal sonor atunci când cronometru termină număratoarea. Puteți seta această funcție oricând, chiar și atunci când cuptorul este oprit. Sonor alarma si terminare gatire - se emite un semnal sonor și funcția de gătire se oprește atunci când cronometru termină număratoarea. Doar mesaj de informare - apare un mesaj pe afișaj atunci când cronometru termină număratoarea. Puteți seta această funcție oricând, chiar și atunci când cuptorul este oprit. |
| Pornire întârziată | Pentru a amâna pornirea și/sau terminarea gătirii. |
| Extindere timp | Pentru a prelungi durata de gătire. |

| Funcție | Descriere |
|--------------------------------|--|
| Cronometru numărătoare directă | Pentru a indica durata de funcționare a aparatului. Maximul este 23 h59min. Puteți porni și opri funcția. Această funcție nu are nicio influență asupra funcționării cuptorului. |



Este posibil ca unele funcții ale ceasului să nu fie disponibile cu anumite funcții de gătit.

8.2 Setarea: Timpul

1. Pornește aparatul.
2. Apasă: Timpul.
3. Setarea timpului.
4. Apăsați OK.

8.3 Setarea: Cronometru

1. Alegeți funcția de gătire și setați temperatura.
2. Apăsați .
3. Setarea timpului.
Puteți selecta acțiunea de finalizare preferată apăsând ● ● ●.
4. Apăsați OK. Repetați acțiunea până când pe afișaj apare ecranul principal. Când a mai rămas 10% din timpul de gătire, iar mâncarea pare să nu fie gata, puteți prelungi durata de gătire. De asemenea, puteți modifica funcția de gătire. Pentru a prelungi durata de gătire, apăsați +1min.

8.4 Setarea: Pornire întârziată

1. Setati funcția de gătire și temperatura.
2. Apăsați .
3. Setati timpul de gătire.
4. Apăsați ● ● ●.
5. Apasă: Pornire întârziată.
6. Alegeți ora de pornire dorită.
7. Apăsați OK. Repetați acțiunea până când pe afișaj apare ecranul principal.

8.5 Setarea: Cronometru numărătoare directă

1. Apăsați .
2. Apăsați ● ● ●.
3. Apasă: Cronometru numărătoare directă.
4. Glisați sau apăsați pentru a afișa durata de funcționare pe ecranul principal.
5. Apăsați OK. Repetați acțiunea până când pe afișaj apare ecranul principal.

8.6 Modificarea setărilor cronometrului

Puteți modifica timpul setat în orice moment al gătirii.

1. Apăsați .
2. Setati valoarea cronometrului.
3. Apăsați OK.

9. UTILIZAREA ACCESORIILOR



AVERTISMENT!

Consultați capitolele privind siguranța.

9.1 Introducerea accesoriilor

Accesorii disponibile în funcție de model. Scanați codul QR pentru a vedea cum să utilizați accesoriile furnizate împreună cu aparatul. Puteți comanda accesoriile opționale separat. Pentru mai multe informații, contactați furnizorul dvs. local.



O mică adâncitură în partea superioară sporește siguranța și oferă protecție împotriva înclinării. Adânciturile sunt și

dispozitive anti-răsturnare. Marginea raftului împiedică alunecarea vaselor de pe acesta.

Introduceți accesoriul (raftul de sârmă /tava) între șinele de ghidare ale suportului raftului. Asigurați-vă că raftul atinge partea din spate a interiorului cuptorului și picioarele sunt îndreptate în jos .

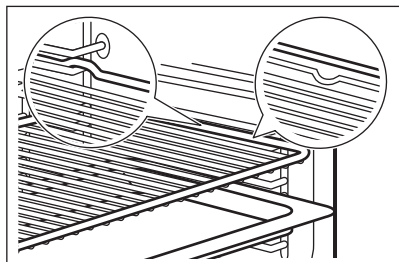

Dacă tava dvs. are o pantă, poziționați-o spre partea din spate a interiorului cuptorului.

Dacă pe accesoriu există o inscripție, asigurați-vă că aceasta este orientată spre dvs.

Dacă utilizați o tavă cu orificii, așezați tava / tigiua dedesubt, pentru a colecta lichidele care picură.

9.2 Senzor de gătire

Acesta măsoară temperatura din interiorul alimentului. Se poate folosi cu fiecare funcție de gătire.

Există două temperaturi care trebuie setate:

- °C - temperatura din interiorul aparatului. Trebuie să fie cu cel puțin 25 °C mai mare decât temperatura din centrul alimentului.
-  - temperatura zonei de mijloc a alimentului.

Recomandări:

- Ingredientele trebuie să fie la temperatura camerei.
- Nu se va utiliza pentru preparate lichide.
- În timpul gătirii, acul senzorului de gătire trebuie introdus complet în vas.

Aparatul calculează un timp aproximativ pentru finalizarea gătirii. Aceasta depinde de cantitatea de alimente, funcția de gătire și de temperatură.

Gătire cu: Senzor de gătire

AVERTISMENT!

Există riscul de arsuri pe măsură ce Senzorul alimentară și suporturile raftului devin fierbinți. Nu atingeți mânerul senzorului alimentară cu mâinile goale. Folosiți întotdeauna mănuși de cuptor.

1. Porniți aparatul.
2. Setati o funcție de încălzire și, dacă este necesar, temperatura cuptorului.
3. Introduceți Senzorul de gătire în interiorul preparatului:

Carne, pasăre și pește

Introduceți întregul ac al senzorului de gătire în mijlocul cărnii sau peștelui, în partea cea mai grosă.

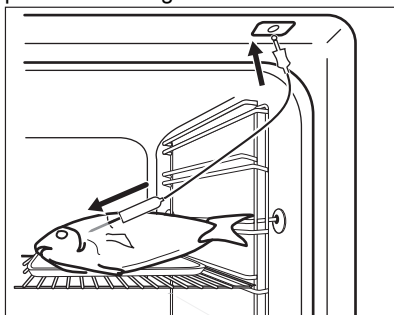

Caserolă

Introduceți vârful Senzorului exact în mijlocul caserolei. Senzorul trebuie să rămână într-un loc fix în timpul gătirii. Folosiți un ingredient solid pentru a realiza acest lucru. Folosiți marginea tăvii de gătit pentru a sprijini mânerul de silicon al Senzorului. Vârful Senzorului nu trebuie să atingă fundul tăvii de gătit.

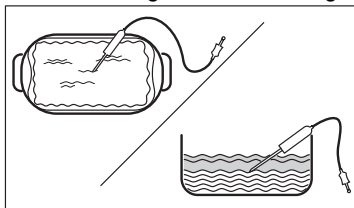

4. Introduceți senzorul de gătire în priza aflată în interiorul cuptorului. Consultați Descrierea produsului.

Afișajul indică temperatura curentă a senzorului de gătire.

5.  - apăsați pentru a seta temperatura zonei de mijloc a senzorului.
6. ●●● - apăsați pentru a seta opțiunea preferată:
 - Sonor alarma - când mâncarea ajunge la temperatura zonei de mijloc, este emis un semnal.
 - Sonor alarma și terminare gătire - când preparatul atinge temperatura zonei de mijloc, se emite un semnal sonor și gătitura se oprește.
7. Selectați opțiunea și apăsați în mod repetat OK pentru a accesa ecranul principal.
8. Apăsați butonul START .
9. Când alimentul atinge temperatura setată, este emis semnalul sonor. Verificați dacă mâncarea este gata. Prolungați durata de gătit dacă este nevoie.
10. Scoateți conectorul senzorului de gătit din priză și preparatul din aparat.

10. SFATURI UTILE

10.1 Recomandări pentru gătit

Temperatura și duratele de gătit din tabele sunt doar orientative. Acestea depind de rețetele și de calitatea și cantitatea ingredientelor utilizate.





Aparatul dvs. poate coace sau frige diferit de aparatul dvs. anterior. Sfaturile de mai jos prezintă setările recomandate pentru temperatură, durata gătirii și poziția raftului pentru anumite tipuri de alimente.

Numărați pozițiile rafturilor începând din partea de jos a podelei cuptorului.

Dacă nu puteți găsi setările pentru o rețetă specială, căutați alta similară.

Pentru recomandări privind economia de energie, consultați Clasa de eficiență energetică.

Simboluri utilizate în tabele:

| | |
|---|--------------------|
|  | Tipul de preparat |
|  | Funcția de gătit |
| °C | Temperatură |
|  | Accesoriu |
|  | Poziție raft |
|  | Durată gătit (min) |





10.2 Aer cald umed - accesorii recomandate





Folosiți forme și recipiente în culori închise, fără reflexie. Acestea absorb mai bine căldura decât vasele deschise la culoare și cu reflexie.





- **Tigaie pentru pizza** - închisă la culoare, fără reflexie, diametru 28 cm
- **Vas de copt** - închis la culoare, fără reflexie, diametru 26 cm
- **Ramekins** - ceramică, diametru 8cm, înălțime 5 cm
- **Formă pentru aluat fraged** - închisă la culoare, fără reflexie, diametru 28cm

10.3 Aer cald umed

Pentru cele mai bune rezultate, respectați sugestiile din tabelul de mai jos.

|  | °C |  |  |  |
|---|-----|---|---|---|
| Rulouri dulci, 16 bucăți | 180 | 2 | 20 - 30 | 1) |
| Rulouri, 9 bucăți | 180 | 2 | 30 - 40 | 1) |
| Pizza congelată, 0,35 kg | 220 | 2 | 10 - 15 | 2) |
| Ruladă | 170 | 2 | 25 - 35 | 1) |
| Negresă | 175 | 3 | 25 - 30 | 1) |
| Soufflè, 6 bucăți | 200 | 3 | 25 - 30 | 3) |





|  | °C |  |  |  |
|---|-----|---|---|---|
| Blat de pandișpan | 180 | 2 | 15 - 25 | 4) |
| Sandviș Victoria | 170 | 2 | 40 - 50 | 5) |
| Pește fiert, 0,3 kg | 180 | 3 | 20 - 25 | 1) |
| Pește întreg, 0,2 kg | 180 | 3 | 25 - 35 | 1) |
| File de pește, 0,3 kg | 180 | 3 | 25 - 30 | 6) |
| Carne fiartă, 0,25 kg | 200 | 3 | 35 - 45 | 1) |
| Șașlăc, 0,5 kg | 200 | 3 | 25 - 30 | 1) |
| Prăjituri, 16 bucăți | 180 | 2 | 20 - 30 | 1) |
| Pricomigdale, 24 de bucăți | 180 | 2 | 25 - 35 | 1) |
| Brioșe, 12 bucăți | 170 | 2 | 30 - 40 | 1) |
| Pateuri sărate, 20 de bucăți | 180 | 2 | 25 - 30 | 1) |







|  | °C |  |  |  |
|---|-----|---|---|---|
| Fursecuri, 20 de bucăți | 150 | 2 | 25 - 35 | 1) |
| Mini tarte, 8 bucăți | 170 | 2 | 20 - 30 | 1) |
| Legume, fierte, 0,4 kg | 180 | 3 | 35 - 45 | 1) |
| Omletă vegetariană | 200 | 3 | 25 - 30 | 6) |
| Legume mediteraneene, 0,7 kg | 180 | 4 | 25 - 30 | 1) |

- 1) Folosiți o tavă de gătit sau o tavă de colectare.
- 2) Folosiți raftul de sârmă.
- 3) Folosiți vase ceramice ramekin pe raft de sârmă.
- 4) Folosiți o formă pentru aluat fraged pe raft de sârmă.
- 5) Folosiți vas de copt pe raft de sârmă.
- 6) Folosiți tavă de pizza pe raft de sârmă.

10.4 Informații pentru institutele de testare

Teste conforme cu IEC 60350-1.

|  |  |  |  | °C |  |
|---|---|---|---|-----------|---|
| Prăjituri mici, 20 bucăți pe tavă | Incalzire sus si jos | Tavă de gătit | 3 | 170 | 20 - 35 |
| Prăjituri mici, 20 bucăți pe tavă | Aer cald cu ventilatie | Tavă de gătit | 3 | 150 - 160 | 20 - 35 |
| Prăjituri mici, 20 bucăți pe tavă | Aer cald cu ventilatie | Tavă de gătit | 2 și 4 | 150 - 160 | 20 - 35 |
| Plăcintă cu mere, 2 forme Ø20 cm | Incalzire sus si jos | Raft sârmă | 2 | 180 | 70 - 90 |
| Plăcintă cu mere, 2 forme Ø20 cm | Aer cald cu ventilatie | Raft sârmă | 2 | 160 | 70 - 90 |
| Pandișpan fără grăsimi, formă pentru tort Ø26 cm ¹⁾ | Incalzire sus si jos | Raft sârmă | 2 | 170 | 40 - 50 |
| Pandișpan fără grăsimi, formă pentru tort Ø26 cm ¹⁾ | Aer cald cu ventilatie | Raft sârmă | 2 | 160 | 40 - 50 |
| Pandișpan fără grăsimi, formă pentru tort Ø26 cm ¹⁾ | Aer cald cu ventilatie | Raft sârmă | 2 și 4 | 160 | 40 - 60 |

|  |  |  |  |  |  |
|---|---|---|---|---|---|
| Fursecuri | Aer cald cu ventilatie | Tavă de gătit | 3 | 140 - 150 | 20 - 40 |
| Fursecuri | Aer cald cu ventilatie | Tavă de gătit | 2 și 4 | 140 - 150 | 25 - 45 |
| Fursecuri | Incalzire sus si jos | Tavă de gătit | 3 | 140 - 150 | 25 - 45 |
| Pâine prăjită ¹⁾ | Grill | Raft sârmă | 4 | maxim | 1 - 5 |

1) Preîncălziți aparatul timp de 10 minute.

11. ÎNGRIJIREA ȘI CURĂȚAREA

AVERTISMENT!

Consultați capitolele privind siguranța.

11.1 Observații privind curățarea

Agenți de curățare

- Curățați partea din față a aparatului doar cu o lavetă din microfibră, cu apă caldă și un detergent neagresiv.
- Folosiți o soluție de curățare dedicată pentru suprafețe metalice.
- Curățați petele cu un detergent neutru.

Utilizarea zilnică

- Curățați interiorul aparatului după fiecare utilizare. Acumularea de grăsimi sau de orice alte reziduuri poate produce un incendiu.
- Umezeala poate produce condens în aparat sau pe panourile de sticlă ale ușii. Pentru a reduce condensul, lăsați aparatul să funcționeze timp de 10 minute înainte de gătire. Nu depozitați preparatele în aparat pentru mai mult de 20 de minute. Uscați interiorul aparatului numai cu o lavetă din microfibră după fiecare utilizare.

Accesorii

- Curățați toate accesoriile după fiecare utilizare și lăsați-le să se usuce. Folosiți doar o lavetă din microfibră, apă caldă și un detergent neagresiv. Nu curățați accesoriile în mașina de spălat vase.
- Nu curățați accesoriile anti-aderente folosind un agent de curățare abraziv sau obiecte cu muchii ascuțite.

11.2 Scoaterea suporturilor raftului

Scoateți suporturile raftului pentru a curăța aparatul.

1. Opritiți aparatul și așteptați să se răcească.
2. Trageți partea din față a suportului pentru rafturi și îndepărtați-o de peretele lateral.
3. Trageți partea din spate a suportului pentru raft și îndepărtați-o de peretele lateral și îndepărtați.

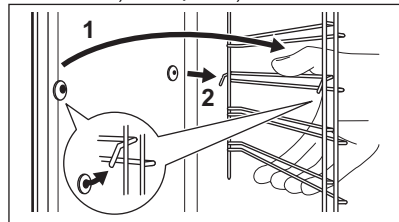

4. Puneți suporturile raftului înapoi în poziția inițială. Repetați pașii în ordine inversă.

Dacă sunt furnizate ghidaje telescopice, știfturile sale de fixare trebuie să fie îndreptate spre față.

11.3 Curățare pirolitică

Utilizați această funcție pentru a curăța aparatul și a arde reziduurile.

AVERTISMENT!

Există pericolul de arsuri.

⚠ ATENȚIE!

Dacă sunt instalate alte aparate în același compartiment, nu le utilizați simultan cu această funcție. Acest lucru poate deteriora cuptorul.

Nu porniți funcția dacă nu ați închis complet ușa cuptorului.

1. Verificați dacă aparatul s-a răcit.
2. Scoateți toate accesoriile.
3. Curățați interiorul cuptorului și ușa de sticlă de la interior cu apă caldă, o lavetă moale și detergent neutru.
4. Porniți aparatul.
5. Apăsați  / Curatare.
6. Selectați modul de curățare.

Când începe curățarea, ușa cuptorului se blochează și becul se stinge. Ventilatorul de răcire funcționează la o turație mai mare.

STOP - apăsați pentru a opri curățarea înainte de finalizare.

Nu utilizați aparatul înainte ca simbolul de blocare a ușii să dispară de pe afișaj.

7. La încheierea procesului de curățare, opriți aparatul și așteptați să se răcească.
8. Curățați interiorul cuptorului cu o lavetă moale. Îndepărtați reziduurile de la baza cuptorului.

11.4 Semnal De Reamintire La Curatare

Când apare semnalul de reamintire, se recomandă curățarea.

Utilizați funcția: Curățare pirolitică.

11.5 Scoaterea și montarea ușii

Puteți să scoateți ușa cuptorului și panourile de sticlă de la interior pentru a le curăța. Citiți toate instrucțiunile de la „Scoaterea și instalarea ușii” înainte de a scoate panourile de sticlă.

⚠ ATENȚIE!

Nu utilizați aparatul fără panourile de sticlă.

1. Deschideți ușa complet și țineți ambele balamale.

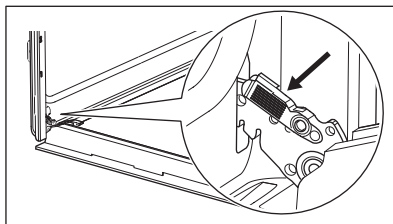

2. Ridicați și trageți încuietorile până când se aude un clic.

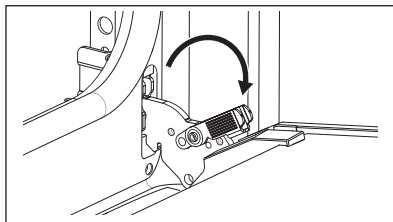

3. Închideți ușa cuptorului până la jumătate în prima poziție de deschidere. După aceea, ridicați și trageți pentru a scoate ușa din locaș.

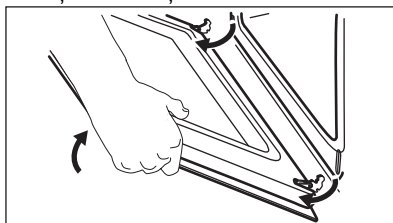

4. Puneți ușa pe o lavetă moale pe o suprafață stabilă.
5. Țineți garnitura ușii **A** pe partea superioară a ușii de ambele părți și apăsați-o către interior pentru a elibera clema.

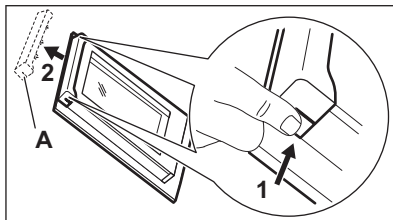

6. Trageți garnitura ușii spre față pentru a o scoate.
7. Țineți panourile de sticlă ale ușii de marginea superioară unul câte unul și

trageți-le în sus din ghidaj. Asigurați-vă că sticla iese complet din suporturi.

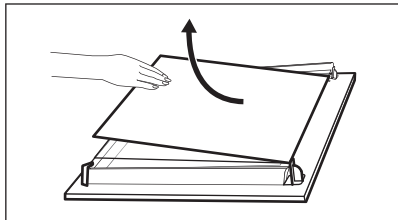

8. Curățați panourile de sticlă cu apă caldă și săpun. Uscăți cu atenție panourile de sticlă. Nu curățați panourile de sticlă în mașina de spălat vase.
9. După curățare, instalați panourile de sticlă și ușa cuptorului. Verificați dacă ați pus la loc panourile de sticlă în ordinea corectă. Verificați simbolul / imprimarea de pe partea laterală a panoului de sticlă. Dacă ușa este instalată corect, veți auzi un clic la închiderea clemelor.



Zona de imprimare **B** (dacă există) trebuie orientată spre interiorul cuptorului.

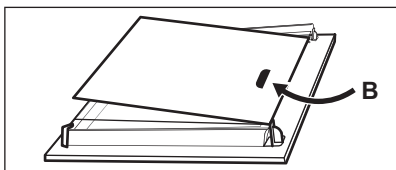

11.6 Înlocuirea becului

AVERTISMENT!

Pericol de electrocutare.
Becul poate fi fierbinte.

1. Opriti aparatul și așteptați să se răcească.
2. Deconectați aparatul de la alimentarea de la rețea.
3. Puneți laveta pe podeaua cuptorului.

ATENȚIE!

Țineți întotdeauna becul cu halogen cu o cârpă pentru a preveni arderea reziduurilor de grăsime pe bec.

Becul din spate

1. Rotiți capacul de sticlă și scoateți-l.
2. Curățați capacul de sticlă.
3. Înlocuiți becul cu un bec adecvat rezistent la o temperatură de 300 °C.
4. Montați capacul de sticlă.

12. DEPANARE

AVERTISMENT!

Consultați capitolele privind siguranța.

12.1 Ce trebuie făcut dacă...

Descrierea problemei

Cauză și remediere

Aparatul nu poate fi pornit sau utilizat.

Aparatul nu este conectat la o sursă electrică sau este conectat incorect.

| Descrierea problemei | Cauză și remediere |
|---|---|
| Aparatul nu se încălzește. | Ceasul nu este setat. Pentru a seta ceasul, consultați Funcțiile ceasului. |
| | Ușa nu este închisă corect. |
| | Siguranța este arsă. Verificați dacă siguranța este cauza problemei. Dacă reappare problema cu siguranța, contactați un electrician calificat. |
| | Blocare acces copii este activat. |
| Becul este stins. | Becul este ars. Înlocuiți becul. Pentru detalii, consultați Îngrijirea și curățarea. |
|  Pana de curent întrerupe întotdeauna curățarea. Repetați curățarea dacă a fost întreruptă de o pană de curent. | |
| Probleme cu semnalul wireless al rețelei. | Verificați dacă dispozitivul dvs. mobil este conectat la rețeaua wireless. Verificați rețeaua wireless și routerul. Reporniți routerul. |
| A fost instalat un router nou sau configurația acestuia s-a schimbat. | Pentru a configura din nou aparatul și dispozitivul mobil, consultați Înainte de prima utilizare, Conexiune wireless. |
| Semnalul rețelei wireless este slab. | Mută routerul cât mai aproape de aparat posibil. |
| Semnalul wireless este întrerupt de un aparat cu microunde așezat în apropierea cuptorului. | Oprește cuptorul cu microunde. Evitați utilizarea cuptorului cu microunde și utilizarea de la distanță a aparatului în același timp. Microundele întrerup semnalul WiFi. |
| PizzaExpert Funcția se oprește și pe afișaj apare un mesaj inițial. | Ați modificat temperatura în timpul fazei de preîncălzire. Apăsăți Următorul pe primul mesaj, apoi apăsați Start pentru a relua preîncălzirea cu temperatura nou setată. |

12.2 Coduri de eroare

În cazul unei erori de software, pe afișaj va apărea un mesaj de eroare. Veți găsi lista problemelor în tabelul de mai jos. Dacă următorul mesaj de eroare continuă să fie afișate, înseamnă că un subsistem defect a fost dezactivat. Într-o astfel de situație, contactează comerciantul sau un centru de service autorizat.

| Codul și descrierea | Soluție |
|--|--|
| F102 - ușa nu este închisă complet sau încuietorea ușii este ruptă. | Închideți ușa. Oprește și pornește aparatul. |
| F111 - Senzor de gatire nu este introdus corect în priză. | Introdu Senzor de gatire corect în priză. |
| F240, F439 - câmpurile tactile de pe afișaj nu funcționează corect. | Curăță suprafața afișajului. Asigură-te că nu există mișcare pe câmpurile tactile. |
| F601 - există o problemă cu semnalul Wi-Fi. | Verifică conexiunea la rețea. Consultați Înainte de prima utilizare, „Conexiune wireless”. |
| F604 - prima conectare la Wi-Fi a eșuat. | Oprește și pornește aparatul și încearcă din nou. Consultați Înainte de prima utilizare, „Conexiune wireless”. |

| Codul și descrierea | Soluție |
|--|-------------------------------|
| F908 - sistemul aparatului nu se poate conecta la panoul de comandă. | Oprește și pornește aparatul. |
| F602, F603 - Wi-Fi nu este disponibil. 1) | Oprește și pornește aparatul. |

1) În cazul în care apare oricare dintre aceste erori, restul funcțiilor aparatului vor funcționa în continuare ca de obicei.

12.3 Date pentru service

Dacă nu puteți remedia problema de unul singur, contactați comerciantul sau un centru de service autorizat.

Datele necesare solicitate de centrul de service se găsesc pe plăcuța cu date tehnice. Plăcuța cu datele tehnice se află pe cadrul frontal al cuptorului. Este vizibilă atunci când deschideți ușa. Nu scoateți plăcuța cu date tehnice din aparat.

Îți recomandăm să notezi datele aici:

Model (MOD.):

Numărul produsului (PNC):

Numărul de serie (S.N.):

13. DATE TEHNICE

13.1 Date tehnice

Tensiunea electrică 220 - 240 V

Frecvența 50 - 60 Hz

14. CLASA DE EFICIENȚĂ ENERGETICĂ

14.1 Fișa cu informații despre produs și informațiile despre produs conform Regulamentului (UE) nr. 65/2014 și Regulamentului (UE) nr. 66/2014

| | |
|---|---------------------|
| Denumirea furnizorului | Electrolux |
| Identificarea modelului | LOX8P87WZ 949288449 |
| Index de eficiență energetică | 61.2 |
| Clasă de eficiență energetică | A++ |
| Consum de energie cu o încărcătură standard, modul convențional | 0.93 kWh/ciclu |
| Consum de energie cu o încărcare standard, în modul ventilație | 0.52 kWh/ciclu |
| Număr de cavități | 1 |
| Sursă de căldură | Energie electrică |
| Volumul | 72 l |
| Tip cuptor | Cuptor încorporabil |

Masă

37.4 kg

Aparatul a fost testat în conformitate cu: EN IEC 60350-1.

14.2 Cerințe de informare conform (UE) nr. 2023/826

Consumul de putere în standby 0.8 W

Consumul de putere în modul repaus conectat la rețea 2.0 W

Timpul maxim necesar pentru ca echipamentul să atingă automat modul de putere scăzută aplicabil 20 min

Aparatul a fost testat în conformitate cu: EN 50564, EN 63474.

Pentru îndrumări privind modul de activare și dezactivare a conexiunii la rețeaua wireless, consultați înainte de prima utilizare.

14.3 Sfaturi pentru economisirea energiei

Următoarele sfaturi de mai jos vă vor ajuta să economisiți energie atunci când utilizați aparatul.

Asigură-te că ușa aparatului este închisă în timpul funcționării. Nu deschide ușa aparatului prea des în timpul gătirii. Menține garnitura ușii curată și asigură-te că este bine fixată în poziție.

Folosiți vase metalice și forme și recipiente întunecate care nu reflectă pentru o economie optimizată de energie.

Nu preîncălziți aparatul înainte de gătire decât dacă acest lucru este recomandat în mod specific.

Ai grijă ca pauzele să fie cât mai mici între două coaceri, atunci când pregătești mai multe preparate o dată.

Gătirea cu ventilator

Atunci când este posibil, folosește funcțiile de gătit cu ventilator pentru a economisi energie.

Căldura reziduală

Atunci când durata de gătire este mai mare de 30 de min, redu temperatura aparatului cu cel puțin 3 - 10 min înainte de încheierea gătirii. Căldura reziduală din interiorul

aparatului va continua să gătească preparatul.

Folosiți căldura reziduală pentru a menține mâncarea caldă sau pentru a încălzi alte preparate.

Atunci când opriți aparatul, pe afișaj va apărea valoarea căldurii reziduale sau temperatura.

Dacă un program este activat cu Durata , iar durata de gătire este mai mare de 30 de min, elementele de încălzire se vor opri automat mai devreme în cazul anumitor funcții ale aparatului.

Menținerea caldă a alimentelor

Alegeți setarea pentru cea mai mică temperatură posibilă pentru a folosi căldura reziduală și menține mâncarea caldă. Indicatorul de căldură reziduală sau al temperaturii va apărea pe afișaj.

Gătire cu lumina stinsă

Oprește lumina pe durata gătirii. Aprinde-o doar atunci când este necesar.

Aer cald umed

Funcție concepută pentru a economisi energie în timpul gătirii.

Când folosiți această funcție, lampa se stinge automat după 30 de secunde. Puteți aprinde din nou lampa, dar această acțiune va reduce economiile de energie așteptate.

Wi-Fi

Atunci când este posibil, opriți Wi-Fi-ul pentru a economisi energie.

15. INFORMAȚII PRIVIND MEDIUL

Reciclați materialele marcate cu simbolul . Pentru a recicla ambalajele, acestea trebuie puse în containerele corespunzătoare. Ajuțați la protejarea mediului înconjurător și a sănătății umane reciclând deșeurile de aparate electrice și electronice. Nu aruncați

aparatele marcate cu simbolul  împreună cu deșeurile menajere. Returnați produsul la unitatea locală de reciclare sau contactați administrația locală.

Pozdravljeni pri podjetju Electrolux! Zahvaljujemo se vam, da ste izbrali našo napravo.



Pridobitev nasvetov glede uporabe, brošure, odpravljanje težav, servisne informacije in informacije glede popravil:
www.electrolux.com/support

Pridržujemo si pravico do sprememb.

KAZALO

| | |
|----------------------------------|----|
| 1. VARNOSTNE INFORMACIJE..... | 26 |
| 2. VARNOSTNA NAVODILA..... | 28 |
| 3. OPIS IZDELKA..... | 31 |
| 4. NADZORNA PLOŠČA..... | 31 |
| 5. PRED PRVO UPORABO..... | 32 |
| 6. DNEVNA UPORABA..... | 33 |
| 7. DODATNE FUNKCIJE..... | 36 |
| 8. ČASOVNE FUNKCIJE..... | 37 |
| 9. UPORABA DODATNE OPREME..... | 38 |
| 10. NAMIGI IN NASVETI..... | 39 |
| 11. SKRB IN ČIŠČENJE..... | 41 |
| 12. ODPRAVLJANJE TEŽAV..... | 43 |
| 13. TEHNIČNI PODATKI..... | 45 |
| 14. ENERGIJSKA UČINKOVITOST..... | 45 |
| 15. SKRB ZA OKOLJE..... | 46 |

1. ⚠ VARNOSTNE INFORMACIJE

Pred namestitvijo in uporabo naprave natančno preberite priložena navodila. Proizvajalec ni odgovoren za poškodbe ali škodo, nastalo zaradi nepravilne namestitve ali uporabe. Navodila vedno shranite na varnem in dostopnem mestu za poznejšo uporabo.

1.1 Varnost otrok in ranljivih oseb

- To napravo lahko otroci od osmega leta naprej ter osebe z zmanjšanimi telesnimi, čutnimi ali razumskimi sposobnostmi ali s pomanjkanjem izkušenj ter znanja uporabljajo le pod nadzorom ali če so dobile ustrezna navodila glede varne uporabe naprave in če se zavedajo nevarnosti, ki obstajajo. Otroci, mlajši od osem (8) let, ter osebe z visoko stopnjo

invalidnosti se ne smejo približevati napravi, če niso pod nenehnim nadzorom.

- Otroci morajo biti pod nadzorom, da se ne igrajo z napravo in mobilnimi napravami z aplikacijo.
- Vso embalažo hranite zunaj dosega otrok in jo ustrezno zavržite.
- **OPOZORILO:** Naprava in dostopni deli med uporabo postanejo vroči. Med uporabo in hlajenjem naprave naj bo naprava izven dosega otrok in hišnih ljubljencev.
- Če je naprava opremljena z zaščito za otroke, mora biti zaščita vklopljena.
- Otroci ne smejo izvajati čiščenja in uporabniškega vzdrževanja naprave, če ni zagotovljen nadzor.

1.2 Splošna varnost

- Ta naprava je namenjena le kuhanju.
- Ta naprava je namenjena zgolj uporabi v gospodinjstvu v notranjem okolju.
- Ta naprava se lahko uporablja v pisarnah, hotelskih sobah, sobah motelov, kjer nudijo prenočišča z zajtrkom, kmečkih turizmih in drugih podobnih nastanitvenih objektih, kjer takšna uporaba ne presega (povprečnih) ravni domače uporabe.
- Nameščanje naprave in zamenjavo kabla lahko opravi le strokovno usposobljena oseba.
- Ne uporabljajte, preden jo namestite v vgrajeno strukturo.
- Pred vzdrževalnimi deli napravo odklopite iz napajanja.
- Če je napajalni kabel poškodovan, ga mora zamenjati proizvajalec, pooblaščen servisni center ali druga strokovno usposobljena oseba, da se izognete nevarnosti električnega udara.
- **OPOZORILO:** Zagotovite, da je naprava izključena, preden zamenjate žarnico, da preprečite možnost električnega udara.

- **OPOZORILO:** Naprava in dostopni deli med uporabo postanejo vroči. Pazite, da se ne dotaknete grelcev ali površine naprave.
- Vedno si nadenite zaščitne rokavice, ko opremo in pekače jemljete iz ali jih nameščate v pečico.
- Uporabite samo tipalo za jedi (sondo za meso), priporočljivo za to napravo.
- Če želite odstraniti nosilce za rešetke, najprej potegnite sprednji del nosilca rešetke, nato pa še zadnji del, stran od bočnih sten. Nosilce rešetk namestite v obratnem zaporedju.
- Za čiščenje naprave ne uporabljajte parnega čistilnika.
- Za čiščenje steklenih vrat ne uporabljajte grobih čistilnih sredstev ali ostrega kovinskega strgala, da ne poškodujete stekla.
- Pred pirolitičnim čiščenjem iz notranjosti naprave odstranite vso opremo in odvečno razlito olje ali maščobne obloge.

2. VARNOSTNA NAVODILA

2.1 Namestitev

OPOZORILO!

To napravo lahko namesti le strokovno usposobljena oseba.

- Odstranite vso embalažo.
- Ne nameščajte ali uporabljajte poškodovane naprave.
- Upoštevajte navodila za namestitev, ki so na voljo na našem spletnem mestu.
- Pri premikanju naprave bodite pazljivi, ker je težka. Vedno uporabljajte zaščitne rokavice in priloženo obutev.
- Naprave ne vlecite za ročaj.
- Napravo namestite na varno in primerno mesto, ki ustreza zahtevam za namestitev.
- Upoštevajte predpisano najmanjšo razdaljo do drugih naprav in enot.
- Pred namestitvijo naprave se prepričajte, da je poravnana in da se vrata neovirano odpirajo.
- Naprava je opremljena z električnim hladilnim sistemom. Za krmiljenje

slednjega je potrebno električno napajanje.

2.2 Električne povezave

OPOZORILO!

Nevarnost požara in električnega udara.

- Električno priključitev mora opraviti usposobljen električar.
- Naprava mora biti ozemljena.
- Preverite, ali so parametri s ploščice za tehnične navedbe združljivi z električno napetostjo omrežja.
- Vedno uporabljajte pravilno nameščeno vtičnico z zaščito pred električnim udarom.
- Ne uporabljajte razdelilnikov in podaljškov.
- Pazite, da ne poškodujete omrežnega vtiča in kabla. Če je treba zamenjati napajalni kabel, mora to opraviti naš pooblaščen servisni center.
- Ne dopustite, da se napajalni kabli dotikajo ali približujejo vratom aparata ali

niši pod njim, zlasti ko je aparat v delovanju ali so vrata vroča.

- Zaščita pred električnim udarom pri delih pod napetostjo in izoliranih delih mora biti pritrjena tako, da je ni mogoče odstraniti brez orodja.
- Vtič vtaknite v vtičnico šele ob koncu postopka nameščanja. Poskrbite, da bo omrežni vtič dosegljiv tudi po namestitvi.
- Če je omrežna vtičnica razrahljana, vanjo ne priključite omrežnega vtiča.
- Ne odklapljajte naprave tako, da potegneta za napajalni kabel. Vedno povlecite za omrežni vtič.
- Vedno uporabljajte ustrezne izolacijske naprave: zaščita pred izklopi, varovalke (navojne varovalke, odstranjene iz nosilca), odklopniki za ozemljitveni uhajavi tok in kontaktorji.
- Električna napeljava mora vključevati izolacijsko napravo, ki omogoča odklop naprave iz omrežja na vseh stikalih. Izolacijska naprava mora imeti kontaktno odprtino s premerom vsaj 3 mm.
- Preden vtaknete vtič v vtičnico, povsem zaprite vrata naprave.
- Ta naprava je dobavljena z vtičem in napajalnim kablom.

Vrste kablov, ki so primerni za priključitev ali zamenjavo za Evropo:

H07 RN-F, H05 RN-F, H05 RRF, H05 VV-F, H05 V2V2-F (T90), H05 BB-F, H05Z1Z1-F

Za presek kabla si oglejte skupno moč na ploščici za tehnične navedbe. Ogledate si lahko tudi preglednico:

| Skupna moč (W) | Presek kabla (mm ²) |
|-----------------|---------------------------------|
| maksimalno 1380 | 3x0.75 |
| maksimalno 2300 | 3x1 |
| maksimalno 3680 | 3x1.5 |

Ozemljitveni kabel (zeleni/rumeni kabel) mora biti 2 cm daljši od rjave faze in modrih nevtralnih kablov

2.3 Uporaba

OPOZORILO!

Nevarnost poškodbe, opeklin in električnega udara ali eksplozije.

- Ne spreminjajte specifikacij te naprave.
- Prepričajte se, da prezračevalne odprtine niso ovirane.
- Naprave med delovanjem ne puščajte brez nadzora.
- Po vsaki uporabi izklopite napravo.
- Pri odpiranju vrat naprave, medtem ko je naprava v uporabi, bodite previdni. Lahko se sprosti vroč zrak.
- Naprave se ne dotikajte z mokrimi rokami, ali kadar je v stiku z vodo.
- Ne pritiskajte odprtih vrat.
- Naprave ne uporabljajte kot delovno površino ali površino za odlaganje.
- Previdno odprite vrata naprave. Uporaba sestavin z alkoholom lahko povzroči mešanico alkohola in zraka.
- Ne dovolite, da bi iskre ali odprti plameni prišli v stik z napravo, ko odprete vrata.
- Vedno uporabljajte steklo in kozarce, ki so odobreni za ohranjanje.
- Ne postavljajte vnetljivih izdelkov ali predmetov, ki so prepojeni z vnetljivimi izdelki, v napravo, blizu nje ali nanjo.
- Gesla za brezžično povezavo Wi-Fi ne razkrijte nikomur.

OPOZORILO!

Obstaja nevarnost škode na napravi.

- Za preprečevanje poškodb ali razbarvanja emajla:
 - Ne smete postaviti pekačev ali drugih predmetov neposredno v notranjost aparata.
 - Ne smete postaviti aluminijaste folije neposredno na dno naprave.
 - Ne smete postaviti vode neposredno v vročo napravo.
 - Ne smete hraniti vlažnih jedi in hrane v napravi, potem ko nehate kuhati.
 - Pri odstranjevanju ali nameščanju opreme bodite previdni.
- Sprememba barve emajla ali nerjavnega jekla ne vpliva na zmogljivost naprave.

- Za vlažno pecivo uporabite globok pekač. Sadni sokovi povzročijo madeže, ki so lahko trajni.
- Uporabljajte samo dodatno opremo, ki je priložena tej napravi oz. katero priporoča proizvajalec.
- Vedno kuhajte z zaprtimi vrati naprave.
- Če napravo namestite za ploščo pohištvnega elementa (npr. vrata), poskrbite, da vrata med delovanjem naprave ne bodo nikoli zaprta. Za zaprto ploščo pohištvnega elementa se lahko nakopičita toplota in vlaga ter povzročita nadaljnje poškodbe naprave, ohišja ali tal. Plošče omarice ne zapirajte, dokler se po uporabi naprava popolnoma ne ohladi.

2.4 Vzdrževanje in čiščenje

OPOZORILO!

Nevarnost telesnih poškodb, požara ali škode na napravi.

- Pred vzdrževanjem izklopite napravo in iztaknite vtič iz glavne vtičnice.
- Poskrbite, da je naprava hladna. Obstaja nevarnost, da steklene plošče počijo.
- Če se steklene plošče vrat poškodujejo, jih takoj zamenjajte. Obrnite se na pooblaščen servisni center.
- Pri odstranjevanju vrat z naprave bodite previdni, ker so težka.
- Napravo redno čistite, da preprečite nabiranje umazanije in poškodbo površine materiala.
- Očistite napravo z vlažno mehko krpo. Uporabljajte samo nevtralna čistilna sredstva. Za čiščenje ne uporabljajte abrazivnih čistil, grobih gobic, topil ali kovinskih predmetov.
- Če uporabljate razpršilo za čiščenje pečice, upoštevajte varnostna navodila na embalaži.

2.5 Pirolytično čiščenje

OPOZORILO!

Nevarnost poškodb/Požara/Kemičnih emisij (hlapov) v načinu Piroлиза.

- Pred izvedbo pirolitičnega čiščenja in začetnega segrevanja pred uporabo iz notranjosti pečice odstranite:

- vse ostanke hrane, razlito olje ali maščobne obloge.
- vsi odstranljivi predmeti (vključno s policami, stranskimi nosilci itd., ki so priloženi napravi), še posebej lonci s prevleko proti prijemanju, ponve, pekači, pripomočki itd.
- Skrbno preberite vsa navodila za pirolitično čiščenje.
- Med pirolitičnim čiščenjem naj se otroci ne zadržujejo v bližini naprave. Naprava postane zelo vroča, iz sprednjih hladilnih rež pa se sprošča vroč zrak.
- Ker je pirolitično čiščenje visokotemperaturni postopek, ki lahko sprošča hlapne iz ostankov kuhanja in materialov, iz katerih je naprava izdelana, potrošnikom priporočamo, da:
 - zagotovite dobro prezračevanje med vsakim pirolitičnim čiščenjem in po njem.
 - zagotovite dobro prezračevanje med in po začetnem predgrevanju.
- Med in po pirolitičnem čiščenju ne polijte ali nalivajte vode na vrata pečice, da ne poškodujete steklenih plošč.
- Hlapi, ki se sproščajo iz pirolitičnih pečic/ostankov hrane, kot je opisano, niso škodljivi za ljudi, vključno z otroki ali osebami z zdravstvenimi težavami.
- Med pirolitičnim čiščenjem in začetnim predgrevanjem ter po tem poskrbite, da se hišni ljubljenci ne zadržujejo v bližini naprave. Majhni hišni ljubljenci (še posebej ptice in plazilci) so lahko zelo občutljivi na temperaturne spremembe in izpust hlapov.
- Visokotemperaturno pirolitično čiščenje vseh pirolitičnih pečic lahko poškoduje površine s prevleko proti prijemanju na loncih, ponvah, pekačih, podstavkih, kuhinjskih posodah in podobno, in je lahko tudi vir nizke emisije škodljivih hlapov.

2.6 Notranja osvetlitev

OPOZORILO!

Nevarnost električnega udara.

- Obvestilo o žarnici/-ah v notranjosti tega izdelka in o rezervnih žarnicah, ki se prodajajo ločeno: Te žarnice so izdelane, da prenesejo skrajno zahtevne razmere v

gospodinjskih napravah, kot so temperatura, vibracije, vlaga; ali so izdelane za signalizacijo, da je naprava vklopljena. Niso namenjene za uporabo v drugih napravah in niso primerne za sobno razsvetlavo v gospodinjstvu.

- Ta izdelek vsebuje svetlobni vir razreda energijske učinkovitosti G.
- Uporabite samo žarnice z enakimi specifikacijami.

2.7 Servis

- Za popravilo naprave se obrnite na pooblaščen servisni center.

- Uporabite samo originalne rezervne dele.

2.8 Odlaganje

⚠ OPOZORILO!

Nevarnost poškodbe ali zalušitve.

- Za informacije o pravilnem odlaganju naprave se obrnite na občinsko upravo.
- Izključite napravo iz napajanja.
- Odrežite električni priključni kabel tik ob napravi in napravo zavržite.

3. OPIS IZDELKA

3.1 Splošni pregled

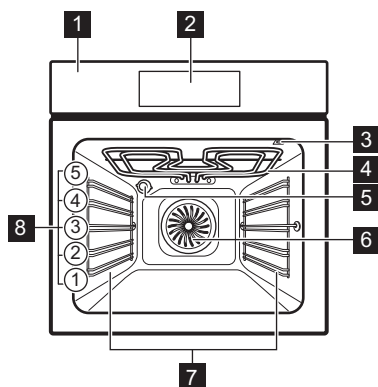

- 1 Nadzorna plošča
- 2 Prikazovalnik
- 3 Vtičnica za tipalo za jedi
- 4 Grelnik
- 5 Žarnica
- 6 Ventilator
- 7 Nosilec police, odstranljiv
- 8 Položaji polic

4. NADZORNA PLOŠČA

4.1 Pregled upravljalne plošče

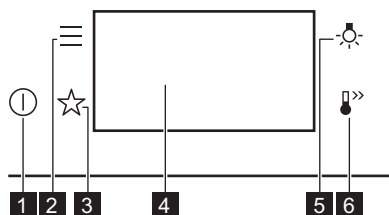

- 1 **Vkllop / Izklop**
Pritisnite in držite za vklop in izklop naprave.
- 2 **Meni**
Prikaže možnosti naprave in funkcije nastavitve.
- 3 **Prijjubljene**
Našteva prijubljene nastavitve.
- 4 **Prikazovalnik**
Prikazuje trenutne nastavitve naprave.

5

Stikalo za luč

Prižiganje in gašenje luči.

6

Hitro segrevanje pečice

Za vklop in izklop funkcije: Hitro segrevanje pečice.

4.2 Prikazovalnik

Prikazovalnik z nastavljenimi ključnimi funkcijami.

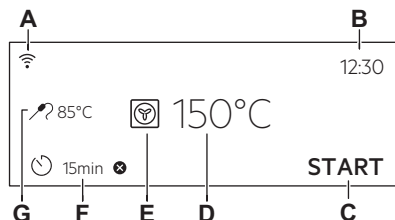

- A. Wi-Fi
 B. Ura
 C. ZAČETEK / ZAUSTAVITEV
 D. Temperatura
 E. Funkcije pečice
 F. Časovnik
 G. Sonda za hrano (samo izbrani modeli)

Indikatorji prikazovalnika

OK Za potrditev izbire/nastavitve.

Indikatorji prikazovalnika

- Za vrnitev za eno stopnjo v meniju.
- Za preklic zadnjega dejanja.
- Za vklop in izklop funkcij.
- Naprava je zaklenjena.
- Vključena je funkcija zvočnega alarma.
- Vključena je funkcija zvočnega alarma in zaustavitve kuhanja.
- Vključeno je samo pojavno sporočilo.
- Zakasnen vklop je aktivirana.
- Za preklic nastavitve.
- Povezava Wi-Fi je vklopljena.
- Zapomni si nastavitve časovnika. je vklopljeno.



Na prikazovalniku se prikažejo različna sporočila. Ko se prikaže okno s sporočilom, pritisnite prikazovalnik za nadaljevanje.

5. PRED PRVO UPORABO**OPOZORILO!**

Oglejte si poglavja o varnosti.

5.1 Prva povezava

Po prvi povezavi na napajanje se na prikazovalniku prikaže pozdravno sporočilo.

Nastaviti morate: Jezik, Osvetlitev, Zvok tipk, Glasnost, Ura.

5.2 Brežžična povezava

Za povezavo naprave potrebujete:

- brezžično omrežje z internetno povezavo,
- Mobilna naprava, povezana z istim brezžičnim omrežjem.

1. Za prenos aplikacije skenirajte QR kodo, ki se nahaja na hrbtni strani navodil za uporabo. Aplikacijo si lahko prenesete tudi neposredno iz trgovine z aplikacijami.
 2. Upošteвайте navodila za uporabo aplikacije.
 3. Vključite napravo.
 4. Pritisnite Izberite: Nastavitve / Povezave.
 5. - povlecite ali pritisnite za vklop ali izklop: Wi-Fi.
- Brezžični modul naprave se zažene v 90 sek.



Iz varnostnih razlogov se daljinsko upravljanje samodejno izklopi po 24 h. Po potrebi ponovite namestitve.

| | |
|-------------|-----------------------------------|
| Frekvenca | 2.4 GHz WLAN 2400 - 2483.5 MHz |
| Protokol | IEEE 802.11b DSSS, 802.11g/n OFDM |
| Najv. moč | EIRP < 20 dBm (100 mW) |
| Modul Wi-Fi | NIUS-50 |

5.3 Licence za programsko opremo

Programska oprema v tem izdelku vsebuje komponente, ki temeljijo na brezplačni in odprtokodni programski opremi. Electrolux priznava prispevke odprtokodne programske in robotske skupnosti k razvojnemu projektu.

Za dostop do odprte kode teh brezplačnih in odprtokodnih komponent programske opreme, katerih pogoje za licenco je treba objaviti, in za ogled popolnih informacij o njihovih avtorskih pravicah ter veljavnih pogojih za licenco obiščite: <http://>

electrolux.opensoftwarerepository.com (mapa NIUS).

5.4 Začetno predgrevanje in čiščenje

Pred prvo uporabo in stikom s hrano predhodno segrejte prazno napravo. Naprava lahko oddaja neprijeten vonj in dim. Med predgrevanjem prezračite prostor.

1. Iz naprave odstranite pripomočke in odstranljive nosilce rešetk.
2. Nastavite funkcijo . Nastavite najvišjo temperaturo. Glejte razdelek Dnevna uporaba. Pustite, da naprava deluje 1 h.
3. Nastavite funkcijo . Nastavite najvišjo temperaturo. Pustite, da naprava deluje 15 min.
4. Nastavite funkcijo . Nastavite najvišjo temperaturo. Pustite, da naprava deluje 15 min.
5. Izklopite napravo in počakajte, da se ohladi.
6. Napravo in pripomočke čistite s krpo iz mikrovlakn, toplo vodo in blagim čistilnim sredstvom.
7. Pripomočke in odstranljive nosilce rešetk namestite nazaj v prvotni položaj.

6. DNEVNA UPORABA

OPOZORILO!

Oglejte si poglavja o varnosti.

6.1 Funkcije pečice

STANDARD



Žar

Za pečenje tankih živil na žaru in popekanje kruha.



Infra pečenje

Za pečenje velikih kosov mesa ali perutnine s kostmi na eni višini. Za gratiniranje in dodatno zapečenost.



Vroči zrak

Za pečenje mesa in peciva. Nastavite nižjo temperaturo kot pri funkciji Konvencionalna kuha, ker ventilator enakomerno porazdeli toploto po notranjosti pečice.



Zamrznjene jedi

Popolno za pripravljene obroke (npr. ocvrti krompirček, kroketi ali spomladanski zvitki).



Grejte zgoraj/spodaj

Za peko in pečenje mesa na enem položaju rešetke.



Vroč zrak & grejte spodaj

Za peko pice in drugih jedi, ki zahtevajo več toplote od spodaj.



Gretje spodaj

To funkcijo izberite po postopku kuhanja, da po potrebi bolj zapečete hrano na dnu. Uporabite najnižji nivo rešetke.



Peka kruha

Za peko kruha.



Vzhajanje testa

Za pospešitev vzhajanja kvašenega testa. Pokrijte površino testa, da preprečite sušenje.

POSEBNOSTI



Ohranjanja

Če želite ohraniti zelenjavo in sadje, položite kozarce za konzerviranje na pekač za pecivo, napolnjen z vodo, pri tem pa uporabite kozarce z bajonetnim ali navojnim pokrovom enake velikosti, ki so odporni na toploto. Uporabite najnižji položaj rešetk.



Sušenje

Za sušenje narezanega sadja, zelenjave in gob. Da bi lahko vlažen zrak uhajal in bi se sadje bolje posušilo, priporočamo, da med sušenjem občasno odprete vrata pečice.



Gretje krožnikov

Za predhodno segrevanje krožnikov za postrežbo.



Odtaljevanje

Za odtaljevanje hrane (zelenjave in sadja). Čas odtaljevanja je odvisen od količine in velikosti zamrznjene hrane.



Gratiniranje

Za jedi, kot sta lasanja ali gratiniran krompir. Za gratiniranje in dodatno zapečenost.



Pečenje z nizko temp.

Postopek kuhanja pri nizki temperaturi. Popolno za pripravo občutljivih jedi (npr. govedine, teletine ali jagnjetine). Za bogatejši okus in boljše porjavitev mesa ga pred peko v pečici popecite.



Ohrani toploto

Za ohranjanje tople hrane. Nekatere jedi se lahko pri ohranjanju toplote še naprej kuhajo in sušijo. Po potrebi pokrijte jedi.



Vlažno pečenje

Ta funkcija je zasnovana za varčevanje z energijo med pečenjem. Ko uporabljate to funkcijo, se lahko temperatura v napravi razlikuje od nastavitvene. Uporabljena je akumulirana toplota. Moč segrevanja se lahko zmanjša. Za dodatne informacije si oglejte Dnevna uporaba, Opombe o: Vlažno pečenje.



PizzaExpert

Za hitro peko pice na segretem pekaču za pico pri visokih temperaturah, kar zagotavlja hrustljivo dno in mehko, zračno skorjo. Ta funkcija enakomerno porazdeli toploto po notranjosti pečice.

6.2 Opombe v zvezi s: Vlažno pečenje

Ta funkcija je bila uporabljena za skladnost z razredom energijske učinkovitosti in zahtevami glede okoljske primernosti (v skladu z EU 65/2014 in EU 66/2014). Preizkusi v skladu z: IEC/EN 60350-1.

Med pečenjem morajo biti vrata pečice zaprta, da se funkcija ne prekine in pečica deluje z največjo energijsko učinkovitostjo.

Ko uporabljate to funkcijo, luč po 30 sekundah samodejno ugasne.

Za navodila za kuhanje glejte Namigi in nasveti, Vlažno pečenje. Za splošna priporočila glede varčevanja z energijo glejte Energijska učinkovitost, Nasveti za varčevanje z energijo.

6.3 Nastavitev: Funkcije pečice

1. Vključite napravo. Na prikazovalniku se prikažeta privzeta funkcija pečice in temperatura.
2. Pritisnite simbol funkcije pečice  za vstop v podmeni.
3. Izberite funkcijo pečice in pritisnite **OK**.
4. Nastavite temperaturo. Pritisnite **OK**.
5. Pritisnite **START**. Sonda za hrano – senzor lahko vključite kadar koli pred ali med kuhanjem. Oglejte si Uporaba dodatne opreme, Sonda za meso.
6. **STOP** – pritisnite za izklop funkcije pečice.
7. Izklopite napravo.



Luč lahko med nekaterimi funkcijami pečice pri nižji temperaturi od 80 °C samodejno ugasne.

6.4 Meni

Pritisnite za vstop v meni.

| Element menija | Opis | |
|-------------------|--------------------------------------|---|
| Kuharski pomočnik | Našteva samodejne programe. | |
| Čiščenje | Našteva programe čiščenja. | |
| Prikljubljene | Našteva prikljubljene nastavitve. | |
| Možnosti | Za nastavitve konfiguracije naprave. | |
| Nastavitve | Povezave | Za nastavitve omrežne konfiguracije. |
| | Nastavitev | Za nastavitve konfiguracije naprave. |
| | Servis | Prikazuje različico programske opreme in konfiguracijo. |

Podmeni za: Čiščenje

| Podmeni | Opis |
|----------------------------------|-----------------------|
| Pirolitično čiščenje, kratka | Trajanje: 1 h. |
| Pirolitično čiščenje, normalno | Trajanje: 1 h 30 min. |
| Pirolitično čiščenje, intenzivno | Trajanje: 2 h 30 min. |

Podmeni za: Možnosti

| Podmeni | Opis |
|--------------------|-------------------------------------|
| Osvetlitev | Vklopi in izklopi luč. |
| Varovalo za otroke | Preprečuje nenameren vklop naprave. |

| Podmeni | Opis |
|-------------------------|---|
| Hitro segrevanje pečice | Skrajša čas segrevanja. Na voljo je samo za nekatere funkcije pečice. |
| Opomnik Za Čiščenje | Izvede vklop in izklop opomnika. |
| Stil digitalne ure | Omogoča spremembo oblike prikaza časa na prikazovalniku. |

Podmeni za: Nastavitve

Povezave

| Podmeni | Opis |
|----------------------------------|--|
| Wi-Fi | Če želite vklopiti in izklopiti: Wi-Fi. |
| Zapomni si nastavitve časovnika. | Za vklop in izklop daljinskega upravljanja. Funkcija je vidna samo po vklopu: Wi-Fi. |
| Samodejno daljinsko delovanje | Za samodejni vklop daljinskega upravljanja po pritisku ZAČETEK. Funkcija je vidna samo po vklopu: Wi-Fi. |
| Omrežje | Za preverjanje stanja omrežja in moči signala: Wi-Fi. |
| Pozabi omrežje. | Za onemogočanje samodejnega povezovanja trenutnega omrežja z napravo. |

Nastavitev

| Podmeni | Opis |
|------------|--|
| Jezik | Nastavi jezik naprave. |
| Osvetlitev | Nastavi svetlost prikazovalnika. |
| Zvok tipk | Vklopi in izklopi zvok polj na dotik. Izklop zvoka ni možen za . |
| Glasnost | Nastavi glasnost zvokov tipk in signalov. |
| Ura | Nastavi trenutni čas in datum. |

Servis

| Podmeni | Opis |
|-----------------------------|--|
| Predstavitveni način | Koda za vklop/izklop: 2468 |
| Različica programske opreme | Informacije o različici programske opreme. |

| Podmeni | Opis |
|---------------------------|----------------------------------|
| Ponastavi vse nastavitve. | Ponastavi tovarniške nastavitve. |



6.5 Nastavitev: Kuharski pomočnik

Kuharski pomočnik podmeni je sestavljen iz vrste dodatnih funkcij in programov, ki so zasnovani za namenske jedi. Vsaka jed v tem podmeniju ima ustrezno nastavitve. Čas in temperaturo lahko nastavite med pečenjem.

Za nekatere jedi lahko kuhate tudi s funkcijo Sonda za hrano. Stopnja priprave jedi:

- Manj pečeno
- Srednje pečeno
- Bolj pečeno

Nekatere jedi lahko pripravite tudi s funkcijo Teža - Avtomatika.



1. Vključite napravo.
2. Pritisnite .
3. Pritisnite . Vnesite Kuharski pomočnik.
4. Izberite jed ali vrsto hrane.
5. Živila položite v napravo in pritisnite START.

Ko se funkcija konča, preverite, ali je hrana pripravljena. Po potrebi podaljšajte čas kuhanja.

7. DODATNE FUNKCIJE

7.1 Priljubljene ☆

Shranite lahko do 3 vaše priljubljene nastavitve, kot sta funkcija pečice in čas kuhanja.

1. Vključite napravo.
 2. Izberite zeleno nastavitve.
 3. Pritisnite .
 4. Izberite: Priljubljene / Shrani trenutne nastavitve.
 5. Pritisnite +, da dodate nastavitve na seznam: Priljubljene.
 6. Pritisnite OK.
-  – pritisnite za ponastavitev nastavitve.

 – pritisnite za preklic nastavitve.

7.2 Zaklepanje tipk

Ta funkcija preprečuje naključno spreminjanje funkcije aparata.

1. Vključite napravo.
 2. Nastavitev funkcije pečice.
 3. ☆, 🔒 – pritisnite hkrati, da vklopite funkcijo.
- ☆, 🔒 – hkrati pritisnite, da izklopite funkcijo.

7.3 Varovalo za otroke

Ta funkcija preprečuje nenameren vklop naprave.

1. Vključite napravo.

2. Pritisnite .
3. Izberite Možnosti / Varovalo za otroke.
4. Pritisnite kodne črke po abecednem redu.
5. Izklopite napravo.

Varovalo za otroke je vklopljena.



Dostop do: Časovnik, Wi-Fi in svetilka je na voljo. Vrata se zaklenejo, ko izklopite napravo.

Če želite omogočiti uporabo naprave, izberite kodne črke po abecednem vrstnem redu.

Za izklop te funkcije ponovite zgornje korake.

7.4 Samodejni izklop

Če je funkcija pečice vklopljena in nastavitve niso spremenjene, se naprava po določenem času iz varnostnih razlogov samodejno izklopi.

|  (°C) |  (h) |
|--|---|
| 30 - 115 | 12.5 |
| 120 - 195 | 8.5 |
| 200 - 245 | 5.5 |
| 250 - maksimalno | 3 |

Če nameravate funkcijo pečice uporabljati dlje časa, kot je čas za samodejni izklop, nastavite dolžino pečenja. Glejte razdelek Časovne funkcije.

Samodejni izklop ne deluje pri naslednjih funkcijah: Osvetlitev, Sonda za hrano, Konec.

7.5 Ventilator za hlajenje

Ko naprava deluje, se samodejno vklopi ventilator za hlajenje, da ostanejo površine

naprave hladne. Če napravo izklopite, lahko ventilator za hlajenje deluje, dokler se naprava ne ohladi.

8. ČASOVNE FUNKCIJE

8.1 Opis časovnih funkcij

| Funkcija | Opis |
|------------------|---|
| Časovnik | Za nastavitev dolžine pečenja. Največ je 23 h 59 min. Nastavite lahko, kaj se zgodi, ko se čas izteče tako, da nastavite zeleno: Končaj. |
| Končaj | Aktiviraj alarm - ko čas poteče, se oglasi zvočni signal. To funkcijo lahko nastavite kadarkoli, tudi ko je naprava izklopljena. <hr/> Aktiviraj alarm in končaj s kuhanjem - ko se programska ura izteče, se oglasi zvočni signal, funkcija pečice pa se izklopi. <hr/> Prikaz samo pojavnega sporočila - ko se čas izteče, se na prikazovalniku prikaže sporočilo. To funkcijo lahko nastavite kadarkoli, tudi ko je naprava izklopljena. |
| Zakasnen vklop | Za zamik začetka in/ali konca pečenja. |
| Podaljšanje časa | Za podaljšanje časa kuhanja. |
| Čas delovanja | Za prikaz trajanja delovanja naprave. Največ je 23 h 59 min. Funkcija lahko vklopite ali izklopite. Ta funkcija ne vpliva na obratovanje naprave. |



Nekatere funkcije ure morda niso na voljo pri določenih funkcijah kuhanja.

8.2 Nastavitev: Ura

1. Vključite napravo.
2. Pritisnite: Ura.
3. Nastavite programsko uro.
4. Pritisnite OK.

8.3 Nastavitev: Časovnik

1. Izberite funkcijo pečice in nastavite temperaturo.
2. Pritisnite
3. Nastavite programsko uro. Zeleno dejanje Končaj lahko izberete s pritiskom ●●●.
4. Pritisnite OK. Postopek ponavljajte, dokler se na prikazovalniku ne prikaže glavni zaslon.

Ko preostane še 10 % časa kuhanja in se vam zdi, da hrana še ni pripravljena, lahko čas kuhanja podaljšate. Spremenite lahko tudi funkcijo pečice. Za podaljšanje časa kuhanja pritisnite **+1min**.

8.4 Nastavitev: Zakasnen vklop

1. Nastavite funkcijo pečice in temperaturo.
2. Pritisnite
3. Nastavite čas kuhanja.
4. Pritisnite ●●●.
5. Pritisnite: Zakasnen vklop.
6. Izberite zeleni začetni čas.
7. Pritisnite OK. Postopek ponavljajte, dokler se na prikazovalniku ne prikaže glavni zaslon.

8.5 Nastavitev: Čas delovanja

1. Pritisnite
2. Pritisnite ●●●.
3. Pritisnite: Čas delovanja.
4. Pritisnite ali podrsajte , da prikažete čas delovanja na glavnem zaslonu.
5. Pritisnite OK. Postopek ponavljajte, dokler se na prikazovalniku ne prikaže glavni zaslon.

8.6 Spreminjanje nastavitve časovnika

Nastavljeni čas lahko kadarkoli spremenite med kuhanjem.

1. Pritisnite .
2. Nastavite vrednost programske ure.
3. Pritisnite OK.

9. UPORABA DODATNE OPREME

OPOZORILO!

Oglejte si poglavja o varnosti.

9.1 Vstavljanje opreme

Dodatna oprema je na voljo glede na model. Skenirajte QR kodo, da preverite, kako uporabljati dodatno opremo, ki je priložena napravi. Dodatno opremo lahko naročite ločeno. Za več informacij se obrnite na lokalnega dobavitelja.



Mala zarezna na vrhu poveča varnost in zaščito pred nagibom. Zareze so tudi varovala proti prevračanju. Rob okrog mreže preprečuje zdrs posode s police.

Dodatno opremo (rešetka/pladenj) vstavite v vodila nosilca rešetk. Poskrbite, da se bo polica dotikala hrbtne strani pečice, nogice pa bodo obrnjene navzdol.

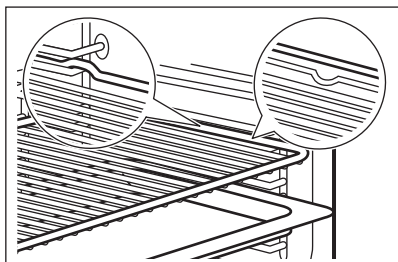

Če ima pekač nagib, ga namestite proti zadnjemu delu notranjosti pečice.

Če je na dodatni opremi napis, se prepričajte, da je obrnjen proti vam.

Če uporabljate pladenj z luknjami, pod njega postavite pladenj/posodo za zbiranje kapljic tekočine.

9.2 Sonda za hrano

Meri temperaturo znotraj hrane. Uporabite lahko z vsako funkcijo pečice.

Nastaviti je mogoče dve temperaturi:

- $^{\circ}\text{C}$ - temperatura v napravi. Biti mora vsaj 25°C višje od temperature jedra živila.
-  - temperatura jedra hrane.

Priporočila:

- Sestavine morajo imeti sobno temperaturo.
- Ne uporabljajte za tekoče jedi.
- Med pečenjem mora biti igla sonde za meso povsem vstavljena v jed.

Naprava izračuna približen končni čas pečenja. Odvisen je od količine živil, funkcije pečice in temperature.

Kuhanje z: Sonda za hrano

OPOZORILO!

Obstaja nevarnost opeklin, ker se sonda za meso in nosilci rešetk segrejejo. Ročaja sonde za meso se ne dotikajte z golimi rokami. Vedno uporabljajte zaščitne rokavice.

1. Vključite napravo.
2. Nastavite funkcijo pečice ali jedi in po potrebi temperaturo pečice.
3. Vstavite sondo za meso v posodo:
Meso, perutnina in ribe
Celotno iglo sonde za hrano vstavite v meso ali ribo na najdebelejšem delu.

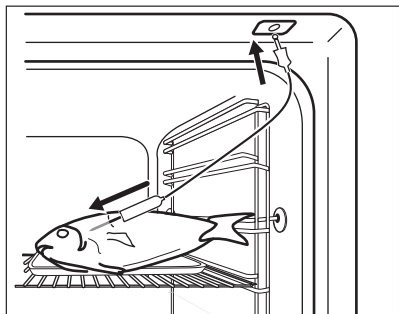

Zloženska

Konico sonde za meso vstavite točno v sredino zloženske. Sonda za hrano se med kuhanjem ne sme premikati. Za to uporabite trdno sestavino. Z robom posode za pečenje podprite silikonski ročaj sonde za meso. Konica sonde za meso se ne sme dotakniti dna posode za pečenje.

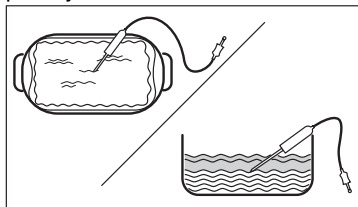

4. Sondo za meso priključite v vtičnico v napravi. Glejte Opis izdelka. Na prikazovalniku se prikaže trenutna temperatura sonde za meso.
5. – pritisnite, da nastavite temperaturo jedra sonde za meso.
6. – pritisnite, da nastavite zeleno možnost:
 - Aktiviraj alarm – ko hrana doseže temperaturo jedra, se oglasi zvočni signal.
 - Aktiviraj alarm in končaj s kuhanjem – ko hrana doseže temperaturo jedra, se oglasi zvočni signal, kuhanje pa se konča.
7. Izberite funkcijo in pritisnite OK da odprete glavni zaslon.
8. Pritisnite START .
9. Ko hrana doseže nastavljeno temperaturo, se oglasi zvočni signal. Preverite, ali je hrana pripravljena. Po potrebi podaljšajte čas kuhanja.
10. Iztaknite vtič sonde za meso iz vtičnice ter vzemite jed iz naprave.

10. NAMIGI IN NASVETI

10.1 Priporočila za pečenje

Temperature in časi pečenja v razpredelnica so le smernice. Odvisni so od receptov ter kakovosti in količine uporabljenih sestavin.

Vaša naprava lahko peče ali pripravlja drugače kot vaša prejšnja naprava. V spodnjih namigih so prikazane priporočene nastavitve za temperaturo, čas pečenja in položaj rešetk za določene vrste hrane.

Položaje rešetk štejte od spodaj navzgor.

Če za določen recept ne najdete nastavitvev, poiščite podobne.

Za nasvete za varčevanje z energijo si oglejte Energijska učinkovitost.

Simboli, uporabljeni v razpredelnica:

| | |
|--|--------------------|
| | Vrsta živila |
| | Funkcija pečice |
| | Temperatura |
| | Pribor |
| | Položaj rešetke |
| | Čas priprave (min) |

10.2 Vlažno pečenje - priporočeni pripomočki

Uporabite temne in neodbojne pekače in posode. Bolje vsrkavajo toploto od svetlih barvnih in odbojnih posod.

- **Ponev za pico** - temna, neodbojna, premera 28cm
- **Posoda za peko** - temna, neodbojna, premera 26cm
- **Ramekins** - keramika, premer 8cm, višina 5 cm
- **Flan osnovni model** - temen, neodbojen, premer 28cm





10.3 Vlažno pečenje

Za najboljše rezultate upoštevajte priporočila, navedena v spodnji razpredelnici.

|  | °C |  |  |  |
|---|-----|---|---|---|
| Buhtlji, 16 kosov | 180 | 2 | 20-30 | 1) |
| Žemlje, 9 kosov | 180 | 2 | 30-40 | 1) |
| Pizza, zamrznjena, 0,35 kg | 220 | 2 | 10-15 | 2) |
| Rulada | 170 | 2 | 25-35 | 1) |
| Čokoladni kolač z lešniki | 175 | 3 | 25 - 30 | 1) |
| Soufflé/Narastek, 6 kosov | 200 | 3 | 25 - 30 | 3) |
| Testo za kolač | 180 | 2 | 15-25 | 4) |
| Viktorijin kolač | 170 | 2 | 40-50 | 5) |
| Poširana riba, 0,3 kg | 180 | 3 | 20-25 | 1) |
| Cela riba, 0,2 kg | 180 | 3 | 25-35 | 1) |





10.4 Informacije za testne inštitute

Preizkusi v skladu z IEC 60350-1.

|  |  |  |  | °C |  |
|---|---|---|---|-----------|---|
| Drobno pecivo (20 kosov na pekač) | Gretje zgoraj/spodaj | Pekač za pecivo | 3 | 170 | 20 - 35 |
| Drobno pecivo (20 kosov na pekač) | Vroči zrak | Pekač za pecivo | 3 | 150 - 160 | 20 - 35 |
| Drobno pecivo (20 kosov na pekač) | Vroči zrak | Pekač za pecivo | 2 in 4 | 150 - 160 | 20 - 35 |
| Jabolčna pita, 2 modela za pečenje Ø 20 cm | Gretje zgoraj/spodaj | Mreža za pečenje | 2 | 180 | 70 - 90 |
| Jabolčna pita, 2 modela za pečenje Ø 20 cm | Vroči zrak | Mreža za pečenje | 2 | 160 | 70 - 90 |

|  | °C |  |  |  |
|---|-----|---|---|---|
| Ribji file, 0,3 kg | 180 | 3 | 25 - 30 | 6) |
| Poširano meso, 0,25 kg | 200 | 3 | 35-45 | 1) |
| Šašlik, 0,5 kg | 200 | 3 | 25 - 30 | 1) |
| Piškotki, 16 kosov | 180 | 2 | 20-30 | 1) |
| Makaroni, 24 kosov | 180 | 2 | 25-35 | 1) |
| Muffini, 12 kosov | 170 | 2 | 30-40 | 1) |
| Slano pecivo, 20 kosov | 180 | 2 | 25 - 30 | 1) |
| Piškoti iz krhkega testa, 20 kosov | 150 | 2 | 25-35 | 1) |
| Kolački, 8 kosov | 170 | 2 | 20-30 | 1) |
| Zelenjava, poširana, 0,4 kg | 180 | 3 | 35-45 | 1) |
| Vegetarijanska omeleta | 200 | 3 | 25 - 30 | 6) |
| Mediteranska zelenjava, 0,7 kg | 180 | 4 | 25 - 30 | 1) |

1) Uporabite pekač ali prestrezno posodo.
 2) Uporabite mrežo za pečenje.
 3) Uporabite keramične ramekine na mreži za pečenje.
 4) Uporabite model za testo za kolač na mreži za pečenje.
 5) Uporabite posodo za peko na mreži za pečenje.
 6) Uporabite posodo za pico na mreži za pečenje.

|  |  |  |  | °C |  |
|---|---|---|---|-----------|---|
| Pusti biskvit, model peciva Ø 26 cm ¹⁾ | Gretje zgoraj/spodaj | Mreža za pečenje | 2 | 170 | 40 - 50 |
| Pusti biskvit, model peciva Ø 26 cm ¹⁾ | Vroči zrak | Mreža za pečenje | 2 | 160 | 40 - 50 |
| Pusti biskvit, model peciva Ø 26 cm ¹⁾ | Vroči zrak | Mreža za pečenje | 2 in 4 | 160 | 40 - 60 |
| Piškoti iz krh. testa | Vroči zrak | Pekač za pecivo | 3 | 140 - 150 | 20 - 40 |
| Piškoti iz krh. testa | Vroči zrak | Pekač za pecivo | 2 in 4 | 140 - 150 | 25 - 45 |
| Piškoti iz krh. testa | Gretje zgoraj/spodaj | Pekač za pecivo | 3 | 140 - 150 | 25 - 45 |
| Toast ¹⁾ | Žar | Mreža za pečenje | 4 | Največje | 1 - 5 |

1) Napravo 10 minut predhodno ogrevajte.

11. SKRB IN ČIŠČENJE

OPOZORILO!

Oglejte si poglavja o varnosti.

11.1 Opombe o čiščenju

Čistilna sredstva

- Sprednji del naprave čistite samo s krpo iz mikrovlaken, toplo vodo in blagim čistilom.
- Za čiščenje kovinskih površin uporabite namensko čistilno sredstvo
- Madeže očistite z blagim čistilnim sredstvom.

Vsakodnevna uporaba

- Po vsaki uporabi očistite notranjost naprave. Nakopičena maščoba ali drugi ostanki lahko povzročijo požar.
- Vlaga lahko v napravi ali na steklenih vratih kondenzira. Če želite zmanjšati kondenzacijo, naj aparat deluje 10 minut pred začetkom pečenja. Hrane ne shranjujte v aparatu dlje kot 20 minut. Notranjost naprave osušite samo s krpo iz mikrovlaken po vsaki uporabi.

Dodatna oprema

- Vso dodatno opremo očistite po vsaki uporabi in pustite, da se posuši. Uporabite

samo krpo iz mikrovlaken, toplo vodo in blago čistilno sredstvo. Pripomočkov ne pomivajte v pomivalnem stroju.

- Pripomočkov s premazom proti prijemanju ne čistite z abrazivnimi čistilnimi sredstvi ali ostrimi predmeti.

11.2 Odstranjevanje nosilcev rešetk

Pred začetkom čiščenja naprave odstranite nosilce rešetk.

1. Izklopite napravo in počakajte, da se ohladi.
2. Sprednji del nosilca rešetke povlecite stran od stranske stene.
3. Zadnji del nosilca rešetke potegnite s stranskih sten in ga odstranite.

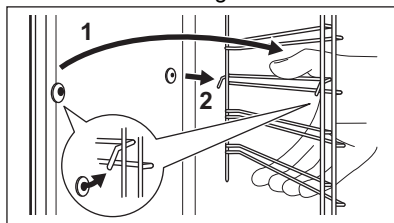

- Nosilce rešetk namestite nazaj v prvotni položaj. Ponovite korake v obratnem vrstnem redu.

Če so priložena teleskopska vodila, morajo biti zadrževalni zatiči usmerjeni naprej.

11.3 Pirolitično čiščenje

Uporabite ga za čiščenje naprave in za odstranjevanje ostankov.

⚠ OPOZORILO!

Obstaja tveganje opeklin.

⚠ POZOR!

Če v isti kuhinjski element namestite druge naprave, jih ne uporabljajte sočasno s to funkcijo. To lahko poškoduje pečico.

Funkcije ne začnite, če niste povsem zaprli vrat pečice.

- Poskrbite, da je naprava hladna.
- Odstranite vso opremo
- Notranjost pečice in notranje steklo vrat očistite s toplo vodo, mehko krpo in blagim čistilnim sredstvom.
- Vklopite napravo.
- Pritisnite  / Čiščenje.
- Izberite način čiščenja.

Ko se zažene čiščenje, so vrata pečice zaklenjena in luč je ugasnjena. Ventilator za hlajenje deluje z višjo hitrostjo.

STOP – pritisnite, če želite prekiniti čiščenje, preden se konča.

Naprave ne uporabljajte, dokler s prikazovalnika ne izgine simbol zapore vrat.

- Ko čistite konce, najprej izklopite napravo in počakajte, da se ohladi.
- Notranjost pečice očistite z mehko krpo. Z dna pečice odstranite ostanke.

11.4 Opomnik Za Čiščenje

Ko se prikaže opomnik, je priporočeno čiščenje.

Uporabite funkcijo: Pirolitično čiščenje.

11.5 Odstranjevanje in nameščanje vrat

Za čiščenje lahko snamete vrata pečice in notranje steklene plošče. Preden odstranite steklene plošče, preberite celotna navodila »Odstranjevanje in nameščanje vrat«.

⚠ POZOR!

Naprave ne uporabljajte brez steklenih plošč.

- Odprite vrata do konca in primite tečaja.

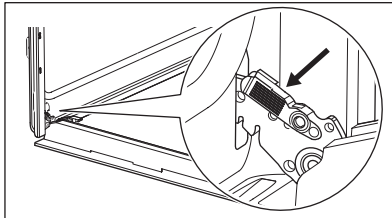

- Dvignite in vlecite zapahe, dokler se ne zaskočijo.

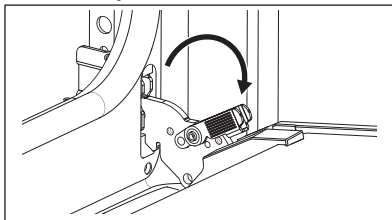

- Zaprte vrata pečice do polovice do prvega položaja odpiranja. Potem jih dvignite in povlecite, da jih snamete s tečajev.

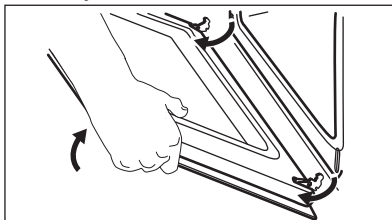

- Položite vrata na mehko krpo na stabilni površini.
- Okvir vrat **A** pridržite na njihovem zgornjem robu na obeh straneh in potisnete navznoter, da sprostite tesnilo sponke.

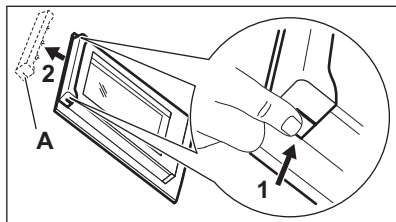

6. Okvir vrat potegnite k sebi in ga odstranite.
7. Steklene plošče vrat primite na zgornjem robu eno za drugo in jih potegnite navzgor iz vodila. Poskrbite, da steklene plošče povsem zdrsnejo iz nosilcev.

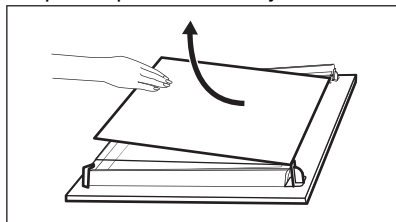

8. Steklene plošče očistite z vodo in milom. Steklene plošče temeljito posušite. Steklenih plošč ne pomivajte v pomivalnem stroju.
9. Po čiščenju namestite steklene plošče in vrata pečice. Pazite, da steklene plošče namestite nazaj v pravem zaporedju. Preverite simbol/natis na strani steklene plošče. Če so vrata pravilno nameščena, boste pri zapiranju zapahov zaslišali klik.



Območje natisa **B** (če je prisotno) mora biti obrnjeno proti notranjosti pečice.

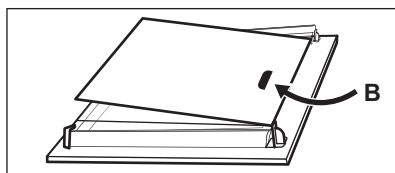

11.6 Zamenjava žarnice

⚠ OPOZORILO!

Nevarnost električnega udara.
Žarnica je lahko vroča.

1. Izklopite napravo in počakajte, da se ohladi.
2. Izključite napravo iz napajanja.
3. Krpo položite na dno pečice.

⚠ POZOR!

Halogensko žarnico vedno držite s krpo, da se ostanki maščobe ne zažgejo na njej.

Žarnica na zadnji steni

1. Obrnite steklen pokrov in ga odstranite.
2. Očistite stekleni pokrov.
3. Žarnico zamenjajte z ustrežno žarnico, odporno proti visoki temperaturi 300°C.
4. Namestite stekleni pokrov.

12. ODPRAVLJANJE TEŽAV

⚠ OPOZORILO!

Oglejte si poglavja o varnosti.

12.1 Kaj storiti v primeru:

Opis težave

Naprave ni mogoče vklopiti ali je uporabljeni.

Vzrok in rešitev

Naprava ni priključena na električno napajanje ali je priključena nepravilno.

| Opis težave | Vzrok in rešitev |
|--|--|
| Naprava se ne segreje. | Ura ni nastavljena. Za nastavitve ure si oglejte Časovne funkcije. Vrata niso pravilno zaprta. Pregorela je varovalka. Preverite, ali je varovalka vzrok za težave. Če se težave ponovijo, se obrnite na usposobljenega električarja. Varovalo za otroke je vklopljena. |
| Luč ne sveti. | Luč je pregorela. Zamenjajte žarnico. Za podrobnosti si oglejte Skrb in čiščenje. |
|  Izpad električne napetosti vedno prekine čiščenje. Čiščenje ponovite, če ga je prekinil izpad električne napetosti. | |
| Težave s signalom brezžičnega omrežja. | Preverite, ali je vaša mobilna naprava povezana z brezžičnim omrežjem. Preverite brezžično omrežje in usmerjevalnik. Ponovno zaženite usmerjevalnik. |
| Nameščen je bil nov usmerjevalnik ali pa je bila spremenjena njegova konfiguracija. | Za ponovno konfiguracijo naprave in mobilne naprave si oglejte Pred prvo uporabo, Brezžična povezava. |
| Signal brezžičnega omrežja je šibek. | Usmerjevalnik premaknite čim bližje napravi. |
| Brezžični signal moti mikrovalovna pečica, ki je postavljena zraven naprave. | Izklopite mikrovalovno pečico. Ne uporabljajte mikrovalovne pečice in daljinskega upravljanja naprave hkrati. Mikrovalovi motijo signal Wi-Fi. |
| PizzaExpert funkcija se ustavi in na zaslonu se prikaže začetno sporočilo. | Med fazo predgrevanja ste spremenili temperaturo. Pritisnite Naslednji na prvem sporočilu, nato pritisnite Začetek za nadaljevanje predgrevanja z novo nastavljen temperaturo. |

12.2 Kode napak

Ko se pojavi napaka programske opreme, se na prikazovalniku prikaže sporočilo o napaki. Seznam težav boste našli v spodnji razpredelnici. Ko se spodnje sporočilo o napaki še naprej prikazuje na prikazovalniku, pomeni, da je morda onemogočen okvarjen podsistem. V tem primeru se obrnite na trgovca ali pooblaščenega serviserja.

| Koda in opis | Rešitev |
|--|--|
| F102 - vrata niso povsem zaprta oz. zapora vrat je pokvarjena. | Zaprte vrata. Za vklop in izklop naprave. |
| F111 - Sonda za hrano ni pravilno vključena v vtičnico. | Sonda za hrano povsem vključite v vtičnico. |
| F240, F439 - polja na dotik na prikazovalniku ne delujejo pravilno. | Očistite površino prikazovalnika. Poskrbite, da na poljih na dotik ne bo umazanije. |
| F601 - obstaja težava s signalom Wi-Fi. | Preverite omrežno povezavo. Oglejte si Pred prvo uporabo, Brezžična povezava. |
| F604 - prva povezava z omrežjem Wi-Fi ni uspela. | Napravo izklopite in vklopite ter poskusite znova. Oglejte si Pred prvo uporabo, Brezžična povezava. |

| Koda in opis | Rešitev |
|---|-----------------------------|
| F908 - sistem naprave se ne more povezati z upravljalno ploščo. | Za vklop in izklop naprave. |
| F602, F603 - Wi-Fi ni na voljo. ¹⁾ | Za vklop in izklop naprave. |

1) Če pride do ene izmed teh napak, bodo ostale funkcije naprave še naprej delovale kot običajno.

12.3 Servisni podatki

Če težave ne morete razrešiti sami, se obrnite na prodajalca ali pooblaščen servisni center.

Potrebni podatki za servisni center se nahajajo na ploščici za tehnične navedbe. Ploščica za tehnične navedbe se nahaja na sprednjem okvirju naprave. Vidna je, ko

odprete vrata. Ploščice za tehnične navedbe ne odstranjujte z naprave.

Priporočamo, da podatke vpišete sem:

Model (MOD.):

Produktna številka (PNC):

Serijska številka (S.N.):

13. TEHNIČNI PODATKI

13.1 Tehnični podatki

| | |
|-----------|-------------|
| Napetost | 220 - 240 V |
| Frekvenca | 50 - 60 Hz |

14. ENERGIJSKA UČINKOVITOST

14.1 Informacijski list izdelka in informacije o izdelku v skladu z (EU) št. 65/2014 in (EU) št. 66/2014

| | |
|---|--------------------------------|
| Ime dobavitelja | Electrolux |
| Identifikacija modela | LOX8P87WZ 949288449 |
| Indeks energijske učinkovitosti | 61.2 |
| Razred energijske učinkovitosti | A++ |
| Poraba energije pri standardni obremenitvi, običajni način | 0.93 kWh/cikel |
| Poraba energije pri standardni obremenitvi, način z ventilatorjem | 0.52 kWh/cikel |
| Število votlin pečice | 1 |
| Toplotni vir | Električna energija |
| Prostornina | 72 l |
| Vrsta pečice | Pečica, v vgrajenem štedilniku |
| Masa | 37.4 kg |

Naprava je preizkušena v skladu z: EN IEC 60350-1.

14.2 Zahteve glede informacij v skladu z uredbo (EU) št. 2023/826

| | |
|---|--------|
| Poraba energije v stanju pripravljenosti | 0,8 W |
| Poraba energije v omrežnem stanju pripravljenosti | 20 W |
| Najdaljši čas, ki je potreben, da oprema samodejno doseže ustrezen način nizke moči | 20 min |

Naprava je preizkušena v skladu z: EN 50564, EN 63474.

Za navodila o vklopu in izklopu brezžične omrežne povezave si oglejte poglavje Pred prvo uporabo.

14.3 Nasveti za varčevanje z energijo

Spodnji nasveti vam bodo pomagali prihraniti energijo pri uporabi naprave.

Poskrbite, da bodo vrata naprave med delovanjem zaprta. Vrat med pripravo obroka ne odpirajte prepogosto. Poskrbite, da bo tesnilo vrat čisto, in preverite, da je dobro nameščeno.

Uporabljajte kovinsko posodo in temne neodbojne pekače in posode za boljše varčevanje z energijo.

Naprave pred kuhanjem ne predgrevajte, razen če je to posebej priporočljivo.

Presledki med pečenjem več jedi naj bodo čim krajši.

Pečenje z ventilatorjem

Ko je mogoče, uporabljajte funkcije pečenja z ventilatorjem, da prihranite energijo.

Akumulirana toplota

Pri pečenju, daljšem od 30 minut, tri do 10 minut pred potekom časa pečenja znižajte temperaturo naprave na najnižjo stopnjo. Akumulirana toplota v napravi peče naprej.

Z akumulirano toploto ohranite toplo hrano oz. pogrejte ostale jedi.

Ko izklopite napravo, se na prikazovalniku prikaže akumulirana toplota ali temperatura.

Če je aktiviran program z Trajanje in je čas pečenja daljši od 30 minut, se grelnika pri nekaterih funkcijah naprave samodejno izklopita prej.

Ohranjanje jedi toplih

Če želite uporabiti akumulirano toploto in ohraniti toplo hrano, izberite najnižjo možno nastavitev temperature. Na prikazovalniku se prikaže indikator akumulirane toplote ali temperatura.

Pečenje ob izklopljeni luči

Med pečenjem izklopite luč. Vključite jo samo, ko jo potrebujete.

Vlažno pečenje

Funkcija je zasnovana za varčevanje z energijo med pečenjem.

Ko uporabite to funkcijo, se lučka samodejno ugasne po 30 sekundah. Lučko lahko ponovno prižgete, vendar bo ta ukrep zmanjšal pričakovane prihranke energije.

Wi-Fi

Ko je mogoče, izklopite Wi-Fi, da prihranite energijo.

15. SKRIB ZA OKOLJE

Reciklirajte materiale, označene s simbolom . Embalažo odložite v ustrezne zabojnike za reciklažo. Pomagajte varovati okolje in zdravje ljudi z recikliranjem odpadkov električnih in elektronskih naprav. Naprave,

označene s simbolom , ne odlagajte skupaj z gospodinjstvi odpadki. Izdelek vrnite krajevni obrat za recikliranje ali se obrnite na občinsko službo.



