



**Electrolux**



[electrolux.com/register](https://electrolux.com/register)



ENC8MC19S

## INSTALACJA / INSTALAREA

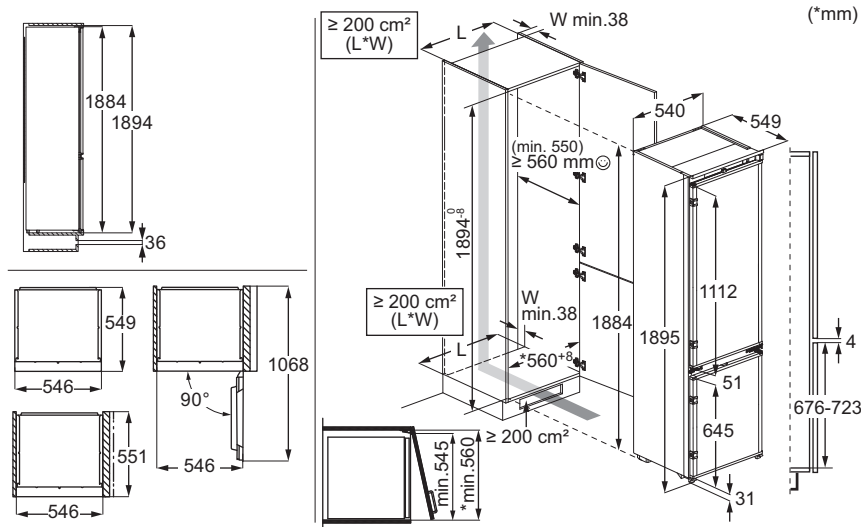

## DŹWIĘKI / ZGOMOTE

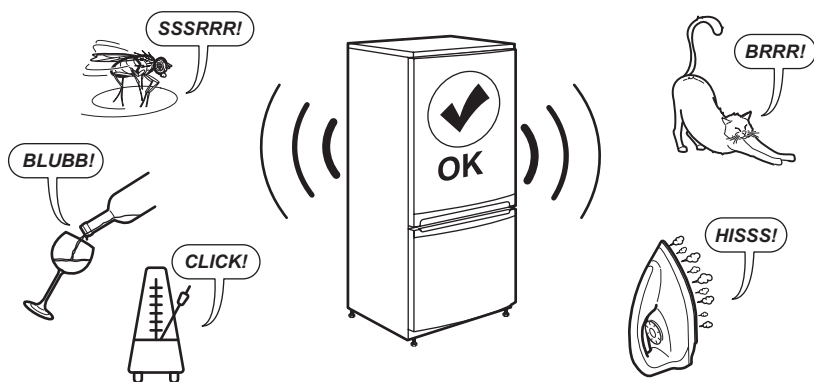

Producent zastrzega sobie możliwość wprowadzenia zmian bez wcześniejszego powiadomienia.

1. INFORMACJE DOTYCZĄCE BEZPIECZEŃSTWA.....	3
2. INSTRUKCJE DOTYCZĄCE BEZPIECZEŃSTWA.....	5
3. PANEL STEROWANIA.....	7
4. CODZIENNE UŻYTKOWANIE.....	10
5. WSKAZÓWKI I PORADY.....	14

6. KONSERWACJA I CZYSZCZENIE.....	15
7. ROZWIĄZYWANIE PROBLEMÓW.....	17
8. DANE TECHNICZNE.....	20
9. INFORMACJA DLA INSTYTUCJI WYKONUJĄCYCH TESTY.....	20
10. OCHRONA ŚRODOWISKA.....	21

## 1. ⚠ INFORMACJE DOTYCZĄCE BEZPIECZEŃSTWA

Przed instalacją i użyciem urządzenia należy dokładnie przeczytać dołączoną instrukcję. Producent nie odpowiada za obrażenia ani szkody wynikające z nieprawidłowej instalacji lub użytkowania. Instrukcję należy przechowywać w bezpiecznym i łatwo dostępnym miejscu do wykorzystania w przyszłości.

### 1.1 Bezpieczeństwo dzieci i osób o ograniczonych zdolnościach ruchowych

- Urządzenie mogą obsługiwać dzieci po ukończeniu ósmego roku życia oraz osoby o ograniczonych zdolnościach fizycznych, sensorycznych lub umysłowych, a także nieposiadające odpowiedniej wiedzy lub doświadczenia, jeśli będą one nadzorowane lub zostaną poinstruowane w zakresie bezpiecznego korzystania z urządzenia i bę-

da świadome związanych z tym zagrożeń. Dzieci w wieku od 3 do 8 lat oraz osoby z bardzo rozległą i złożoną niepełnosprawnością mogą ładować i opróżniać urządzenie pod warunkiem, że zostały odpowiednio poinstruowane. Dzieci poniżej 3 roku życia nie powinny zbliżać się do urządzenia, jeśli nie znajdują się pod stałym nadzorem.

- Należy dopilnować, aby dzieci nie bawiły się tym urządzeniem .
- Dzieci nie powinny zajmować się czyszczeniem ani konserwacją urządzenia bez odpowiedniego nadzoru.
- Przechowywać opakowanie w miejscu niedostępnym dla dzieci lub zutylizować je w odpowiedni sposób.

## 1.2 Ogólne zasady bezpieczeństwa

- Urządzenie to przeznaczone jest wyłącznie do przechowywania żywności i napojów.
- Urządzenie to przeznaczone jest do użytku domowego w pomieszczeniach zamkniętych.
- Urządzenie to można używać w biurach, pokojach hotelowych, pokojach w pensjonatach, domach dla gości w gospodarstwach rolnych i innych podobnych miejscach, gdzie użytkowanie nie przekracza średniego poziomu użytkowania w gospodarstwie domowym.
- Aby uniknąć zanieczyszczenia żywności, należy przestrzegać następujących zaleceń:
  - nie pozostawiać zbyt długo otworzonych drzwi;
  - regularnie czyścić powierzchnie, które mogą mieć kontakt z żywnością, oraz dostępne elementy systemu odpływu skroplin;
  - przechowywać surowe mięso i ryby w odpowiednich pojemnikach w chłodziarce, tak aby nie miały styczności (ani wpływające z nich soki) z innymi produktami.
- **OSTRZEŻENIE:** Otwory wentylacyjne w obudowie urządzenia lub w zabudowie nie mogą być zakryte ani zanieczyszczone.
- **OSTRZEŻENIE:** Nie wolno używać żadnych urządzeń lub środków do przyspieszenia odmrażania urządzenia z wyjątkiem zalecanych przez producenta.
- **OSTRZEŻENIE:** Nie uszkodzić układu chłodniczego.
- **OSTRZEŻENIE:** Nie wolno używać urządzeń elektrycznych w komorach do przechowywania żywności, chyba że są to urządzenia zalecane przez producenta.
- Urządzenia nie wolno czyścić myjką parową ani wodą pod ciśnieniem.
- Urządzenie należy czyścić wilgotną miękką szmatką. Używać tylko neutralnych środków czyszczących. Nie używać produktów ściernych, myjek do szorowania, rozpuszczalników ani metalowych przedmiotów.
- Jeśli urządzenie będzie pozostawać puste przez długi czas, należy je wyłączyć, rozmrozić, wyczyścić, osu-

szyc i pozostawić otworzone drzwi, aby zapobiec rozwojowi pleśni wewnątrz urządzenia.

- W urządzeniu nie wolno przechowywać substancji wybuchowych, jak puszki aerozoli z łatwopalnym gazem pędnym.

- Jeśli przewód zasilający uległ uszkodzeniu, należy zlecić jego wymianę producentowi urządzenia, autoryzowanemu centrum serwisowemu lub też innej kompetentnej osobie, aby uniknąć niebezpieczeństwa.

## 2. INSTRUKCJE DOTYCZĄCE BEZPIECZEŃSTWA

### 2.1 Instalacja

#### OSTRZEŻENIE!

Urządzenie może zainstalować i podłączyć wyłącznie wykwalifikowana osoba.

- Usunąć wszystkie elementy opakowania.
- Nie instalować ani nie używać uszkodzonego urządzenia.
- Ze względów bezpieczeństwa nie należy uruchamiać urządzenia przed zainstalowaniem go w zabudowie.
- Postępować zgodnie z oddzielnymi instrukcjami instalacji tego urządzenia i zmiany kierunku otwierania drzwi dostępnymi w naszej witrynie internetowej.
- Zachować ostrożność podczas przenoszenia urządzenia, ponieważ jest ono ciężkie. Należy zawsze stosować rękawice ochronne i mieć na stopach pełne obuwie.
- Zapewnić przepływ powietrza wokół urządzenia.
- Podczas pierwszej instalacji lub po zmianie kierunku otwierania drzwi należy odczekać co najmniej 4 godziny przed podłączeniem urządzenia do zasilania. Pozwała to na spłynięcie oleju do sprężarki.
- Przed wykonaniem jakichkolwiek czynności przy urządzeniu (np. przed zmianą kierunku otwierania drzwi) należy wyjąć wtyczkę przewodu zasilającego z gniazdka.
- Nie instalować urządzenia w pobliżu grzejników lub kuchenek, piekarników lub płyt grzejnych, chyba że w instrukcji instalacji określono inaczej.
- Nie narażać urządzenia na zamoczenie przez deszcz.

- Nie instalować urządzenia w miejscach narażonych na bezpośrednie działanie promieni słonecznych.
- Nie instalować urządzenia w miejscach nadmiernie wilgotnych i zimnych.
- Podczas przesuwania urządzenia należy je podnieść za przednią krawędź, aby uniknąć zarysowania podłogi.
- Przy zmianie kierunku otwierania drzwi tego urządzenia należy chronić podłogę przed zarysowaniami.
- W urządzeniu znajduje się torebka ze środkiem pochłaniającym wilgoć. Nie wolno się nią bawić. Nie jest ona przeznaczona do spożycia. Należy ją niezwłocznie prawidłowo zutylizować.

### 2.2 Podłączenie elektryczne

#### OSTRZEŻENIE!

Występuje zagrożenie pożarem i porażeniem prądem elektrycznym.

#### OSTRZEŻENIE!

Ustawiając urządzenie, należy uważać, aby nie przycisnąć lub nie uszkodzić przewodu zasilającego.

#### OSTRZEŻENIE!

Nie stosować rozgałęziaczy ani przedłużaczy.

#### UWAGA!

Wszelkie prace elektryczne wymagane w celu zainstalowania tego urządzenia powinny wykonywać wykwalifikowany elektryk.

- Upewnić się, że parametry na tabliczce znamionowej odpowiadają parametrom znamionowym źródła zasilania.
- Urządzenie należy uziemić.
- Używać wyłącznie prawidłowo zainstalowanego gniazdka z uziemionym stykiem ochronnym.
- Jeśli domowe gniazdo zasilania nie jest uziemione, należy podłączyć urządzenie do oddzielnego uziemienia zgodnie z obowiązującymi przepisami, kontaktując się z wykwalifikowanym elektrykiem.
- Należy uważać, aby nie uszkodzić elementów elektrycznych (np. wtyczki, przewodu zasilającego lub sprężarki). By wymienić podzespoły elektryczne należy skontaktować się z autoryzowanym punktem serwisowym lub z elektrykiem.
- Przewód zasilający musi znajdować się poniżej poziomu wtyczki.
- Podłączyć wtyczkę do gniazda elektrycznego dopiero po zakończeniu instalacji. Zadbaj o to, aby po zainstalowaniu urządzenia możliwy był łatwy dostęp do zaworu wody.
- Nie odłączać urządzenia, ciągnąc za przewód zasilający. Zawsze ciągnąć za wtyczkę.
- Urządzenie wyposażono we wtyczkę zasilającą z bezpiecznikiem 13 A. Jeśli konieczna jest wymiana bezpiecznika we wtyczce zasilającej, należy użyć bezpiecznika 13 A ASTA (BS 1362) (dotyczy tylko Wielkiej Brytanii i Irlandii).

## 2.3 Sposób używania

### OSTRZEŻENIE!

Zagrozenie odniesieniem obrażeń, oparzeniem, porażeniem prądem lub powstaniem pożaru.



Urządzenie zawiera izobutan (R600a), łatwopalny gaz pochodzenia naturalnego o wysokiej zgodności z wymogami ochrony środowiska. Zachować ostrożność, aby nie uszkodzić układu chłodniczego zawierającego izobutan.

- Nie zmieniać parametrów technicznych urządzenia.
- Jakiegokolwiek użycie urządzenia do zabudowy jako urządzenia wolnostojącego jest surowo zabronione.
- Urządzenie to przeznaczone jest do użytku w temperaturze otoczenia od 10°C do 43°C. Tylko w tym zakresie

temperatury gwarantowane jest jego prawidłowe działanie.

- Nie wkładać do urządzenia urządzeń elektrycznych (np. maszynek do lodów), chyba że dopuszcza to ich producent.
- Jeśli dojdzie do uszkodzenia obiegu czynnika chłodniczego, należy upewnić się, że w pomieszczeniu nie ma płomieni ani źródeł zapłonu. Przewietrzyc pomieszczenie.
- Nie wolno dopuścić, aby gorące przedmioty dotykały plastikowych części urządzenia.
- Nie wkładać napojów bezalkoholowych do komory zamrażarki. Objętość zamarzającego napoju zwiększa się, co może prowadzić do rozerwania pojemnika, w którym się znajduje.
- Nie przechowywać w urządzeniu łatwopalnych gazów i cieczy.
- Nie umieszczać produktów łatwopalnych ani przedmiotów nasączonych łatwopalnymi produktami w pobliżu lub na urządzeniu.
- Nie dotykać sprężarki ani skraplacza. Są gorące.
- Nie wyjmować ani nie dotykać przedmiotów z komory zamrażarki mokrymi lub wilgotnymi rękami.
- Nie zamrażać ponownie rozmrożonej żywności.
- Należy przestrzegać wskazówek na opakowaniu dotyczących przechowywania mrożonej żywności.
- Przed umieszczeniem żywności w komorze zamrażarki należy ją owinać dowolnym materiałem dopuszczonym do kontaktu z żywnością.
- Nie należy dopuszczać do kontaktu żywności z wewnętrznymi ściankami komór urządzenia.

## 2.4 Oświetlenie wewnętrzne

### OSTRZEŻENIE!

Zagrozenie porażeniem prądem.

- Ten produkt zawiera jedno lub więcej źródeł światła o klasie efektywności energetycznej G.
- Informacja dotycząca oświetlenia w urządzeniu i elementów oświetleniowych sprzedawanych osobno jako części zamienne: Lampy te są przeznaczone do pracy w ekstremalnych warunkach panujących w urządzeniach gospodarstwa domowego, jak temperatura, drgania, wilgotność, lub są przeznaczone do sygnalizowania

informacji o stanie pracy urządzenia. Nie są one przeznaczone do innych zastosowań i nie nadają się do oświetlania pomieszczeń domowych.

## 2.5 Pielęgnacja i czyszczenie

### ⚠ OSTRZEŻENIE!

Występuje zagrożenie odniesieniem obrażeń lub uszkodzeniem urządzenia.

- Przed przystąpieniem do konserwacji należy wyłączyć urządzenie i wyjąć wtyczkę przewodu zasilającego z gniazdka sieciowego.
- Urządzenie to zawiera węglowodory w układzie chłodzenia. Konserwację i ponowne napełnianie układu chłodzenia może przeprowadzać wyłącznie wykwalifikowana osoba.
- Filtr powietrza wymieniać co 6 miesięcy. Skontaktować się z lokalnym sprzedawcą, aby zakupić zamiennik.

## 2.6 Serwis

- Aby naprawić urządzenie, należy skontaktować się z autoryzowanym centrum serwisowym. Należy stosować wyłącznie oryginalne części zamienne.
- Należy pamiętać, że samodzielna lub nieprofesjonalna naprawa może wpłynąć na bezpieczeństwo oraz spowodować utratę gwarancji.
- Następujące części zamienne będą dostępne przez co najmniej 7 lat po zakończeniu produkcji modelu: termostaty,

czujniki temperatury, układy elektroniczne, źródła światła, uchwyty drzwi, zawiasy drzwi, półki i kosze. Uszczelki drzwi będą dostępne przez co najmniej 10 lat po wycofaniu modelu z eksploatacji. Czas ten może być dłuższy w niektórych krajach. Więcej informacji można znaleźć na naszej witrynie internetowej.

- Niektóre z tych części zamiennych będą dostępne wyłącznie dla profesjonalnych punktów serwisowych i nie wszystkie części zamienne pasują do wszystkich modeli.

## 2.7 Utylizacja

### ⚠ OSTRZEŻENIE!

Zagrożenie odniesieniem obrażeń lub uduszeniem.

- Odłączyć urządzenie od źródła zasilania.
- Odciać i wyrzucić przewód zasilający.
- Wymontować drzwi, aby uniemożliwić zamknięcie się dziecka lub zwierzęcia wewnątrz urządzenia.
- Czynniki w układzie chłodniczym i materiały izolacyjne zastosowane w tym urządzeniu nie stanowią zagrożenia dla warstwy ozonowej.
- Pianka izolacyjna zawiera łatwopalny gaz. Aby uzyskać informacje dotyczące prawidłowej utylizacji urządzenia, należy skontaktować się z lokalnymi władzami.
- Należy uważać, aby nie uszkodzić układu chłodniczego w pobliżu wymiennika ciepła.

## 3. PANEL STEROWANIA

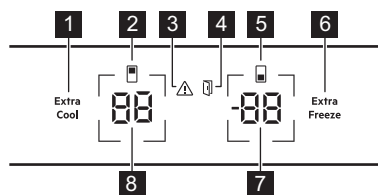

- 1 Przycisk / wskaźnik Extra Cool
- 2 Wskaźnik komory chłodziarki
- 3 Wskaźnik alarmu
- 4 Wskaźnik alarmu otwartych drzwi
- 5 Wskaźnik komory zamrażarki
- 6 Przycisk / wskaźnik Extra Freeze

- 7 Przycisk / wskaźnik temperatury zamrażarki
- 8 Przycisk / wskaźnik temperatury chłodziarki

### 3.1 Włączanie i wyłączanie

#### Włączanie

Podłączyć wtyczkę zasilania do gniazda sieci elektrycznej.

Aby ustawić inną temperaturę, patrz „Regulacja temperatury”.

Jeśli na wyświetlaczu pojawi się dE on, patrz „Rozwiązywanie problemów”.

#### Aby wyłączyć funkcję

1. Nacisnąć i przytrzymać jednocześnie przez 5 sek przyciski regulacji temperatury chłodziarki i zamrażarki.

Na wyświetlaczu miga OF.

2. Gdy na wyświetlaczu pojawi się komunikat OF, wyjąć wtyczkę z gniazdka zasilania.

### 3.2 Regulacja temperatury

Zakres temperatur może wynosić od -15°C do -24°C dla zamrażarki (zalecane -18°C) oraz od 2°C do 8°C dla chłodziarki (zalecane 4°C).

Temperaturę w urządzeniu ustawić przyciskami regulacji temperatury.

Wskaźniki temperatury wskażą ustawioną temperaturę.

- ⓘ Ustawiona temperatura zostanie osiągnięta w ciągu 24 godz. Po awarii zasilania urządzenie przywraca ustawioną temperaturę.

### 3.3 Włączanie i wyłączenie komory chłodziarki

Wyłączenie:

1. Nacisnąć i przytrzymać przez 5 sek przycisk regulacji temperatury chłodziarki. Na wyświetlaczu miga OF.
2. Po wyłączeniu komory chłodziarki na wyświetlaczu pojawi się wskazanie OF.

Włączanie:

1. Nacisnąć i przytrzymać przez 5 sek przycisk regulacji temperatury chłodziarki. Na wyświetlaczu miga On.
2. Komora chłodziarki jest włączona i przywracana jest wcześniej ustawiona temperatura.

### 3.4 Włączanie i wyłączenie komory zamrażarki

Wyłączenie:

1. Nacisnąć i przytrzymać przez 5 sek przycisk regulacji temperatury zamrażarki. Na wyświetlaczu miga OF.
2. Po wyłączeniu komory zamrażarki na wyświetlaczu pojawi się wskazanie OF.

Włączanie:

1. Nacisnąć i przytrzymać przez 5 sek przycisk regulacji temperatury zamrażarki. Na wyświetlaczu miga On.
2. Komora zamrażarki jest włączona i przywracana jest wcześniej ustawiona temperatura.

### 3.5 MultiSwitch

Funkcja ta umożliwia przekształcenie komory zamrażarki w chłodziarkę.

- ⓘ Przed włączeniem funkcji MultiSwitch należy wyjąć zamrożoną żywność z komory zamrażarki.

Aby przekształcić tę komorę:

1. Dotknąć kilkakrotnie przycisku regulacji temperatury zamrażarki, aż na wyświetlaczu pojawi się migające wskazanie - -.
2. Nacisnąć - - w ciągu następnych 7 sek. Jeśli w tym czasie nie zostanie naciśnięty przycisk, komora zamrażarki nie przekształci się w komorę chłodziarki.
3. Wskaźnik temperatury zamrażarki pokazuje temperaturę w komorze MultiSwitch (4°C).

- ⓘ Odczekać 24 godz przed użyciem komory MultiSwitch.

Gdy funkcja MultiSwitch jest włączona, wyłączone jest Alarm wysokiej temperatury i nie można włączyć funkcji Extra Freeze.

Funkcja MultiSwitch wyłącza się po wyłączeniu urządzenia lub przekształconej komory.

Funkcja MultiSwitch zostanie wznowiona po przywróceniu zasilania po awarii.

- ⓘ Przed wyłączeniem funkcji MultiSwitch należy wyjąć żywność z komory MultiSwitch.

Aby cofnąć przekształcenie komory MultiSwitch:

1. Nacisnąć i przytrzymać przycisk regulacji temperatury zamrażarki, aż - - zacznie migać.
2. Nacisnąć - - w ciągu następnych 7 sek. Jeśli w tym czasie nie zostanie naciśnięty przycisk, komora MultiSwitch nie przekształci się z powrotem w komorę zamrażarki.
3. Wskaźnik temperatury zamrażarki wskazuje temperaturę w komorze zamrażarki.

❗ Komora MultiSwitch osiągnie ustawioną temperaturę po 24 godz. Przed użyciem należy odczekać, aż komora MultiSwitch osiągnie ustawioną temperaturę.

Alarm wysokiej temperatury zaczyna ponownie działać 1 godz po wyłączeniu funkcji MultiSwitch.

### 3.6 Funkcja Extra Cool

Funkcja ta umożliwi szybkie schładzanie dużych ilości ciepłej żywności bez podgrzewania żywności przechowywanej już w komorze chłodziarki.

Aby włączyć funkcję, należy nacisnąć przycisk Extra Cool.

Zaświeci się kontrolka Extra Cool. . Gdy funkcja Extra Cool jest włączona, wentylator może włączać się automatycznie.

Funkcja wyłączy się automatycznie po około 6 godz. Gdy funkcja jest wyłączona, wskaźnik Extra Cool gaśnie.

Nacisnąć przycisk Extra Cool, aby wyłączyć funkcję Extra Cool przed jej automatycznym wyłączeniem.

❗ Aby ustawić inną temperaturę chłodziarki, należy wyłączyć funkcję Extra Cool.

### 3.7 Funkcja Extra Freeze

Funkcja Extra Freeze służy do wykonywania sekwencyjnego zamrażania wstępnego i szybkiego zamrażania w komorze zamrażarki. Funkcja ta przyspiesza zamrażanie świeżych produktów i chroni przechowywane produkty przed ogrzaniem.

❗ Aby zamrozić świeżą żywność, należy włączyć funkcję Extra Freeze co najmniej 24 godz przed umieszczeniem żywności przeznaczonej do wstępnego zamrożenia.

Aby włączyć tę funkcję, należy nacisnąć przycisk Extra Freeze.

Zaświeci się wskaźnik Extra Freeze. Funkcja Extra Freeze wyłącza się automatycznie po upływie maksymalnie 52 godz.

Naciśnij przycisk Extra Freeze, aby wyłączyć tę funkcję zanim wyłączy się automatycznie.

### 3.8 Alarm wysokiej temperatury

Gdy temperatura w komorze zamrażarki wzrośnie, zacznie migać wskaźnik alarmu, wskaźnik temperatury zamrażarki pokaże wskazanie H° i zacznie migać oraz włączy się sygnał dźwiękowy.

Aby wyłączyć alarm, należy nacisnąć dowolny przycisk.

Wskaźnik alarmu i sygnał dźwiękowy wyłączą się. Wskaźnik temperatury zamrażarki będzie pokazywać H° przez 5 sek, a następnie ponownie wskaże temperaturę zamrażarki.

❗ Alarm włącza się ponownie po upływie 1 for godz od wyłączenia do momentu przywrócenia normalnych warunków. Jeśli nie naciśnie się żadnego przycisku, sygnał dźwiękowy wyłączy się automatycznie po 1 godz.

### 3.9 Alarm otwartych drzwi

Jeśli drzwi chłodziarki pozostają otworzone przez 5 min, lub jeśli drzwi zamrażarki pozostają otworzone przez 80 sek, włącza się wskaźnik alarmu otwartych drzwi i sygnał dźwiękowy.

Alarm wyłącza się po zamknięciu drzwi. Nacisnąć dowolny przycisk, aby wyłączyć sygnał dźwiękowy

❗ Jeśli nie naciśnie się żadnego przycisku, sygnał dźwiękowy wyłączy się automatycznie po 1 godzina.

### 3.10 Tryb ustawień

Tryb ustawień umożliwia włączenie lub wyłączenie sygnałów dźwiękowych, trybu Sabbath, trybu demonstracyjnego, resetowanie ustawień fabrycznych urządzenia oraz zmianę jednostek temperatury z °C na °F:

#### Włączanie trybu Ustawień

1. Nacisnąć przycisk Extra Cool i przytrzymać go przez około 3 sek. Na wyświetlaczu miga SE tt.
2. Po włączeniu trybu Ustawienia na wyświetlaczu pojawi się wskazanie tS on.
3. Aby wyłączyć tryb Ustawień, należy nacisnąć przycisk Extra Cool i przytrzymać go przez około 3 sek.

Tryb Ustawień wyłącza się automatycznie, jeśli przez 60 sek użytkownik nie wykona żadnej operacji na panelu sterowania.

#### Poruszanie się po trybie Ustawienia

Dotknąć przycisk Extra Cool, aby zmienić parametr. Dotknąć przycisk regulacji temperatury chłodziarki, aby zmienić wartość tego parametru.

Wyświetlacz	Parametry domyślne
tS on	Sygnal dźwiękowy przycisku
CF °C	Jednostki temperatury
Sb OF	Tryb Sabbath
dE OF	Tryb Demo
FS 03	Ustawienia fabryczne

### Sygnal dźwiękowy przycisku

Aby włączyć lub wyłączyć dźwięki przycisków:

1. Włączenie trybu Ustawień:
2. Przechodzić przez tryb ustawień, aż na wyświetlaczu pojawi się tS. Dotknąć przycisku temperatury chłodziarki, aby włączyć lub wyłączyć dźwięki. Wskaźnik zmieni się na On dla dźwięków włączonych lub OF dla wyłączonych.
3. Wyjście z trybu Ustawień

### Jednostki temperatury

Aby zmienić jednostkę temperatury:

1. Włączenie trybu Ustawień:
2. Przechodzić przez tryb ustawień, aż na wyświetlaczu pojawi się CF i °C. Dotknąć przycisku temperatury chłodziarki, aby wybrać między stopniami Celsjusza °C i Fahrenheita °F.
3. Wyjście z trybu Ustawień

### Sabbath tryb

Tryb Sabbath wyłącza następujące funkcje w czasie świąt religijnych:

- wszystkie przyciski oprócz kombinacji przycisków niezbędnych do wyłączenia tego trybu
- sygnały dźwiękowe, z wyjątkiem Alarm wysokiej temperatury
- wskaźniki alarmów, z wyjątkiem Alarm wysokiej temperatury.

Aby włączyć tryb Sabbath:

1. Włączenie trybu Ustawień:
2. Przechodzić przez tryb ustawień, aż na wyświetlaczu pojawi się Sb. Dotknąć przycisku temperatury chłodziarki, aby włączyć lub wyłączyć tryb Sabbath. Wskaźnik zmieni się na On w przypadku włączenia lub na OF w przypadku wyłączenia trybu Sabbath.
3. Wyjście z trybu Ustawień

Po włączeniu trybu Sabbath wyświetlacz pokazuje Sb i On. Dostęp do dowolnego innego ustawienia jest zablokowany.

### Demo tryb

Tryb Demo symuluje działanie urządzenia bez chłodzenia. Jest on przeznaczony wyłącznie do celów prezentacji w salonach lub na wystawach sklepów.

**i** Nie można przechowywać żywności, gdy włączony jest tryb demonstracyjny.

Aby włączyć tryb Demo:

1. Włączenie trybu Ustawień:
2. Przechodzić przez tryb ustawień, aż na wyświetlaczu pojawi się dE. Dotknąć przycisku temperatury chłodziarki, aby włączyć lub wyłączyć tryb. Wskaźnik zmieni się na On w przypadku włączenia lub na OF w przypadku wyłączenia trybu Demo.
3. Wyjście z trybu Ustawień

### Ustawienia fabryczne

Funkcja ta przywraca każde ustawienie do domyślnych ustawień fabrycznych. Aby przywrócić domyślne ustawienia fabryczne:

1. Włączenie trybu Ustawień:
2. Przechodzić przez tryb ustawień, aż na wyświetlaczu pojawi się FS. Dotknąć przycisku temperatury chłodziarki, aby przywrócić ustawienia fabryczne. Na wyświetlaczu pojawi się on, a następnie 03.
3. Wyjście z trybu Ustawień

## 4. CODZIENNE UŻYTKOWANIE

### 4.1 Rozmieszczanie półek na drzwiach

Prowadnice drzwi pozwalają na zmianę położenia półek.

Aby zmienić położenie półek/pojemników na drzwiach:

1. Półkę/pojemnik należy przesunąć w kierunku wskazanym przez strzałki.
2. Umieścić półkę/pojemnik w wybranym położeniu i ostrożnie wsunąć w prowadnicę.

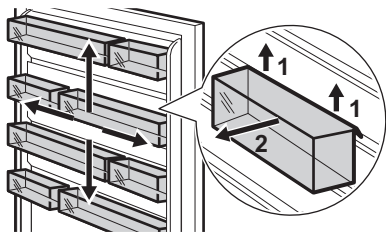

## 4.2 Ruchome półki

Na ścianach chłodziarki są prowadnice. Można zmienić położenie półek.

Urządzenie wyposażono w elastyczną półkę. Przednią część półki można umieścić pod tylną:

1. Ostrożnie wyjąć przednią połowę.
2. Wsunąć ją w dolną prowadnicę pod drugą częścią.

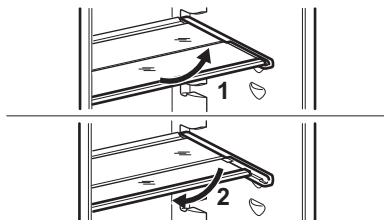

**i** Nie należy zmieniać położenia szklanej półki umieszczonej nad szufladą na warzywa, aby zapewnić prawidłowy obieg powietrza.

## 4.3 Szuflada GreenZone

GreenZone to wysuwana szuflada oznaczona symbolem  i znajduje się w dolnej części komory chłodziarki.

Zastosowane uszczelnienie zapewnia optymalną wilgotność wewnątrz szuflady.

## 4.4 Wyjmowanie szuflady GreenZone

1. Opróżnić szufladę.
2. Wyciągnąć szufladę z chłodziarki.

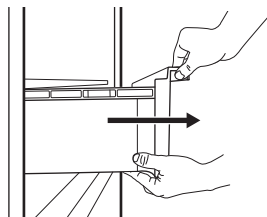

3. Unieść przednią część szuflady.
4. Podnieść i wyciągnąć szufladę.

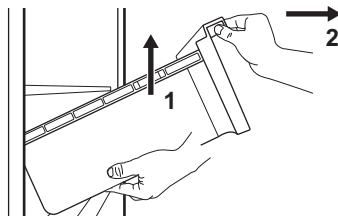

## 4.5 Zdejmowanie szklanej pokrywy szuflad

1. Odblokować uchwyt boczny z obu stron jednocześnie.

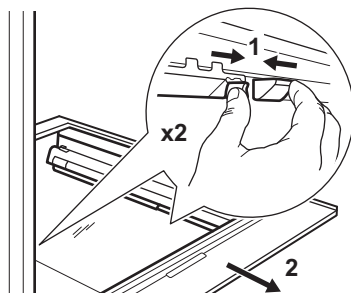

2. Pociągnąć wspornik szklanej półki do siebie.

## 4.6 Regulacja wilgotności

Szklana półka szuflady GreenZone jest wyposażona w urządzenie, które zapewnia optymalną wilgotność wewnątrz szuflady.

**i** Nie kłaść żadnych produktów spożywczych na urządzeniu do regulacji wilgotności.

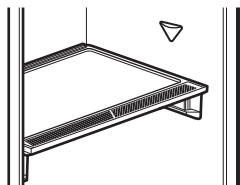

Aby wyjąć urządzenie do kontroli wilgotności:

1. Otworzyć szufladę pod szklaną półką i wyciągnąć pokrywę.

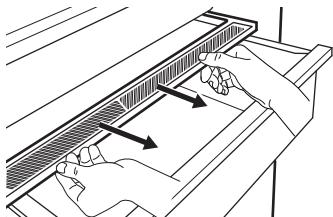

2. Aby wymienić białą membranę urządzenia, należy chwycić urządzenie pośrodku i oddzielić membranę od osłony, pociągając za osłonę.

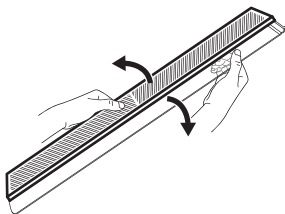

3. Zamontować nową membranę w osłonie, wciskając krawędź membrany w osłonę.

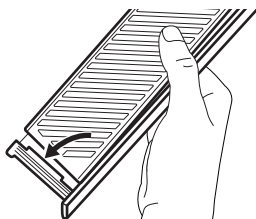

4. Ponownie zamontować urządzenie do kontroli wilgotności na szufladzie.

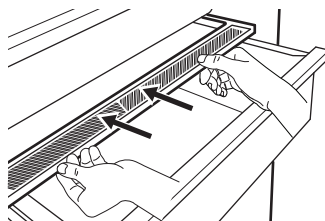

❗ W szufladzie GreenZone mogą pojawić się skropliny. Należy zetrzeć je miękką ściereczką.

#### 4.7 Wymywanie modułu ExtraChill

Nad szufladą GreenZone znajduje się inna szuflada.

Wyciąganie szuflady:

1. Wyciągnąć szufladę z chłodziarki.

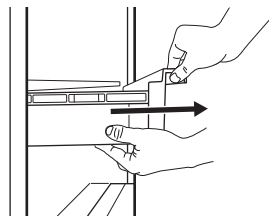

2. Unieść przednią część szuflady.



3. Unieść i obrócić szufladę, aby wyjąć ją z urządzenia.

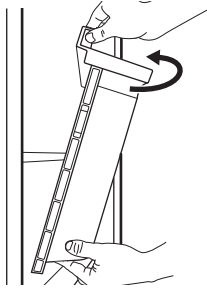

#### 4.8 MULTIFLOW

W komorze chłodziarki jest wentylator MULTIFLOW umożliwiający szybkie i skuteczne schłodzenie żywności i zapewniający równomierną temperaturę w komorze.

Wentylator uruchamia się automatycznie i działa tylko, gdy zamknięte są drzwi.

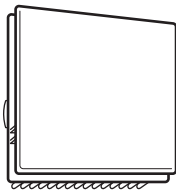

❗ Nie należy blokować otworów wentylacyjnych.

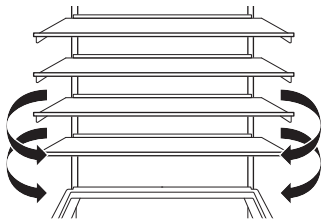

❗ Nie zdejmować panelu MULTIFLOW. Instrukcje dotyczące czyszczenia można znaleźć w rozdziale „Konserwacja i czyszczenie”.

#### 4.9 Filtr CleanAir+

W urządzeniu może być filtr węglowy CleanAir+ założony przez producenta.

Filtr węglowy oczyszcza powietrze w komorze chłodziarki z zapachów, podnosząc jakość przechowywania żywności.

Po dostarczeniu filtru i jego plastikowa obudowa znajdują się w plastikowej torebce (Instrukcja instalacji znajduje się w sekcji „Montaż i wymiana filtra CleanAir+” w rozdziale „Konserwacja i czyszczenie”).

#### 4.10 Półka na butelki

Układać butelki (szybkami do przodu) na odpowiednio ustawionej półce.

❗ Na półce należy umieszczać wyłącznie zamknięte butelki.

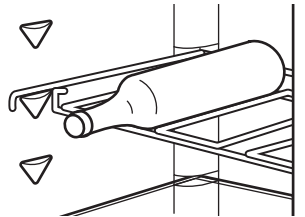

#### 4.11 Zamrażanie świeżej żywności

Komorza zamrażarki jest przeznaczona do długotrwałego zamrażania świeżej żywności oraz przechowywania zamrożonej i głęboko zamrożonej żywności.

❗ Przed umieszczeniem żywności w komorze zamrażarki należy ją owinąć dowolnym materiałem dopuszczonym do kontaktu z żywnością.

Funkcję Extra Freeze należy włączać co najmniej 24 godz przed umieszczeniem żywności przeznaczonej do zamrożenia w komorze zamrażarki.

Przechowywać świeżą żywność rozłożoną równomiernie w pierwszej komorze lub szufladzie od góry.

Nie należy przekraczać maksymalnej ilości żywności, którą można zamrozić, bez dodania do niej innej świeżej żywności w ciągu 24 godz (patrz tabliczka znamionowa).

Po zakończeniu procesu zamrażania urządzenie automatycznie powróci do poprzedniego ustawienia temperatury (patrz „Funkcja Extra Freeze”).

Więcej informacji można znaleźć w rozdziale „Wskazówki dotyczące zamrażania”.

#### 4.12 Przechowywanie zamrożonej żywności

Przy pierwszym uruchomieniu urządzenia lub po dłuższym okresie wyłączenia, przed umie-

szczeniem produktów w komorze zamrażarki należy włączyć funkcję Extra Freeze i odczekać co najmniej 3 godz.

Przy przechowywaniu dużych ilości żywności należy wyjąć szuflady i umieścić żywność bezpośrednio na półkach, w odległości co najmniej 15 mm od drzwi.

#### **UWAGA!**

Jeśli urządzenie nie miało zasilania przez czas dłuższy niż wartość podana na tabliczce znamionowej w punkcie „czas utrzymywania temperatury bez zasilania”, rozmrożoną żywność należy natychmiast spożyć. Patrz punkt „Alarm wysokiej temperatury”.

## 4.13 Wytwarzanie lodu

Urządzenie ma w pojemnik do wytwarzania kostek lodu.

 Do wyjmowania tacek z zamrażarki nie należy używać metalowych narzędzi.

## 5. WSKAZÓWKI I PORADY





### 5.1 Wskazówki dotyczące oszczędzania energii

- Zamrażarka: Pierwotna konfiguracja zapewnia najbardziej efektywne wykorzystanie energii.
- Chłodziarka: Konfiguracja z szufladami w dolnej części urządzenia i równomiernie rozmieszczonymi półkami zapewnia najbardziej efektywne wykorzystanie energii. Umieszczenie pojemników na drzwiach nie ma wpływu na zużycie energii.
- Nie otwierać zbyt często drzwi urządzenia i nie zostawiać ich otwartych dłużej niż jest to konieczne.
- Zamrażarka: Im niższe ustawienie temperatury, tym większe zużycie energii.
- Chłodziarka: Nie ustawiać zbyt niskiej temperatury, o ile nie jest to konieczne ze względu na właściwości przechowywanych produktów.
- Jeśli temperatura otoczenia jest wysoka, regulator temperatury jest ustawiony na niską temperaturę i urządzenie jest w pełni załadowane, sprężarka może pracować bez przerwy, co powoduje osadzanie się szronu lub lodu na parowniku. Wtedy ustawić regulator temperatury na wyższą temperaturę, aby umożliwić automatyczne odszranianie.
- Nie zakrywać kratki ani otworów wentylacyjnych.
- Tak ułożyć przechowywane produkty spożywcze, aby umożliwić przepływ powietrza przez otwory w tylnej części urządzenia.

### 5.2 Wskazówki dotyczące zamrażania

- Nie zamrażać butelek ani puszek z cieciami, w szczególności z napojami gazowanymi dwutlenkiem węgla. Mogą wybuchnąć podczas zamrażania.
- Nie wkładać gorących potraw do zamrażarki.
- Nie umieszczać żywności świeżej, niezamrożonej bezpośrednio obok żywności już zamrożonej.
- Nie spożywać kostek lodu, lodów sorbetowych ani lodów na patyku bezpośrednio po ich wyjęciu z zamrażarki, aby uniknąć odmrożeń.
- Nie wolno ponownie zamrażać rozmrożonej żywności.

### 5.3 Wskazówki dotyczące przechowywania zamrożonej żywności

- Komora zamrażarki jest oznaczona symbolem    .
- Odpowiednie ustawienie temperatury, które zapewnia właściwe warunki do przechowywania zamrożonej żywności, to wartość niższa lub równa  $-18^{\circ}\text{C}$ .
- Wyższa temperatura wewnątrz urządzenia może prowadzić do skrócenia czasu przechowywania.
- Cała komora zamrażarki jest przystosowana do przechowywania zamrożonych produktów spożywczych.

- Należy pozostawić wystarczającą ilość wolnej przestrzeni wokół żywności, aby umożliwić swobodny obieg powietrza.

## 5.4 Czas przechowywania w komorze zamrażarki

Rodzaj produktu	Okres trwałości (w miesiącach)
Chleb	3
Owoce (z wyjątkiem owoców cytrusowych)	6 - 12
Warzywa	8 - 10
Pozostałości potraw bezmięśnych	1 - 2
<b>Produkty mleczne:</b>	
Masło	6 - 9
Miękki ser (np. mozzarella)	3 - 4
Twardy ser (np. parmezan, cheddar)	6
<b>Owoce morza:</b>	
Tłuste ryby (np. łosoś, makrela)	2 - 3
Chude ryby (np. dorsz, flądra)	4 - 6
Krewetki	12
Omułki i małże bez muszli	3 - 4
Gotowane ryby	1 - 2
<b>Mięso:</b>	
Drób	9 - 12
Wołowina	6 - 12
Wieprzowina	4 - 6
Jagnięcina	6 - 9

Rodzaj produktu	Okres trwałości (w miesiącach)
Kielbasa	1 - 2
Szynka	1 - 2
Pozostałości potraw mięśnych	2 - 3

## 5.5 Wskazówki dotyczące przechowywania żywności w chłodziarce

 Komora świeżej żywności to przestrzeń nad szufladą GreenZone.

- Odpowiednie ustawienie temperatury zapewniające właściwe warunki przechowywania świeżej żywności to maksymalnie +4°C.
- Aby uniknąć przenikania smaków i zapachów, należy przechowywać napoje i żywność w szczelnych pojemnikach.
- Aby uniknąć zanieczyszczenia ugotowanych potraw przez surowe produkty, należy przykrywać ugotowane potrawy i przechowywać je oddzielnie.
- Zawinąć mięso i umieścić je na szklanej półce nad szufladą na warzywa.
- Rozmrażanie produktów w chłodziarce
- Nie wkładać do urządzenia gorących potraw.
- Oczyszczyć owoce i warzywa i umieścić je w specjalnej szufladzie (szufladzie na warzywa).
- Nie przechowywać w chłodziarce owoców egzotycznych.
- Nie przechowywać w chłodziarce warzyw, jak pomidory, ziemniaki, cebula i czosnek.
- Zamykać butelki przed umieszczeniem ich w chłodziarce.

## 6. KONSERWACJA I CZYSZCZENIE

### OSTRZEŻENIE!

Patrz rozdziały dotyczące bezpieczeństwa.

### 6.1 Czyszczenie wnętrza

Przed pierwszym użyciem oczyścić wnętrze i wszystkie akcesoria letnią wodą z mydłem o neutralnym odczynie, a następnie je osuszyć.

### UWAGA!

Akcesoria i części urządzenia nie nadają się do mycia w zmywarce.

### UWAGA!

Panel sterowania czyścić wilgotną szmatką. Nie stosować detergentów. Wytrzeć panel sterowania do suchą miękką ściereczką.

## 6.2 Okresowe czyszczenie

Należy regularnie czyścić to urządzenie:

- Oczyszczyć wnętrze i akcesoria letnią wodą z dodatkiem mydła o odczynie neutralnym. Wypłukać i wytrzeć do sucha.
- Regularnie przecierać uszczelki drzwi.

## 6.3 Rozmrażanie chłodziarki

Komora chłodziarki rozmraża się automatycznie. Powstająca podczas rozmrażania woda spływa do zbiornika nad sprężarką i wyparuje. Tego zbiornika nie wolno wyjmować.

## 6.4 Rozmrażanie zamrażarki

W komorze zamrażarki nie ma szronu. Podczas pracy urządzenia na ścianach wewnętrznych ani na żywności nie gromadzi się szron.

## 6.5 Montaż i wymiana filtra CleanAir +

**i** Należy ostrożnie obchodzić się z filtrem powietrza, aby uniknąć zarysowania jego powierzchni. W celu zachowania właściwości filtra powietrza jest on zapakowany w woreczek foliowy.

Przed uruchomieniem urządzenia należy zainstalować filtr powietrza.

1. Otworzyć obudowę z tworzywa i umieścić fałdowaną powierzchnię na kratce, dopasowując filtr do zaznaczonego obszaru na siatce.

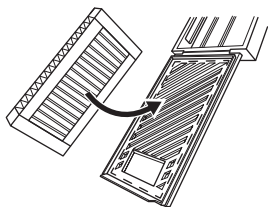

2. Przytrzymać filtr, zamykając plastikową obudowę, aż słyszalne będzie kliknięcie.

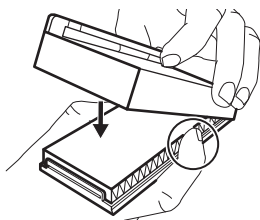

3. Wyjąć górną szklaną półkę z komory chłodziarki. Wsunąć plastikową obudowę z filtrem powietrza po lewej stronie szklanej półki.

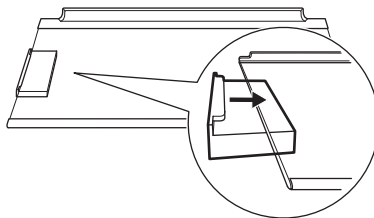

4. Włożyć szklaną półkę z powrotem do komory chłodziarki. Nie uderzać w filtr.

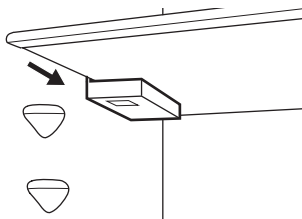

## Wymiana filtra powietrza

1. Otworzyć obudowę filtra.

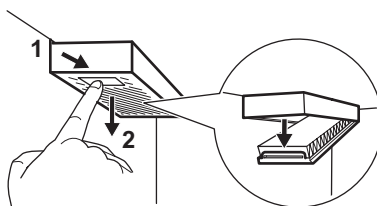

2. Wyjąć zużyty filtr powietrza.
3. Włożyć nowy filtr powietrza do obudowy i ją zamknąć.

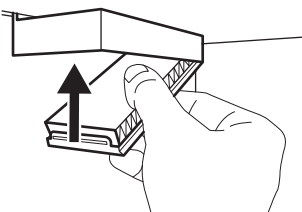

Filtr powietrza wymieniać co 6 miesięcy.

❗ Filtr powietrza jest akcesorium zużywalnym i w związku z tym nie jest objęty gwarancją. Nowe filtry powietrza można nabyć u miejscowego sprzedawcy.

## 6.6 Wyjmowanie CustomFlex prowadnic z tworzywa

1. Wyjąć wszystkie kosze, pojemniki i elementy mocujące z drzwi.

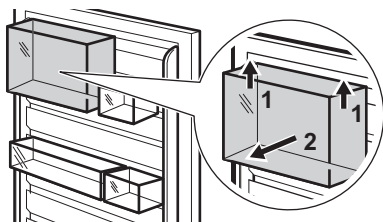

2. Wymontować górną prowadnicę, chwytając ją i unosząc pośrodku.

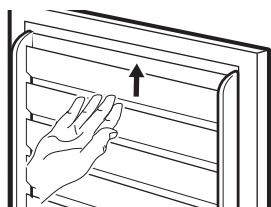

3. Przesunąć w górę pozostałe prowadnice, aby je wymontować (stanowią one jedną część).

Zamontować z powrotem, w odwrotnej kolejności, całe wyposażenie drzwi.

## 6.7 Przerwa w użytkowaniu urządzenia

Jeśli urządzenie nie będzie użytkowane przez długi czas, należy wykonać następujące czynności:

1. Odłączyć urządzenie od zasilania.
2. Wyjąć wszystkie artykuły spożywcze.
3. Wyczyścić urządzenie oraz wszystkie akcesoria.
4. Pozostawić drzwi otwarte, aby uniknąć powstawania nieprzyjemnych zapachów.

# 7. ROZWIĄZYWANIE PROBLEMÓW

### ⚠ OSTRZEŻENIE!

Patrz rozdziały dotyczące bezpieczeństwa.

## 7.1 Co zrobić, gdy...

Problem	Prawdopodobna przyczyna	Rozwiązanie
Urządzenie nie działa.	Urządzenie jest wyłączone.	Włączyć urządzenie.
	Wtyczka przewodu zasilającego nie jest prawidłowo podłączona do gniazda elektrycznego.	Prawidłowo podłączyć wtyczkę przewodu zasilającego do gniazda elektrycznego.
	Brak napięcia w gnieździe elektrycznym.	Podłączyć urządzenie do innego gniazda elektrycznego. Skontaktować się z wykwalifikowanym elektrykiem.
Urządzenie jest głośnie.	Urządzenie nie jest prawidłowo zamocowane.	Sprawdzić, czy urządzenie stoi stabilnie.

<b>Problem</b>	<b>Prawdopodobna przyczyna</b>	<b>Rozwiązanie</b>
Włączył się alarm dźwiękowy lub świetlny.	Urządzenie niedawno włączono.	Patrz „Alarm wysokiej temperatury” lub „Alarm otwartych drzwi”.
	Temperatura w urządzeniu jest za wysoka.	Patrz „Alarm wysokiej temperatury” lub „Alarm otwartych drzwi”.
	Drzwi pozostają otwarte.	Zamknąć drzwi.
Sprężarka pracuje bez przerwy.	Temperatura jest ustawiona nieprawidłowo.	Patrz rozdział „Panel sterowania”.
	Włożono za dużo żywności na raz.	Odczekać kilka godzin i ponownie sprawdzić temperaturę.
	Temperatura w pomieszczeniu jest za wysoka.	Patrz rozdział „Instalacja”.
	Włożono za ciepłe potrawy.	Przed umieszczeniem w urządzeniu odczekać, aż produkty ostygną do temperatury pokojowej.
	Drzwi nie są prawidłowo zamknięte.	Patrz rozdział „Zamykanie drzwi”.
	Włączona jest funkcja Extra Freeze.	Patrz punkt „Funkcja Extra Freeze”.
	Włączona jest funkcja Extra Cool.	Patrz punkt „Funkcja Extra Cool”.
Sprężarka nie uruchamia się natychmiast po naciśnięciu „Extra Freeze” lub „Extra Cool” lub po zmianie ustawienia temperatury.	Sprężarka uruchamia się po pewnym czasie.	Jest to normalne zjawisko – nie wystąpił błąd.
Drzwi nie są wyrównane lub zasłaniają kratkę wentylacyjną.	Urządzenie nie jest wypoziomowane.	Patrz instrukcja instalacji.
Drzwi stawiają opór przy otwieraniu.	Próbowano otworzyć drzwi zaraz po ich zamknięciu.	Po zamknięciu drzwi należy odczekać kilka sekund przed ich ponownym otwarciem.
Oświetlenie nie działa.	Oświetlenie jest w trybie czuwania.	Zamknąć i otworzyć drzwi.
	Oświetlenie jest uszkodzone.	Skontaktować się z autoryzowanym punktem serwisowym.
Za dużo szronu i lodu.	Drzwi nie są prawidłowo zamknięte.	Patrz rozdział „Zamykanie drzwi”.
	Uszczelka jest zdeformowana lub brudna.	Patrz rozdział „Zamykanie drzwi”.
	Żywność nie jest prawidłowo owinięta.	Odpowiednio owinać żywność.
	Temperatura jest ustawiona nieprawidłowo.	Patrz rozdział „Panel sterowania”.
	Urządzenie jest w pełni załadowane i ustawiono w nim najniższą temperaturę.	Ustawić wyższą temperaturę. Patrz rozdział „Panel sterowania”.

<b>Problem</b>	<b>Prawdopodobna przyczyna</b>	<b>Rozwiązanie</b>
	Temperatura ustawiona w urządzeniu jest zbyt niska, a temperatura otoczenia – zbyt wysoka.	Ustawić wyższą temperaturę. Patrz rozdział „Panel sterowania”.
Na tylnej ścianie chłodziarki spływa woda.	Podczas automatycznego rozmrażania szron topi się na tylnej ścianie.	Jest to normalne.
Wewnątrz chłodziarki zbiera się za dużo skroplin.	Zbyt często otwierano drzwi.	Drzwi urządzenia otwierać tylko wtedy, gdy jest to konieczne.
	Drzwi nie zamknięto prawidłowo.	Sprawdzić, czy drzwi zamknięto prawidłowo.
	Nie opakowano produktów spożywczych.	Opakować odpowiednio produkty spożywcze przed ich umieszczeniem w urządzeniu.
	To normalne, że latem i jesienią może powstawać więcej skroplin ze względu na większą wilgotność powietrza i żywności. Chłodziarka nie wytwarza wilgoci. Po upływie tego czasu wilgotność w chłodziarce zmniejsza się samoczynnie.	W lecie i jesieni ustawiać wyższą temperaturę w chłodziarce (ok. 6–7°C).
Na szklanych półkach są krople wody.	Wewnątrz chłodziarki jest zbyt dużo wilgoci.	Wytrzeć szklane półki ściereczką, aby usunąć krople wody.
Woda spływa na podłogę.	Odpyw skroplin nie jest podłączony do pojemnika nad sprężarką.	Zamocować odpyw skroplin do pojemnika na skropliny.
Nie można ustawić temperatury.	Włączona funkcja Extra Freeze lub funkcja Extra Cool.	Wyłączyć ręcznie Extra Freeze funkcję lub Extra Cool funkcję albo zaczekać aż wyłączy się automatycznie. Patrz rozdział „Funkcja Extra Freeze” lub „Funkcja Extra Cool”.
Temperatura w urządzeniu jest za niska/za wysoka.	Temperatura nie jest ustawiona prawidłowo.	Ustawić wyższą/niższą temperaturę.
	Drzwi nie są prawidłowo zamknięte.	Patrz rozdział „Zamykanie drzwi”.
	Potrava jest zbyt gorąca.	Przed umieszczeniem potrawy w chłodziarce odczekać, aż ostygnie.
	Przechowuje się za dużo żywności na raz.	Przechowywać mniej żywności na raz.
	Drzwi urządzenia są otwierane zbyt często.	Drzwi należy otwierać tylko w razie potrzeby.
	Włączona jest funkcja Extra Freeze.	Patrz punkt funkcja „Extra Freeze”.
	Włączona jest funkcja Extra Cool.	Patrz punkt funkcja „Extra Cool”.
	W urządzeniu nie ma cyrkulacji zimnego powietrza.	Zapewnić cyrkulację zimnego powietrza w urządzeniu. Patrz rozdział „Wskazówki i porady”.

Problem	Prawdopodobna przyczyna	Rozwiązanie
Wyświetlacz pokaże dE on.	Urządzenie działa w trybie demonstracyjnym.	
Pojawia się symbol Er CE i zapala się wskaźnik alarmu.	Problem z komunikacją.	Należy skontaktować się z autoryzowanym centrum serwisowym. Układ chłodzenia będzie nadal chłodził żywność, ale regulacja temperatury nie będzie możliwa.
Symbol Er t1 lub Er t3 lub Er t5 i aktualne ustawienie pojawiają się naprzemiennie co 5 sekundy świeci się wskaźnik alarmu.	Problem z czujnikiem temperatury.	Należy skontaktować się z autoryzowanym centrum serwisowym. Układ chłodzenia będzie nadal chłodził żywność, ale regulacja temperatury nie będzie możliwa.

❗ Jeśli problem będzie występował nadal, należy skontaktować się z autoryzowanym punktem serwisowym.

## 7.2 Wymiana żarówki

W celu wymiany źródła światła należy skontaktować się z autoryzowanym punktem serwisowym.

## 7.3 Zamykanie drzwi

1. Wyczyścić uszczelki drzwi.
2. Aby dostosować drzwi, zapoznać się z instrukcją ich montażu.
3. Aby wymienić uszkodzone uszczelki drzwi, należy skontaktować się z autoryzowanym centrum serwisowym.

## 8. DANE TECHNICZNE

Informacje techniczne można znaleźć na etykiecie energetycznej i tabliczce znamionowej urządzenia znajdującej się na urządzeniu lub wewnątrz urządzenia.

### Tylko dla Szwajcarii

Napięcie: 220-240 V

Częstotliwość: 50 Hz

### Tylko dla Uni Europejskiej

Kod QR znajdujący się na etykiecie dołączonej do urządzenia z oznaczeniem klasy energetycznej zawiera łącze do strony internetowej z informacją o parametrach urządzenia z bazy danych UE EPREL. Etykietę z oznaczeniem klasy energetycznej wraz instrukcją obsługi i innymi dokumentami dostarczonymi z urządzeniem należy zachować do ewentualnego wykorzystania w przyszłości. Infor-

macje te można również znaleźć w bazie danych EPREL klikając łącze <https://eprel.ec.europa.eu> i podając nazwę modelu oraz numer produktu z tabliczki znamionowej urządzenia. Szczegółowe informacje na temat etykiety z oznaczeniem klasy energetycznej można znaleźć na witrynie internetowej [www.theenergylabel.eu](http://www.theenergylabel.eu).

### Tylko dla Wielkiej Brytanii

Kod QR znajdujący się na etykiecie dołączonej do urządzenia z oznaczeniem klasy energetycznej zawiera łącze do witryny internetowej z informacją o parametrach urządzenia. Etykietę z oznaczeniem klasy energetycznej wraz instrukcją obsługi i innymi dokumentami dostarczonymi z urządzeniem należy zachować do ewentualnego wykorzystania w przyszłości.

## 9. INFORMACJA DLA INSTYTUCJI WYKONUJĄCYCH TESTY

Instalacja i przygotowanie urządzenia do weryfikacji pod względem wymogów Ekoprojektu mają być zgodne z normą:

UK	BS EN 62552
UE, Szwajcaria, Izrael	EN 62552

Australia	IEC 62552
Republika Południowej Afryki	SANS 62552
ZEA	UAE.S 5010-3:2022
GCC	SASO-2892_2018

Wymagania dotyczące wentylacji, wymiarów wnek i minimalnych odstępów z tyłu powinny być takie, jak podano w niniejszej instrukcji obsługi w części „Instalacja”. Więcej informacji, w tym dotyczących sposobu załadunku, można uzyskać, kontaktując się z producentem.

## 10. OCHRONA ŚRODOWISKA

Segreguj materiały oznaczone symbolem . Umieść opakowanie w odpowiednich pojemnikach do recyklingu. Chronić środowisko i zdrowie ludzi poprzez recykling odpadów elektrycznych i elektronicznych. Nie wyrzucaj

urządzeń oznaczonych symbolem  do odpadów komunalnych. Należy oddać produkt do miejscowego zakładu przetwarzania odpadów lub skontaktować się z miejscowym urzędem miasta.

1. INFORMAȚII PRIVIND SIGURANȚA.....	22	7. DEPANARE.....	35
2. INSTRUCȚIUNI DE SIGURANȚĂ.....	24	8. DATE TEHNICE.....	38
3. PANOU DE COMANDĂ.....	26	9. INFORMAȚII PENTRU INSTITUTELE DE TESTARE.....	39
4. UTILIZARE ZILNICĂ.....	29	10. INFORMAȚII PRIVIND MEDIUL.....	39
5. SFATURI UTILE.....	32		
6. ÎNGRIJIREA ȘI CURĂȚAREA.....	34		

## 1. ⚠️ INFORMAȚII PRIVIND SIGURANȚA

Înainte de instalarea și de utilizarea aparatului, citiți cu atenție instrucțiunile furnizate. Producătorul nu este responsabil pentru eventuale vătămări sau pagube rezultate din instalarea sau utilizarea incorectă. Păstrați permanent instrucțiunile într-un loc sigur și accesibil pentru consultare ulterioară.

### 1.1 Siguranța copiilor și a persoanelor vulnerabile

- Acest aparat poate fi utilizat de copiii cu vârsta mai mare de 8 ani, de persoanele cu capacități fizice, senzoriale sau mentale reduse sau de persoanele fără cunoștințele necesare sau experiență doar sub supraveghere sau după o scurtă instruire care să le ofere informațiile necesare despre utilizarea în siguranță a aparatului și care să le permită să înțeleagă pericolele la care se expun. Copiilor cu vârsta cuprinsă între 3 și 8 ani și persoanelor cu dizabilități foarte extinse și complexe li se permite să încarce și să descarce aparatul, cu condiția să fi fost instruiți în mod corespunzător. Copiii cu vârsta mai mică de 3 ani nu trebuie lăsați să se apropie de aparat dacă nu sunt supravegheați permanent.
- Copiii trebuie supravegheați pentru a vă asigura că nu se joacă cu aparatul
- Copiii nu vor realiza operațiunile de curățare sau de întreținere care revin utilizatorului aparatului fără a fi supravegheați.
- Nu lăsați ambalajele la îndemâna copiilor și aruncați-le conform reglementărilor.

## 1.2 Informații generale despre siguranță

- Acest aparat este destinat numai pentru depozitarea alimentelor și a băuturilor.
- Acest aparat este proiectat pentru utilizarea în locuințe individuale la interior
- Acest aparat electrocasnic poate fi utilizat în birouri, camere de oaspeți, camere de oaspeți cu paturi și mic dejun, case de oaspeți în cadrul fermelor și alte spații de cazare similare, în care această utilizare nu depășește (media) nivelurile de utilizare domestică.
- Pentru a evita contaminarea alimentelor, respectați următoarele instrucțiuni:
  - nu deschideți ușa pentru perioade mari de timp;
  - curățați cu regularitate suprafețele care au intrat în contact cu alimentele și sistemele de scurgere accesibile;
  - păstrați carnea și peștele nepreparate în recipiente adecvate în frigider pentru a nu intra în contact sau a se scurge pe alte alimente.
- **AVERTISMENT:** Asigurați-vă că nu există obstrucții pe deschiderile pentru ventilație din carcasa aparatului sau din structura în care este încorporat.
- **AVERTISMENT:** Nu utilizați dispozitive mecanice sau alte mijloace pentru a accelera procesul de dezghețare, altele decât cele recomandate de producător.
- **AVERTISMENT:** Nu deteriorați circuitul agentului frigorific.
- **AVERTISMENT:** Nu utilizați aparate electrice în interiorul compartimentelor de depozitare a alimentelor ale aparatului, decât dacă sunt de tipul recomandat de producător.
- Nu folosiți apă pulverizată și aparatul de curățat cu abur pentru curățarea aparatului.
- Curățați aparatul cu o lavetă moale și umedă. Utilizați numai detergenți neutri. Nu folosiți niciun produs abraziv, burete abraziv, solvent sau obiect metalic.
- Atunci când aparatul este gol pentru o perioadă mare de timp, opriți-l, dezghețați-l, spălați-l, uscați-l și lăsați ușa deschisă pentru a preveni formarea de mucegai în aparat.

- Nu depozitați în acest aparat substanțe explozive, cum ar fi recipiente cu aerosoli cu un combustibil inflamabil.
- În cazul în care cablul de alimentare este deteriorat,

acesta trebuie înlocuit de producător, centrul de service autorizat sau persoane cu o calificare similară pentru a se evita orice pericol.

## 2. INSTRUCȚIUNI DE SIGURANȚĂ

### 2.1 Instalarea

#### AVERTISMENT!

Doar o persoană calificată trebuie să instaleze acest aparat.

- Îndepărtați toate ambalajele.
- Dacă aparatul este deteriorat, nu îl instalați sau utilizați.
- Nu folosiți aparatul înainte de a-l instala în structura încăstrată din cauza îngrijorărilor privind siguranța.
- Urmați instrucțiunile separate pentru instalarea aparatului și inversarea deschiderii ușii, disponibile pe site-ul nostru web.
- Aveți întotdeauna grijă când mutați aparatul deoarece acesta este greu. Folosiți întotdeauna mănuși de protecție și încălțăminte închisă.
- Asigurați-vă că aerul poate circula în jurul aparatului.
- După prima instalare sau după inversarea ușii, așteptați cel puțin 4 ore înainte de a conecta aparatul la sursa de curent. Acest lucru permite uleiului să curgă înapoi în compresor.
- Înainte de a efectua orice operație asupra aparatul (de ex. inversarea deschiderii ușii), scoateți ștecherul din priză.
- Nu instalați aparatul aproape de radiatoare sau aragaze, cuptoare sau plite, cu excepția cazului în care se specifică altfel în instrucțiunile de instalare.
- Nu expuneți aparatul la precipitații.
- Nu instalați aparatul în lumina directă a soarelui.
- Nu instalați acest aparat în zonele cu umiditate ridicată sau prea reci.
- Când mutați aparatul, ridicați din partea frontală pentru a evita zgârierea podelei.

- Protejați podeaua de zgârieturi atunci când inversați deschiderea ușii aparatului.
- Aparatul conține un săculeț de sicativ. Acesta nu este o jucărie. Nu este nici aliment. A se arunca imediat.

### 2.2 Conexiunea la rețeaua electrică

#### AVERTISMENT!

Pericol de incendiu și electrocutare.

#### AVERTISMENT!

Atunci când amplasați aparatul, asigurați-vă că nu blocați sau deteriorați cablul de alimentare.

#### AVERTISMENT!

Nu utilizați adaptoare multiple și cabluri prelungitoare.

#### ATENȚIE!

Orice lucrare electrică necesară instalării acestui aparat trebuie efectuată de către un electrician calificat.

- Asigurați-vă că parametrii de pe plăcuța cu date tehnice sunt compatibili cu valorile nominale ale sursei de alimentare.
- Aparatul trebuie legat la pământ.
- Utilizați întotdeauna o priză cu protecție la electrocutare corect instalată.
- Dacă priza de alimentare nu este împământată, conectați aparatul la o împământare separată în conformitate cu reglementările în vigoare, consultând un electrician calificat.
- Ai grijă să nu deteriorezi componentele electrice (de ex. ștecherul, cablul de alimentare, compresorul). Contactați Centrul de service autorizat sau un

electrician pentru a schimba componentele electrice.

- Cablul de alimentare trebuie să rămână sub nivelul ștecherului.
- Introduceți ștecherul în priză numai după încheierea instalării. Asigurați accesul la priza racordată la rețeaua electrică principală după instalare.
- Nu deconectați aparatul trăgând de cablul de alimentare. Scoateți întotdeauna ștecherul din priză.
- Acest aparat este dotat cu un ștecăr cu o siguranță de 13 A. Dacă este necesară schimbarea siguranței din ștecăr, folosiți doar o siguranță de 13 A ASTA (BS 1362) (doar pentru Regatul Unit și Irlanda).

## 2.3 Utilizarea

### AVERTISMENT!

Pericol de vătămare, arsuri, electrocutare sau incendiu.



Aparatul conține gaz inflamabil, izobutan (R600a), un gaz natural cu un nivel ridicat de compatibilitate cu mediul. Aveți grijă să nu deteriorați circuitul agentului frigorific care conține izobutan.

- Nu modificați specificațiile acestui aparat.
- Orice utilizare a produsului încorporat ca element de sine stătător este strict interzisă.
- Acest aparat este conceput pentru a fi folosit la o temperatură a mediului cu valori între 10°C și 43°C. Intervalul de temperatură specificat garantează funcționarea corectă a aparatului.
- Nu introduceți aparate electrice (de ex., aparate de făcut înghețată) în aparat, decât dacă acest lucru este indicat de producător.
- Dacă circuitul agentului frigorific este deteriorat, asigurați-vă că nu există flăcări și surse de aprindere în cameră. Aerisiți încăperea.
- Nu permiteți ca articolele fierbinți să atingă piesele din plastic ale aparatului.
- Nu puneți băuturi răcoritoare în compartimentul congelator. Acest lucru va crea presiune pe recipientul pentru băuturi.
- Nu introduceți gaz și lichide inflamabile în aparat.
- Produsele inflamabile sau obiectele umezite cu produse inflamabile nu trebuie introduse în aparat, nici puse alături sau deasupra acestuia.

- Nu atingeți compresorul sau condensatorul. Sunt fierbinți.
- Nu scoateți și nu atingeți articolele din compartimentul congelator dacă aveți mâinile umede sau ude.
- Nu congelați din nou alimentele care au fost decongelate.
- Respectați instrucțiunile de păstrare de pe ambalajul preparatelor congelate.
- Împachetați alimentele în orice material care intră în contact cu alimentele înainte de a le pune în compartimentul congelator.
- Nu permiteți alimentelor să intre în contact cu pereții interiori ai compartimentelor aparatului.

## 2.4 Iluminare interioară

### AVERTISMENT!

Pericol de electrocutare.

- Acest produs conține una sau mai multe surse de lumină din clasa de eficiență energetică G.
- În ceea ce privește becul (becurile) din acest produs și becurile ca piese de schimb vândute separat: Aceste becuri sunt destinate să reziste la condițiile fizice extreme din aparatele electrocasnice, cum ar fi temperatura, vibrațiile, umiditatea sau au scopul de a oferi informații despre starea de funcționare a aparatului. Acestea nu sunt destinate utilizării în alte aplicații și nu sunt adecvate pentru iluminarea camerelor din locuință.

## 2.5 Îngrijire și curățare

### AVERTISMENT!

Pericol de vătămare personală sau deteriorare a aparatului.

- Înainte de a efectua operațiunile de întreținere, dezactivați aparatul și scoateți ștecherul din priză.
- Acest aparat conține hidrocarburi în unitatea de răcire. Numai o persoană calificată trebuie să efectueze întreținerea și reîncărcarea unității.
- Înlocuiți filtrul de aer la fiecare 6 luni. Contactați distribuitorul local pentru a cumpăra un înlocuitor.

## 2.6 Serviciul de asistență tehnică

- Pentru a repara aparatul contactați Centrul de service autorizat. Utilizați doar piese de schimb originale.

- Rețineți că reparațiile făcute în regie proprie sau care nu sunt făcute de profesioniști pot afecta siguranța și pot anula garanția.
- Următoarele piese de schimb sunt disponibile timp de cel puțin 7 ani după ce modelul nu mai este produs: termostate, senzori de temperatură, plăci cu circuite imprimate, surse de lumină, mâner de ușă, balamale de ușă, tăvi și coșuri. Garniturile ușii sunt disponibile timp de cel puțin 10 ani după ce modelul a fost întrerupt. Durata poate fi mai mare în țara dvs. Pentru mai multe informații, vă rugăm să vizitați site-ul nostru web.
- Rețineți că unele piese de schimb sunt disponibile doar la reparatorii profesioniști și nu toate piesele de schimb sunt relevante pentru toate modelele.

## 2.7 Gestionarea deșeurilor după încheierea ciclului de viață al aparatului

### ⚠️ AVERTISMENT!

Pericol de rănire sau sufocare.

- Deconectați aparatul de la sursa de alimentare electrică.
- Tăiați cablul electric și îndepărtați-l.
- Scoateți ușa pentru a preveni închiderea copiilor sau a animalelor de companie în aparat.
- Circuitul frigorific și materialele de izolare a acestui aparat nu afectează stratul de ozon.
- Spuma izolatoare conține gaze inflamabile. Contactați autoritatea locală pentru informații privind aruncarea adecvată a acestui aparat.
- Nu deteriorați partea unității de răcire apropiată de schimbătorul de căldură.

## 3. PANOU DE COMANDĂ

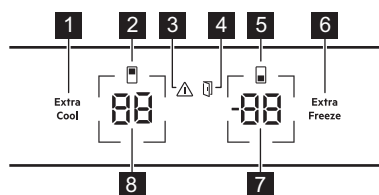

- 1 butonul / indicatorul Extra Cool
- 2 Indicator compartiment frigider
- 3 Indicator alarmă
- 4 Indicator alarmă ușă deschisă
- 5 Indicator compartiment congelator
- 6 butonul / indicatorul Extra Freeze
- 7 Buton / indicator temperatură congelator
- 8 Buton / indicator temperatură frigider

### 3.1 Pornirea/Oprirea

#### Porniți

Conectați ștecherul în priză.

Pentru a selecta o altă temperatură, consultați „Reglarea temperaturii”.

Dacă dE on apare pe afișaj, consultați „Depanare”.

#### Oprii manual funcția

1. Apăsați și țineți apăsat simultan butonul pentru temperatura frigiderului și butonul pentru temperatura congelatorului timp de 5 sec

Afișajul indică clipind OF.

2. Atunci când sfișajul indică OF, scoateți ștecherul de alimentare din priză de perete.

### 3.2 Reglarea temperaturii

Temperatura poate varia între  $-15^{\circ}\text{C}$  și  $-24^{\circ}\text{C}$  pentru congelator (se recomandă  $-18^{\circ}\text{C}$ ) și între  $2^{\circ}\text{C}$  și  $8^{\circ}\text{C}$  pentru frigider (se recomandă  $4^{\circ}\text{C}$ ).

Apăsați butoanele pentru temperatură pentru a seta temperatura aparatului.

Indicatoarele de temperatură afișează temperatura setată

- ⓘ Temperatura setată va fi atinsă în 24 h. După o pană de curent, aparatul restabilește temperaturile setate.

### 3.3 Pornirea și oprirea compartimentului pentru frigider

Comutator oprire:

1. Mențineți apăsat butonul de temperatură a frigiderului timp de 5 sec. Afișajul indică clipind OF.
2. Odată ce compartimentul frigider este oprit, afișajul indică OF.

Comutator pornire:

1. Mențineți apăsat butonul de temperatură a frigiderului timp de 5 sec. Afișajul indică clipind On.
2. Compartimentul frigider este pornit și temperatura setată anterior este restabilă.

### 3.4 Pornirea și oprirea compartimentului pentru congelator

Comutator oprire:

1. Mențineți apăsat butonul de temperatură a congelatorului timp de 5 sec. Afișajul indică clipind OF.
2. Odată ce compartimentul congelator este oprit, afișajul indică OF.

Comutator pornire:

1. Mențineți apăsat butonul de temperatură a congelatorului timp de 5 sec. Afișajul indică clipind On.
2. Compartimentul congelator este pornit și temperatura setată anterior este restabilă.

### 3.5 MultiSwitch

Această funcție vă permite să transformați compartimentul congelator într-un frigider.

❗ Înainte de activarea funcției MultiSwitch, scoateți alimentele congelate din compartimentul congelator.

Pentru a converti compartimentul:

1. Apăsați în mod repetat butonul pentru temperatura congelatorului până când afișajul clipește - -.
2. Apăsați - - în următoarele 7 sec. Dacă nu apăsați butonul în acest interval de timp, compartimentul congelator nu va fi convertit înapoi în frigider.

3. Indicatorul de temperatură al congelatorului indică temperatura compartimentului MultiSwitch (4°C).

❗ Așteptați 24 h înainte de a utiliza compartimentul MultiSwitch.

Atunci când funcția MultiSwitch pe Alarmă pentru temperatură ridicată este dezactivată și nu este posibil să activați funcția Extra Freeze.

Funcția MultiSwitch se dezactivează atunci când opriți aparatul sau atunci când opriți compartimentul convertit.

Funcția MultiSwitch își reia funcționarea după ce alimentarea este restabilă după o perioadă de curent.

❗ Înainte de a dezactiva funcția MultiSwitch, scoateți alimentele din compartimentul MultiSwitch.

Pentru a converti compartimentul MultiSwitch înapoi.

1. Apăsați butonul pentru temperatura congelatorului până când - - începe să clipească.
2. Apăsați - - în următoarele 7 sec. Dacă nu apăsați butonul în acest interval de timp, compartimentul MultiSwitch nu va fi convertit înapoi în congelator.
3. Indicatorul de temperatură al congelatorului indică temperatura compartimentului congelator.

❗ Compartimentul MultiSwitch atinge temperatura setată după 24 h. Așteptați până când compartimentul MultiSwitch atinge temperatura setată înainte de a-l utiliza.

Sistemul Alarmă pentru temperatură ridicată începe să funcționeze din nou 1 h după dezactivarea funcției MultiSwitch.

### 3.6 Funcția Extra Cool

Această funcție vă permite să răciți rapid cantități mari de alimente calde fără a încălzi alimentele deja depozitate în compartimentul frigiderului.

Pentru activarea funcției, apăsați butonul Extra Cool.

Se va aprinde indicatorul Extra Cool. Când funcția Extra Cool este pornită, ventilatorul poate funcționa automat.

Această funcție se oprește automat după aproximativ 6 h. Odată ce funcția este oprită, indicatorul Extra Cool se stinge.

Apăsați butonul Extra Cool pentru a dezactiva funcția Extra Cool înainte de a se termina automat.

❗ Pentru a seta o temperatură diferită a frigiderului, opriți funcția Extra Cool.

### 3.7 Funcția Extra Freeze

Funcția Extra Freeze este folosită pentru pre-congelarea și congelarea rapidă în prevență, în compartimentul congelator. Această funcție accelerează congelarea alimentelor proaspete și protejează de încălzire alimentele deja depozitate.

❗ Pentru a congela alimente proaspete, activați funcția Extra Freeze cu cel puțin 24 h înainte de a introduce alimentele, pentru ca etapa de pre-congelare să poate fi finalizată.

Pentru activarea acestei funcții, apăsați butonul Extra Freeze.

Se va aprinde indicatorul Extra Freeze. Funcția Extra Freeze se oprește automat după maximum 52 h.

Apăsați butonul Extra Freeze pentru a dezactiva funcția înainte de a se termina automat.

### 3.8 Alarmă pentru temperatură ridicată

Când temperatura din compartimentul congelator crește, indicatorul de alarmă clipește, indicatorul de temperatură al congelatorului afișează H° și clipește și se emite un semnal sonor.

Pentru a dezactiva alarma, apăsați orice buton.

Indicatorul de alarmă și sunetul se opresc. Indicatorul de temperatură a congelatorului indică H° timp de 5 sec înainte de a indica din nou temperatura congelatorului.

❗ Alarma repornește la 1 h după dezactivare până când condițiile normale sunt restabile.  
Dacă nu apeși niciun buton, sunetul se oprește după aproximativ 1h.

### 3.9 Alarmă ușă deschisă

Indicatorul alarmei pentru ușă deschisă pornește dacă ușa frigiderului este lăsată deschisă timp de 5 min. sau dacă ușa congelatorului este lăsată deschisă timp de 80 sec.

Alarma se oprește după închiderea ușii. Apăsați orice buton pentru a dezactiva semnalul sonor.

❗ Dacă nu apăsați niciun buton, sunetul se oprește după 1 ora.

## 3.10 Mod setare

modul Setare vă permite să activați sau să dezactivați modul Sabbath, Demo mode, pentru a reseta aparatul la setările din fabrică și pentru a modifica unitățile de temperatură de la °C la °F.:

### Activarea modului Setare

1. Țineți apăsat butonul Extra Cool pentru aproximativ 3sec. Afișajul indică clipind SE tt.
2. După activarea modului Setare, afișajul indică tS on.
3. Pentru a dezactiva modul Setare, țineți apăsat butonul Extra Cool pentru aproximativ 3sec.

Modul Setare se dezactivează automat dacă nu interacționați cu panoul de comandă pentru 60sec.

### Navigarea în modul Setare

Atingeți Extra Cool pentru a modifica parametrul. Atingeți butonul temperatura frigiderului pentru a modifica valoarea parametrului.

Afișajul	Parametri implicați
tS on	Sunete buton
CF °C	Unități de temperatură
Sb OF	Modul Sabbath
dE OF	Modul Demo
FS 03	Setări inițiale

### Sunete buton

Activați sau dezactivați sunetele butonului:

1. Activați modul Setare:
2. Navigați în modul Setare până când afișajul indică tS. Atingeți butonul pentru temperatura frigiderului pentru a activa sau dezactiva sunetele. Indicatorul se va schimba în On pentru sunetele activate fie OF pentru sunetele dezactivate.
3. Ieșiți din modul Setări.

### Unități de temperatură

Pentru a schimba unitatea de temperatură:

1. Activați modul Setare:
2. Navigați în modul Setare până când afișajul indică CF și °C. Atingeți butonul pentru temperatura frigiderului pentru a selecta °C pentru Celsius și °F pentru Fahrenheit.

3. Leșiți din modul Setări.

### Modul Sabbath

Modul Sabbath dezactivează următoarele caracteristici în timpul sărbătorilor religioase.

- toate butoanele cu excepția combinației de butoane necesară pentru dezactivarea modului
- pentru sunet, cu excepția Alarmă pentru temperatura frigiderului ridicată
- indicatoarelor de alarmă exceptând Alarmă pentru temperatură ridicată.

Pentru a porni modul Sabbath:

1. Activați modul Setare:
2. Navigați în modul Setare până când afișajul indică Sb. Atingeți butonul pentru temperatura frigiderului pentru a activa sau a dezactiva modul Sabbath. Indicatorul se schimbă în On pentru modul activat sau OF pentru modul Sabbath dezactivat.
3. Leșiți din modul Setări.

După activarea modului Sabbath, afișajul indică Sb și On. Accesarea oricărei alte setări este blocată.

### Modul Demo

Modul Demo simulează funcționarea aparatului fără răcire. Este conceput numai pentru showroom sau prezentare.

**i** Nu puteți stoca alimente atunci când Demo Mode este activat.

Pentru a porni modul Demo:

1. Activați modul Setare:
2. Navigați în modul Setare până când afișajul indică dE. Atingeți butonul temperatura frigiderului pentru a activa sau a dezactiva modul. Indicatorul se schimbă în On pentru modul activat sau OF pentru modul Demo dezactivat.
3. Leșiți din modul Setări.

### Setări inițiale

Această funcție restabilește fiecare setare la setările implicite inițiale. Pentru a restabili setările implicite inițiale:

1. Activați modul Setare:
2. Navigați în modul Setare până când afișajul indică FS. Atingeți butonul pentru temperatura frigiderului pentru a restaura setările inițiale. Afișajul indică on și se transformă în 03.
3. Leșiți din modul Setări.

## 4. UTILIZARE ZILNICĂ

### 4.1 Amplasarea rafturilor de pe ușă

Ghidajele ușii permit rearanjarea rafturilor.

Pentru re poziționarea rafturilor/cutiilor de pe ușă:

1. Mutați raftul/coșul în direcția săgeților.
2. Puneți raftul/cutia în poziție și introduceți-l cu grijă în ghidaj.

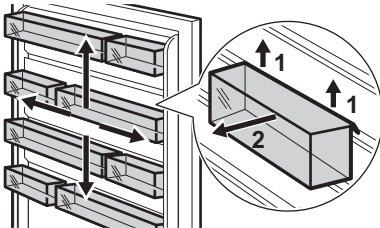

### 4.2 Rafturi mobile

Pereții frigiderului sunt echipați cu ghidaje. Puteți schimba poziția rafturilor.

Acest aparat este echipat cu un raft flexibil. Jumătatea frontală a raftului poate fi pusă sub a doua jumătate.

1. Scoateți cu atenție jumătatea frontală.
2. Glisați-o pe șina inferioară introducând-o sub a doua jumătate.

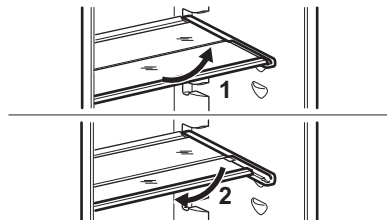

**i** Pentru a asigura o circulație corectă a aerului, nu mutați raftul de sticlă aflat deasupra sertarului pentru legume.

### 4.3 Sertar GreenZone

GreenZone este un sertar detașabil marcat cu , aflat în partea de jos a compartimentului frigider.

Acesta are un sigiliu care asigură umiditatea optimă în interiorul sertarului.

### 4.4 Scoaterea sertarului GreenZone

1. Goliți sertarul.
2. Scoateți sertarul din frigider.

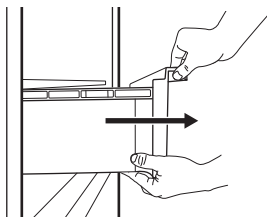

3. Ridicați partea din față a sertarului.
4. Trageți sertarul în timp ce îl ridicați.

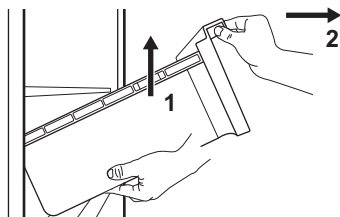

### 4.5 Scoaterea capacului de sticlă al sertarului

1. Deblocați prinderea laterală simultan de pe ambele părți.

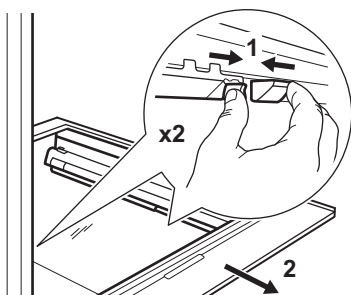

2. Trageți suportul raftului de sticlă spre dvs.

### 4.6 Controlul umidității

Raftul de sticlă al sertarului GreenZone este prevăzut cu un dispozitiv care asigură umiditatea optimă în interiorul sertarului.

 Nu puneți niciun produs alimentar pe dispozitivul de control al umidității.

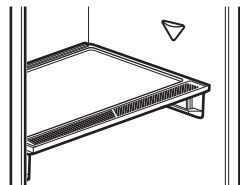

Pentru a îndepărta dispozitivul de control al umidității:

1. Deschideți sertarul de sub raftul de sticlă și scoateți capacul.

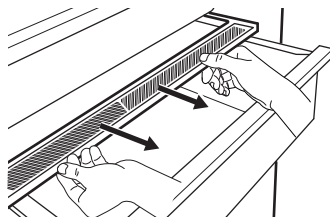

2. Pentru a înlocui membrana albă a dispozitivului, apucați dispozitivul din mijloc și separați membrana de capac trăgând de capac.

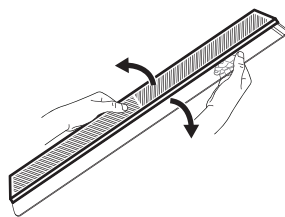

3. Asamblați o nouă membrană în capac, apăsând marginea membranei în capac.

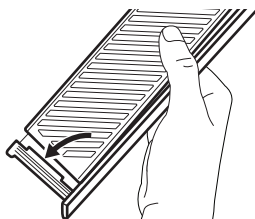

#### 4. Reasamblați controlul umidității pe sertar.

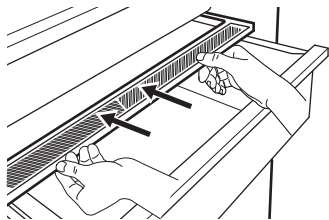

ⓘ În sertarul GreenZone se poate produce condens. Scoateți-l utilizând o lavetă moale.

#### 4.7 Scoaterea ExtraChill

Există un sertar deasupra sertarului GreenZone.

Pentru a scoate sertarul:

1. Scoateți sertarul din frigider.

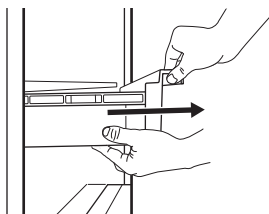

2. Ridicați partea din față a sertarului.

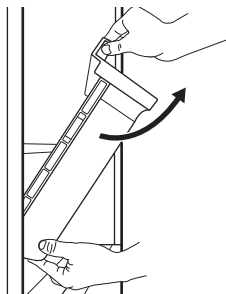

3. Ridicați și rotiți sertarul pentru a-l scoate din aparat.

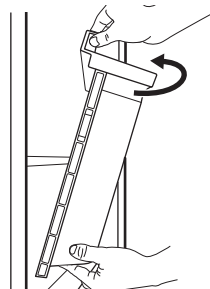

#### 4.8 MULTIFLOW

Compartimentul frigiderului este echipat cu ventilatorul MULTIFLOW care permite răcirea rapidă a alimentelor și menține o temperatură mai uniformă în compartiment.

Ventilatorul se activează automat și funcționează doar atunci când ușa este închisă.

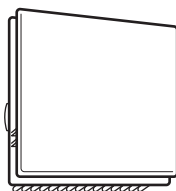

ⓘ Nu blocați orificiile de ventilație.

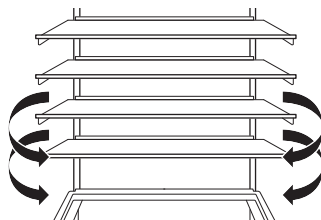

ⓘ Nu scoateți panoul MULTIFLOW. Pentru instrucțiuni de curățare, consultați capitolul „Îngrijirea și curățarea”.

#### 4.9 CleanAir+ Filtru

În aparat poate exista un filtru de carbon CleanAir+ furnizat de producător.

Filtrul de carbon purifică aerul din compartimentul frigider, îmbunătățind calitatea depozitării.

La livrare, filtrul și carcasa sa din plastic se află într-o pungă de plastic cu celelalte acce-

sorii (consultați secțiunea „Instalarea și înlocuirea filtrului CleanAir+” din capitolul „Îngrijirea și curățarea” pentru instalare).

#### 4.10 Suport pentru sticle

Puneți sticlele (cu gura înainte) în raftul poziționat anterior.

**i** Puneți pe raft doar sticle închise.

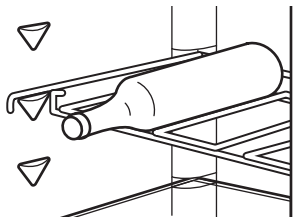

#### 4.11 Congelarea alimentelor proaspete

Utilizați compartimentele din congelator pentru congelarea alimentelor proaspete și pentru conservarea pe termen lung a preparatelor congelate.

**i** Împachetați alimentele în orice material care intră în contact cu alimentele înainte de a le pune în compartimentul congelator.

Activați funcția Extra Freeze cu cel puțin 24 h de ore înainte de introducerea alimentelor în compartimentul congelator.

Depozitați alimentele proaspete distribuite uniform în primul compartiment sau în sertarul din partea superioară.

Nu depășiți cantitatea maximă de alimente care poate fi congelată fără a adăuga alte ali-

mente proaspete în interiorul 24 h (consultați plăcuța cu date tehnice).

După ce procesul de congelare s-a terminat, aparatul revine automat la temperatura anterioară (consultați „funcția Extra Freeze”).

Pentru mai multe informații, consultați „Recomandări privind congelarea”.

#### 4.12 Depozitarea preparatelor congelate

La activarea aparatului pentru prima dată sau după o perioadă de neutilizare, înainte de a introduce produsele în compartiment lăsați aparatul să funcționeze cel puțin 3 h cu funcția Extra Freeze activată.

Pentru a depozita cantități mari de alimente, scoateți sertarele și puneți alimentele direct pe rafturi, la cel puțin 15 mm distanță de ușă.

#### **⚠ ATENȚIE!**

Dacă alimentarea a fost oprită mai mult timp decât este indicat pe plăcuța cu datele tehnice la „timpul de atingere a condițiilor normale de funcționare”, alimentele decongelate trebuie consumate imediat. Consultați secțiunea „Alarmă pentru temperatură ridicată”.

#### 4.13 Producerea cuburilor de gheață

Acest aparat este dotat cu una sau mai multe tăvițe pentru producerea cuburilor de gheață.

**i** Nu utilizați instrumente metalice pentru a scoate tăvițele din congelator.

## 5. SFATURI UTILE

### 5.1 Recomandări pentru economisirea energiei

- Congelator: Configurația originală asigură cea mai eficientă utilizare a energiei.
- Frigider: Configurația cu sertarele în partea de jos a aparatului și rafturile distribuite uniform asigură cea mai eficientă utilizare a energiei. Așezarea cutiilor pe ușă nu influențează consumul de energie.
- Nu deschideți ușa prea des și nu o lăsați deschisă mai mult decât este necesar.

- Congelator: Cu cât temperatura setată este mai mică, cu atât este mai mare consumul de energie.
- Frigider: Nu setați o temperatură prea ridicată pentru, cu excepția cazului în care este necesară pentru respectivele alimente.
- Dacă temperatura camerei este ridicată și comanda temperaturii este setată la temperatură redusă, iar aparatul este complet încărcat, compresorul poate funcționa în mod continuu, iar pe evaporator se poate forma brumă sau gheață. În această situație, setați

comanda temperaturii la o temperatură mai mare pentru a permite decongelarea automată.

- Nu acoperiți grilajele sau orificiile de ventilație.
- Asigurați-vă că produsele alimentare din aparat permit circulația aerului prin orificiile din peretele interior din spate al aparatului.

## 5.2 Recomandări privind congelarea

- Nu congelați sticle sau cutii cu lichide, în special băuturi care conțin dioxid de carbon. Acestea pot exploda în timpul congelării.
- Nu puneți alimente fierbinți în compartimentul frigider.
- Nu puneți alimente proaspete, necongelate, direct lângă alimentele deja congelate.
- Nu consumați cuburile de gheață, apa înghețată sau înghețata imediat după ce le-ați scos din congelator pentru a evita degerarea.
- Nu recongelați alimentele dezghețate.

## 5.3 Recomandări pentru conservarea preparatelor congelate

- Compartimentul congelatorului este marcat cu .
- O temperatură care asigură păstrarea în condiții bune a preparatelor congelate este o temperatură mai mică sau egală cu -18 °C.
- Setările la o temperatura mai mare în interior pot duce la o durată mai mică de păstrare.
- Tot compartimentul congelator este adecvat păstrării preparatelor congelate.
- Lăsați suficient spațiu în jurul alimentelor pentru a permite circulația liberă a aerului.

## 5.4 Durata de păstrare pentru compartimentul congelator

Tip de mâncare	Durata de păstrare (luni)
Pâine	3
Fructe (mai puțin citrice)	6 - 12
Legume	8 - 10
Mâncare fără carne rămasă	1 - 2
<b>Produse lactate:</b>	
Unt	6 - 9
Brânză moale (de ex. mozzarella)	3 - 4

Tip de mâncare	Durata de păstrare (luni)
Brânză tare (de ex. parmezan, cheddar)	6
<b>Fructe de mare:</b>	
Pește gras (de ex. somon, macrou)	2 - 3
Pește slab (de ex. cod, plătică)	4 - 6
Creveți	12
Scoici și midii scoase din cochilie	3 - 4
Pește gătit	1 - 2
<b>Carne:</b>	
Pasăre	9 - 12
Vită	6 - 12
Porc	4 - 6
Miel	6 - 9
Cârnați	1 - 2
Șuncă	1 - 2
Mâncare cu carne rămasă	2 - 3

## 5.5 Recomandări privind păstrarea în frigider a alimentelor

 Compartimentul pentru alimente proaspete este spațiul de deasupra sertarului GreenZone.

- O temperatură care asigură păstrarea în condiții bune a alimentelor proaspete este o temperatură mai mică sau egală cu +4 °C.
- Folosiți întotdeauna recipiente închise pentru lichide și alimente pentru a evita formarea de arome și mirosuri în compartiment.
- Pentru a evita contaminarea încrucișată între alimentele gătitе și cele crude, acoperiți alimentele gătite și separați-le de cele crude.
- Ambalați și puneți carnea pe raftul de sticlă de deasupra sertarului pentru legume.
- Decongelați alimentele din interiorul frigiderului.
- Nu introduceți alimente fierbinți în interiorul aparatului.
- Curățați fructele și legumele și puneți-le într-un sertar dedicat (sertar pentru legume).

- Nu păstrați fructe exotice în frigider.
- Nu păstrați legume precum roșiile, cartofii, ceapa și usturoiul în frigider.

- Închideți sticlele înainte de a le pune în frigider.

## 6. ÎNGRIJIREA ȘI CURĂȚAREA

### ⚠️ AVERTISMENT!

Consultați capitolele privind Siguranța.

### 6.1 Curățarea interiorului

Înainte de prima utilizare, curățați interiorul și toate accesoriile cu apă caldută și săpun neutru, apoi uscați.

### ⚠️ ATENȚIE!

Accesoriile și piesele aparatului nu sunt adecvate pentru spălarea într-o mașină de spălat vase.

### ⚠️ ATENȚIE!

Curățați panoul de comandă cu o lavetă umedă. Nu folosiți detergent. Ștergeți panoul de comandă cu o lavetă moale.

### 6.2 Curățare periodică

Curățați echipamentul în mod regulat:

- Curățați interiorul și accesoriile cu apă caldută și săpun neutru. Clătiți-le și ștergeți-le.
- Ștergeți regulat garniturile ușii.

### 6.3 Dezghețarea frigiderului

Decongelarea compartimentului frigider se face automat. Apa care se condensează curge într-un recipient colector aflat pe compresor și se evaporă. Recipientul nu poate fi scos.

### 6.4 Decongelarea congelatorului

Compartimentul congelator nu conține gheață. Nu există acumulări de gheață pe pereții interiori și nici pe alimente, atunci când aparatul este în funcțiune.

### 6.5 Instalarea și înlocuirea filtrului CleanAir+

ⓘ Manevrați filtrul de aer cu grijă pentru a evita zgârirea suprafeței acestuia. Pentru o performanță optimă, filtrul de aer este livrat într-o pungă din plastic.

Instalați filtrul de aer înainte de a porni aparatul.

1. Deschideți carcasa din plastic și așezați suprafața pliată pe grătar, fixând filtrul în interiorul zonei marcate.

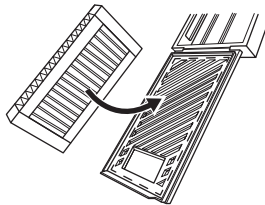

2. Țineți filtrul apăsat în timp ce închideți carcasa din plastic, până când auziți un clic.

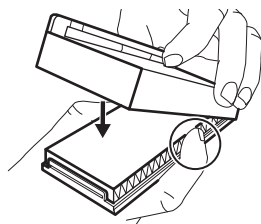

3. Scoateți raftul de sticlă superior din compartimentul frigider. Introduceți carcasa din plastic cu filtrul de aer pe partea stângă a raftului de sticlă.

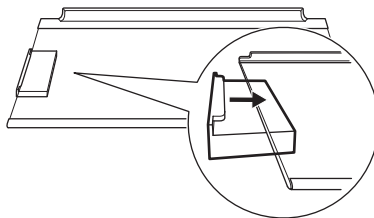

4. Introduceți raftul de sticlă înapoi în compartimentul frigider. Nu loviți filtrul.

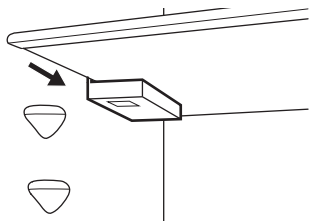

### Înlocuirea filtrului de aer

1. Deschideți carcasa filtrului.

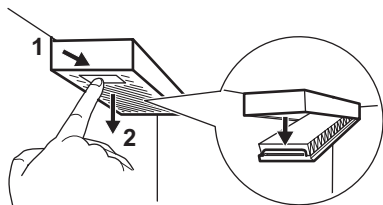

2. Scoateți filtrul de aer uzat.
3. Introduceți noul filtru de aer în carcasă și închideți.

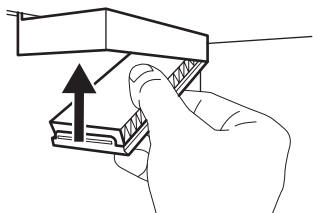

Înlocuiți filtrul de aer la fiecare 6 luni.

**i** Filtrul de aer este un consumabil și, prin urmare, nu este acoperit de garanție. Puteți achiziționa filtre de aer noi de la distribuitorul local.

### 6.6 Îndepărtarea ghidajelor de plastic CustomFlex

1. Scoateți toate lăzile, cutiile și clemele de pe ușă.

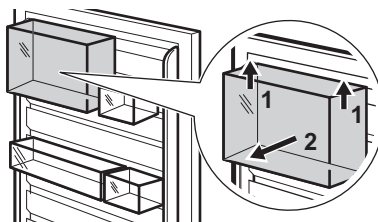

2. Scoateți șina superioară apucând-o și ridicând-o din partea centrală.

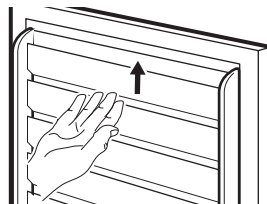

3. Glisați în sus celelalte ghidaje pentru a le scoate (acestea sunt dintr-o singură bucată).

Puneți la loc toate echipamentele de pe ușă în ordine inversă.

### 6.7 Perioada de nefuncționare

Atunci când aparatul nu este utilizat pentru o perioadă îndelungată, luați următoarele măsuri de precauție:

1. Deconectați aparatul de la sursa de alimentare electrică.
2. Scoateți toate alimentele.
3. Curățați aparatul și toate accesoriile.
4. Lăsați ușile deschise pentru a preveni mirosurile neplăcute.

## 7. DEPANARE

### **⚠** AVERTISMENT!

Consultați capitolele privind Siguranța.

## 7.1 Ce trebuie făcut dacă...

Problemă	Cauză posibilă	Soluție
Aparatul nu funcționează.	Aparatul este oprit.	Pornește aparatul.
	Ștecherul nu este introdus corect în priză.	Introdu ștecherul corect în priză.
Aparatul scoate zgomote.	Nu există tensiune în priză.	Introdu un alt aparat în priza respectivă. Contactează un electrician calificat.
	Aparatul nu este susținut corect.	Verificați dacă aparatul este stabil.
Este activată alarma sonoră sau vizuală.	Dulapul a fost pornit recent.	Consultați „Alarmă pentru temperatură ridicată” sau „Alarmă ușă deschisă”.
	Temperatura din aparat este prea ridicată.	Consultați „Alarmă pentru temperatură ridicată” sau „Alarmă ușă deschisă”.
	Ușa a rămas deschisă.	Închide bine ușa.
Compresorul funcționează continuu.	Temperatura nu este setată corect.	Consultați capitolul „Panou de comandă”.
	Prea multe alimente sunt introduse în același timp.	Așteaptă câteva ore și apoi verifică din nou temperatura.
	Temperatura camerei este prea ridicată.	Consultați capitolul „Instalarea”.
	Alimentele introduse în aparat sunt prea calde.	Permiteți alimentelor să se răcească la temperatura camerei înainte de a le depozita.
	Ușa nu este închisă corect.	Consultați secțiunea „Închideți ușa”.
	Funcția Extra Freeze este activată.	Consultați secțiunea „Funcția Extra Freeze”.
	Funcția Extra Cool este activată.	Consultați secțiunea „Funcția Extra Cool”.
Compresorul nu pornește imediat după apăsarea „Extra Freeze” sau „Extra Cool” sau după schimbarea temperaturii.	Compresorul pornește după o perioadă de timp.	Acest lucru este normal, nu s-a produs nicio eroare.
Ușa este descentrată sau se lovește de grătarul de ventilație.	Aparatul nu este adus la nivel.	Consultați instrucțiunile de instalare.
Ușa nu se deschide ușor.	Ai încercat să redeschizi ușa imediat după ce a fost închisă.	Așteptați câteva secunde înainte de a închide și re-deschide ușa.
Becul nu funcționează.	Becul se află în modul așteptare.	Închide și deschide ușa.
	Becul este defect.	Contactați Centrul de service autorizat.
Există prea multă gheață.	Ușa nu este închisă corect.	Consultați secțiunea „Închideți ușa”.

<b>Problemă</b>	<b>Cauză posibilă</b>	<b>Soluție</b>
	Garnitura este deformată sau murdară.	Consultați secțiunea „Închideți ușa”.
	Alimentele nu sunt ambalate corect.	Împachetați alimentele în mod corespunzător.
	Temperatura nu este setată corect.	Consultați capitolul „Panou de comandă”.
	Aparatul este plin și este setat la temperatura cea mai mică.	Setează o temperatură mai ridicată. Consultați capitolul „Panou de comandă”.
	Temperatura setată în aparat este prea mică și temperatura ambientală este prea ridicată.	Setează o temperatură mai ridicată. Consultați capitolul „Panou de comandă”.
Pe placa din spate a frigiderului curge apă.	În timpul procesului de deghețare automată, gheața se topește pe placa din spate.	Acest lucru este normal.
Există prea multă apă condensată în interiorul frigiderului.	Ușa a fost deschisă prea frecvent.	Deschideți ușa doar atunci când este necesar.
	Ușa nu a fost închisă complet.	Asigură-te că ușa este complet închisă.
	Alimentele depozitate nu sunt ambalate.	Împachetează alimentele în ambalaje adecvate înainte de a le depozita în aparat.
	Este normal ca în timpul verii și toamnei să se formeze mai mult condens din cauza creșterii umidității aerului și a alimentelor. Frigiderul nu produce umezeală. După această perioadă, umiditatea din frigider scade de una singură.	Vara și toamna, setați temperatura mai ridicată în frigider (aprox. 6-7 °C).
Există picături de apă pe rafturile de sticlă.	Există prea multă umezeală în frigider.	Ștergeți rafturile de sticlă cu o lavetă pentru a îndepărta picăturile de apă.
Apa curge pe podea.	Orificiul pentru apa rezultată de la decongelare nu este conectat la tăvița de evaporare de deasupra compresorului.	Fixați orificiul de drenare a apei rezultate din topire în tăvița de evaporare.
Temperatura nu poate fi setată.	Extra Freeze Funcția sau Extra Cool funcția este activată.	Dezactivați manual Extra Freeze funcția sau Extra Cool funcția sau așteptați până când se dezactivează automat. Consultați secțiunea „Funcția Extra Freeze” sau „Funcția Extra Cool”.
Temperatura din aparat este prea scăzută/prea ridicată.	Temperatura nu este setată corect.	Setează o temperatură mai ridicată/mai scăzută.
	Ușa nu este închisă corect.	Consultați secțiunea „Închideți ușa”.
	Alimentele sunt prea fierbinți.	Lăsați alimentele să se răcească înainte de depozitare.

Problemă	Cauză posibilă	Soluție
	Prea multe alimente sunt depozitate în același timp.	Depozitează mai puține alimente în același timp.
	Ușa a fost deschisă des.	Deschide ușa numai dacă este necesar.
	Funcția Extra Freeze este activată.	Consultă secțiunea „Funcția Extra Freeze”.
	Funcția Extra Cool este activată.	Consultă secțiunea „Funcția Extra Cool”.
	Aerul rece nu circulă în aparat.	Asigură circulația aerului rece în aparat. Consultă capitolul „Sfaturi utile”.
dE on apare pe afișaj.	Aparatul se află în modul demonstrativ.	
Er CE apare și indicatorul de alarmă este aprins.	Problemă de comunicare.	Contactați Centrul de service autorizat Sistemul de răcire va menține în continuare alimentele reci, dar reglarea temperaturii nu va fi posibilă.
Er t1 sau Er t3 sau Er t5 și setarea curentă apar alternativ pentru 5 sec și indicatorul de alarmă este aprins.	Problemă la senzorul de temperatură.	Contactați Centrul de service autorizat Sistemul de răcire va menține în continuare alimentele reci, dar reglarea temperaturii nu va fi posibilă.

**i** Dacă problema persistă, contactați Centrul de service autorizat.

## 7.2 Înlocuirea becului

Pentru înlocuirea becului, contactați Centrul de service autorizat.

## 7.3 Închideți ușa

1. Curățați garniturile ușii.

2. Pentru a regla ușa, consultați instrucțiunile de instalare.
3. Pentru a înlocui garniturile defecte ale ușii, contactați Centrul de service autorizat.

## 8. DATE TEHNICE

Informațiile tehnice se găsesc pe eticheta energetică și pe plăcuța de identificare a aparatului, care poate fi amplasată pe sau în interiorul aparatului.

### Numai pentru Elveția

Voltaj: 220-240 V

Frecvența : 50 Hz

### Numai pentru UE

Codul QR de pe eticheta energetică furnizată împreună cu aparatul oferă un link web către informațiile referitoare la performanța aparatului aflate în baza de date EPREL UE. Păstrați eticheta energetică pentru referință îm-

preună cu manualul utilizatorului și toate celelalte documente furnizate împreună cu acest aparat. Aceleași informații pot fi găsite în EPREL folosind linkul <https://eprel.ec.europa.eu> împreună cu numele modelului și numărul de produs pe care le găsiți pe plăcuța cu date tehnice a aparatului. Consultați linkul [www.theenergylabel.eu](http://www.theenergylabel.eu) pentru informații detaliate despre eticheta energetică.

### Numai pentru Marea Britanie

Codul QR de pe eticheta energetică furnizată împreună cu aparatul include un link web către informațiile referitoare la performanța aparatului. Păstrați eticheta energetică pentru re-

ferință împreună cu manualul utilizatorului și toate celelalte documente furnizate împreună cu acest aparat.

## 9. INFORMAȚII PENTRU INSTITUTELE DE TESTARE

Instalarea și pregătirea aparatului pentru orice verificare EcoDesign se va face în conformitate cu:

UK	BS EN 62552
UE, Elveția, Israel	EN 62552
Australia	IEC 62552
Africa de Sud	SANS 62552

UAE	UAE.S 5010-3:2022
GCC	SASO-2892_2018

Cerințele privind ventilația, dimensiunile locașului și distanțele minime pentru spate trebuie să fie cele menționate în acest manual de utilizare în „Instalarea”. Contactați producătorul pentru orice alte informații suplimentare, inclusiv pentru planurile de încărcare.

## 10. INFORMAȚII PRIVIND MEDIUL

Reciclați materialele marcate cu simbolul . Pentru a recicla ambalajele, acestea trebuie puse în containerele corespunzătoare. Ajuțați la protejarea mediului înconjurător și a sănătății umane reciclând deșeurile de aparate

electrice și electronice. Nu aruncați aparatele marcate cu simbolul  împreună cu deșeurile menajere. Returnați produsul la unitatea locală de reciclare sau contactați administrația locală.

