



Electrolux



electrolux.com/register



ENA6LE18S
KNA6LE18S
KNA6LE18T
LNA6LD18S
LNA6LE18S
KNA6DE18S
ENA6DE18S
LNA6DE18S

ET Kasutusjuhend Külmik-sügavkülmuti	2
KK Қолдану туралы нұсқаулары Тоңазытқыш-мұздатқыш	12
МК Упатство за ракување Фрижидер со замрзувач	22
RO Manual de utilizare Frigider cu congelator	32
RU Инструкция по эксплуатации Холодильник-морозильник	42
SR Упутство за употребу Фрижидер-замрзивач	53

PAIGALDAMINE / ОРНАТУ / МОНТАЖА / INSTALAREA / МОНТАЖ / ИНСТАЛИРАЊЕ

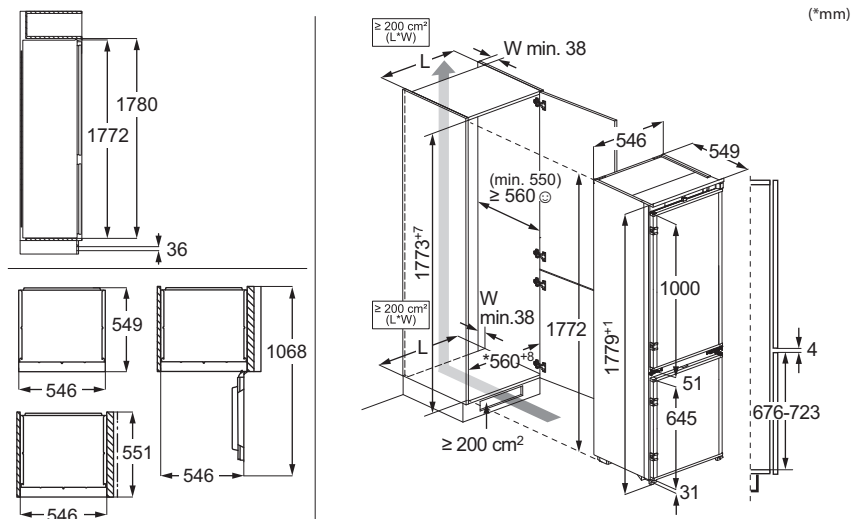

HELID / ШУЛАР / БУЧАВА / ZGOMOTE / ШУМЫ / БУКА



Jäetakse õigus teha muutusi.

1. OHUTUSTEAVE.....	3
2. OHUTUSJUHISED.....	5
3. JUHTPANEEL.....	7
4. IGAPÄEVANE KASUTAMINE.....	7
5. NÕUANDED JA SOOVITUSED.....	8

6. PUHASTAMINE JA HOOLDUS	9
7. TÕRKEOTSING.....	10
8. TEHNILISED ANDMED.....	10
9. TEAVE KATSEASUTUSTELE.....	11
10. KESKKONNAASPEKTID.....	11

1. ⚠ OHUTUSTEAVE

Enne seadme paigaldamist ja kasutamist lugege kaasasolev juhend tähelepanelikult läbi. Tootja ei vastuta kehavigastuste ega varalise kahju eest, mis on tingitud paigaldus- või kasutusnõuete eiramisest. Hoidke kasutusjuhendit kindlas ja kättesaadavas kohas, et saaksite seda vajadusel vaadata.

1.1 Laste ja haavatavate inimeste turvalisus

- Vähemalt 8-aastased ja vanemad lapsed ning piiratud füüsiliste, sensorsete või vaimsete võimete või väheste kogemuste ja teadmistega isikud tohivad seda seadet kasutada järelevalve all või kui neid on õpetatud seadet ohutul viisil kasutama ja mõistma kaasnevaid ohte. 3 kuni 8 aasta vanustel lastel ning väga ulatuslike ja keerukate puuetega inimestel on lubatud seadet laadida ja

maha laadida, kui neid on nõuetekohaselt juhendatud. Alla 3-aastased lapsed tuleks seadmest eemal hoida, kui täiskasvanu nende tegevust ei jälgi.

- Tuleb jälgida, et lapsed ei mängiks seadmega.
- Lapsed ei tohi ilma järelevalveta seadet puhastada ega hooldustoiminguid läbi viia.
- Hoidke pakendimaterjal lastele kättesaamatus kohas ja kõrvaldage see nõuetekohaselt.

1.2 Üldine ohutus

- See seade on ette nähtud ainult toiduainete ja jookide säilitamiseks.
- See seade on ettenähtud kasutamiseks kodumajapidamise siseruumides.
- Seda seadet võib kasutada kontorites, hotellide külalistetubades, hommikusöögiga külalistetubades, talumajapidamistes ja muudes sarnastes majutusruumides, kui selline kasutamine

ei ületa (keskmist) kodumajapidamise kasutuskohast.

- Vältimaks toidu riknemist järgige järgmisi juhiseid:
 - ärge jätke ust liiga kauaks lahti;
 - puhastage regulaarselt toiduga kokkupuutuvaid pindu ning juurdepääsetavaid tühjendussüsteeme;
 - hoidke külmikus värsket liha ja kala sobivates nõudes, nii et need ei puutuks kokku teiste toiduainetega.
- HOIATUS: Hoidke ventilatsioonivad vabad nii eraldi seisval kui ka sisseehitatud seadmel.
- HOIATUS: Ärge kasutage sulamisprotsessi kiirendamiseks mehhaanilisi ega mingeid muid vahendeid peale tootja soovitatud tarvikute.
- HOIATUS: Vältige külmaainesüsteemi kahjustamist.
- HOIATUS: Ärge kasutage toiduainete hoidmiseks ette

nähtud kambrites elektrilisi seadmeid, kui need pole tootja soovitatud tüüpi.

- Ärge kasutage seadme puhastamiseks veepihustit ega aurupuhastit.
- Puhastage seadet pehme niiske lapiga. Kasutage ainult neutraalseid pesuaineid. Ärge kasutage abrasiivseid vahendeid, küürimiskäsnu, lahusteid ega metallesemeid.
- Kui seade jääb pikaks ajaks tühjaks, lülitage see välja, sulatage, puhastage, kuivatage ja jätke uks lahti, et vältida seadme sisemuses hallituse tekkimist.
- Ärge hoidke selles seadmes plahvatusohtlikke esemeid, näiteks tuleohtlikku propellenti sisaldavaid aerosoolballoone.
- Kui toitejuhe on kahjustatud, laske see ohutuse mõttes välja vahetada tootja poolt, tema volitatud hooldekeskuses või kvalifitseeritud isiku poolt.

2. OHUTUSJUHISED

2.1 Paigaldamine

⚠ HOIATUS!

Seadet tohib paigaldada ainult kvalifitseeritud tehnik.

- Eemaldage kõik pakkematerjalid.
- Kahjustatud seadet ei tohi paigaldada ega kasutada.
- Ohutuse tagamiseks ärge kasutage seadet enne, kui see on kõõgimööblisse paigaldatud.
- Järgige meie veebisaidil olevaid eraldi juhiseid seadme paigaldamise ja ukse ümberpööramise kohta.
- Kuna seade on raske, olge selle liigutamisel ettevaatlik. Kasutage töökindaid ja kinnisi jalanõusid.
- Veenduge, et seadme ümber on tagatud vaba õhuringlus.
- Esmakordsel paigaldamisel või ukse avamissuuna muutmisel oodake enne elektrivõrku ühendamist vähemalt 4 tundi. See on vajalik, et õli valgus kompressorisse tagasi.
- Enne mis tahes toimingute läbiviimist (nt ukse avamissuuna muutmise) eemaldage toitejuhe seinakontaktist.
- Ärge paigaldage seadet radiaatorite või pliitide, ahjude või pliidiplaatide lähedusse, välja arvatud juhul, kui paigaldusjuhistes on märgitud teisiti.
- Ärge jätke seadet vihma kätte.
- Ärge paigaldage seadet otsese päikesevalgusega kohta.
- Ärge paigaldage seda seadet liiga niiskesse või liiga külma kohta.
- Seadme teise kohta viimisel tõstke seda esiservast, et vältida põranda kriimustamist.
- Seadme ukse ümberpööramisel kaitske põrandat kriimustuste eest.
- Seadmes on kott desikantainega. See ei ole mänguasi. See ei ole toiduaine. Visake see kohe minema.

2.2 Elektrihüendus

⚠ HOIATUS!

Tulekahju- ja elektrilöögioht.

⚠ HOIATUS!

Seadme paigaldamisel veenduge, et toitejuhe kulgeks vabalt ega oleks vigastatud.

⚠ HOIATUS!

Ärge kasutage harupistikuid ega pikendusjuhtmeid.

⚠ ETTEVAATUST!

Kõik selle seadme paigaldamiseks vajalikud elektritööd peab läbi viima kvalifitseeritud elektrik.

- Kontrollige, kas andmeplaadil olevad elektrindmed vastavad teie kohaliku vooluvõrgu näitajatele.
- Seade peab olema maandatud.
- Kasutage alati nõuetekohaselt paigaldatud elektriohutut pistikupesaga.
- Kui koduse toiteallika pistikupesaga pole maandatud, ühendage seade kehtivate eeskirjade kohaselt eraldi maandusega, konsulteerides kvalifitseeritud elektrikuga.
- Olge ettevaatlik, et mitte kahjustada elektrilisi osi (nt toitepistikut, toitejuhet, kompressorit). Elektriliste osade vahetamiseks pöörduge volitatud teeninduskeskusesse või elektriku poole.
- Toitejuhe peab jääma toitepistikust allapoole.
- Ühendage toitepistik seinakontakti alles pärast paigalduse lõpuleviimist. Veenduge, et pärast paigaldamist säilib juurdepääs toitepistikule.
- Seadet vooluvõrgust eemaldades ärge tõmmake toitekaablist. Võtke alati kinni pistikust.
- Selle seadme juurde kuulub 13 A toitepistik. Kui on vaja vahetada toitepistikus olevat kaitset, kasutage 13 A ASTA (BS 1362) kaitset (ainult UK ja Iirimaa).

2.3 Kasutamine

⚠ HOIATUS!

Vigastuse, põletuse, elektrilöögi või tulekahjuoht!



Seade sisaldab tuleohtlikku gaasi (isobutaan (R600a)), mis on looduslik gaas, millel puudub oluline keskkonnamõju. Olge ettevaatlik, et te isobutaani sisaldavat külmutusainesüsteemi ei vigastaks.

- Ärge muutke seadme tehnilisi omadusi.
- Sisesehitatud toote eraldi kasutamine on rangelt keelatud.
- See seade on ette nähtud kasutamiseks siseruumis, mille temperatuur on vahemikus 10°C kuni 38°C. Seadme nõuetekohane töötamine on tagatud ainult määratud temperatuurivahemikus.
- Ärge pange seadmesse muid elektriseadmeid (nt jäätisemasinat), kui see pole tootja poolt ette nähtud.
- Kui külmaainesüsteemil tekib kahjustusi, siis veenduge, et ruumis ei oleks leeki ega süüteallikaid. Õhutage ruum korralikult.
- Jälgige, et kuumad esemed ei puutuks vastu seadme plastpindu.
- Ärge asetage karastusjooke sügavkülmkambris. See tekitab joogianumas rõhku.
- Ärge hoidke seadmes tuleohtlikke gaase ega vedelikke.
- Ärge pange tuleohtlikke või tuleohtliku ainega märgunud esemeid seadmesse, selle lähedusse ega peale.
- Ärge katsuge kompressorit ega kondensaatorit. Need on kuumad.
- Ärge võtke sügavkülmkambrist toiduaineid ega puudutage neid, kui teie käed on märjad või niisked.
- Ärge külmutage juba ülessulatatud toiduaineid uuesti.
- Järgige külmutatud toiduainete pakenditel olevaid säilitamisjuhiseid.
- Enne toidu sügavkülmkambris panemist pakkige see mistahes toiduga kokkupuutuvasse materjali.
- Ärge laske toiduainetel kokku puutuda seadme seksioonide siseseintega.

2.4 Sisevalgustus

⚠ HOIATUS!

Elektrilöögi oht.

- See toode sisaldab ühte või enamat energiatõhususe G klassi valgusallikat.
- Teave selles seadmes olevate lampide ja eraldi müüdavate varulampide kohta: Need lambid taluvad ka koduste majapidamisseadmete äärmuslikumaid tingimusi, näiteks temperatuuri, vibratsiooni, niiskust või on mõeldud

edastama infot seadme tööoleku kohta. Need pole mõeldud kasutamiseks muudes rakendustes ega sobi ruumide valgustamiseks.

2.5 Hooldus ja puhastamine

⚠ HOIATUS!

Kehavigastuse või seadme kahjustamise oht.

- Enne hooldustoiminguid lülitage seade välja ja lahutage toitepistik pistikupesast.
- Selle seadme jahutussüsteem sisaldab süsivesinikke. Süsteemi tohib hooldada ja laadida ainult kvalifitseeritud tehnik.

2.6 Hooldus

- Seadme parandamiseks võtke ühendust volitatud teeninduskeskusega. Kasutage ainult originaalvaruosi.
- Pidage meeles, et kui olete parandanud seadet ise või lasknud seda teha ebapädeval isikul, võib see kahjustada seadme ohutust ja muuta garantii kehtetuks.
- Pärast mudeli tootmise lõpetamist on 7 aasta jooksul saadaval järgmised varuosad: termostaadid, temperatuuriandurid, trükkplaadid, valgusallikad, uksekäepidemed, uksehinged, küpsetusplaadid ja korvid. Uksetihendid on saadaval vähemalt 10 aasta jooksul pärast mudeli tootmise lõpetamist. Kestus võib teie riigis olla pikem. Lisateabe saamiseks vaadake meie veebisaiti.
- Pidage meeles, et mõned varuosad on saadaval ainult ametlikele parandajatele ning et mõned varuosad ei pruugi kõigile mudelitele sobida.

2.7 Jäätmekäitlus

⚠ HOIATUS!

Vigastus- või lämbumisoht.

- Eemaldage seade vooluvõrgust.
- Lõigake toitekaabel seadme küljest lahti ja visake ära.
- Eemaldage uksekäepide, et vältida laste ja loomade seadmesse lõksujäämist.
- Selle seadme külmutusagensi süsteem ja isolatsioonimaterjalid on osoonisõbralikud.
- Isolatsioonivaht sisaldab tuleohtlikku gaasi. Seadme õige kõrvaldamise kohta saate täpsemaid juhiseid kohalikust omavalitsusest.

- Ärge vigastage soojusvaheti läheduses paiknevat jahutusüksust.

3. JUHTPANEEL

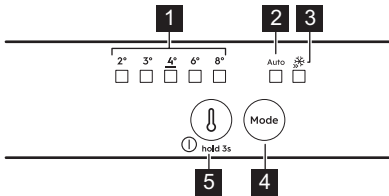

1 Temperatuuri indikaatorid

2 AI CoolAssist-indikaator

3 Extra Freeze-indikaator

4 Mode-nupp

Vajutage AI CoolAssist aktiveerimiseks/deaktiveerimiseks.

Vajutage funktsiooni Extra Freeze aktiveerimiseks/deaktiveerimiseks. Käsitseadistuse juurde naasmiseks vajutage nuppu Mode, kuni süttib temperatuuriindikaator.

5 Temperatuuri reguleerimise nupp / Sees/Väljas nupp

Vajutage temperatuuri seadistamiseks (2°C– 8°C; soovitatav 4°C).

3.1 Sisse/välja lülitamine

Sisselülitamine: Ühendage toitepistik pistikupesaga. Puudutage temperatuuri reguleerimise nuppu, kui kõik LED-indikaatorid on kustunud.

Väljalülitamine: Vajutage temperatuuri reguleerimise nuppu 3 s, kuni kõik indikaatorid kustuvad.

3.2 Extra Freeze funktsioon

Kasutage sügavkülmitus kiireks külmutamiseks funktsiooni Extra Freeze.

Aktiveerige funktsioon vähemalt 24 h enne toidu sügavkülmitusse paigutamist. Funktsioon seiskub pärast max 52 h.

3.3 AI CoolAssist

Kasutage AI CoolAssist, et lubada automaatselt järgmised režiimid:

- temperatuuri juhtimine: optimeerib temperatuuri.
- Auto Shopping Mode: reguleerib külmkapi temperatuuri, et kiiresti jahutada äsja külmkappi lisatud asju.
- Auto Vacation Mode: vähendab energiatarvet, kui seadet ei kasutata kolm või enam päeva järjest.

ⓘ AI CoolAssist ja Extra Cool või Extra Freeze ei saa olla samal ajal aktiivsed. Temperatuuri reguleerimise nupp on keelatud, kui AI CoolAssist on sisse lülitatud. Temperatuuri reguleerimiseks lülitage see välja.

3.4 Alarmid

ⓘ Alarmitüübid on mudeliti erinevad.

Heli- ja visuaalse alarmi väljalülitamiseks vajutage mis tahes nuppu.

Kõrge temperatuuri alarm

Kui sügavkülmas on temperatuur liiga kõrge, vilguvad temperatuuri LEDid ja kostub heli, kuni õiged tingimused on taastunud. Helisignaali lülitub automaatselt välja 1 h pärast.

Ukse avamise alarm

Kui külmiku uks on umbes 5 min lahti jäänud, kostub heli. Alarmi lõpetamiseks sulgege uks.

Elektrikatkestus

Kui seadme temperatuur pikaajalise elektrikatkestuse tõttu tõuseb, vilguvad kõik temperatuuri LEDid ja kostub heli, kuni sobivad tingimused on taastunud.

4. IGAPÄEVANE KASUTAMINE

ⓘ Varustus on mudeliti erinev.

4.1 Riilite paigutamine



Paindlik riul: riuli esiosa saab paigutada teise poole alla. Võtke eesmine pool ettevaatlikult välja ja libistage see alumisse siini.

4.2 Niiskuskontroll

Hallake niiskustaset köögiviljade sahtli klaasriiulil oleva seadme abil:

- Suletud pilud: puu- ja köögivilju on vähe.
- Avatud pilud: suurem kogus puu- ja köögivilju.

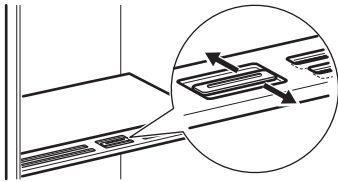

ⓘ Ärge asetage toiduaineid niiskuse reguleeritorile.

4.3 Temperatuuri indikaator

Kui OK kuvab (A), asetage värsked toiduained sümboliga tähistatud piirkonda. Kui ei ole (B), siis oodake vähemalt 12 h ja kontrollige uuesti. Kui see ei ole endiselt OK (B), seadke külmem temperatuur.



4.4 Ventilator



Ventilaator lülitub vajadusel automaatselt sisse. Ärge eemaldage ventilaatori katet.

5. NÕUANDED JA SOOVITUSED

5.1 Näpunäiteid energia säästmiseks

- Sügavkülmik: Esialgne konfiguratsioon tagab kõige tõhusama energiakasutuse.
- Külmik Kõige efektiivsem energiakasutus on tagatud sellega, kui sahtlid paiknevad seadme allosas ja riulid on paigutatud ühtlaste vahedega. Ukseriilite paigutus energiatarbimist ei mõjuta.
- Ärge avage ust sageli ega jätke seda lahti kauemaks kui vaja.
- Sügavkülmik: Mida madalamaks on temperatuur seatud, seda suurem on energiatarbimine.
- Külmik Ärge seadke liiga kõrget temperatuuri, välja arvatud juhul, kui seda nõuavad toiduaine omadused.
- Kui seade on täis ja seda ümbritsev temperatuur on kõrge või temperatuur on seatud madalaks, võib kompressor pidevalt töötada, põhjustades härmatise või jää tekkimist aurustil. Sellisel juhul



seadke temperatuur kõrgemaks, et võimaldada automaatsulatust ja sel viisil energiat kokku hoida.

- Ärge katke ventilatsioonivõre ega -võret kinni.

5.2 Nõuanded külmutamiseks

- Pakkige toit enne sügavkülmikusse panemist mistahes toiduga kokku puutuda lubatud materjali.
- Ärge külmutage vedelikke sisaldavaid pudeleid ega purke, ja kindlasti mitte gaseeritud jooke, sest need võivad külmutumise käigus plahvatada.
- Ärge pange sügavkülmkambrissooja toitu.
- Ärge asetage värsket külmutamata toitu otse juba külmutatud toidu kõrvale.
- Külmakahjustuste ärahoidmiseks ärge sööge jääkuubikuid, mahla jää või jääkomme kohe pärast sügavkülmikust väljavõtmist.
- Sulatatud toitu ei tohi uuesti külmutada.

5.3 Näpunäiteid külmutatud toiduainete säilitamiseks



- Sügavkülmasektsoon on tähistatud sümboliga  .
- Sobivaim temperatuur, mis tagab külmutatud toiduainete säilimise, on -18 °C või sellest madalam.
- Kõrgem temperatuur külmikus võib toidu säilivusaega lühendada.
- Külmutatud toiduainete säilitamiseks sobib kogu sügavkülmikusektsoon.
- Jätke toiduainete ümber veidi vaba ruumi, et õhk pääseks vabalt liikuma.

5.4 Säilivusaeg sügavkülmasektsoonis

Toiduaine tüüp	Säilivusaeg (kuud)
Sai	3
Puuviljad (välja arvatud tsitruselised)	6–12
Köögiviljad	8–10
Järelejäänud toit, lihata	1–2
Piimatooted	
Või	6–9
Pehme juust (nt mozzarella)	3–4
Kõva juust (nt parmesan, tšedar)	6
Mereannid	
Rasvane kala (nt lõhe, makrell)	2–3
Lahja kala (nt tursk, lest)	4–6
Krevetid	12
Puhastatud merekarbid ja rannakarbid	3–4
Küpsetatud kala	1–2
Liha	

Toiduaine tüüp	Säilivusaeg (kuud)
Linnuliha	9–12
Veiseliha	6–12
Sealiha	4–6
Lambaliha	6–9
Vorst	1–2
Sink	1–2
Järelejäänud toit, lihaga	2–3

5.5 Näpunäiteid toidu säilitamiseks külmikus

 Värske toidu sektsoon on tähistatud (andmeplaadil) sümboliga .

- Sobivaim temperatuur, mis tagab värsket toidu säilimise, on +4°C või sellest madalam.
- Häiriva lõhna vältimiseks tuleb nii vedelikke kui ka muid toiduaineid säilitada külmikus suletud anumates.
- Toorete toiduainete ja valmistoidu ristsaastumise ärahoidmiseks katke valmistoit kinni ja hoidke seda tooretest toiduainetest eraldi.
- Pakendage liha sobivasse pakendisse ja pange köögiviljasahtli kohal olevale klaasriiulile.
- Sulatage külmikus olevad toiduained.
- Ärge pange külmikusse sooja toitu.
- Puhastage puu- ja köögiviljad ning asetage spetsiaalsesse sahtlisse (juurviljasahtel).
- Ärge hoidke külmikus eksootilisi puuvilju.
- Külmikus ei tohiks hoida selliseid köögivilju nagu tomatid, kartulid, sibulad ja küüslauk.
- Sulgege pudelid enne külmikusse panemist.

6. PUHASTAMINE JA HOOLDUS

6.1 Sisemuse puhastamine

Enne esmakordset kasutamist puhastage sisemus ja tarvikud leige vee ja neutraalse seebiga, seejärel kuivatage. Puhastage seadmed ja ukse tihendid regulaarselt.

Puhastage juhtpaneel niiske lapiga ja kuivatage pehme lapiga. Ärge kasutage mistahes pesuaineid.

Puhastage torupuhastiga regulaarselt külmiku taga asuvat sulatusvee äravooluava.

ⓘ Ärge peske tarvikuid ja seadme osi nõudepesumasinas.

6.2 Seadme sulatamine

Külmik

Külmikuosa sulatamine toimub automaatselt.

Sügavkülmik:

ⓘ Ärge kunagi kasutage aurustilt härmatise eemaldamiseks teravaid metalltööriistu.

Sulatage sügavkülmik, kui härmatisekihi paksus on üle 3 mm.

1. Lülitage seade välja ja ühendage lahti toitevõrgust.
2. Eemaldage toiduained.
3. Jätke uks lahti ja kaitske põrandat sulamisvee eest.
4. Pärast sulatamist kuivatage sisemus.
5. Lülitage seade sisse. Sulgege uks.
6. Valige vähemalt 3 h enne toiduainete sügavkülmikusse tagasi panemist madalaim temperatuur.

7. TÕRKEOTSING

Seade ei tööta.

- Ühendage pistik nõuetekohaselt pistikupesaga.
- Lülitage seade sisse.
- Veenduge, et pistikupesas on pinget. Võtke ühendust kogemustega elektrikuga.

Seade tekitab müra.

Veenduge, et seade seisab stabiilselt.

Heli- või visuaalne hoiatus on sees.

Sulgege uks või vajutage mõnda nuppu, et deaktiveerida akustiline alarm.

Kompressor töötab kogu aeg.

- Reguleerige temperatuuri.
- Oodake, kuni temperatuur stabiliseerub.
- Enne külmikusse paigutamist laske neil jahtuda toatemperatuurini.
- Sulgege uks korralikult.

Uks on kõver või takistab õhutusava.

Vt paigaldusjuhiseid.

Uks avaneb raskelt.

Pärast ukse sulgemist ja enne selle uuesti avamist oodake mõni sekund.

Külmikus on liiga palju härmatist ja jääd.

- Sulgege uks korralikult.
- Puhastage või vahetage tihend.
- Pakkige toiduained nõuetekohaselt.
- Reguleerige temperatuuri.

Vesi voolab külmiku tagaplaadil.

See on osa sulatamisprotsessist.

Külmikus on liiga palju kondensvett.

- Avage uks ainult siis, kui see on vajalik, ja sulgege see täielikult.
- Suvel ja sügisel valige külmikus soojem temperatuur (ligikaudu 6-7°C).

Külmikus on voolav vesi.

- Veenduge, et toiduained ei puuduta tagaplaati.
- Puhastage vee väljundava.

Vesi voolab põrandale.

Ühendage sulamisvee väljalase aurustusalusega.

Temperatuuri ei saa seada.

Lülitage välja funktsioon Extra Freeze .

Kõigi temperatuuriseadete LED-tuled vilguvad korraga.

Jahutusüsteem hoiab toidu külmana. Temperatuuri reguleerimine on välja lülitatud. Kui probleem püsib, pöörduge volitatud teeninduskeskuse.

Lamp ei tööta või on uksetihendid kahjustatud.

Pöörduge volitatud teeninduskeskuse.

8. TEHNILISED ANDMED

Tehnilised andmed asuvad seadme siseküljel oleval andmesildil ning energiamärgisel.

Šveitsi puhul:

Pinge: 220–240 V

Sagedus: 50 Hz

Ainult EL-i jaoks

Seadme energiamärgisel olevalt QR-koodilt leiate veebilinki teabele, mis on seotud selle seadme jõudlusele vastavalt EL EPREL-i andmebaasis kirjeldatule. Hoidke energiamärgis alles koos kasutusjuhendiga ja kõigi muude dokumentidega, mis seadmega kaasnesid. Sama teavet EPREL-is on võimalik leida ka lingilt <https://eprel.ec.europa.eu>, kasu-

tades mudeli nime ja tootenumbrit, mis on toodud andmesildil. Täpsemat teavet energiamärgisel toodud andmete kohta leiate aadressilt www.theenergylabel.eu.

Ainult Ühendkuningriigi jaoks

Seadme energiamärgisel olev QR-kood sisaldab veebilinki teabele, mis on seotud selle seadme näitajatega. Hoidke energiamärgis alles koos kasutusjuhendiga ja kõigi muude dokumentidega, mis seadmega kaasnesid.

9. TEAVE KATSEASUTUSTELE

Selle seadme paigaldamine ja ettevalmistamine ökodisaini kinnituse saamiseks peab vastama standardile:

UK	BS EN 62552
EL, Šveits, Iisrael	EN 62552
Austraalia	IEC 62552
Lõuna-Aafrika	SANS 62552

UAE	UAE.S 5010-3:2022
GCC	SASO-2892_2018

Ventilatsiooninõuded, paigaldusniši mõõtmed ja minimaalne kaugus tagaseinast on toodud käesoleva kasutusjuhendi jaotises „Paigaldamine“. Lisateavet (sh infot täitmise kohta) saate tootjalt.

10. KESKKONNAASPEKTID

Ringlussevõttu tuleb saata materjalid, millel on sümbol . Ringlussevõtuks pange pakend vastavatesse konteineritesse. Aidake hoida keskkonda ja inimeste tervist ning suunake elektri- ja elektroonikaseadmete jäät-

med ringlusse. Ärge visake ära seadmeid, mis on tähistatud sümboliga  majapidamisjäätmete hulka. Viige seade kohalikku jäätmesortimispunkti või pöörduge abi saamiseks kohalikku omavalitsusse.

1. ҚАУІПСІЗДІК ТУРАЛЫ АҚПАРАТ.....	12	7. АҚАУЛЫҚТАРДЫ ЖОЮ.....	20
2. ҚАУІПСІЗДІК ТУРАЛЫ НҰСҚАУЛАР.....	14	8. ТЕХНИКАЛЫҚ ДЕРЕКТЕР.....	20
3. БАСҚАРУ ТАҚТАСЫ.....	16	9. СЫНАҚ ЖҮРГІЗУ МЕКЕМЕЛЕРІНЕ	
4. КҮНДЕЛІКТІ ПАЙДАЛАНУ.....	17	АРНАЛҒАН АҚПАРАТ.....	21
5. СӨЗКӨМЕКТЕР ЖӘНЕ КЕҢЕСТЕР.....	18	10. ҚОРШАҒАН ОРТАҒА ҚАТЫСТЫ	
6. КҮТУ ЖӘНЕ ТАЗАЛАУ.....	19	ЖАҒДАЙЛАР.....	21

1. ⚠ ҚАУІПСІЗДІК ТУРАЛЫ АҚПАРАТ

Бұл құрылғыны орнату және пайдалану алдында бірге жеткізілген нұсқауларды мұқият оқып шығыңыз. Дұрыс орнатпау немесе пайдаланбау нәтижесінде орын алған жарақаттарға немесе зақымға өндіруші жауапты емес.

Нұсқауларды болашақта анықтама алу үшін әрқашан қауіпсіз және қолжетімді жерде сақтаңыз.

1.1 Балалар мен әлсіз адамдардың қауіпсіздігі

- Бұл құрылғыны 8 жастан асқан балалар мен дене, сезім не ақыл-ой қабілеттері шектеулі не тәжірибесі аз адамдар өз қауіпсіздігін қамтамасыз ететін адамның қадағалауы не құрылғыны қауіпсіз

қолдану бойынша берген нұсқауына сүйеніп, дұрыс қолданбау салдарын түсінсе, онда қолдануына болады. 3–8 жастағы балаларға және мүгедектігі ауыр және күрделі тұлғаларға тиісті түрде нұсқаулар берілсе, құрылғыны жүктеуге және ішіндегісін шығаруға рұқсат етілген. 3 жасқа толмаған балаларды үнемі қадағаланбаған жағдайда құрылғыдан алыс ұстау керек.

- Балалардың құрылғымен ойнамауын қадағалау керек.
- Балалар құрылғыны жөндеу және тазалау жұмыстарын бақылаусыз орындамауы керек.
- Барлық орам материалдарын балалардан алыс ұстап,

қоқысқа тиісті түрде тастау керек.

1.2 Жалпы қауіпсіздік

- Бұл құрылғы тек тамақ пен сусындарды сақтауға арналған.
- Бұл құрылғы ішкі ортада бір отбасының тұрмыстық пайдалануына арналған.
- Бұл құрылғыны кеңселерде, қонақүй бөлмелерінде, төсек және таңғы ас қамтамасыз етілетін қонақ бөлмелерінде, ферма үйлерінде және мұндай пайдалану (орташа) тұрмыстық пайдалану деңгейлерінен аспайтын басқа ұқсас тұрғын жайда пайдалануға болады.
- Азық-түліктің ластануын болдырмау үшін келесі нұсқауларды орындаңыз:
 - есікті ұзақ уақытқа ашпаңыз;
 - азық-түлік пен қол жететін дренаждық жүйелерге тиюі мүмкін беттерді жүйелі түрде тазалап тұрыңыз;
 - басқа тағамға тимеуі немесе тамшыламауы үшін тоңазытқышта шикі ет пен балықты

тиісті контейнерлерде сақтаңыз.

- ЕСКЕРТУ: Құрылғы корпусындағы немесе кірістірілген құрылымдағы желдеткіш саңылауларды ашық ұстаңыз.
- ЕСКЕРТУ: Мұзды жылдам еріту үшін (өндіруші ұсынған құралдардан өзге) механикалық немесе басқа жасанды заттарды ешқашан қолданбаңыз.
- ЕСКЕРТУ: Тоңазытқыш тізбегін зақымдамаңыз.
- ЕСКЕРТУ: Өндіруші ұсынған түрге жатпаса, құрылғының тамақ сақтау бөлімдерінде электр құрылғыларын пайдаланбаңыз.
- Құрылғыны тазарту үшін бумен тазартқышты пайдаланбаңыз және су бүркімеңіз.
- Құрылғыны дымқыл жұмсақ шүберекпен тазалаңыз. Бейтарап жуғыш заттарды ғана қолданыңыз. Жеміргіш өнімдерді, түрпілі жөкелерді, еріткіштерді немесе металл заттарды пайдаланбаңыз.
- Құрылғы ұзақ уақыт бойы бос тұрса, құрылғы ішінде зең пайда болмауы үшін

оны өшіріңіз, ерітіңіз, тазалаңыз, құрғатыңыз және есікті ашық қалдырыңыз.

- Бұл құрылғыда жанғыш зат бар аэрозольдық құтылар сияқты жарылғыш заттарды сақтамаңыз.

- Қуат сымына зақым келсе, қауіпті болдырмау үшін оны өндіруші, оның уәкілетті қызмет көрсету орталығы немесе сол сияқты білікті мамандар ауыстыруы тиіс.

2. ҚАУІПСІЗДІК ТУРАЛЫ НҰСҚАУЛАР

2.1 Орату

АБАЙЛАҢЫЗ!

Осы құрылғыны тек білікті маман ғана орнатуға тиіс.

- Орам материалдарының барлығын алыңыз.
- Бүлінген құрылғыны орнатпаңыз немесе іске қоспаңыз.
- Қауіпсіздік техникасына байланысты құрылғыны кіріктіріп орнату алдында қолданбаңыз.
- Біздің веб-сайттан алуға болатын құрылғыны орнатуға және есіктің орнын ауыстыруға қатысты бөлек нұсқауларды орындаңыз.
- Құрылғы ауыр болғандықтан, орнынан жылжытқан кезде әрқашан абай болыңыз. Әрқашан қауіпсіздік қолғабы мен бітеу аяқ киім киіңіз.
- Құрылғы айналасында ауа айналатынын тексеріңіз.
- Алғаш рет орнатқаннан кейін не есіктің орнын ауыстырғаннан кейін, құрылғыны қуат көзіне жалғау алдында кемінде 4 сағат күтіңіз. Бұл компрессорда майдың кері ағуына мүмкіндік беру үшін қажет.
- Құрылғыға қатысты қандай да бір жұмысты орындау алдында (мысалы, есіктің орнын ауыстырғанда) ашаны розеткадан ағытыңыз.
- Орнату нұсқауларында өзгеше көрсетілмесе, құрылғыны радиаторларға плиталарға немесе пештерге жақын орнатпаңыз.
- Құрылғыны жаңбырға шығармаңыз.
- Құрылғыны тік күн жарығы түсетін жерде орнатпаңыз.

- Бұл құрылғыны тым ылғал немесе тым суық жерге орнатпаңыз.
- Құрылғыны жылжитқанда, еденге сызат түсірмеу үшін алдыңғы жиегінен көтеріңіз.
- Құрылғының есігін ауыстыру арқылы еденді тырналудан қорғауға болады.
- Құрылғыда құрғатқыш зат салынған қалта бар. Бұл ойыншық емес. Бұл тағам емес. Мұны дереу тастауды өтінеміз.

2.2 Электр тогына қосу

АБАЙЛАҢЫЗ!

Өрт және электр қатеріне ұшырау қаупі бар.

АБАЙЛАҢЫЗ!

Құрылғыны орнатқанда қуат сымының кептеліп немесе оған нұқсан келмегеніне көз жеткізіңіз.

АБАЙЛАҢЫЗ!

Көп тармақты адаптер мен ұзартқыш сымды қолданбаңыз.

САҚТЫҚ ЕСКЕРТУ

Осы құрылғының орнату үшін қажетті кез келген электрлік жұмысын біліктіліктен өткен электрші орындауы керек.

- Техникалық ақпарат тақтасындағы параметрлердің негізгі қуатпен жабдықтау желісіндегі электр параметрлеріне сәйкес келетініне көз жеткізіңіз.

- Құрылғыны міндетті түрде жерге тұйықтау қажет.
- Өрқашан дұрыс орнатылған, соққыға төзімді розетканы қолданыңыз.
- Егер тұрмыстық қуат көзінің розеткасы жерге тұйықталмаған болса, білікті электрменшікпен кеңесіп, қолданыстағы ережелерге сәйкес құрылғыны бөлек жерге жалғаңыз.
- Электр бөлшектеріне (мысалы, желілік аша, желі кабелі, компрессор) зақым келтірмегеніне көз жеткізіңіз. Электр бөлшектерін өзгерту үшін уәкілетті қызмет көрсету орталығына немесе электрменшікке хабарласыңыз.
- Желілік кабель желілік аша деңгейінен төмен тұруы керек.
- Құрылғының ашасын розеткаға тек құрылғыны орнатып болғаннан кейін ғана қосыңыз. Орнатып болғаннан кейін ашаның қол жететін жерде тұрғанына көз жеткізіңіз.
- Құрылғыны ажырату үшін электр сымнан тартпаңыз. Өрдайым қорек ашаны қолмен тартып шығарыңыз.
- Бұл құрылғыға 13 А қорек ашасы орнатылған. Егер қорек ашасының сақтандырғышын ауыстыру қажет болса (13 А АСТА (BS 1362) сақтандырғышты (тек Ұлыбритания және Ирландия үшін) ғана пайдаланыңыз.

2.3 Пайдалану

АБАЙЛАҢЫЗ!

Жарақат алу, күйіп қалу, электр тоғының қатеріне ұшырау не өрт шығу қаупі бар.



Құрылғының құрамында тұтанғыш газ, қоршаған ортамен үйлесімділігі жоғары табиғи газ болып табылатын изобутан (R600a) бар. Изобутоны бар салқындатқыш жүйеге зақым келтіріп алмас үшін абай болыңыз.

- Бұл құрылғының техникалық сипаттамасын өзгертпеңіз.
- Кірістірілген өнімді еркін тұрған күйінде кез келген пайдалануға қатаң тыйым салынады.
- Бұл құрылғы 10°C және 38°C аралығындағы қоршаған орта температурасында пайдаланылуы керек. Көрсетілген температура ауқымы құрылғының дұрыс жұмыс істеуіне кепілдік береді.

- Өндіруші оларды пайдалануға болады деп мәлімдемесе, құрылғыға электр құрылғыларын (мысалы, балмұздақ жасаушыларды) қоймаңыз.
- Егер салқындатқыш зат тізбегіне зақым келсе, бөлмеде жалындыр мен тұтану көздері жоқ екеніне көз жеткізіңіз. Бөлмені желдетіңіз.
- Ыстық заттарды құрылғының пластик бөлшектеріне тигізуге болмайды.
- Мұздатқыш бөліміне алкогольсіз сусындарды қоймаңыз. Бұл сусынның контейнерінде қысым тудырады.
- Құрылғыда жанғыш газ бен сұйықтықты сақтамаңыз.
- Тұтанғыш өнімдерді немесе тұтанғыш өнімдермен ылғалдандырылған заттарды құрылғының ішіне, жанына немесе үстіне қоймаңыз.
- Компрессорды немесе конденсаторды ұстамаңыз. Олар ыстық.
- Қолдарыңыз ылғалды немесе дымқыл болса, мұздатқыш бөлімінен заттарды алып тастамаңыз немесе түртпеңіз.
- Ерітілген тағамды қатырыңыз.
- Мұздатылған тағамның орамындағы тағам сақтау нұсқауларын орындаңыз.
- Тағамды мұздатқыш бөлікке салмас бұрын, басқа тағамға тимес үшін материалмен ораңыз.
- Азық-түліктің құрылғы бөліктерінің ішкі қабырлағарына тимеуін қадағалаңыз.

2.4 Ішкі жарық

АБАЙЛАҢЫЗ!

Ток соғу қаупі бар.

- Бұл өнім G класындағы қуат тиімділігі бар бір немесе көбірек жарық көзін қамтиды.
- Осы өнімнің ішіндегі шам(дар) мен шамдардың қосалқы бөлшектері жеке сатылады: Бұл шамдар температура, діріл, ылғалдылық сияқты төтенше физикалық жағдайларға тұрмыстық құрылғылардың қарсы тұруына немесе құрылғының жұмыс жағдайы туралы сигнал беруге арналған. Олар басқа қолданбаларда пайдалануға арналмаған және тұрғын үйлерді жарықтандыруға сәйкес келмейді.

2.5 Күту және тазалау

АБАЙЛАҢЫЗ!

Жарақаттау немесе құрылғыға зақым келу қаупі бар.

- Құрылғыны жөндеу алдында электр желісінен ағытыңыз және ашасын розеткадан суырыңыз.
- Бұл құрылғының салқындату бөлігінде көмірсутектер бар. Құрылғыға техникалық қызмет көрсету және қайта зарядтау жұмыстарын тек біліктіліктен өткен адам орындауы керек.

2.6 Қызмет

- Құрылғыны жөндеу үшін уәкілетті қызмет көрсету орталығына хабарласыңыз. Түпнұсқалық қосалқы бөлшектерді ғана пайдаланыңыз.
- Өздігінен немесе кәсіби емес жөндеу қауіпсіздікке әсер етуі мүмкін және кепілдік күшін жоюы мүмкін екенін ескеріңіз.
- Келесі қосалқы бөлшектер үлгіні шығару тоқтатылғаннан кейін кемінде 7 жыл бойы қолжетімді: термостаттар, температура сенсорлары, басылған схема тақталары, жарық көздері, есік тұтқалары, есік топсалары, науалар және себеттер. Есік нығыздағыштары үлгіні шығару тоқтатылғаннан кейін кемінде 10 жыл бойы қолжетімді. Еліңізде мерзімі ұзағырақ болуы мүмкін. Қосымша ақпаратты веб-сайтымыздан қараңыз.

- Осы қосалқы бөлшектердің кейбіреулері тек кәсіби жөндеушілерге қолжетімді екенін және кейбір қосалқы бөлшектер кейбір үлгілерге сәйкес келмейтінін ескеріңіз.

2.7 Құрылғыны тастау

⚠ АБАЙЛАҢЫЗ!

Жарақат алу немесе тұншығу қаупі бар.

- Құрылғыны электр желісінен ажыратыңыз.
- Қуат сымын кесіп алыңыз да, қоқысқа тастаңыз.
- Балалар мен жануарлар құрылғы ішіне қамалып қалмас үшін есікті ағытып алыңыз.
- Құрылғының салқындатқыш жүйесі мен изоляция материалдарының озонға зияны жоқ.
- Изоляция көбігінің құрамында тұтанғыш газ бар. Құрылғыны қоқысқа дұрыс тастауға қатысты ақпаратты жергілікті әкімшілік мекемеге хабарласып алыңыз.
- Салқындатқыш жүйенің қызу алмастырғышқа жақын орналасқан жеріндегі бөлігіне зақым келтірмеңіз.

3. БАСҚАРУ ТАҚТАСЫ

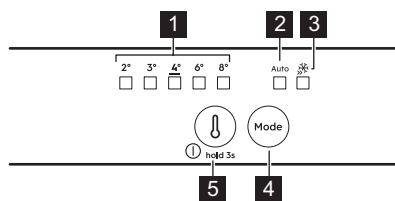

- 1** Температура индикаторлары
- 2** AI CoolAssist индикаторы
- 3** Extra Freeze индикаторы
- 4** Mode түймесі
AI CoolAssist қосу/өшіру үшін басыңыз.
Extra Freeze функциясын қосу/өшіру үшін басыңыз.
Қолмен реттеу бөліміне оралу үшін температура индикаторы жанғанға дейін Mode түймесін басыңыз.
- 5** Температураны реттеу түймесі/
ҚОСУ/ӨШІРУ түймесі

Температураны орнату үшін басыңыз (2°C- 8°C; ұсынылған: 4°C).

3.1 Қосу/Өшіру

Қосу: Ашаны розеткаға қосыңыз. Барлық жарықдиодтық индикатор өшірулі тұрса, температураны реттеу түймесін басыңыз.

Өшіру: Барлық индикатор өшкенше, температураны реттеу түймесін 3 сек басыңыз.

3.2 Extra Freeze функциясы

Мұздатқышта тез мұздату үшін Extra Freeze функциясын пайдаланыңыз.

Тағамды қоймай тұрып, функцияны кемінде 24 сағ бұрын іске қосыңыз. Функция көп дегенде 52 сағ өткен соң тоқтайды.

3.3 AI CoolAssist

Келесі режимдерді автоматты түрде қосу үшін AI CoolAssist пайдаланыңыз:

- температураны басқару: температураны оңтайландырады.
- Auto Shopping Mode: жаңадан салынған заттарды тез салқындату үшін тоңазытқыштағы температураны реттейді.
- Auto Vacation Mode: құрылғы қатарынан кемінде үш күн пайдаланылмаған кезде, қуат тұтынуды азайтады.

i AI CoolAssist және Extra Cool немесе Extra Freeze функциясын бір уақытта іске қосу мүмкін емес. AI CoolAssist функциясы қосулды болғанда, температураны реттеу түймесі ажыратылады. Температураны реттеу үшін оны өшіріңіз.

3.4 Дабылдар

i Дабыл түрлері үлгіге байланысты өзгереді.

Дыбыстық және визуалды дабылды өшіру үшін кез келген түймені басыңыз.

Жоғары температуралық дабыл

Мұздатқыштағы температура тым жоғары болған кезде, тиісті жағдайлар қалпына келгенше, ЖШД-лар жыпылықтайды және дыбыс шығып тұрады. 1 сағ кейін дыбыс автоматты түрде өшеді.

Ашық есік дабылы

Тоңазытқыш есігі 5 мин ашық қалғанда, дыбыс шығады. Дабылды тоқтату үшін есікті жабыңыз.

Қуат шығысы

Ұзақ уақыт бойы электр қуатының үзілуіне байланысты құрылғыдағы температура көтерілген кезде, тиісті жағдайлар қалпына келгенше, температураның барлық ЖШД-сы жыпылықтайды және дыбыс шығып тұрады.

4. КҮНДЕЛІКТІ ПАЙДАЛАНУ

i Жабдық модельге байланысты өзгереді.

4.1 Сөрелерді орналастыру



Иілгіш сөре: сөренің алдыңғы жартысын екінші жартысының астына қоюға болады. Алдыңғы жартысын мұқият шығарып, төменгі рельске сырғытыңыз.

4.2 Ылғалдылықты басқару

Көкөніс тартпасының шыны сөресіндегі құрылғы көмегімен ылғалдылықты басқарыңыз:

- Жабық ұяшықтар: жемістер мен көкөністердің аз мөлшері.
- Ашық ұяшықтар: жемістер мен көкөністердің көп мөлшері.

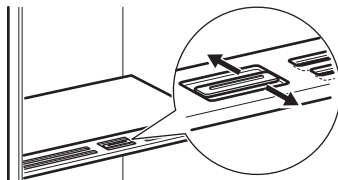

i Азық-түлік өнімдерін ылғалдылықпен басқару құрылғысына салмаңыз.

4.3 Температура индикаторы

Егер ОК құрылғысында (A) белгішесі көрсетілсе, жаңа тағамды таңба көрсетілген жерге қойыңыз. Егер (B) көрсетілсе, кемінде 12 сағ күтіп, қайта тексеріңіз. Егер ОК (B) белгішесі әлі де көрсетілмесе, салқындау температураны орнатыңыз.



4.4 Желдеткіш



Желдеткіш қажет болған кезде автоматты түрде іске қосылады. Желдеткіштің қақпағын ашаңыз.

5. СӨЗКӨМЕКТЕР ЖӘНЕ КЕҢЕСТЕР

5.1 Қуатты үнемдеу туралы кеңестер

- Мұздатқыш: Түпнұсқалы конфигурация энергияны барынша тиімді пайдалануды қамтамасыз етеді.
- Тоңазытқыш: Құрылғының төменгі бөлігіндегі тартпалар мен біркелкі бөлінген сөрелері бар конфигурация энергияны барынша тиімді пайдалануды қамтамасыз етеді. Есік себеттерінің орналасуы энергияны тұтынуға әсер етпейді.
- Есікті жиі ашпаңыз немесе оны қажеттіден ұзағырақ ашық қалдырмаңыз.
- Мұздатқыш: Температура параметрі неғұрлым салқынырақ болса, энергияны тұтыну соғұрлым жоғарырақ болады.
- Тоңазытқыш: Тағамның сипаттамалары қажет етпесе, тым жоғары температураны орнатпаңыз.
- Егер қоршаған орта температурасы жоғары болса және температураны басқару тетігі төмен температураға орнатылса және құрылғы толығымен жүктелген болса, компрессор үздіксіз жұмыс істеуі, бұл буландырышта аяз немесе мұздың пайда болуына әкелуі мүмкін. Бұл жағдайда автоматты түрде ерітуге мүмкіндік беру үшін температураны басқару тетігін жоғарырақ температураға орнатыңыз.
- Желдеткіш торларды немесе тесіктерді жаппаңыз.

5.2 Мұздатуға қатысты кеңестер

- Тағамды мұздатқышқа салмас бұрын, оны тағаммен жанасатын кез келген материалмен ораңыз.
- Сұйықтықтар, әсіресе көмірқышқыл газы бар сусындар бар бөтелкелер мен банкаларды мұздатпаңыз, себебі олар мұздату кезінде жарылуы мүмкін.
- Мұздатқыш бөліміне ыстық тағам салмаңыз.
- Жаңа мұздатылмаған тағамды тікелей мұздатылған тағамның жанына қоюға болмайды.
- Мұз текшелерін, мұздақтарды немесе лолли тәрізді мұзды мұздатқыштан алып шыққаннан кейін оларды үсік шалып қалмас үшін бірден жеуге болмайды.
- Ерітілген тағамды қайта мұздатпаңыз.

5.3 Қатырылған тағамды сақтау туралы кеңестер

- Мұздатқыш камерасы келесі белгімен белгіленген **✘ *****.
- Мұздатылған тамақ өнімдерінің сақталуын қамтамасыз ететін жақсы температура параметрі — -18 °C-тан төмен немесе оған тең температура.
- Құрылғының ішінде жоғарырақ температураның орнатылуы сақтау мерзімінің қысқаруына әкелуі мүмкін.
- Мұздатқыш бөлімінің барлығы мұздатылған тамақ өнімдерін сақтауға жарамды.
- Ауаның еркін айналуы үшін тағамның айналасында жеткілікті орын қалдырыңыз.

5.4 Сақтау мерзімі мұздатқыш бөлімі үшін

Тағам түрі	Сақтау мерзімі (ай)
Нан	3
Жемістер (цитрусты жемістерді қоспағанда)	6 - 12
Көкөністер	8 - 10
Етсіз тағам қалдықтары	1 - 2
Сүт өнімдері:	
Сары май	6 - 9
Жұмсақ сыр (мысалы, моцарелла)	3 - 4
Қатты сыр (мысалы, пармезан, чеддер)	6
Теңіз өнімдері:	
Майлы балық (мысалы, ақсерке, скумбрия)	2 - 3
Майсыз балық (мысалы, нәлім, камбала)	4 - 6
Асшаяндар	12
Жаңа ауланған ұлулар және қабыршақтары	3 - 4
Піскен балық	1 - 2
Ет:	

Тағам түрі	Сақтау мерзімі (ай)
Құс еті	9 - 12
Сиыр еті	6 - 12
Шошқа еті	4 - 6
Қой еті	6 - 9
Шұжық	1 - 2
Ветчина	1 - 2
Ет бар тағам қалдықтары	2 - 3

5.5 Тағамды тоңазыту туралы кеңестер

❗ Балғын тағам камерасы белгісімен белгіленген (техникалық ақпарат тақтайшасында) .

- Мұздатылған тамақ өнімдерінің сақталуын қамтамасыз ететін жақсы температура параметрі — +4°С-тан төмен немесе оған тең температура.

- Бөлімде иістер немесе жағымсыз иістер болмауы үшін әрқашан сұйықтықтар және тамақ үшін жабық контейнерлерді қолданыңыз.
- Пісірілген және шикі тағамның арасындағы өзара ластануды болдырмау үшін пісірілген тағамды жауып, оны шикі тамақтан бөліңіз.
- Етті орап, көкөніс жәшігінің үстіндегі шыны сөреге салыңыз.
- Тоңазытқыштың ішіндегі тағамды жібітіңіз.
- Құрылғының ішіне ыстық тағам салмаңыз.
- Жемістер мен көкөністерді тазалап, арнайы жәшікке (көкөніс жәшігі) салыңыз.
- Экзотикалық жемістерді тоңазытқышта сақтауға болмайды.
- Қызанақ, картоп, пияз, сарымсақ сияқты көкөністерді тоңазытқышта сақтауға болмайды.
- Бөтелкелерді тоңазытқышқа қақпағын жауып қойыңыз.

6. КҮТУ ЖӘНЕ ТАЗАЛАУ

6.1 Ішкі бөлмені тазалау

Алғашқы пайдалану алдында ішін және барлық керек-жарақты жылы сумен және бейтарап сабынмен тазалап, содан кейін құрғатыңыз. Жабдық пен есік тығыздағыштарын үнемі тазалаңыз.

Басқару тақтасын дымқыл шүберекпен тазалап, жұмсақ шүберекпен құрғатыңыз. Ешбір жуғыш затты пайдаланбаңыз.

Тоңазытқыш бөлігінің артқы жағында орналасқан жібіту суын тегетін тесікті түтік тазартқышты үнемі тазалаңыз.

❗ Керек-жарақтар мен құрылғы бөлшектерін ыдыс жуғыш машинада жумаңыз.

6.2 Құралды жібіту

Тоңазытқыш:

Тоңазытқыш бөлігін жібіту автоматты түрде жүреді.

Мұздатқыш:

❗ Ешқашан мұздатқыштың буландырғышындағы қырауды қыру үшін үшкір металл құралдарды пайдаланбаңыз.

Қырау қабатының қалыңдығы 3 мм шамасынан асқан кезде, мұздатқыш мұзын ерітіңіз.

1. Құрылғыны өшіріп, ажыратыңыз.
2. Сақталған тағамды алып тастаңыз.
3. Есікті ашық қалдырып, еденді судан қорғаңыз.
4. Жібіткеннен кейін ішін құрғатыңыз.
5. Құрылғыны қосыңыз. Есікті жабыңыз.
6. Тағамды мұздатқыш бөліміне қайта қоймай тұрып, ең төменгі температураны кемінде 3 сағ мәніне орнатыңыз.

7. АҚАУЛЫҚТАРДЫ ЖОЮ

Құрылғы жұмыс істемейді

- Қуат ашасын қуат розеткасына дұрыс қосыңыз.
- Құрылғыны қосыңыз.
- Ток розеткасында кернеу бар екеніне көз жеткізіңіз. Білікті электршімен байланысыңыз.

Құрылғы шулы.

Құрылғыға дұрыс қолдау көрсетілетінін тексеріңіз.

Акустикалық немесе көрнекі дабыл қосулы.

Акустикалық дабылды өшіру үшін есікті жабыңыз немесе кез келген түймені басыңыз.

Компрессор үздіксіз жұмыс істеуде.

- Температураны реттеңіз.
- Температураның тұрақтануын күтіңіз.
- Тағамды сақтаудан бұрын бөлме температурасына дейін салқындатып алыңыз.
- Есікті дұрыс жабыңыз.

Есік дұрыс тураланбаған немесе оған желдету торы кедергі жасап тұр.

Орнату нұсқаулығын қараңыз.

Есік оңай ашылмайды.

Есікті жауып, содан кейін қайта ашқанша бірнеше секунд күтіңіз.

Тым көп аяз және мұз бар.

- Есікті дұрыс жабыңыз.
- Тығыздағышты тазалаңыз немесе ауыстырыңыз.
- Тағамды дұрыс қаптаңыз.

- Температураны реттеңіз.

Су тоңазытқыштың артқы тақтасына ағады.

Бұл еріту процесінің бөлігі.

Тоңазытқыштың ішінде конденсацияланған су тым көп.

- Есікті қажет болған кезде ғана ашыңыз және оны толығымен жабыңыз.
- Жазда және күзде тоңазытқышта жылырақ температураны (шамамен 6-7°C) орнатыңыз.

Тоңазытқыштың ішіне су ағып жатыр.

- Тағамның артқы тақтаға тиіп тұрмағанына көз жеткізіңіз.
- Су шығысын тазалаңыз.

Су еденге ағады.

Еріген су шығатын жерді буландырғыш науаға жалғаңыз.

Температураны орнату мүмкін емес.

Extra Freeze функциясын.

Температура параметрінің жарық диодты индикаторлары бірге жыпылықтайды.

Салқындату жүйесі тағамды салқын күйде сақтайды. Температураны реттеу өшірілген. Мәселе жойылмаса, уәкілетті қызмет көрсету орталығына хабарласыңыз.

Шам жұмыс істемейді немесе есік тығыздағыштары зақымдалған.

Уәкілетті қызмет көрсету орталығына хабарласыңыз.

8. ТЕХНИКАЛЫҚ ДЕРЕКТЕР

Техникалық ақпарат құрылғының ішкі жағындағы техникалық ақпарат тақтайшасында және қуат жапсырмасында көрсетілген.

Тек Швейцария үшін

Кернеу: 220-240 В

Жиілік: 50 Гц

Тек ЕО үшін

Құрылғымен бірге берілген энергияны үнемдеу белгісіндегі QR коды EU EPREL дерекқорындағы құрылғының жұмысына қатысты ақпаратқа веб-сілтемені қамтамасыз етеді. Пайдалану туралы нұсқаулықпен және осы құрылғымен бірге қамтамасыз етілген барлық құжаттармен бірге энергияны үнемдеу белгісін сақтаңыз. Дәл осы ақпаратты EPREL ішінде <https://eprel.ec.europa.eu> сілтемесін

және құрылғының техникалық деректер тақтайшасындағы үлгі атауын және өнім нөмірін пайдаланып табуға болады. Энергияны үнемдеу белгісі туралы толық ақпарат алу үшін www.theenergylabel.eu сілтемесін қараңыз.

Тек Біріккен Корольдік үшін

Құрылғымен бірге берілген энергияны үнемдеу белгісіндегі QR код құрылғының

жұмысына қатысты ақпаратқа веб-сілтеме ұсынады. Пайдалану туралы нұсқаулықпен және осы құрылғымен бірге қамтамасыз етілген барлық құжаттармен бірге энергияны үнемдеу белгісін сақтаңыз.

9. СЫНАҚ ЖҮРГІЗУ МЕКЕМЕЛЕРІНЕ АРНАЛҒАН АҚПАРАТ

Құрылғыны кез келген экодизайнды тексеру үшін орнату және дайындау келесі талаптарға сәйкес болуы керек:

UK	BS EN 62552
EU, Швейцария, Израиль	EN 62552
Австралия	IEC 62552
Оңтүстік Африка	SANS 62552

UAE	UAE.S 5010-3:2022
GCC	SASO-2892_2018

Желдетуге қойылатын талаптар, ойық өлшемдері және ең төменгі артқы аралықтар осы пайдаланушы нұсқаулығының «Орнату»-тарауында көрсетілгендей болуы керек. Басқа қосымша ақпарат, соның ішінде жүктеу жоспарларын алу үшін өндірушіге хабарласыңыз.

10. ҚОРШАҒАН ОРТАҒА ҚАТЫСТЫ ЖАҒДАЙЛАР

Таңбасы бар қайта өңделетін материалдар  Қаптаманы қайта өңдеу үшін оны тиісті контейнерлерге салыңыз. Электрлік және электрондық жабдықтардың қалдығын қайта өңдеу арқылы қоршаған ортаны және адам денсаулығын қорғауға

үлесіңізді қосыңыз. «Сызылған себет» таңбасымен белгіленген жабдықтарды  бірге утилизациялауға болмайды. Өнімді жергілікті қайта өңдеу бөліміне қайтарыңыз немесе муниципалды мекемеге хабарласыңыз.

1. БЕЗБЕДНОСНИ ИНФОРМАЦИИ.....	22	6. НЕГА И ЧИСТЕЊЕ.....	29
2. БЕЗБЕДНОСНИ УПАТСТВА.....	24	7. РЕШАВАЊЕ ПРОБЛЕМИ.....	30
3. КОНТРОЛНА ПЛОЧА.....	26	8. ТЕХНИЧКИ ПОДАТОЦИ.....	30
4. СЕКОЈДНЕВНА УПОТРЕБА.....	27	9. ИНФОРМАЦИИ ЗА ТЕСТИРАЊЕ.....	31
5. НАПОМЕНИ И КОРИСНИ СОВЕТИ.....	28	10. ГРИЖА ЗА ЖИВОТНАТА СРЕДИНА...31	

1. ⚠ БЕЗБЕДНОСНИ ИНФОРМАЦИИ

Пред монтажата и употребата на овој апарат, внимателно прочитајте ги приложените упатства. Производителот не сноси одговорност за повреда или штета кои се резултат на неправилна монтажа или употреба. Секогаш чувајте ги упатствата на сигурно и безбедно место за подоцнежна употреба.

1.1 Безбедност на деца и ранливи лица

- Овој апарат може да го користат деца над 8 години и лица со намалени физички, сетилни или ментални способности или лица без искуство и знаење доколку тоа го прават под надзор или доколку им биле дадени упатства како безбедно да го

употребуваат апаратот, и доколку ги разбираат опасностите поврзани со него. На децата на возраст од 3 до 8 години и на лицата со големи и сложени пречки во развојот им е дозволено да го полнат и да го празнат апаратот доколку добиле соодветни упатства. Апаратот не смее да биде во дофат на деца помали од 3 години освен ако не се под постојан надзор.

- Децата треба да бидат под надзор да не играат со апаратот.
- Децата не треба да го чистат или да го оддржуваат апаратот без надзор.
- Држете ја амбалажата подалеку од деца и фрлете ја соодветно.

1.2 Општа безбедност

- Овој апарат служи само за складирање храна и пијалаци.
- Уредот е наменет да го користи едно домаќинство во домашни услови во затворен простор.
- Уредот може да се користи во канцеларии, хотелски соби, гостилници, фарми со гостилници и други слични сместувања каде неговото користење не надминува (просечно) ниво на користење во домаќинство.
- За да се избегне контаминација на храна, почитувајте ги следниве упатства:
 - не отварајте ги вратите подолги временски периоди;
 - редовно исчистете ги површините што може да допираат храна и достапните системи за цедење;
 - чувајте сурово месо и риба во соодветни контејнери во фрижидерот, така што тоа не е во контакт со или не капе врз друга храна.
- ПРЕДУПРЕДУВАЊЕ: Отворите за вентилација, во околината на апаратот или во вградената конструкција, треба да се ослободени од пречки.
- ПРЕДУПРЕДУВАЊЕ: Не користете механички уреди или вештачки средства за забрзување на процесот на одмрзнување, освен оние што ги препорачува производителот.
- ПРЕДУПРЕДУВАЊЕ: Не оштетувајте го ладилното коло.
- ПРЕДУПРЕДУВАЊЕ: Не користете електрични апарати во одделите за складирање храна на апаратот, освен ако не се од типот што е препорачан од производителот.
- Не користете чистач со воден спреј и пареа за чистење на апаратот.
- Чистете го апаратот со влажна мека крпа. Користете само неутрални детергенти. Не користете абразивни производи, абразивни сунѓери за чистење,

растворувачи или метални предмети.

- Кога апаратот е празен подолг период, исклучете го, одмрзнете го, исчистете го, исушете го и оставете ја вратата отворена за да спречите развивање на мувла во апаратот.
- Не чувајте експлозивни материји како аеросолни

конзерви со запалив погон во овој апарат.

- Доколку кабелот за напојување се оштети, треба да се замени од страна на производителот, негов овластен сервисен центар или слични квалификувани лица за да се избегне опасност.

2. БЕЗБЕДНОСНИ УПАТСТВА

2.1 Монтажа

ПРЕДУПРЕДУВАЊЕ!

Апаратот мора да биде монтиран само од квалификувано лице.

- Извадете ја целата амбалажа.
- Немојте да монтирате ниту да користите оштетен апарат.
- Не користете го апаратот пред да го монтирате во вградената конструкција од безбедносни причини.
- Следете ги посебните инструкции за монтирање на апаратот и обрнување на вратата што се достапни на нашата интернет-страница.
- Секогаш внимавјте кога го пренесувате апаратот затоа што е тежок. Секогаш носете заштитни ракавици и приложените обувки.
- Проверете дали воздухот може да кружи околу апаратот.
- По првата инсталација или откако сте ја замениле вратата почекајте најмалку 4 часа пред да го поврзете апаратот на струја. Ова е за да се овозможи маслото да тече назад во компресорот.
- Пред да извршите било каква работа на самиот апарат (на пр. промена на врата), извадете го кабелот од штекерот.
- Не монтирајте го апаратот во близина на радијатори или шпорети, рерни или плочи за готвење, освен ако не е

поинаку специфицирано во упатствата за монтирање.

- Не го изложувајте апаратот на дожд.
- Не го инсталирајте апаратот таму каде што има директна сончева светлина.
- Не го монтирајте овој апарат во многу влажни и студени места.
- Кога го преместувате апаратот, подигнете го предниот раб за да не го изгребете подот.
- Заштитете го подот од гребење кога ја обрнувате вратата на апаратот.
- Во апаратот има кеса со средство за сушење. Тоа не е играчка. Тоа не е храна. Ве молиме да ја фрлите веднаш.

2.2 Поврзување на струја

ПРЕДУПРЕДУВАЊЕ!

Ризик од пожар и струен удар.

ПРЕДУПРЕДУВАЊЕ!

Кога го поставуваме апаратот, проверете дали гајтанот за струја е заплеткан или оштетен.

ПРЕДУПРЕДУВАЊЕ!

Не користете адаптери со повеќе приклучници и продолжителни кабли.

ВНИМАНИЕ!

Електричните работи потребни за монтажа на овој апарат треба да ги изведува квалификуван електричар.

- Проверете дали параметрите на плочката со спецификации се компатибилни со електричната моќност на мрежата на електрична енергија.
- Апаратот мора да биде заземјен.
- Секогаш користете правилно монтиран штекер отпорен на струјни удари.
- Ако домашниот приклучок за напојување не е заземјен, поврзете го апаратот на посебно заземјување во согласност со важечките прописи, консултирајте се со квалификуван електричар.
- Потрудете се да не ги оштетите електричните делови (на пример приклучокот за струја, електричниот кабел, компресорот). Контакттирајте се со нашиот овластен сервисен центар или електричар за да ги смените електричните делови.
- Електричниот кабел мора да остане под нивото на приклучокот за струја.
- Поврзете го приклучокот за струја со штекерот на крајот од монтажата. Проверете дали приклучокот за струја е пристапен по монтирањето.
- Не влечете го кабелот за да го исклучите апаратот од струја. Секогаш повлекувајте го приклучокот за струја.
- Овој апарат е опремен со штекер од 13 A. Ако е потребно да го смените осигурувачот во штекерот за струја, користете осигурувач од 13 A ASTA (BS 1362) (само за Велика Британија и Ирска).

2.3 Употреба

ПРЕДУПРЕДУВАЊЕ!

Ризик од повреда, изгореници, струен удар или пожар.



Апаратот содржи запалив гас, изобутан (R600a), природен гас со високо ниво на компатибилност со околината. Внимавајте да не го оштетите водот за ладење кој содржи изобутан.

- Не менувајте ја спецификацијата на овој апарат.

- Секое користење на вградениот производ како самостоен е строго забрането.
- Овој апарат е наменет да се користи на собна температура од 10°C до 38°C. Наведениот производител опсег гарантира правилна работа на апаратот.
- Не ставајте електрични апарати (на пример, апарати за правење сладолед) во апаратот, освен ако производителот не навел дека е применливо.
- Ако дојде до оштетување на ладилното коло, проверете дали во просторијата има пламен и извори на палење. Проветрете ја просторијата.
- Не дозволувајте жешки предмети да ги допреат пластичните делови на апаратот.
- Не ставајте безалкохолни пијалоци во преградата за замрзнување. Ова ќе создаде притисок врз садот со пијалок.
- Не чувајте запалив гас и течност во апаратот.
- Не ставајте запаливи производи или предмети кои се мокри заедно со запаливи производи во апаратот, или во негова близина.
- Не ги допирајте компресорот или кондензаторот. Тие се жешки.
- Не вадете и не допирајте ги предметите од преградата за замрзнување ако рацете ви се мокри или влажни.
- Не ја замрзнувајте повторно храната што е одмрзната.
- Следете ги упатствата за чување замрзната храна што се наоѓаат на пакувањето.
- Завиткајте ја храната во материјал кој е безбеден за чување на храна пред да ја ставите во преградата на замрзнувачот.
- Не дозволувајте храната да дојде во контакт со внатрешните сидови на преградите на апаратот.

2.4 Внатрешна светилка

ПРЕДУПРЕДУВАЊЕ!

Опасност од електричен шок.

- Овој производ содржи еден или повеќе извори на светлина од класа на енергетска ефикасност G.
- Во однос на светилите во внатрешноста на овој производ и резервните светилки што се продаваат посебно: Овие светилки се предвидени да издржат екстремни физички услови во апаратите за домаќинство, како што се

температура, вибрации, влажност или се предвидени за давање сигнали за работната состојба на апаратот. Тие не се предвидени да се користат за други намени и не се погодни за осветлување простории во домот.

2.5 Нега и чистење

⚠ ПРЕДУПРЕДУВАЊЕ!

Опасност од повреда или оштетување на апаратот.

- Пред одржувањето, исклучете го апаратот и извадете го приклучокот за струја од главниот штекер.
- Овој апарат содржи јаглеводороди во системот за ладење. Само стручно лице мора да го врши одржувањето и полнењето на уредот.

2.6 Сервис

- За да го поправите апаратот, контактирајте со овластениот сервисен центар. Користете само оригинални резервни делови.
- Треба да знаете дека само-поправката или непрофесионалната поправка може да имаат последици врз безбедноста и може да ја направи гаранцијата неважечка.
- Следниве резервни делови се достапни најмалку 7 години по прекинувањето на моделот: термостати, температурни сензори, печатени плочки, светлосни извори, рачки за врати, шарки за врати,

тави и кошници. Дихтунзите за вратите се достапни најмалку 10 години откако моделот ќе прекине да се произведува. Времетраењето може да биде подолго во вашата земја. За повеќе информации, посетете ја нашата веб-страница.

- Треба да знаете дека некои од овие резервни делови се достапни само кај професионални сервисери, и дека не сите резервни делови се релевантни за сите модели.

2.7 Расходување

⚠ ПРЕДУПРЕДУВАЊЕ!

Ризик од повреда или задушување.

- Исклучете го апаратот од приклучокот за струја.
- Отсечете го кабелот за струја и фрлете го.
- Извадете ја вратата за да спречите затворање на деца и миленичиња во апаратот.
- Водовите за ладење и изолираните материјали на овој апарат се еколошки производи.
- Изолациската пена содржи запалив гас. Контактирајте со општинската власт за да добиете информации за правилно расходување на апаратот.
- Не оштетувајте го делот за ладење којшто се наоѓа во близина на разменувачот на топлина.

3. КОНТРОЛНА ПЛОЧА

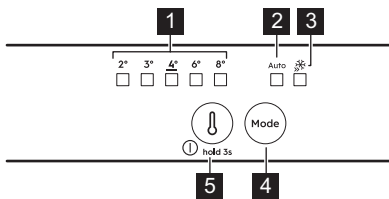

1 Температурни показатели

2 AI CoolAssist показател

3 Extra Freeze показател

4 Mode копче

Притиснете за да вклучите/исклучите AI CoolAssist.

Притиснете за да вклучите/исклучите Extra Freeze функција.

Притиснете го копчето Mode додека не се вклучи показателот за температура за да се вратите на рачната поставка.

5 Копче за регулирање на температурата/ Копче Вклучи/Исклучи

Притиснете за да ја поставите температурата (2°C - 8°C; препорачано 4°C).

3.1 Исклучување/вклучување

Вклучување: Ставете го приклучокот за струја во штекерот. Доколку сите ЛЕД показатели се исклучени, притиснете го копчето за регулирање на температурата.

Исклучување: Притиснете го копчето за регулирање на температурата за 3 сек додека сите показатели не се исклучат.

3.2 Extra Freeze функција

Користете Extra Freeze за брзо замрзнување во замрзнувачот.

Активирајте ја функцијата барем 24 ч пред да ја ставите храната. Функцијата се исклучува по максимум од 52ч.

3.3 AI CoolAssist

Користете AI CoolAssist за автоматско овозможување на следните режими:

- управување со температурата: ја оптимизира температурата.
- Auto Shopping Mode: ја прилагодува температурата во фрижидерот за брзо ладење на новододадените производи.
- Auto Vacation Mode: ја намалува потрошувачката на енергија кога апаратот не се користи барем три дена по ред.

i AI CoolAssist и Extra Cool или Extra Freeze е можат да бидат активни истовремено.

Копчето за регулирање на температурата е оневозможено кога е вклучено AI CoolAssist. Исклучете го за да ја прилагодите температурата.

3.4 Аларми

i Типовите на аларми се разликуваат во зависност од модел.

Притиснете кое било копче за да ги исклучите звучниот и визуелниот аларм.

Аларм за висока температура

Кога температурата во замрзнувачот е превисока, LED диодите трепкаат и звукот се вклучува сè додека не се воспостават соодветни услови. Звучниот сигнал се исклучува автоматски по 1 ч.

Аларм за отворена врата

Ако вратата на фрижидерот се остави отворена околу 5 мин, се огласува звучен сигнал. Затворете ја вратата за да го исклучите алармот.

Недостиг на напојување

Кога температурата во апаратот се зголемува поради продолжен прекин на електричната енергија, сите LED диоди за температура трепкаат и звукот е вклучен сè додека не се воспостават соодветни услови.

4. СЕКОЈДНЕВНА УПОТРЕБА

i Опремата варира во зависност од моделот.

4.1 Позиционирање на полиците





Флексибилна полица: предната половина на полицата може да се стави под втората половина. Внимателно извадете ја предната половина и лизнете ја во долната шина.

4.2 Контрола на влажност

Управувајте со контрола на влажноста со помош на уред на стаклената полица од фиоката за зеленчук:

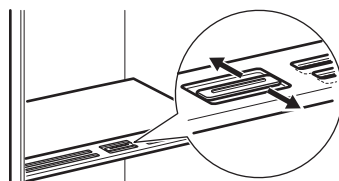
- Затворени отвори: мали количини на овошје и зеленчук.
- Отворени места: поголеми количини овошје и зеленчук.



 Не ставајте прехранбени производи на уредот за контрола на влажноста.

4.3 Температурен показател.

Ако ОК е прикажано (А), ставете свежа храна во областа означена со симболот. Ако не (В), почекајте најмалку 12ч и проверете повторно. Ако сè уште не е ОК (В), поставете постудена температура.



4.4 Вентилатор



Вентилатор се активира автоматски по потреба. Не отстранувајте го капакот на вентилаторот.

5. НАПОМЕНИ И КОРИСНИ СОВЕТИ

5.1 Совети за заштеда на енергија



- Замрзнувач: Оригиналната конфигурација обезбедува најефикасна употреба на енергијата.
- Фрижидер: Конфигурацијата со фиоките во долниот дел на апаратот и со рамномерно распоредени полица обезбедуваат најефикасна употреба на енергијата. Позицијата на корпите на вратите не влијае на потрошувачката на енергија.
- Не отворајте ја вратата често и не оставајте ја отворена подолго отколку што е неопходно.
- Замрзнувач: Колку е постудена поставката за температура, толку е повисока потрошувачката на енергија.
- Фрижидер: Не поставувајте превисока температура освен ако тоа не го бараат карактеристиките на храната.
- Доколку собната температура е висока и регулаторот за температура е на ниска температура и апаратот е целосно наполнет, компресорот може да работи непрестано, што ќе предизвика формирање слана или мраз на испарувачот. Во овој случај, поставете го регулаторот на температурата на повисока температура за да дозволите автоматско одмрзнување.
- Не покривајте ги решетките или отворите за проветрување.

5.2 Совети за замрзнување

- Завиткајте ја храната во материјал кој е безбеден за чување на храна пред да ја ставите во преградата на замрзнувачот.
- Не замрзнувајте шишиња или лименки со течност, особено пијалоци кои содржат јаглерод диоксид - може да експлодираат при замрзнувањето.

- Не ставајте топла храна во преградата за замрзнување.
- Не ставајте свежа незамрзната храна директно до веќе замрзната храна.
- Немојте да јадете коцки мраз, мраз или лижавчиња мраз веднаш после вадење од замрзнувачот за да избегнете смрзнатини.
- Не замрзнувајте ја повторно одмрзнатата храна.

5.3 Складирање замрзната храна

- Преградата за замрзнување е обележана со  .
- Добра поставка на температурата што обезбедува зачувување на смрзнатите прехранбени производи е температура пониска или еднаква на -18°C .
- Поставка за повисока температура во апаратот може да доведе до помала трајност.
- Целата преграда за замрзнување е погодна за чување замрзнати прехранбени производи.
- Оставете доволно простор околу храната за да овозможите слободно кружење на воздухот.

5.4 Рок на траење за преградата за замрзнување

Вид јадење	Рок на траење (месеци)
Леб	3
Овошје (освен агруми)	6 - 12
Зеленчук	8 - 10
Остатоци без месо	1 - 2
Млечни производи:	
Путер	6 - 9

Вид јадење	Рок на траење (месеци)
Меко сирење (на пр. моцарела)	3 - 4
Тврдо сирење (на пр. пармезан, чедар)	6
Морска храна:	
Мрсна риба (на пр. лосос, скуша)	2 - 3
Посна риба (на пр. бакалар, риба-лист)	4 - 6
Шкампи	12
Излуштени школки и школки со оклоп	3 - 4
Готвена риба	1 - 2
Месо:	
Живина	9 - 12
Говедско месо	6 - 12
Свинско	4 - 6
Јагнешко	6 - 9
Колбас	1 - 2
Шунка	1 - 2
Остатоци со месо	2 - 3

5.5 Совети за ладење храна

❗ Преградата за свежа храна е обележана (на плочката со спецификации) со .

- Добра поставка на температурата што обезбедува зачувување на свежата храна е температура пониска или еднаква на +4°C.
- Секогаш користете затворени садови за течности и за храна за да ги избегнете миризбите во преградата.
- За да избегнете вкрстена контаминација меѓу готвената и суровата храна, покријте ја готвената храна и одвојте ја од суровата.
- Завиткајте и ставете го месото на стаклената полица над фиоката за зеленчук.
- Одмрзнете ја храната внатре во фрижидерот.
- Не ставајте топла храна во апаратот.
- Исчистете го овошјето и зеленчукот и ставете ги во посебна фиока (фиока за зеленчук).
- Не чувајте јужно овошје во фрижидер.
- Зеленчук како домати, компири, кромид и лук не треба да се чува во фрижидерот.
- Затворете ги шишињата пред да ги ставите во фрижидер.

6. НЕГА И ЧИСТЕЊЕ

6.1 Чистење на внатрешноста

Пред првата употреба исчистете ја внатрешноста и додатоците со млека вода и неутрален сапун, а потоа исушете ги. Редовно чистете ја опремата и дихтунзите на вратите.

Исчистете ја контролната плоча со влажна крпа и исушете ја со мека крпа. Не користете никакви детергенти.

Исчистете го отворот за одмрзнување на водата, кој се наоѓа на задниот дел од фрижидерот, користејќи го редовно чистачот за цевки.

❗ Не ги мијте додатоците и деловите од апаратот во машина за миене садови.

6.2 Одмрзнување на апаратот Фрижидер:

Одмрзнувањето на преградата на фрижидерот е автоматско.

Замрзнувач:

❗ Не користете остри метални алати за гребење на мразот од испарувачот на замрзнувачот.

Одмрзнете го замрзнувачот кога слојот мраз ќе достигне дебелина од над 3 мм.

1. Исклучете го и извадете го кабелот на апаратот од штекер.
2. Извадете ја зачуваната храна.
3. Отворете ја вратата и заштитете го подот од одмрзнатата вода.
4. Исушете ја внатрешноста по одмрзнувањето.
5. Вклучете го апаратот. Затворете ја вратата.

- Поставете ја најниската температура најмалку 3чпред да ја вратите храната во преградата за замрзнување.

7. РЕШАВАЊЕ ПРОБЛЕМИ

Апаратот не функционира.

- Правилно поврзете го приклучокот за струја со штекерот.
- Вклучете го апаратот.
- Уверете се дека има струја во штекерот. Јавете се на електричар.

Апаратот е бучен.

Проверете дали апаратот е соодветно потпрен.

Се вклучува звучен или визуелен аларм.

Затворете ја вратата или притиснете било кое копче за да го исклучите звучниот аларм.

Компресорот континуирано работи.

- Приспособите ја температурата.
- Почекајте температурата да се стабилизира.
- Оставете ја храната да се излади до собна температура пред да ја зачувате.
- Затворете ја вратата правилно.

Вратата не е нивелирана и ѝ пречи на решетката за вентилација.

Видете во упатството за монтирање.

Вратата не се отвора лесно.

Почекајте неколку секунди меѓу затворањето и повторното отворање на вратата.

Има премногу слана и мраз.

- Затворете ја вратата правилно.
- Исчистете или заменете го дихтунгот.
- Завиткајте ја храната правилно.

- Приспособите ја температурата.

Тече вода на задната плоча на фрижидерот.

Ова е дел од процесот на одмрзнување.

Има премногу кондензирана вода во фрижидерот.

- Отворете ја вратата само кога е потребно и затворете ја целосно.
- Во лето и есен, поставете ја потоплата температура во фрижидерот (приближно 6-7°C).

Тече вода внатре во фрижидерот.

- Уверете се дека храната не ја допира задната плоча.
- Исчистете го одливот за вода.

Тече вода на подот.

Закачете го отворот за вода од топење со садот за испарување.

Не може да се постави температурата.

Исчистете Extra Freeze функција.

Светилките LED за поставка на температурата трепкаат истовремено.

Системот за ладење ја чува храната ладна. Прилагодувањето на температурата е исклучено. Ако повторно се појави проблемот, контактирајте со Овластен сервисен центар.

Светилката не работи или дихтунзите на вратата се оштетени.

Контактирајте со овластен сервисен центар.

8. ТЕХНИЧКИ ПОДАТОЦИ

Техничките информации се наоѓаат на плочката со спецификации на внатрешната страна на апаратот и на етикетата за енергија.

Само за Швајцарија

Напон: 220-240 V

Фреквенција: 50 Hz

Само за ЕУ

На QR-кодот на енергетската етикета која е доставена со апаратот има интернет-врска која води до информациите поврзани со перформансите на апаратот во базата на податоци на ЕУ EPREL (Европска база на податоци за регистрација на производи со етикети за енергија). Чувајте ја енергетската етикета

како прирачник заедно со корисничкото упатство и сите други документи испорачани со овој апарат. Истите информации може да се најдат и во EPREL (Европска база на податоци за регистрација на производи со етикети за енергија) на врската <https://eprel.ec.europa.eu> и името на моделот и бројот на производот што ќе ги најдете на плочката со спецификации на апаратот. Видете на линкот www.theenergylabel.eu за детални информации за енергетската етикета.

Само за Обединетото Кралство

На QR-кодот на енергетската етикета која е доставена со апаратот има интернет-врска која води до информациите поврзани со перформансите на апаратот. Чувајте ја енергетската етикета како прирачник заедно со корисничкото упатство и сите други документи испорачани со овој апарат.

9. ИНФОРМАЦИИ ЗА ТЕСТИРАЊЕ

Монтажата и подготовката на апаратот за потврда EcoDesign треба да бидат усогласени со:

UK	BS EN 62552
ЕУ, Швајцарија, Израел	EN 62552
Австралија	IEC 62552
Јужна Африка	SANS 62552
OAE	UAE.S 5010-3:2022

GCC	SASO-2892_2018
-----	----------------

Потребите за проветрување, димензиите на отворот и минималните растојанија во задниот дел треба да бидат како што е наведено во овој Прирачник за корисникот во „Монтажа“. Стапете во контакт со производителот за други дополнителни информации, вклучувајќи ги и плановите за полнење.

10. ГРИЖА ЗА ЖИВОТНАТА СРЕДИНА

Рециклирајте материјали со симболот . Ставете го пакувањето во соодветни контејнери за да го рециклирате. Помогнете во заштитата на животната средина и здравјето на луѓето со рециклирање на отпад од електрични и

електронски апарати. Не фрлајте ги апаратите означени со симболот  со отпадот од домаќинството. Вратете го производот во вашиот локален објект за рециклирање или контактирајте со општинската канцеларија.

1. INFORMAȚII PRIVIND SIGURANȚA.....	32	7. DEPANARE.....	39
2. INSTRUCȚIUNI DE SIGURANȚĂ.....	34	8. DATE TEHNICE.....	40
3. PANOU DE COMANDĂ.....	36	9. INFORMAȚII PENTRU INSTITUTELE DE	
4. UTILIZARE ZILNICĂ.....	37	TESTARE.....	41
5. SFATURI UTILE.....	38	10. INFORMAȚII PRIVIND MEDIUL.....	41
6. ÎNGRIJIREA ȘI CURĂȚAREA.....	39		

1. ⚠️ INFORMAȚII PRIVIND SIGURANȚA

Înainte de instalarea și de utilizarea aparatului, citiți cu atenție instrucțiunile furnizate. Producătorul nu este responsabil pentru eventuale vătămări sau pagube rezultate din instalarea sau utilizarea incorectă. Păstrați permanent instrucțiunile într-un loc sigur și accesibil pentru consultare ulterioară.

1.1 Siguranța copiilor și a persoanelor vulnerabile

- Acest aparat poate fi utilizat de copiii cu vârsta mai mare de 8 ani, de persoanele cu capacități fizice, senzoriale sau mentale reduse sau de persoanele fără cunoștințele necesare sau experiență doar sub supraveghere sau după o scurtă instruire care să le ofere informațiile necesare despre utilizarea în sigu-

ranță a aparatului și care să le permită să înțeleagă pericolele la care se expun. Copiilor cu vârsta cuprinsă între 3 și 8 ani și persoanelor cu dizabilități foarte extinse și complexe li se permite să încarce și să descarce aparatul, cu condiția să fi fost instruiți în mod corespunzător. Copiii cu vârsta mai mică de 3 ani nu trebuie lăsați să se apropie de aparat dacă nu sunt supravegheați permanent.

- Copiii trebuie supravegheați pentru a vă asigura că nu se joacă cu aparatul
- Copiii nu vor realiza operațiunile de curățare sau de întreținere care revin utilizatorului aparatului fără a fi supravegheați.
- Nu lăsați ambalajele la îndemâna copiilor și arun-

cați-le conform reglementărilor.

1.2 Informații generale despre siguranță

- Acest aparat este destinat numai pentru depozitarea alimentelor și a băuturilor.
- Acest aparat este proiectat pentru utilizarea în locuințe individuale la interior
- Acest aparat electrocasnic poate fi utilizat în birouri, camere de oaspeți, camere de oaspeți cu paturi și mic dejun, case de oaspeți în cadrul fermelor și alte spații de cazare similare, în care această utilizare nu depășește (media) nivelurile de utilizare domestică.
- Pentru a evita contaminarea alimentelor, respectați următoarele instrucțiuni:
 - nu deschideți ușa pentru perioade mari de timp;
 - curățați cu regularitate suprafețele care au intrat în contact cu alimentele și sistemele de scurgere accesibile;
 - păstrați carnea și peștele nepreparate în recipiente adecvate în frigider pentru a nu intra în contact sau a se scurge pe alte alimente.
- AVERTISMENT: Asigurați-vă că nu există obstrucții pe deschiderile pentru ventilație din carcasa aparatului sau din structura în care este încorporat.
- AVERTISMENT: Nu utilizați dispozitive mecanice sau alte mijloace pentru a accelera procesul de dezghețare, altele decât cele recomandate de producător.
- AVERTISMENT: Nu deteriorați circuitul agentului frigorific.
- AVERTISMENT: Nu utilizați aparate electrice în interiorul compartimentelor de depozitare a alimentelor ale aparatului, decât dacă sunt de tipul recomandat de producător.
- Nu folosiți apă pulverizată și aparatul de curățat cu abur pentru curățarea aparatului.
- Curățați aparatul cu o lavetă moale și umedă. Utilizați numai detergenți neutri. Nu folosiți niciun produs abraziv, burete abraziv, solvent sau obiect metalic.
- Atunci când aparatul este gol pentru o perioadă mare de timp, opriți-l, dezghețați-l, spălați-l, uscați-l și lăsați ușa deschisă pen-

tru a preveni formarea de mucegai în aparat.

- Nu depozitați în acest aparat substanțe explozive, cum ar fi recipiente cu aerosoli cu un combustibil inflamabil.
- În cazul în care cablul de alimentare este deteriorat,

acesta trebuie înlocuit de producător, centrul de service autorizat sau persoane cu o calificare similară pentru a se evita orice pericol.

2. INSTRUCȚIUNI DE SIGURANȚĂ

2.1 Instalarea

AVERTISMENT!

Doar o persoană calificată trebuie să instaleze acest aparat.

- Îndepărtați toate ambalajele.
- Dacă aparatul este deteriorat, nu îl instalați sau utilizați.
- Nu folosiți aparatul înainte de a-l instala în structura încastrată din cauza îngrijorărilor privind siguranța.
- Urmați instrucțiunile separate pentru instalarea aparatului și inversarea deschiderii ușii, disponibile pe site-ul nostru web.
- Aveți întotdeauna grijă când mutați aparatul deoarece acesta este greu. Folosiți întotdeauna mănuși de protecție și încălțăminte închisă.
- Asigurați-vă că aerul poate circula în jurul aparatului.
- După prima instalare sau după inversarea ușii, așteptați cel puțin 4 ore înainte de a conecta aparatul la sursa de curent. Acest lucru permite uleiului să curgă înapoi în compresor.
- Înainte de a efectua orice operație asupra aparatului (de ex. inversarea deschiderii ușii), scoateți ștecherul din priză.
- Nu instalați aparatul aproape de radiatoare sau aragaze, cuptoare sau plite, cu excepția cazului în care se specifică altfel în instrucțiunile de instalare.
- Nu expuneți aparatul la precipitații.
- Nu instalați aparatul în lumina directă a soarelui.
- Nu instalați acest aparat în zonele cu umiditate ridicată sau prea reci.

- Când mutați aparatul, ridicați din partea frontală pentru a evita zgârierea podelei.
- Protejați podeaua de zgârieturi atunci când inversați deschiderea ușii aparatului.
- Aparatul conține un săculeț de sicativ. Acesta nu este o jucărie. Nu este nici aliment. A se arunca imediat.

2.2 Conexiunea la rețeaua electrică

AVERTISMENT!

Pericol de incendiu și electrocutare.

AVERTISMENT!

Atunci când amplasați aparatul, asigurați-vă că nu blocați sau deteriorați cablul de alimentare.

AVERTISMENT!

Nu utilizați adaptoare multiple și cabluri prelungitoare.

ATENȚIE!

Orice lucrare electrică necesară instalării acestui aparat trebuie efectuată de către un electrician calificat.

- Asigurați-vă că parametrii de pe plăcuța cu date tehnice sunt compatibili cu valorile nominale ale sursei de alimentare.
- Aparatul trebuie legat la o priză cu împământare.
- Utilizați întotdeauna o priză cu protecție (împământare) contra electrocutării, montată corect.
- Dacă priza de alimentare nu este împământată, conectați aparatul la o împământare separată în conformitate cu

reglementările în vigoare, consultând un electrician calificat.

- Ai grijă să nu deteriorezi componentele electrice (de ex. ștecherul, cablul de alimentare, compresorul). Contactați Centrul de service autorizat sau un electrician pentru a schimba componentele electrice.
- Cablul de alimentare trebuie să rămână sub nivelul ștecherului.
- Introduceți ștecherul în priză numai după încheierea procedurii de instalare. Asigurați accesul la priză după instalare.
- Nu trageți de cablul de alimentare pentru a scoate din priză aparatul. Trageți întotdeauna de ștecher.
- Acest aparat este dotat cu un ștecher cu o siguranță de 13 A. Dacă este necesară schimbarea siguranței din ștecher, folosiți doar o siguranță de 13 A ASTA (BS 1362) (doar pentru Regatul Unit și Irlanda).

2.3 Utilizarea

AVERTISMENT!

Pericol de vătămare, arsuri, electrocutare sau incendiu.



Aparatul conține gaz inflamabil, izobutan (R600a), un gaz natural cu un nivel ridicat de compatibilitate cu mediul. Aveți grijă să nu deteriorați circuitul agentului frigorific care conține izobutan.

- Nu modificați specificațiile acestui aparat.
- Orice utilizare a produsului încorporat ca element de sine stătător este strict interzisă.
- Acest aparat este conceput pentru a fi folosit la o temperatură a mediului cu valori între 10°C și 38°C. Intervalul de temperatură specificat garantează funcționarea corectă a aparatului.
- Nu introduceți aparate electrice (de ex., aparate de făcut înghețată) în aparat, decât dacă acest lucru este indicat de producător.
- Dacă circuitul agentului frigorific este deteriorat, asigurați-vă că nu există flăcări și surse de aprindere în cameră. Aerisiți încăperea.
- Nu permiteți ca articolele fierbinți să atingă piesele din plastic ale aparatului.
- Nu puneți băuturi răcoritoare în compartimentul congelator. Acest lucru va crea presiune pe recipientul pentru băuturi.

- Nu introduceți gaz și lichide inflamabile în aparat.
- Produsele inflamabile sau obiectele umezite cu produse inflamabile nu trebuie introduse în aparat, nici puse alături sau deasupra acestuia.
- Nu atingeți compresorul sau condensatorul. Sunt fierbinți.
- Nu scoateți și nu atingeți articolele din compartimentul congelator dacă aveți mâinile umede sau ude.
- Nu congelați din nou alimentele care au fost decongelate.
- Respectați instrucțiunile de păstrare de pe ambalajul preparatelor congelate.
- Împachetați alimentele în orice material care intră în contact cu alimentele înainte de a le pune în compartimentul congelator.
- Nu permiteți alimentelor să intre în contact cu pereții interiori ai compartimentelor aparatului.

2.4 Iluminare interioară

AVERTISMENT!

Pericol de electrocutare.

- Acest produs conține una sau mai multe surse de lumină din clasa de eficiență energetică G.
- Referitor la becul (becurile) din acest produs și becurile de schimb vândute separat: Aceste becuri sunt concepute pentru a suporta situațiile fizice extreme din aparatele electrocasnice, cum ar fi cele de temperatură, vibrație, umiditate sau au rolul de a semnaliza informații privitoare la starea operațională a aparatului. Acestea nu sunt destinate utilizării în alte aplicații și nu sunt adecvate pentru iluminarea camerelor din locuință.

2.5 Îngrijire și curățare

AVERTISMENT!

Pericol de vătămare personală sau deteriorare a aparatului.

- Înainte de a efectua operațiunile de întreținere, dezactivați aparatul și scoateți ștecherul din priză.
- Acest aparat conține hidrocarburi în unitatea de răcire. Numai o persoană calificată trebuie să efectueze întreținerea și reincărcarea unității.

2.6 Serviciul de asistență tehnică

- Pentru a repara aparatul contactați Centrul de service autorizat. Utilizați doar piese de schimb originale.
- Rețineți că reparațiile făcute în regie proprie sau care nu sunt făcute de profesioniști pot afecta siguranța și pot anula garanția.
- Următoarele piese de schimb sunt disponibile timp de cel puțin 7 ani după ce modelul nu mai este produs: termostate, senzori de temperatură, plăci cu circuite imprimate, surse de lumină, mănere de ușă, balamale de ușă, tăvi și coșuri. Garniturile ușii sunt disponibile timp de cel puțin 10 ani după ce modelul a fost întrerupt. Durata poate fi mai mare în țara dvs. Pentru mai multe informații, vă rugăm să vizitați site-ul nostru web.
- Rețineți că unele piese de schimb sunt disponibile doar la reparatorii profesioniști și nu toate piesele de schimb sunt relevante pentru toate modelele.

2.7 Gestionarea deșeurilor după încheierea ciclului de viață al aparatului

⚠️ AVERTISMENT!

Pericol de rănire sau sufocare.

- Deconectați aparatul de la sursa de alimentare electrică.
- Tăiați cablul electric și îndepărtați-l.
- Scoateți ușa pentru a preveni închiderea copiilor sau a animalelor de companie în aparat.
- Circuitul frigorific și materialele de izolare a acestui aparat nu afectează stratul de ozon.
- Spuma izolatoare conține gaze inflamabile. Contactați autoritatea locală pentru informații privind aruncarea adecvată a acestui aparat.
- Nu deteriorați partea unității de răcire apropiată de schimbătorul de căldură.

3. PANOU DE COMANDĂ

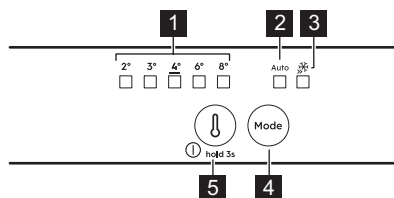

1 Indicatoare de temperatură

2 AI CoolAssist indicator

3 Extra Freeze indicator

4 Mode buton

Apăsati pentru a activa/dezactiva AI CoolAssist.

Apăsati pentru a activa/dezactiva funcția Extra Freeze.

Pentru a reveni la setarea manuală, apăsați butonul Mode până când indicatorul de temperatură se aprinde.

5 Buton pentru reglarea temperaturii/ Buton OPRIȚ/PORNIȚ

Apăsati pentru a seta temperatura (2°C-8°C; recomandat 4°C).

3.1 Pornirea/Oprirea

Pornire: Conectați ștecherul în priză. Dacă toate indicatoarele cu LED sunt stinse, apăsați butonul de reglare a temperaturii.

Oprirea: Apăsati butonul de reglare a temperaturii pentru 3 sec până când toți indicatorii se sting.

3.2 Funcția Extra Freeze

Utilizați Extra Freeze a congela rapid în congelator.

Activați funcția cel puțin de 24h ori înainte de a pune mâncarea. Funcția se oprește după un maxim de 52h.

3.3 AI CoolAssist

Utilizați AI CoolAssist pentru a activa automat următoarele moduri:

- gestionarea temperaturii: optimizează temperatura.
- Auto Shopping Mode: reglează temperatura în frigider pentru a răci rapid produsele nou adăugate.
- Auto Vacation Mode: reduce consumul de energie atunci când aparatul nu este utilizat timp de trei sau mai multe zile consecutive.

❗ AI CoolAssist și Extra Cool sau Extra Freeze nu pot fi active în același timp. Butonul de reglare a temperaturii este dezactivat când funcția AI CoolAssist este activată. Dezactivați-o pentru a regla temperatura.

3.4 Alarme

❗ Tipurile de alarme variază în funcție de model.

Apăsați orice buton pentru a opri atât alarma acustică, cât și alarma vizuală.

Alarmă pentru temperatură ridicată

Când temperatura din congelator este prea ridicată, LED-urile de temperatură clipesc și se

declanșează un sunet până când se restabilesc condițiile corespunzătoare. Sunetul se oprește automat după h.

Alarmă ușă deschisă

Dacă ușa frigiderului este lăsată deschisă timp de circa 5min, se emite un semnal sonor. Închideți ușa pentru a opri alarma.

Pană de curent

Când temperatura din aparat crește din cauza unei pene de curent prelungite, toate LED-urile de temperatură clipesc și sunetul se declanșează până când se restabilesc condițiile corespunzătoare.

4. UTILIZARE ZILNICĂ

❗ Echipamentul variază în funcție de model.

4.1 Poziționarea rafturilor



Raft flexibil: jumătatea frontală a raftului poate fi pusă sub a doua jumătate. Scoateți cu grijă jumătatea din față și glisați-o în șina inferioară.

4.2 Controlul umidității

Gestionați controlul umidității folosind un dispozitiv în raftul de sticlă al sertarului pentru legume:

- Fante închise: cantități mici de fructe și legume.
- Fante deschise: cantități mai mari de fructe și legume.

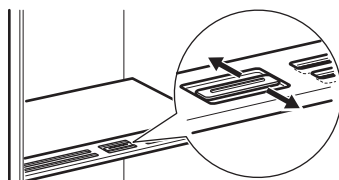

❗ Nu puneți niciun produs alimentar pe dispozitivul de control al umidității.

4.3 Indicator pentru temperatură

Dacă OK este afișat (A), puneți alimentele proaspete în zona indicată de simbol. Dacă nu (B), așteptați cel puțin 12 h și verificați din nou. Dacă tot nu este OK (B), setați o temperatură mai rece.



4.4 Ventilator



Ventilatorul se activează automat atunci când este necesar. Nu scoateți capacul ventilatorului.

5. SFATURI UTILE

5.1 Recomandări pentru economisirea energiei

- Congelator: Configurația originală asigură cea mai eficientă utilizare a energiei.
- Frigider: Configurația cu sertarele în partea de jos a aparatului și rafturile distribuite uniform asigură cea mai eficientă utilizare a energiei. Așezarea cutiilor pe ușă nu influențează consumul de energie.
- Nu deschideți ușa prea des și nu o lăsați deschisă mai mult decât este necesar.
- Congelator: Cu cât temperatura setată este mai mică, cu atât este mai mare consumul de energie.
- Frigider: Nu setați o temperatură prea ridicată pentru, cu excepția cazului în care este necesară pentru respectivele alimente.
- Dacă temperatura camerei este ridicată și comanda temperaturii este setată la temperatură redusă, iar aparatul este complet încărcat, compresorul poate funcționa în mod continuu, iar pe evaporator se poate forma brumă sau gheață. În această situație, setați comanda temperaturii la o temperatură mai mare pentru a permite decongelarea automată.
- Nu acoperiți grilajele sau orificiile de ventilație.

5.2 Recomandări privind congelarea

- Împachetați alimentele în orice material care intră în contact cu alimentele înainte de a le pune în compartimentul congelator.
- Nu congelați sticle sau cutii care conțin lichide, în special băuturi care conțin dioxid de carbon. Acestea pot exploda în timpul congelării.
- Nu puneți alimente fierbinți în compartimentul frigider.
- Nu puneți alimente proaspete, necongelate, direct lângă alimentele deja congelate.
- Nu consumați cuburile de gheață, apa înghețată sau înghețata imediat după ce le-ați scos din congelator pentru a evita degerarea.
- Nu recongelați alimentele dezghețate.

5.3 Recomandări pentru conservarea preparatelor congelate

- Compartimentul congelatorului este marcat cu .
- O temperatură care asigură păstrarea în condiții bune a preparatelor congelate este o temperatură mai mică sau egală cu -18 °C.
- Setările la o temperatură mai mare în interior pot duce la o durată mai mică de păstrare.
- Tot compartimentul congelator este adecvat păstrării preparatelor congelate.
- Lăsați suficient spațiu în jurul alimentelor pentru a permite circulația liberă a aerului.

5.4 Durata de păstrare pentru compartimentul congelator

Tip de mâncare	Durata de păstrare (luni)
Pâine	3
Fructe (mai puțin citrice)	6 - 12
Legume	8 - 10
Mâncare fără carne rămasă	1 - 2
Produse lactate:	
Unt	6 - 9
Brânză moale (de ex. mozzarella)	3 - 4
Brânză tare (de ex. parmezan, cheddar)	6
Fructe de mare:	
Pește gras (de ex. somon, macrou)	2 - 3
Pește slab (de ex. cod, plătică)	4 - 6
Creveți	12
Scoici și midii scoase din cochilie	3 - 4
Pește gătit	1 - 2
Carne:	
Pasăre	9 - 12
Vită	6 - 12
Carne de porc	4 - 6

Tip de mâncare	Durata de păstrare (luni)
Miel	6 - 9
Cârnați	1 - 2
Jambon	1 - 2
Mâncare cu carne rămasă	2 - 3

5.5 Recomandări privind păstrarea în frigider a alimentelor

i Compartimentul pentru alimente proaspete este marcat (pe plăcuța cu date tehnice) cu .

- O temperatură care asigură păstrarea în condiții bune a alimentelor proaspete este o temperatură mai mică sau egală cu +4 °C.
- Folosiți întotdeauna recipiente închise pentru lichide și alimente pentru a evita

formarea de arome și mirosuri în compartiment.

- Pentru a evita contaminarea încrucișată între alimentele gătitе și cele crude, acoperiți alimentele gătitе și separați-le de cele crude.
- Ambalați și puneți carnea pe raftul de sticlă de deasupra sertarului pentru legume.
- Decongeleți alimentele din interiorul frigiderului.
- Nu introduceți alimente fierbinți în interiorul aparatului.
- Curățați fructele și legumele și puneți-le într-un sertar dedicat (sertar pentru legume).
- Nu păstrați fructe exotice în frigider.
- Nu păstrați legume precum roșiile, cartofii, ceapa și usturoiul în frigider.
- Închideți sticlele înainte de a le pune în frigider.

6. ÎNGRIJIREA ȘI CURĂȚAREA

6.1 Curățarea interiorului

Înainte de prima utilizare, curățați interiorul și accesoriile cu apă caldă și săpun neutru, apoi uscați. Curățați echipamentul și garniturile ușilor în mod regulat.

Curățați panoul de control cu o cârpă umedă și uscați-l cu o cârpă moale. Nu folosiți detergent.

Curăța orificiul de scurgere a apei de deghețare, situat în spatele compartimentului frigiderului, folosind regulat curățătorul tub.

i Nu spălați accesoriile și piesele aparatului într-o mașină de spălat vase.

6.2 Decongelarea aparatului

Frigider:

Decongelarea compartimentului frigider este automată.

Congelator:

i Nu utilizați niciodată instrumente metalice ascuțite pentru a răzui gheața din evaporatorul congelatorului.

Decongeleți congelatorul când grosimea stratului de gheață atinge aproximativ 3mm.

1. Oprii și scoateți din priză aparatul.
2. Scoateți alimentele depozitate.
3. Lăsați ușa deschisă și protejați podeaua de apă.
4. Uscați interiorul după decongelare.
5. Pornește aparatul. Închideți ușa.
6. Setati cea mai scăzută temperatură pentru cel puțin 3h înainte de a pune alimentele înapoi în compartimentul congelator.

7. DEPANARE

Aparatul nu funcționează.

- Introdu ștecherul corect în priză.
- Pornește aparatul.

- Asigurați-vă că există tensiune în priză de curent electric. Contactează un electrician calificat.

Aparatul scoate zgomote.

Verificați dacă aparatul este susținut corespunzător.

Este activată alarma sonoră sau vizuală.

Închideți ușa sau apăsați orice buton pentru a dezactiva alarma sonoră.

Compresorul funcționează în continuu.

- Reglați temperatura.
- Așteptați până când temperatura se stabilizează.
- Permiteți alimentelor să se răcească la temperatura camerei înainte de a le depozita.
- Închideți ușa corect.

Ușa este descentrată sau se lovește de grătarul de ventilație.

Consultați instrucțiunile de instalare.

Ușa nu se deschide ușor.

Așteptați câteva secunde înainte de a închide și redeschide ușa.

Există prea multă gheață.

- Închideți ușa corect.
- Curățați sau înlocuiți garnitura.
- Împachetați alimentele în mod corespunzător.
- Reglați temperatura.

Pe placa din spate a frigiderului curge apă.

Aceasta este o parte a procesului de decongelare.

Există prea multă apă condensată în interiorul frigiderului.

- Deschideți ușa numai când este necesar și închideți-o complet.
- Vara și toamna, setați temperatura mai ridicată în frigider (aprox. 6-7°C).

Apa curge în interiorul frigiderului.

- Asigurați-vă că alimentele nu ating placa din spate.
- Curăța orificiul de evacuare a apei.

Apa curge pe podea.

Fixează orificiul de evacuare a apei rezultate de la decongelare în tăvița de evaporare.

Temperatura nu poate fi setată.

Dezactivați Extra Freeze funcția.

LED-urile pentru setarea temperaturii clipește în același timp.

Sistemul de răcire menține alimentele reci. Reglarea temperaturii este dezactivată. Dacă problema persistă, contactați Centrul de service autorizat.

Lampa nu funcționează sau garniturile ușii sunt deteriorate.

Contactați Centrul de service autorizat

8. DATE TEHNICE

Informațiile tehnice sunt specificate pe plăcuța cu date tehnice aflată pe partea internă a aparatului și pe eticheta energetică.

Numai pentru Elveția

Voltaj: 220-240 V

Frecvența : 50 Hz

Numai pentru UE

Codul QR de pe eticheta energetică furnizată împreună cu aparatul oferă un link web către informațiile referitoare la performanța aparatului aflate în baza de date EPREL UE. Păstrați eticheta energetică pentru referință împreună cu manualul utilizatorului și toate celelalte documente furnizate împreună cu acest aparat. Aceleași informații pot fi găsite în

EPREL folosind linkul

<https://eprel.ec.europa.eu> împreună cu numele modelului și numărul de produs pe care le găsiți pe plăcuța cu date tehnice a aparatului. Consultați linkul www.theenergylabel.eu pentru informații detaliate despre eticheta energetică.

Numai pentru Marea Britanie

Codul QR de pe eticheta energetică furnizată împreună cu aparatul include un link web către informațiile referitoare la performanța aparatului. Păstrați eticheta energetică pentru referință împreună cu manualul utilizatorului și toate celelalte documente furnizate împreună cu acest aparat.

9. INFORMAȚII PENTRU INSTITUTELE DE TESTARE

Instalarea și pregătirea aparatului pentru orice verificare EcoDesign se va face în conformitate cu:

UK	BS EN 62552
UE, Elveția, Israel	EN 62552
Australia	IEC 62552
Africa de Sud	SANS 62552

UAE	UAE.S 5010-3:2022
GCC	SASO-2892_2018

Cerințele privind ventilația, dimensiunile locașului și distanțele minime pentru spate trebuie să fie cele menționate în acest manual de utilizare în „Instalarea”. Contactați producătorul pentru orice alte informații suplimentare, inclusiv pentru planurile de încărcare.

10. INFORMAȚII PRIVIND MEDIUL

Reciclați materialele marcate cu simbolul . Pentru a recicla ambalajele, acestea trebuie puse în containerele corespunzătoare. Ajuțați la protejarea mediului înconjurător și a sănătății umane reciclând deșeurile de aparate

electrice și electronice. Nu aruncați aparatele marcate cu simbolul  împreună cu deșeurile menajere. Returnați produsul la unitatea locală de reciclare sau contactați administrația locală.

1. ИНСТРУКЦИИ ПО БЕЗОПАСНОСТИ... 42	7. ПОИСК И УСТРАНЕНИЕ НЕИСПРАВНОСТЕЙ..... 50
2. УКАЗАНИЯ ПО БЕЗОПАСНОСТИ..... 44	8. ТЕХНИЧЕСКИЕ ДАННЫЕ..... 51
3. ПАНЕЛЬ УПРАВЛЕНИЯ..... 47	9. ИНФОРМАЦИЯ ДЛЯ ИСПЫТАТЕЛЬНЫХ ОРГАНИЗАЦИЙ..... 52
4. ЕЖЕДНЕВНОЕ ИСПОЛЬЗОВАНИЕ..... 48	10. ОХРАНА ОКРУЖАЮЩЕЙ СРЕДЫ..... 52
5. УКАЗАНИЯ И РЕКОМЕНДАЦИИ..... 48	
6. УХОД И ОЧИСТКА..... 50	

1. ИНСТРУКЦИИ ПО БЕЗОПАСНОСТИ

Перед установкой и эксплуатацией прибора внимательно ознакомьтесь с прилагаемой к нему инструкцией. Изготовитель не несет ответственности за любые травмы или ущерб, возникшие вследствие неправильной установки или эксплуатации. Всегда храните эту инструкцию в безопасном и доступном месте для последующего использования.

1.1 Безопасность детей и лиц с ограниченными возможностями

- Этот прибор может использоваться детьми старше 8 лет и лицами с ограниченными физическими, сенсорными или умственными способностями и с недостаточным опытом или знаниями

только при условии нахождения под присмотром лица, отвечающего за их безопасность, или после получения соответствующих инструкций, позволяющих им безопасно эксплуатировать изделие и дающих им представление об опасности, связанной с его эксплуатацией. Детям в возрасте от трех до восьми лет, а также лицам с ярко выраженными и комплексными нарушениями здоровья разрешается загружать и разгружать прибор при условии надлежащего инструктажа. Детям младше трех лет запрещается находиться рядом с прибором, если только за ними не обеспечивается постоянный надзор взрослых.

- Дети должны находиться под присмотром для недопущения игр с прибором.
- Очистка и доступное пользователю техническое обслуживание прибора не должны выполняться детьми без присмотра.
- Храните все упаковочные материалы вне досягаемости детей и утилизируйте их надлежащим образом.

1.2 Общая безопасность

- Этот прибор предназначен только для хранения продуктов питания и напитков.
- Данный прибор предназначен для бытового применения в отдельном домохозяйстве.
- Данный прибор можно использовать в офисах, гостиничных номерах, мини-гостиницах типа «ночлег и завтрак», сельских жилых домах и других аналогичных жилых помещениях, где такое использование не превышает (среднего) уровня бытового использования.
- Во избежание загрязнения продуктов соблюдайте

те следующие инструкции:

- не оставляйте дверцу открытой на долгое время;
- регулярно очищайте поверхности, которые могут контактировать с пищей и доступными частями систем слива;
- при хранении в холодильнике сырых мяса и рыбы подбирайте им подходящие контейнеры так, чтобы они не касались других продуктов и не закапывали их.
- **ВНИМАНИЕ!** Не перекрывайте вентиляционные отверстия в корпусе прибора или во встроеной конструкции.
- **ВНИМАНИЕ!** Не используйте механические устройства или другие средства для ускорения процесса размораживания, кроме рекомендованных производителем.
- **ВНИМАНИЕ!** Не повреждайте контур холодильника.
- **ВНИМАНИЕ!** Не используйте электроприборы в отделениях для хранения продуктов, если они не

рекомендованы производителем.

- Не используйте для очистки прибора подаваемую под давлением воду и пар.
- Протрите прибор мягкой влажной тканью. Используйте только нейтральные моющие средства. Не используйте абразивные средства, абразивные губки, растворители или металлические предметы.
- При оставлении прибора пустым в течение длительного времени выключите его, разморозьте, очистите, вытрите и ос-

тавьте дверцу открытой во избежание образования плесени внутри прибора.

- Не используйте прибор для хранения взрывоопасных веществ, таких как аэрозольные баллоны с взрывоопасным газом-вытеснителем.
- В случае повреждения шнура питания во избежание несчастного случая он должен быть заменен изготовителем, авторизованным сервисным центром или специалистом с аналогичной квалификацией.

2. УКАЗАНИЯ ПО БЕЗОПАСНОСТИ

2.1 Установка

ВНИМАНИЕ!

Установка прибора должна осуществляться только квалифицированным специалистом.

- Удалите всю упаковку.
- Не устанавливайте и не подключайте прибор, имеющий повреждения.
- Не эксплуатируйте прибор до его установки в мебель, в которую он должен быть встроен, в целях соблюдения мер безопасности.
- Следуйте отдельным инструкциям по установке прибора и перевешиванию дверцы, размещенным на нашем веб-сайте.
- Всегда будьте осторожны при перемещении прибора, поскольку он тяжелый. Всегда используйте защитные перчатки и закрытую обувь.

- Убедитесь, что вокруг прибора имеется циркуляция воздуха.
- При первом запуске или после перевешивания дверцы подождите не менее 4 часов, прежде чем подключать прибор к сети электропитания. Это позволит маслу стечь обратно в компрессор.
- Перед выполнением любой операции с прибором (например, перевешивание дверцы) выньте вилку из сетевой розетки.
- Не устанавливайте прибор рядом с радиаторами или плитами, духовыми шкафами или варочными панелями, если иное не указано в инструкциях по установке.
- Не подвергайте прибор воздействию дождя.
- Не устанавливайте прибор под прямые солнечные лучи.
- Не устанавливайте прибор в слишком влажных или холодных местах.

- При перемещении прибора поднимите его передний край, чтобы не поцарапать пол.
- При перевешивании дверцы прибора обеспечьте защиту пола от царапин.
- В приборе находится пакет с влагопоглотителем. Это не игрушка. Это не продукт питания. Просьба немедленно его утилизировать.

2.2 Подключение к электросети

ВНИМАНИЕ!

Существует риск пожара и поражения электрическим током.

ВНИМАНИЕ!

При выборе места установки прибора убедитесь, что шнур электропитания не зажат и не поврежден.

ВНИМАНИЕ!

Не используйте разветвители и удлинители кабелей.

ПРЕДУПРЕЖДЕНИЕ

Любые электромонтажные работы, необходимые для установки этого прибора, должны выполняться квалифицированным электриком.

- Убедитесь, что параметры, указанные на табличке с техническими данными, соответствуют характеристикам электросети.
- Прибор должен быть заземлен.
- Включайте прибор только в правильно установленную электрическую розетку с контактом заземления.
- Если розетка электрической сети не заземлена, выполните отдельное заземление прибора в соответствии с действующими нормами, поручив эту операцию квалифицированному электрику.
- Следите за тем, чтобы не повредить электрические компоненты (например, вилку сетевого шнура, сетевой кабель, компрессор). Обратитесь в авторизованный сервисный центр или к электрику для замены электрических компонентов.
- Сетевой кабель должен оставаться ниже уровня сетевого штекера.
- Вставляйте вилку сетевого кабеля в розетку только в конце установки

прибора. Убедитесь, что после установки прибора к вилке сетевого шнура есть свободный доступ.

- Для отключения прибора от электросети не тяните за кабель электропитания. Всегда беритесь за вилку сетевого шнура.
- Данный прибор оснащен вилкой сетевого шнура, рассчитанной на ток 13 А. При замене предохранителя в вилке электропитания следует использовать только предохранитель номиналом 13 А ASTA (BS 1362) (только для Великобритании и Ирландии).

2.3 Использование

ВНИМАНИЕ!

Существует риск получения травмы, ожога, поражения электрическим током или пожара.



Прибор содержит горючий газ изобутан (R600a). Это природный газ, безвредный для окружающей среды. Следите за тем, чтобы не повредить контур холодильника, содержащий изобутан.

- Не вносите изменения в конструкцию данного прибора.
- Любое использование встраиваемого изделия в качестве отдельно стоящего строго запрещено.
- Прибор предназначен для эксплуатации при температуре окружающей среды в диапазоне от 10°C до 38°C. Надлежащая работа прибора может быть гарантирована только в пределах указанного диапазона температур.
- Не помещайте в прибор электроприборы (например, мороженицы), если их производителем не указано, что подобное применение допустимо.
- При повреждении контура холодильника убедитесь, что в помещении нет пламени и источников возгорания. Проветрите помещение.
- Не допускайте контакта горячих предметов с пластмассовыми частями прибора.
- Не кладите в морозильное отделение напитки. Это создаст давление на контейнер для напитков.
- Не храните в приборе горючие газы и жидкости.

- Не ставьте на прибор или рядом с ним легковоспламеняющиеся материалы или пропитанные ими предметы.
- Не касайтесь компрессора или конденсатора. Они горячие.
- Не доставайте предметы из морозильной камеры и не прикасайтесь с ним, если ваши руки мокрые или влажные.
- Не замораживайте продукты, которые уже были разморожены.
- Выполняйте инструкции по хранению, приведенные на упаковке замороженных продуктов.
- Перед укладкой продуктов в морозильное отделение оберните их в любую пищевую упаковку.
- Не допускайте контакта пищевых продуктов с внутренними стенками отделений прибора.

2.4 Внутреннее освещение

ВНИМАНИЕ!

Существует опасность поражения электрическим током.

- Данный продукт содержит один или несколько источников света класса энергоэффективности G.
- О лампах внутри прибора и лампах, продаваемых отдельно в качестве запасных частей: данные лампы рассчитаны на работу в бытовых приборах в исключительно сложных температурных, вибрационных и влажностных условиях или предназначены для передачи информации о рабочем состоянии прибора. Они не предназначены для использования в других приборах и не подходят для освещения бытовых помещений.

2.5 Уход и очистка

ВНИМАНИЕ!

Существует риск повреждения прибора или получения травмы.

- Перед выполнением операций по чистке и уходу выключите прибор и извлеките вилку сетевого шнура из розетки.
- В блоке охлаждения содержатся углеводороды. Техническое обслуживание и зарядка блока должны выполняться только квалифицированным специалистом.

2.6 Сервис

- Для ремонта прибора обратитесь в авторизованный сервисный центр. Используйте только оригинальные запасные части.
- Обратите внимание, что самостоятельный ремонт или ремонт, произведенный не на профессиональном уровне может сказаться на безопасности прибора, а гарантийные обязательства могут потерять силу.
- Следующие запасные части доступны в течение не менее 7 лет после снятия модели с производства: термостаты, термодатчики, печатные платы, констакчики света, дверные ручки, дверные петли, поддоны, противни и корзины. Дверные уплотнители доступны в течение не менее 10 лет после снятия модели с производства. Продолжительность может быть больше в вашей стране. Для получения дополнительной информации посетите наш веб-сайт.
- Обратите внимание, что ряд данных запасных частей доступен только для профессиональных бюро ремонта, и что не все запасные части подходят ко всем моделям.

2.7 Утилизация

ВНИМАНИЕ!

Существует опасность получения травм или удушья.

- Отключите прибор от электросети.
- Отрежьте и утилизируйте кабель электропитания.
- Удалите дверцу, чтобы предотвратить риск ее заперания при попадании внутрь прибора детей и домашних животных.
- Содержимое холодильного контура и изоляционные материалы данного прибора не вредят озоновому слою.
- Изоляционный пенопласт содержит горючий газ. Для получения информации о том, как надлежит утилизировать данный прибор, обратитесь в местные муниципальные органы власти.
- Не повреждайте часть узла охлаждения, которая находится рядом с теплообменником.

3. ПАНЕЛЬ УПРАВЛЕНИЯ

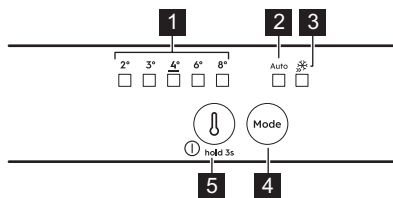

1 Индикаторы температуры

2 Индикатор AI CoolAssist

3 Индикатор Extra Freeze

4 Кнопка Mode

Нажмите, чтобы включить или выключить AI CoolAssist.
Нажмите, чтобы включить или выключить функцию Extra Freeze.
Чтобы вернуться к ручной настройке, нажимайте кнопку Mode, пока не загорится индикатор температуры.

5 Кнопка регулировки температуры/ Кнопка ВКЛ/ВЫКЛ

Нажмите, чтобы установить температуру (2°C–8°C; рекомендуется 4°C).

3.1 Включение и выключение

Включение: Вставьте вилку сетевого кабеля в розетку. Если ни один светодиодный индикатор не горит, нажмите кнопку регулятора температуры.

Выключение: Нажмите и удерживайте кнопку регулятора температуры 3 сек, пока не погаснут все индикаторы.

3.2 Функция Extra Freeze

Используйте Extra Freeze для быстрого замораживания продуктов в морозильном отделении.

Функцию необходимо включить как минимум за 24 ч до размещения продуктов в приборе. Работа функции прекращается через максимум 52 ч.

3.3 AI CoolAssist

Используйте AI CoolAssist для автоматического включения следующих режимов:

- управление температурой: оптимизирует температуру.
- Auto Shopping Mode: настраивает температуру в холодильном отделении для быстрого охлаждения недавно добавленных продуктов.
- Auto Vacation Mode: снижает энергопотребление, когда прибор не используется в течение трех или более дней подряд.

❗ AI CoolAssist и Extra Cool или Extra Freeze нельзя включить одновременно. Кнопка регулировки температуры отключена, когда включена функция AI CoolAssist. Выключите ее, чтобы отрегулировать температуру.

3.4 Сигналы

❗ Типы сигнализации различаются в зависимости от модели.

Чтобы выключить звуковую и визуальную сигнализацию, нажмите любую кнопку.

Сигнал повышения температуры

При чрезмерном повышении температуры в морозильном отделении, начинает мигать светодиод слишком высокой температуры и подается звуковой сигнал до момента восстановления нормальных условий. Звуковой сигнал автоматически выключится через 1 ч.

Предупреждение об открытой дверце

Если дверь холодильного отделения остается открытой в течение 5 мин, подается звуковой сигнал. Закройте дверцу, чтобы выключить сигнализацию.

Отключение электроэнергии

При повышении температуры в приборе ввиду длительного отключения электроэнергии все светодиоды температуры мигают и подается звуковой сигнал до момента восстановления нормальных условий.

4. ЕЖЕДНЕВНОЕ ИСПОЛЬЗОВАНИЕ

❗ Оборудование различается в зависимости от модели.

4.1 Размещение полок



Складная полка: переднюю половину полки можно расположить под второй половиной. Осторожно вытяните переднюю половину и вставьте ее в нижнюю направляющую.

4.2 Контроль влажности

Управление контролем влажности с помощью регулятора на стеклянной полке ящика для овощей:

- Прорези закрыты: небольшое количество фруктов и овощей.
- Прорези открыты: значительное количество фруктов и овощей.

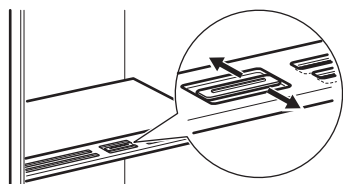

❗ Не кладите продукты на устройство контроля влажности.

4.3 Индикатор температуры

Если отображается сообщение ОК (А), размещайте свежие продукты в зоне холодильника, обозначенной символом. Если сообщение не отображается (В), подождите не менее 12 ч и проверьте еще раз. В случае отсутствия сообщения ОК (В), установите более низкую температуру.



4.4 Вентилятор



Вентилятор включается автоматически по мере необходимости. Не снимайте крышку вентилятора.

5. УКАЗАНИЯ И РЕКОМЕНДАЦИИ

5.1 Рекомендации по экономии электроэнергии

- Морозильник. Оригинальная конфигурация обеспечивает наиболее эффективное использование электроэнергии.
- Холодильник: Конфигурация, предусматривающая установку выдвижных ящиков в нижнюю часть прибора и равномерное распределение полок, обеспечивает наиболее

эффективный расход энергии. Расположение дверных полок не влияет на энергопотребление.

- Не открывайте дверцу слишком часто и не держите ее открытой дольше необходимого.
- Морозильник. Чем ниже значение температуры, тем выше энергопотребление.
- Холодильник: Не устанавливайте слишком высокую температуру, если

только этого не требуют свойства хранящихся продуктов.

- Если температура окружающей среды высока, регулятор температуры установлен на высокий уровень охлаждения, а холодильник полностью загружен, компрессор может работать постоянно, что приводит к образованию инея или льда на испарителе. В этом случае следует задать более высокую температуру, чтобы сделать возможным автоматическое размораживание.
- Не закрывайте вентиляционные прорези или отверстия.

5.2 Рекомендации по замораживанию

- Перед укладкой продуктов в морозильное отделение оберните их в любую пищевую упаковку.
- Не замораживайте бутылки или банки с крышками, особенно напитки, содержащие двуокись углерода: они могут взорваться во время замораживания.
- Не кладите в морозильное отделение горячие продукты.
- Не размещайте свежие незамороженные продукты непосредственно рядом с уже замороженными продуктами.
- Не употребляйте кубики льда, фруктовое мороженое на воде или фруктовый лед сразу после извлечения из морозильной камеры во избежание обморожения.
- Не замораживайте размороженные продукты повторно.



5.3 Рекомендации по хранению замороженных продуктов

- Морозильное отделение помечено символом .
- Оптимальная настройка температуры, обеспечивающая сохранения замороженных продуктов — это температура, равная или не превышающая -18°C .
- Высокая настройка температуры внутри прибора может привести к уменьшению срока годности продуктов.
- Для хранения замороженных пищевых продуктов подходит все пространство морозильного отделения.
- Оставьте достаточно места вокруг продуктов, чтобы обеспечить вокруг них свободную циркуляцию воздуха.

5.4 Срок хранения в морозильном отделении

Тип продукта	Срок хранения (в месяцах)
Хлеб	3
Фрукты (кроме цитрусовых)	6–12
Овощи	8–10
Остатки пищи без мяса	1–2
Молочные продукты:	
Сливочное масло	6–9
Мягкий сыр (например, моцарелла)	3–4
Твердый сыр (например, пармезан, чеддер)	6
Морепродукты:	
Жирная рыба (например, лосось, скумбрия)	2–3
Постная рыба (например, треска, камбала)	4–6
Креветки	12
Очищенные ракушки и мидии	3–4
Приготовленная рыба	1–2
Мясо:	
Птица	9–12
Говядина	6–12
Свинина	4–6
Баранина	6–9
Сосиски	1–2
Ветчина	1–2
Остатки пищи с мясом	2–3

5.5 Рекомендации по охлаждению продуктов

 Отделение для свежих продуктов (на табличке с техническими данными) помечено символом .

- Оптимальная настройка температуры, обеспечивающая сохранение свежих продуктов — это температура, равная или не превышающая $+4^{\circ}\text{C}$.
- Всегда храните жидкости и продукты в закрытых контейнерах во избежание

- появления в отделении сильных или неприятных запахов.
- Во избежание загрязнения приготовленных и сырых продуктов накрывайте приготовленные продукты и отделяйте их от сырых.
- Мясо следует упаковать и хранить на стеклянной полке, расположенной над ящиком для овощей.
- Размораживайте продукты внутри холодильника.
- Не помещайте в прибор горячие продукты.

- Очистите фрукты и овощи и выложите их в специальный ящик (ящик для овощей).
- Не храните экзотические фрукты в холодильнике.
- Не храните в холодильнике такие овощи, как помидоры, картофель, лук и чеснок.
- Закрывайте бутылки, прежде чем поместить их в холодильник.

6. УХОД И ОЧИСТКА

6.1 Очистка внутренней камеры

Перед первым использованием очистите внутреннюю камеру прибора и аксессуары теплой водой с добавлением нейтрального моющего средства, а затем вытрите их насухо. Регулярно очищайте прибор и уплотнители дверцы.

Очистите панель управления влажной тканевой салфеткой и вытрите ее насухо мягкой салфеткой. Не используйте моющие средства.

Регулярно очищайте сливное отверстие для талой воды, расположенное в задней части холодильного отделения, с помощью щетки для трубок.

ⓘ Не мойте аксессуары и детали прибора в посудомоечной машине.

6.2 Размораживание прибора

Холодильник:

Размораживание холодильного отделения выполняется автоматически.

Морозильник.

ⓘ Не пользуйтесь острыми металлическими инструментами для удаления наледи с испарителя морозильного отделения.

Размораживайте морозильное отделение, когда слой наледи достигнет толщины около 3 мм.

1. Выключите прибор и отключите его от электросети.
2. Выньте все хранящиеся в нем продукты.
3. Оставьте дверцу открытой и защитите пол от талой воды.
4. После завершения размораживания насухо вытрите внутренние поверхности прибора.
5. Включите прибор. Закройте дверцу.
6. Установите самую низкую температуру как минимум на 3 ч, прежде чем снова загружать продукты в морозильное отделение.

7. ПОИСК И УСТРАНЕНИЕ НЕИСПРАВНОСТЕЙ

Прибор не работает.

- Вставьте вилку сетевого кабеля в розетку надлежащим образом.
- Включите прибор.
- Убедитесь, что в сетевой розетке есть напряжение. Обратитесь к квалифицированному электрику.

Прибор издает шум.

Проверьте, устойчиво ли установлен прибор.

Включена звуковая или визуальная сигнализация.

Закройте дверцу или нажмите любую кнопку, чтобы отключить звуковую сигнализацию.

Постоянно работает компрессор.

- Отрегулируйте температуру.
- Дождитесь стабилизации температуры.

- Прежде чем положить продукты на хранение, дайте им остыть до комнатной температуры.
- Закрывайте дверцу правильно.

Дверца установлена неровно или мешает вентиляционной решетке.

См. главу «Инструкции по установке».

Дверца открывается с трудом.

Делайте паузу в несколько секунд между закрытием и повторным открыванием дверцы.

Слишком много инея и льда.

- Закрывайте дверцу правильно.
- Очистите или замените уплотнение.
- Упакуйте продукты надлежащим образом.
- Отрегулируйте температуру.

Вода стекает по задней стенке холодильника.

Это часть процесса размораживания.

Внутри холодильного отделения конденсируется слишком много влаги.

- Открывайте дверцу только при необходимости и полностью закрывайте ее.
- В летний и осенний периоды рекомендуется устанавливать в холодильнике

более высокую температуру (около 6–7°C).

Вода стекает по внутренней стенке холодильника.

- Убедитесь, что продукты не касаются задней стенки.
- Прочистите сливное отверстие.

Вода стекает на пол.

Подсоедините отверстие слива талой воды к поддону испарителя.

Невозможно установить температуру.

Выключите функцию Extra Freeze.

Светодиоды настроек температуры мигают одновременно.

Система охлаждения сохраняет продукты холодными. Регулировка температуры отключена. Если неисправность устранить не удалось, обратитесь в авторизованный сервисный центр.

Лампа не работает или уплотнители дверцы повреждены.

Обратитесь в авторизованный сервисный центр.

8. ТЕХНИЧЕСКИЕ ДАННЫЕ

Технические данные указаны на табличке с техническими данными, расположенной на внутренней стенке прибора, и на этикетке энергоэффективности.

Только для Швейцарии

Напряжение: 220–240 В

Частота: 50 Гц

Только для ЕС

QR-код на этикетке энергоэффективности, прилагающейся к прибору, содержит веб-ссылку на страницу с информацией о производительности прибора, приведенной в базе данных EU EPREL. Сохраните этикетку для справки наряду с руководством пользователя и другими документами, предоставленными вместе с прибором. Эту ин-

формацию также можно найти в базе данных EPREL, доступной по ссылке <https://eprel.ec.europa.eu>, по наименованию модели и номеру изделия, приведенным на табличке с техническими данными прибора. Подробные сведения об этикетке энергоэффективности приведены по ссылке www.theenergylabel.eu.

Только для Великобритании

QR-код на этикетке энергоэффективности, прилагающейся к прибору, содержит веб-ссылку на страницу с информацией о производительности прибора. Сохраните этикетку для справки наряду с руководством пользователя и другими документами, предоставленными вместе с прибором.

9. ИНФОРМАЦИЯ ДЛЯ ИСПЫТАТЕЛЬНЫХ ОРГАНИЗАЦИЙ

Установка и подготовка прибора к тестированию для проверки на соответствие стандартам экологизации должны отвечать требованиям:

UK	BS EN 62552
ЕС, Швейцария, Израиль	EN 62552
Австралия	IEC 62552
Южная Африка	SANS 62552

ОАЭ	UAE.S 5010-3:2022
GCC	SASO-2892_2018

Требования к вентиляции, размерам ниши и минимальным зазорам сзади прибора должны соответствовать перечню, приведенному в главе «Установка» Руководства пользователя. За любой дополнительной информацией, включая схемы загрузки, обращайтесь к производителю.

10. ОХРАНА ОКРУЖАЮЩЕЙ СРЕДЫ

Материалы с символом  следует сдавать на переработку. Поместите элементы упаковки в соответствующие контейнеры для сбора вторичного сырья. Сдавая электрические и электронные приборы на переработку, вы вносите свой вклад в защиту окружающей среды и здоровья челове-

ка. Не утилизируйте приборы, помеченные символом  с бытовыми отходами. Прибор следует доставить в место раздельного накопления и сбора отходов потребления или в пункт сбора использованной бытовой техники для последующей утилизации.

1. БЕЗБЕДНОСНЕ ИНФОРМАЦИЈЕ.....	53	7. РЕШАВАЊЕ ПРОБЛЕМА.....	60
2. БЕЗБЕДНОСНА УПУТСТВА.....	55	8. ТЕХНИЧКИ ПОДАЦИ.....	61
3. КОМАНДНА ТАБЛА.....	57	9. ИНФОРМАЦИЈЕ ЗА ИНСТИТУТЕ ЗА	
4. СВАКОДНЕВНА УПОТРЕБА.....	58	ТЕСТИРАЊЕ.....	62
5. НАПОМЕНЕ И САВЕТИ.....	59	10. ЕКОЛОШКА ПИТАЊА.....	62
6. НЕГА И ЧИШЋЕЊЕ.....	60		

1. ⚠ БЕЗБЕДНОСНЕ ИНФОРМАЦИЈЕ

Пре инсталације и коришћења уређаја, пажљиво прочитајте приложено упутство. Произвођач није одговоран за било какве повреде или штету који су резултат неисправне инсталације или употребе. Чувајте упутство за употребу на безбедном и приступачном месту за будуће коришћење.

1.1 Безбедност деце и осетљивих особа

- Овај уређај могу да користе деца старија од 8 година и особе са смањеним физичким, чулним или менталним способностима, као особе којима недостају искуство и знање, уколико им се обезбеди надзор или им се дају упутства у вези са употребом уређаја на безбедан начин и уколико

схватају могуће опасности. Деца узраста између 3 године и 8 година и особе са веома опсежним и сложеним инвалидитетом смеју да пуне и празне уређај под условом да су прописно упућени. Децу млађу од 3 године треба удаљити од уређаја уколико нису под непрекидним надзором.

- Децу треба контролисати како се не би играла са уређајем.
- Деца не смеју да обављају чишћење и корисничко одржавање уређаја без надзора.
- Држите сву амбалажу даље од деце и одложите је на одговарајући начин.

1.2 Опште мере безбедности

- Уређај је намењен само за чување хране и пића.

- Овај уређај је намењен за употребу у једном домаћинству у затвореним просторима.
- Уређај се може користити у канцеларијама, хотелским собама, мотелима, пансионима, сеоским туристичким домаћинствима и сличним објектима за смештај где употреба не би превазилазила (просечан) ниво потрошње по домаћинству.
- Да бисте спречили загађивање хране, пратите следећа упутства:
 - не отварајте врата на дуже време;
 - редовно чистите површине које могу доћи у додир са храном и доступне системе одвода;
 - сирово месо и рибу држите у погодним судовима у фрижидеру тако да не додирују друге намирнице и не капљу на њих.
- УПОЗОРЕЊЕ: Не дозволите зачепљивање вентилационих отвора на кућишту уређаја или уградног елемента.
- УПОЗОРЕЊЕ: Не користите механичка и друга средства да бисте убрзали процес одмрзавања, осим она која је произвођач препоручио.
- УПОЗОРЕЊЕ: Немојте оштетити коло расхладно средства.
- УПОЗОРЕЊЕ: Не користите електричне уређаје унутар одељака за чување хране у уређају осим ако такву врсту уређаја не препоручује произвођач.
- Немојте користити млаз воде или пару за чишћење уређаја.
- Уређај очистите влажном меком крпом. Користите искључиво неутралне детерџенте. Немојте користити абразивне производе, абразивне јастучиће за чишћење, раствараче или металне предмете.
- Ако ће уређај стајати празан дуже време, искључите га, одмрзните, очистите, осушите и оставите врата отворена да у њему не би настала буђ.
- Немојте у овом уређају држати експлозивне материје као што су лименке аеросола са запаљивим потисним гасом.
- Уколико је кабл за напајање оштећен, мора да га

замени произвођач,
овлашћени сервисни цен-
тар или квалификована

лица како би се избегла
опасност.

2. БЕЗБЕДНОСНА УПУТСТВА

2.1 Монтажа

УПОЗОРЕЊЕ!

Само квалификована особа може да инсталира овај уређај.

- Уклоните комплетну амбалажу.
- Немојте да инсталирате или користите оштећен уређај.
- Не користите овај уређај пре него што га, због безбедности, инсталирате у уградни елемент.
- Пратите засебна упутства за монтирање уређаја, као и за монтирање врата на супротној страни отвора уређаја, која су доступна на нашем веб-сајту.
- Увек водите рачуна приликом померања уређаја зато што је тежак. Увек користите заштитне рукавице и затворену обућу.
- Проверите да ли ваздух може да циркулише око уређаја.
- При првој инсталацији или након промене смера отварања врата, сачекајте најмање 4 сата пре него што укључите уређај у струју. Ово ће омогућити да се уље слије назад у компресор.
- Пре обављања било каквих радњи на уређају, (нпр. промена смера отварања врата), искључите уређај из струје.
- Не монтирајте уређај близу радијатора или шпорета, пећница или плоча за кување, осима ако другачије није наведено у упутству за монтирање.
- Не излажите уређај киши.
- Не монтирајте уређај на местима која су изложена директној сунчевој светлости.
- Немојте да инсталирате уређај у областима које су сувише влажне или сувише хладне.
- Када померате уређај, подигните предњу ивицу да се не би изгребао под.
- Уколико монтирате врата на супротној страни отвора уређаја, заштите под од гребања.
- Уређај садржи кесицу средства за упијање влаге. То није играчка. То није

храна. Ову врећицу одмах баците у смеће.

2.2 Прикључење на електричну мрежу

УПОЗОРЕЊЕ!

Ризик од пожара и струјног удара.

УПОЗОРЕЊЕ!

При позиционирању уређаја водите рачуна да не истегнете или оштетите кабл за напајање.

УПОЗОРЕЊЕ!

Немојте да користите адаптере са више утичница и продужне каблове.

ОПРЕЗ

Све електричне радове који су неопходни за инсталацију овог уређаја мора да обави квалификовани електричар.

- Уверите се да су параметри на плочици са техничким карактеристикама компатибилни са одговарајућим параметрима електричне мреже за напајање.
- Уређај мора да буде уземљен.
- Увек користите прописно уграђену утичницу са заштитом од струјног удара.
- Ако утичница за кућно напајање није уземљена, повежите апарат са засебним уземљењем у складу са тренутним прописима, консултујући квалификованог електричара.
- Водите рачуна да не оштетите електричне компоненте (нпр. струјни утикач, кабл за напајање, компресор). За замену електричних компоненти обратите се овлашћеном сервису или електричару.
- Кабл за напајање мора остати испод висине струјног утикача.

- Прикључите главни кабл за напајање на зидну утичницу тек на крају инсталације. Водите рачуна да постоји приступ мрежном утикачу након инсталације.
- Не вуците кабл за напајање како бисте искључили уређај. Кабл искључите тако што ћете извући утикач из утичнице.
- Овај уређај је опремљен утикачем од 13 ампера. Ако је потребно променити осигурач за утичницу, користити искључиво осигурач од 13 ампера АСТА (BS 1362) (само УК и Ирска).

2.3 Употреба

УПОЗОРЕЊЕ!

Постоји ризик од повреде, опекотина, струјног удара или пожара.



Уређај садржи природан запаљиви гас изобутан (R600a), који је веома повољан по животну средину. Водите рачуна да не оштетите коло расхладног средства које садржи изобутан.

- Немојте да мењате спецификацију овог уређаја.
- Строго је забрањена свака употреба уградног производа као самостојећег.
- Овај уређај је предвиђен за рад при собној температури од 10°C до 38°C. Правилан рад уређаја гарантује се само у назначеном температурном распону.
- Не стављајте електричне уређаје (нпр. апарате за сладолед) у уређај ако их није одобрио произвођач.
- Ако дође до оштећења расхладног кола, уверите се да у просторији нема пламена и извора паљења. Проветрите просторију.
- Не дозволите врућим предметима да додирну пластичне делове уређаја.
- Не стављајте газирана пића у одељак замрзивача. Доћи ће до повећања притиска унутар суда.
- У уређају не држите запаљиве гасове и течности.
- Запаљиве материје или предмете натопљене запаљивим материјама немојте стављати унутар и поред уређаја или на њега.
- Не додирујте компресор и кондензатор. Они су врели.
- Немојте уклањати или додиривати предмете из одељка замрзивача ако су вам руке мокре или влажне.

- Не замрзавајте поново храну која се већ одмрзла.
- Пратите упутства за складиштење дата на амбалажи смрзнуте хране.
- Умотајте намирнице у неки материјал за чување хране пре него што их ставите у одељак замрзивача.
- Не дозволите да храна дође у контакт са унутрашњим зидовима одељака за кућне апарате.

2.4 Унутрашње осветљење

УПОЗОРЕЊЕ!

Ризик од струјног удара.

- Овај производ садржи један или више светлосних извора класе енергетске ефикасности G.
- Када се ради о сијалицама унутар производа и резервних делова, сијалице које се продају засебно: Ове сијалице су намењене да издрже екстремне физичке услове у кућним апаратима, као што су температура, вибрације, влага, или су намењене да сигнализирају информације о радном стању уређаја. Нису предвиђене за употребу у другим уређајима и нису погодне за осветљавање просторија у домаћинству.

2.5 Нега и чишћење

УПОЗОРЕЊЕ!

Постоји ризик од повреде или оштећења уређаја.

- Пре одржавања искључите уређај и извуците струјни утикач из зидне утичнице.
- Расхладна јединица овог уређаја садржи угљоводоник. Само квалификована особа сме да обавља радове на одржавању и пуњење уређаја.

2.6 Сервисирање

- Ради оправке уређаја обратите се овлашћеном сервисном центру. Користите само оригиналне резервне делове.
- Имајте на уму да самостална или нестручна поправка може угрозити безбедност и поништити гаранцију.
- Следећи резервни делови доступни су барем 7 година након укидања модела: термостати, термосензори, штампана кола, извори светлости, кваке, шарке,

плехови и корпе. Заптивке врата су доступне барем 10 година након укидања модела. Трајање тог периода може бити дуже у вашој земљи. За више информација посетите наш веб-сајт.

- Имајте на уму да су неки од ових резервних делова доступни само стручним сервисерима и да не одговарају сви резервни делови свим моделима.

2.7 Одлагање

⚠ УПОЗОРЕЊЕ!

Опасност од повређивања или гушења.

- Одвојте кабл за напајање уређаја од мрежног напајања.
- Одсеците кабл за напајање и баците га у смеће.
- Уклоните врата да бисте спречили да се деца и кућни љубимци затворе унутар уређаја.
- Струјно коло фрижидера и изолациони материјали овог уређаја не оштећују озон.
- Изолациона пена садржи запаљиве гасове. Обратите се општинским органима да бисте сазнали како да правилно одложите уређај у отпад.
- Немојте да оштетите део за хлађење који је близу грејног тела.

3. КОМАНДНА ТАБЛА

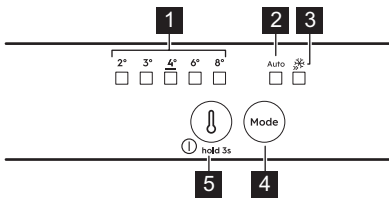

1 Индикатори температуре

2 AI CoolAssist индикатор

3 Extra Freeze индикатор

4 Mode дугме

Притисните да бисте активирали/деактивирали AI CoolAssist.
Притисните да бисте активирали/деактивирали функцију Extra Freeze.
Притискајте дугме Mode док се индикатор температуре не врати на ручно подешавање.

5 Дугме за регулацију температуре/ Дугме за укључивање/искључивање

Притисните за подешавање температуре (2 °C – 8 °C; препоручено 4 °C).

3.1 Укључивање/искључивање

Укључивање: Утакните утикач у зидну утичницу. Ако су сви LED индикатори искључени, притисните дугме регулатора температуре.

Искључивање: Притискајте дугме за регулацију температуре 3 сек док се сви индикатори не искључе.

3.2 Функција Extra Freeze

Користите Extra Freeze да брзо замрзнете у замрзивачу.

Активирајте функцију најмање 24 ч пре стављања хране. Функција се зауставља након максимално 52 ч.

3.3 AI CoolAssist

Користите AI CoolAssist за аутоматско укључивање следећих режима:

- управљање температуром: оптимизује температуру.
- Auto Shopping Mode: подешава температуру у фрижидеру да брзо охлади тек додате намирнице.
- Auto Vacation Mode: смањује потрошњу енергије када се уређај не користи три дана заредом или дуже.

ⓘ AI CoolAssist и Extra Cool или Extra Freeze не могу бити активни у исто време.

Дугме за регулацију температуре је онемогућено када је укључена опција AI CoolAssist. Искључите је да бисте подесили температуру.

3.4 Аларми

ⓘ Типови аларма варирају у зависности од модела.

Притисните било које дугме да бисте искључили и звучни и визуелни аларм.

Аларм за високу температуру

Када је температура у замрзивачу превисока, LED лампице за температуру трепере и звук је укључен док се поново не успоставе исправни услови. Звучни сигнал се аутоматски искључује након 1 ч.

Аларм за отворена врата

Ако се врата фрижидера оставе отворена 5 мин, оглашава се звучни сигнал. Затворите врата да бисте зауставили аларм.

Нестанак струје

Када температура у уређају порасте због продуженог прекида напајања, све LED лампице за температуру трепере и звук је укључен док се поново не успоставе исправни услови.

4. СВАКОДНЕВНА УПОТРЕБА

i Опрема се разликује у зависности од модела.

4.1 Постављање полица



Флексибилна полица: предња половина полице може се поставити испод друге половине. Пажљиво извадите предњу половину и увуците је у доњу шину.

4.2 Контрола влажности ваздуха

Управљајте контролом влажности ваздуха користећи уређај у стакленој полици фиоке за поврће:

- Отвори затворени: мала количина воћа и поврћа.
- Отвори отворени: већа количина воћа и поврћа.

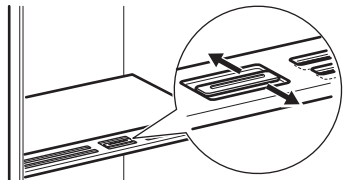

i Не стављајте никакве прехранбене производе на регулатор влажности.

4.3 Индикатор температуре

Ако је приказано ОК (А), ставите свежу храну у област означену симболом. Ако није (В), сачекајте најмање 12 ч и проверите поново. Ако још увек није ОК (В), подесите хладнију температуру.



4.4 Вентилатор



Вентилатор се по потреби активира аутоматски.
Не уклањајте поклопац вентилатора.

5. НАПОМЕНЕ И САВЕТИ

5.1 Савети за уштеду електричне енергије

- Замрзивач: Оригинална конфигурација обезбеђује најефикасније коришћење енергије.
- Фрижидер: Конфигурација у којој су фиоке у доњем делу уређаја и полице равномерно распоређене обезбеђује најефикасније коришћење енергије. Положај корпи на вратима не утиче на потрошњу електричне енергије.
- Немојте често отварати врата или их држати отворена дуже него што је потребно.
- Замрзивач: Што је подешена температура нижа, то је већа потрошња електричне енергије.
- Фрижидер: Немојте подешавати превисоку температуру осим ако то не захтевају карактеристике хране.
- Ако је температура у просторији висока и контрола температуре подешена на ниску температуру, а притом је уређај у потпуности напуњен, компресор ће радити непрестано, проузрокујући стварање иња или леда на испаривачу. У том случају подесите регулатор температуре на вишу температуру како би се омогућило аутоматско одмрзавање.
- Не прекривајте вентилационе решетке или рупе.

5.2 Савети за замрзавање

- Умотајте намирнице у неки материјал безбедан за чување хране пре него што их ставите у одељак замрзивача.
- Не замрзавајте боце или конзерве које садрже течности, нарочито пића која садрже угљен-диоксид – могу експлодирати при замрзавању.
- Не стављајте врелу храну у одељак замрзивача.
- Не стављајте свежу одмрзнуту храну директно поред већ замрзнуте хране.
- Не стављајте у уста коцке леда, ледене напитке и сладолед одмах након вађења из замрзивача да бисте избегли промрзлине.
- Не замрзавајте већ одмрзнуту храну.

5.3 Савети за чување замрзнуте хране

- Одељак замрзивача је означен са .
- Очување смрзнутих прехранбених производа осигурано је при температури нижој од -18°C .
- Виша температура унутар уређаја може довести до скраћења рока трајања намирница.
- Цео одељак замрзивача је погодан за чување смрзнутих прехранбених производа.
- Оставите довољно простора око хране да ваздух слободно циркулише.

5.4 Рок чувања за одељак замрзивача

Врста намирнице	Рок чувања (месеци)
Хлеб	3
Воће (осим цитруса)	6–12
Поврће	8–10
Остаци хране без меса	1–2
Млечни производи:	
Путер	6–9
Меки сир (нпр. моцарела)	3–4
Тврди сир (нпр. пармезан, чедар)	6
Плодови мора:	
Масна риба (нпр. лосос, скуша)	2–3
Посна риба (нпр. бакалар, лист)	4–6
Шкампи	12
Очишћене шкољке и дагње	3–4
Кувана риба	1–2
Месо:	
Живина	9–12
Говедина	6–12
Свињетина	4–6
Јагњетина	6–9

Врста намирнице	Рок чувања (месеци)
Кобасица	1–2
Шунка	1–2
Остаци хране са месом	2–3

5.5 Савети за чување хране у фрижидеру

i Одељак за чување свеже хране означен је (на плочици са техничким карактеристикама) са .

- Очување свежих намирница осигурано је при температури од +4 °C или нижије.
- Увек користите затворене посуде за чување чврсте и течне хране да бисте

спречили излазак укуса и мириса у околни простор.

- Да бисте избегли унакрсну контаминацију скуване и сирове хране, поклопите скувану храну и одвојте је од сирове.
- Умотајте и поставите месо на стаклену полицу изнад фиоке за поврће.
- Одмрзните храну у фрижидеру.
- Не стављајте врелу храну у уређај.
- Очистите воће и поврће и ставите у наменску фиоку (фиоку са поврћем).
- Немојте држити егзотично воће у фрижидеру.
- Немојте да чувате поврће попут парадајза, кромпира, лука и белог лука у фрижидеру.
- Затворите боце пре него што их ставите у фрижидер.

6. НЕГА И ЧИШЋЕЊЕ

6.1 Чишћење унутрашњости

Пре употребе прво очистите унутрашњост и прибор млаком водом и неутралним сапуном, а затим осушите. Редовно чистите опрему и заптивке на вратима.

Обришите командну таблу влажном крпом и осушите је меком крпом. Немојте да користите детерџенте.

Очистите отводну рупу за одмрзавање воде, која се налази на задњој страни хладњачког одјељка, редовно користећи чистач цеви.

i Не перите прибор и делове уређаја у машини за прање судова.

6.2 Одмрзавање уређаја

Фрижидер:

Одмрзавање одељка фрижидера се обавља аутоматски.

Замрзивач:

i Никада немојте користити оштре металне предмете за стругање мрза са испаривача замрзивача.

Одмрзните замрзивач када слој мрза буде дебљине изнад 3 mm.

1. Искључите и ископчајте уређај из струје.
2. Извадите чувану храну.
3. Оставите отворена врата и заштитите под од воде.
4. Осушите унутрашњост након одмрзавања.
5. Укључите уређај. Затворите врата.
6. Подесите најнижу температуру најмање 3 ч пре него што вратите храну у одељак замрзивача.

7. РЕШАВАЊЕ ПРОБЛЕМА

Уређај не ради.

- Правилно утакните утикач у зидну утичницу.
- Укључите уређај.
- Уверите се да постоји напон у утичници за електричну мрежу. Контактирајте квалификованог електричара.

Уређај је бучан.

Проверите да ли је уређај правилно ослоњен.

Звучни или визуелни аларм је укључен.

Затворите врата или притисните било које дугме да бисте деактивирали звучни аларм.

Компресор ради без прекида.

- Подесите температуру.
- Сачекајте да се температура стабилизује.
- Оставите храну да се охлади на собну температуру, пре него што је ставите у уређај.
- Правилно затворите врата.

Врата су смакнута или ометају вентилациону решетку.

Погледајте упутства за монтажу.

Врата се тешко отварају.

Сачекајте неколико секунди између затварања и поновног отварања врата.

Накупило се превише иња и леда.

- Правилно затворите врата.
- Очистите или замените заптивку.
- Правилно упакујте храну.
- Подесите температуру.

Вода се излива на задњу плочу фрижидера.

Ово је део процеса одмрзавања.

Превише кондензоване воде се налази у фрижидеру.

- Отварајте врата само када је потребно и добро их затварајте.
- Током лета и јесени подесите топлију температуру у фрижидеру (приближно 6 – 7°C).

Вода тече унутар фрижидера.

- Водите рачуна да храна не додирује задњу плочу.
- Очистите одвод за воду.

Вода се задржава на поду.

Причврстите одвод за одмрзнуту воду за послужавник за испаравање.

Температура не може да се подеси.

Искључите Extra Freeze функцију.

LED лампиче за подешавање температуре истовремено трепере.

Систем хлађења одржава храну хладном. Подешавање температуре је онемогућено. Уколико се проблем настави, обратите се овлашћеном сервисном центру.

Лампица не ради или су заптивке на вратима оштећене.

Обратите се овлашћеном сервисном центру.

8. ТЕХНИЧКИ ПОДАЦИ

Техничке информације се налазе на плочици са техничким карактеристикама са унутрашње стране уређаја и на енергетској налепници.

Само за Швајцарску

Напон: 220-240 V

Фреквенција: 50 Hz

Само за ЕУ

QR код на енергетској налепници која се испоручује са уређајем наводи веб везу ка информацијама везаним за учинак уређаја у бази података EU EPREL. Сачувајте енергетску налепницу за будуће потребе заједно са упутством за употребу и свим осталим документима који се испоручују са

овим уређајем. Информације наведене у EPREL-у могуће је пронаћи и помоћу везе <https://eprel.ec.europa.eu> и назива модела и броја производа који су наведени на плочици са техничким карактеристикама уређаја. Погледајте везу www.theenergylabel.eu за детаљне информације о енергетској ознаци.

Само за УК

QR код на енергетској налепници која се испоручује са уређајем наводи веб везу ка информацијама везаним за учинак уређаја. Сачувајте енергетску налепницу за будуће потребе заједно са упутством за употребу и свим осталим документима који се испоручују са овим уређајем.

9. ИНФОРМАЦИЈЕ ЗА ИНСТИТУТЕ ЗА ТЕСТИРАЊЕ

Уградња и припрема уређаја за сваку верификацију еко-дизајна биће усаглашена са:

UK	BS EN 62552
ЕУ, Швајцарска, Израел	EN 62552
Аустралија	IEC 62552
Јужна Африка	SANS 62552

UAE	UAE.S 5010-3:2022
GCC	SASO-2892_2018

Захтеви за вентилацију, димензије лежишта и минимална растојања позади треба да буду као што је наведено у овом Упутству за употребу у одељку „Монтажа“. Обратите се произвођачу за све додатне информације, укључујући планове пуњења.

10. ЕКОЛОШКА ПИТАЊА

Рециклирајте материјале означене симболом . Ставите амбалажу у одговарајуће контејнере да бисте је рециклирали. Помозите у заштити животне средине и људског здравља рециклирањем отпада који потиче од електричних и електронских уре-

ђаја. Не одлажите уређаје означене симболом  заједно са кућним отпадом. Однесите производ локалној служби за рециклажу или се обратите локалној администрацији.

A series of 20 horizontal dotted lines spanning the width of the page, providing a guide for handwriting practice.

