

NE GÂNDIM LA DVS

Vă mulțumim că ați achiziționat un produs Electrolux. Ați ales un produs rezultat în urma a zeci de ani de experiență profesională și inovație. Ingenios și stilat, a fost conceput gândindu-vă la dumneavoastră. Pentru a vă asigura că aveți toate cunoștințele necesare pentru obținerea unor rezultate extraordinare de fiecare dată când îl folosiți.

Bine ați venit la Electrolux.

Vizitați site-ul nostru pentru:



A găsi sfaturi privind utilizarea, broșuri, informații pentru depanare, service și reparații:
www.electrolux.com/support



A vă înregistra produsul pentru a beneficia de servicii mai bune:
www.registerelectrolux.com



A cumpăra accesorii, consumabile și piese de schimb originale pentru aparatul dvs.:
www.electrolux.com/shop



Pentru mai multe rețete, recomandări, depanare, descărcați aplicația **My Electrolux Kitchen**.



ASISTENȚĂ PENTRU CLIEȚI ȘI SERVICE

Utilizați întotdeauna piese de schimb originale.

Atunci când contactați Centrul nostru de service autorizat, asigurați-vă că aveți la dispoziție următoarele informații: Model, PNC, Număr de serie.

Informațiile pot fi găsite pe plăcuța cu date tehnice.

Avertisment / Atenție - Informații privind siguranța

Informații și sfaturi generale

Informații privind mediul înconjurător

CUPRINS

1. INFORMAȚII PRIVIND SIGURANȚA.....	4	3. DESCRIEREA PRODUSULUI.....	10
1.1 Siguranța copiilor și a persoanelor vulnerabile.....	4	3.1 Prezentare generală.....	10
1.2 Informații generale despre siguranță.....	5	3.2 Accesorii.....	10
2. INSTRUCȚIUNI DE SIGURANȚĂ.....	6	4. PANOUL DE COMANDĂ.....	11
2.1 Instalarea.....	6	4.1 Prezentarea panoului de comandă.....	11
2.2 Conexiunea la rețeaua electrică.....	7	4.2 Afișaj.....	12
2.3 Utilizarea.....	8	5. ÎNAINTE DE PRIMA UTILIZARE.....	13
2.4 Îngrijirea și curățarea.....	9	5.1 Curățarea inițială.....	13
2.5 Gătirea cu abur.....	9	5.2 Prima conectare.....	14
2.6 Iluminare interioară.....	9	5.3 Conexiune wireless	14
2.7 Serviciul de asistență tehnică.....	9	5.4 Licențele software.....	14
2.8 Eliminare.....	10	5.5 Preîncălzirea inițială.....	14
		5.6 Modul de setare Duritate apă.....	15

6. UTILIZAREA ZILNICĂ.....	16	11.4 Semnal De Reamintire La Curățare.....	33
6.1 Modul de setare Funcții de încălzire.....	16	11.5 Modul de utilizare: Decalcifiere.....	34
6.2 Modul de setare: Steamify - Funcție de gătire cu abur.....	16	11.6 Semnalul de reamintire pentru decalcifiere.....	35
6.3 Modul de utilizare: Gătire asistată.....	18	11.7 Modul de utilizare: Clătire.....	35
6.4 Funcții de gătire.....	18	11.8 Semnal de reamintire pentru uscare.....	35
6.5 Note despre: Aer cald umed.....	21	11.9 Modul de utilizare: Uscare cavitate.....	35
7. FUNCȚIILE CEASULUI.....	22	11.10 Modul de utilizare: Golirea rezervorului.....	36
7.1 Descrierea funcțiilor ceasului.....	22	11.11 Cum se scoate și se montează: Ușa.....	36
7.2 Cum se setează: Funcțiile ceasului.....	22	11.12 Cum se înlocuiește: Bec.....	37
8. UTILIZAREA ACCESORIILOR.....	24	12. DEPANARE.....	38
8.1 Introducerea accesoriilor.....	24	12.1 Ce trebuie făcut dacă.....	38
8.2 Senzor de gătire.....	25	12.2 Mod de gestionare: Coduri de eroare.....	40
8.3 Modul de utilizare: Senzor de gătire.....	25	12.3 Date pentru service.....	41
9. FUNCȚII SUPLIMENTARE.....	27	13. EFICIENȚĂ ENERGETICĂ.....	41
9.1 Cum se salvează: Favorite.....	27	13.1 Informații despre produs și Fișa cu informații despre produs în conformitate cu Regulamentul UE privind etichetare ecologică și energetică.....	41
9.2 Oprirea automată.....	27	13.2 Economisirea de energie.....	42
9.3 Ventilator de răcire.....	28	14. STRUCTURA MENIULUI.....	43
10. INFORMAȚII ȘI SFATURI.....	28	14.1 Meniu.....	43
10.1 Recomandări pentru gătit.....	28	14.2 Submeniu pentru: Curățare.....	43
10.2 Aer cald umed.....	28	14.3 Submeniu pentru: Opțiuni.....	44
10.3 Aer cald umed - accesorii recomandate.....	29	14.4 Submeniu pentru: Conexiuni.....	44
10.4 Tabelele de gătit pentru institutele de testare.....	29	14.5 Submeniu pentru: Configurare.....	45
10.6 Submeniu pentru: Service.....	45	15. ESTE SIMPLU!.....	46
11. ÎNGRIJIREA ȘI CURĂȚAREA.....	31	16. INFORMAȚII PRIVIND MEDIUL.....	48
11.1 Observații privind curățarea.....	32		
11.2 Cum se scot: Suporturile pentru raft.....	32		
11.3 Modul de utilizare: Curățare cu abur.....	33		

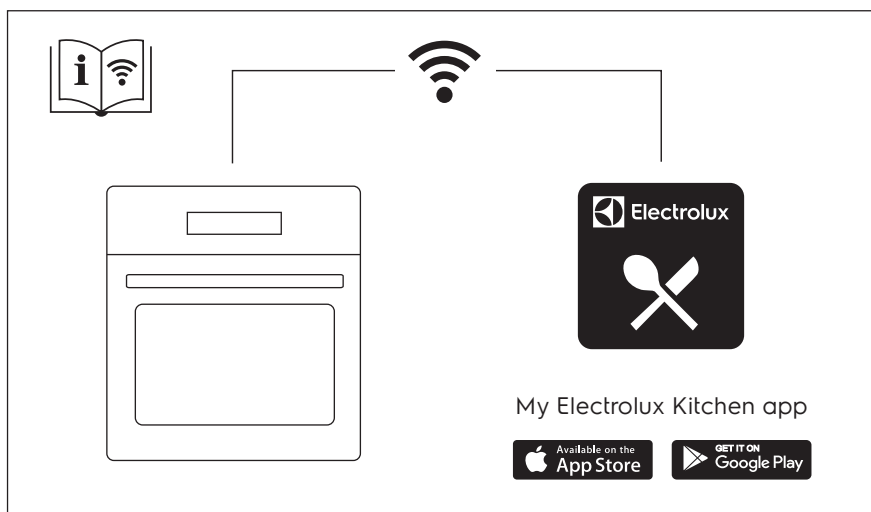

Ne rezervăm dreptul asupra efectuării de modificări.

1. ⚠️ INFORMAȚII PRIVIND SIGURANȚA

Înainte de instalarea și de utilizarea aparatului, citiți cu atenție instrucțiunile furnizate. Producătorul nu este responsabil pentru nicio vătămare sau daună rezultată din instalarea sau utilizarea incorectă. Păstrați permanent instrucțiunile într-un loc sigur și accesibil pentru o consultare ulterioară.

1.1 Siguranța copiilor și a persoanelor vulnerabile

- Acest aparat poate fi utilizat de copiii cu vârsta mai mare de 8 ani, de persoanele cu capacități fizice, senzoriale sau mentale reduse sau de persoanele ne-experimentate doar sub supraveghere sau după o scurtă instruire care să le ofere informațiile necesare despre utilizarea sigură a aparatului și să le permită să înțeleagă pericolele la care se expun. Copiii cu vârsta mai mică de 8 ani și persoanele cu dizabilități profunde și complexe nu trebuie lăsate să se apropie de aparat dacă nu sunt supravegheate permanent.

- Copiii trebuie supravegheați pentru a vă asigura că nu se joacă cu aparatul și dispozitivele mobile My Electrolux Kitchen .
- Nu lăsați ambalajele la îndemâna copiilor și aruncați-le conform reglementărilor.
- AVERTISMENT: Aparatul și piesele accesibile ale acestuia devin fierbinți pe durata utilizării. Nu lăsați copiii și animalele de companie în apropierea aparatului atunci când funcționează și se răcește.
- Dacă aparatul are un dispozitiv de siguranță pentru copii, acesta trebuie activat.
- Copiii nu vor realiza operațiunile de curățare sau de întreținere care revin utilizatorului aparatului fără a fi supravegheați.

1.2 Informații generale despre siguranță

- Acest aparat poate fi utilizat numai pentru gătire.
- Acest aparat este proiectat pentru uz casnic individual într-un mediu interior.
- Acest aparat electrocasnic poate fi utilizat în birouri, camere de oaspeți, camere de oaspeți cu paturi și mic dejun, case de oaspeți în cadrul fermelor și alte spații de cazare similare, în care această utilizare nu depășește (media) nivelurile de utilizare domestică.
- Instalarea acestui aparat și înlocuirea cablului vor fi efectuate exclusiv de o persoană calificată.
- Nu folosiți aparatul înainte de a-l instala în structura încorporată.
- Aparatul trebuie deconectat de la sursa de alimentare înainte de a efectua orice operațiune de întreținere.
- În cazul în care cablul de alimentare este deteriorat, acesta trebuie înlocuit de producător, de centrul de service autorizat al acestuia sau de persoane cu o calificare similară pentru a se evita electrocutarea.

INSTRUCȚIUNI DE SIGURANȚĂ

- **AVERTISMENT:** Asigurați-vă că aparatul este oprit înainte de a înlocui becul pentru a evita o posibilă electrocutare.
- **AVERTISMENT:** Aparatul și piesele accesibile ale acestuia devin fierbinți pe durata utilizării. Se recomandă ca elementele de încălzire sau suprafața aparatului să nu fie atinse.
- Utilizați întotdeauna mănuși de cuptor pentru a scoate sau a pune în aparat vase sau accesorii.
- Utilizați doar senzorul alimentar (senzorul) recomandat pentru acest aparat.
- Pentru a scoate suporturile pentru raft trebuie să trageți mai întâi de partea din față a suportului, după care să îndepărtați capătul din spate de pereții laterali. Instalați suporturile pentru raft în ordine inversă.
- Nu folosiți un aparat de curățat cu abur pentru a curăța aparatul.
- Nu folosiți substanțe abrazive dure sau raclete ascuțite de metal pentru a curăța sticla ușii deoarece acestea pot zgâria suprafața, ceea ce poate avea drept consecință spargerea sticlei.

2. INSTRUCȚIUNI DE SIGURANȚĂ

2.1 Instalarea

**AVERTISMENT!**

Doar o persoană calificată trebuie să instaleze acest aparat.

- Îndepărtați toate ambalajele.
- Dacă aparatul este deteriorat, nu îl instalați sau utilizați.
- Urmați instrucțiunile de instalare furnizate împreună cu aparatul.
- Aveți întotdeauna grijă când mutați aparatul deoarece acesta este greu. Folosiți întotdeauna mănuși de protecție și încălțăminte închisă.
- Nu trageți aparatul de mâner.
- Instalați aparatul într-un loc sigur și adecvat care satisface cerințele privind instalarea.
- Respectați distanțele minime față de alte aparate și corpuri de mobilier.
- Înainte de a instala aparatul, verificați dacă ușa aparatului se poate deschide fără probleme.
- Aparatul este prevăzut cu un sistem de răcire electrică. Pentru a funcționa, acesta necesită curent electric.
- Unitatea încorporabilă trebuie să respecte cerințele de stabilitate ale DIN 68930.

Înălțimea minimă a dulapului (Înălțimea minimă a dulapului de sub blatul de lucru)	578 (600) mm
Lățimea dulapului	560 mm
Adâncimea dulapului	550 (550) mm
Înălțimea părții frontale a aparatului	594 mm
Înălțimea părții posterioare a aparatului	576 mm
Lățimea părții frontale a aparatului	595 mm
Lățimea părții posterioare a aparatului	559 mm
Adâncimea aparatului	567 mm
Adâncimea încorporabilă a aparatului	546 mm
Adâncimea cu ușa deschisă	1027 mm
Dimensiunea minimă a orificiului de ventilație. Orificiul este poziționat în partea din spate jos	560x20 mm
Lungimea cablului de alimentare electrică. Cablul este poziționat în colțul dreapta al peretelui posterior	1500 mm
Șuruburi de montaj	4x25 mm

2.2 Conexiunea la rețeaua electrică



AVERTISMENT!

Pericol de incendiu și electrocutare.

- Toate conexiunile electrice trebuie realizate de către un electrician calificat.
- Aparatul trebuie legat la o priză cu împământare.
- Asigurați-vă că parametrii de pe plăcuța cu date tehnice sunt compatibili cu valorile nominale ale sursei de alimentare.
- Utilizați întotdeauna o priză cu protecție (împământare) contra electrocutării, montată corect.
- Nu folosiți prize multiple și cabluri prelungitoare.
- Procedați cu atenție pentru a nu deteriora ștecherul și cablul de alimentare electrică. Dacă este necesară înlocuirea cablului de alimentare, acesta trebuie înlocuit numai de către Centrul de service autorizat.

INSTRUCȚIUNI DE SIGURANȚĂ

- Nu lăsați cablurile de alimentare electrică să atingă sau să se afle în apropierea ușii aparatului sau a nișei de sub aparat, în special atunci când acesta funcționează sau ușa este fierbinte.
- Protecția la electrocutare a pieselor aflate sub tensiune și izolate trebuie fixată astfel încât să nu permită scoaterea ei fără folosirea unor unelte.
- Introduceți ștecherul în priză numai după încheierea procedurii de instalare. Asigurați accesul la priză după instalare.
- Dacă priza de curent prezintă jocuri, nu conectați ștecherul.
- Nu trageți de cablul de alimentare pentru a scoate din priză aparatul. Trageți întotdeauna de ștecher.
- Folosiți doar dispozitive de izolare adecvate: întrerupătoare pentru protecția liniei, siguranțe (siguranțe înfiletabile scoase din suport), contactori și declanșatori la protecția de împământare.
- Instalația electrică trebuie să fie prevăzută cu un dispozitiv de izolare, care să vă permită să deconectați aparatul de la rețea la toți polii. Dispozitivul izolator trebuie să aibă o deschidere între contacte de cel puțin 3 mm.
- Acest aparat este livrat cu un ștecăr și un cablu de alimentare electrică.

2.3 Utilizarea



AVERTISMENT!

Pericol de rănire, arsuri și electrocutare sau explozie.

- Nu modificați specificațiile acestui aparat.
- Verificați dacă orificiile de ventilație nu sunt blocate.
- Nu lăsați aparatul nesupravegheat în timpul funcționării.
- Dezactivați aparatul după fiecare întrebuintare.
- Procedați cu atenție la deschiderea ușii aparatului atunci când aparatul este în funcțiune. Se poate degaja aer fierbinte.
- Nu acționați aparatul având mâinile umede sau când acesta este în contact cu apa.
- Nu aplicați presiune asupra ușii deschise.
- Nu utilizați aparatul ca suprafață de lucru sau ca loc de depozitare.
- Deschideți ușa aparatului cu atenție. Utilizarea unor ingrediente cu conținut de alcool poate determina prezența aburilor de alcool în aer.
- Nu lăsați scântelele sau flăcările deschise să intre în contact cu aparatul atunci când deschideți ușa.
- Produsele inflamabile sau obiectele umezite cu produse inflamabile nu trebuie introduse în aparat, nici puse alături sau deasupra acestuia.
- Nu faceți publică parola dvs. de Wi-Fi.



AVERTISMENT!

Pericol de deteriorare a aparatului.

- Pentru a preveni deteriorarea sau decolorarea emailului:
 - nu puneți vase sau alte obiecte în aparat direct pe baza acestuia.
 - nu puneți folie din aluminiu direct pe baza cavității aparatului.
 - nu puneți apă direct în aparatul fierbinte.
 - nu țineți vase umede și alimente în interior după încheierea gătirii.
 - procedați cu atenție la demontarea sau instalarea accesoriilor.
- Decolorarea emailului sau a oțelului inoxidabil nu are niciun efect asupra funcționării aparatului.

- Folosiți o cratiță adâncă pentru prăjiturile însirocate. Sucurile de fructe lasă pete care pot fi permanente.
- Gătiți întotdeauna cu ușa închisă a aparatului.
- Dacă aparatul este instalat în spatele unui panou de mobilă (de ex. o ușă), asigurați-vă că ușa nu se închide niciodată atunci când aparatul funcționează. Căldura și umezeala se pot acumula în spatele panoului închis de mobilă ceea ce produce daune aparatului, unității carcasei sau podelei. Nu închideți panoul de mobilă dacă aparatul nu s-a răcit complet după utilizare.

2.4 Îngrijirea și curățarea



AVERTISMENT!

Pericol de rănire, incendiu sau de deteriorare a aparatului.

- Înainte de a efectua operațiile de întreținere, dezactivați aparatul și scoateți ștecherul din priză.
- Verificați dacă aparatul s-a răcit. Există riscul de spargere a panourilor de sticlă.
- Înlocuiți imediat panourile de sticlă ale ușii dacă acestea sunt deteriorate. Contactați Centrul de service autorizat.
- Aveți grijă atunci când îndepărtați ușa aparatului. Ușa este grea!
- Curățați regulat aparatul pentru a preveni deteriorarea materialului de la suprafață.
- Curățați aparatul cu o lavetă moale, umedă. Utilizați numai detergenți neutri. Nu folosiți produse abrazive, bureți abrazivi, solvenți sau obiecte metalice.
- Dacă folosiți un spray pentru cuptor, respectați instrucțiunile de siguranță de pe ambalajul acestuia.

2.5 Gătirea cu abur



AVERTISMENT!

Pericol de arsuri și de deteriorare a aparatului.

- Aburul eliberat poate provoca arsuri:
 - Procedați cu atenție la deschiderea ușii aparatului atunci când funcția este activată. Poate ieși abur.
 - Deschideți cu grijă ușa aparatului după utilizarea gătitului cu abur.

2.6 Iluminare interioară



AVERTISMENT!

Pericol de electrocutare.

- Referitor la becul (becurile) din acest produs și becurile de schimb vândute separat: Aceste becuri sunt concepute pentru a suporta situațiile fizice extreme din aparatele electrocasnice, cum ar fi cele de temperatură, vibrație, umiditate sau au rolul de a semnaliza informații privitoare la starea operațională a aparatului. Acestea nu sunt destinate utilizării în alte aplicații și nu sunt adecvate pentru iluminarea camerelor din locuință.
- Acest produs conține o sursă de lumină cu clasa de eficiență energetică G.
- Folosiți exclusiv becuri cu aceleași specificații.

2.7 Serviciul de asistență tehnică

- Pentru a repara aparatul contactați Centrul de service autorizat.
- Utilizați doar piese de schimb originale.

DESCRIEREA PRODUSULUI

2.8 Eliminare



AVERTISMENT!

Pericol de vătămare sau sufocare.

- Contactați autoritatea locală pentru informații privind eliminarea aparatului.
- Deconectați aparatul de la sursa de alimentare electrică.
- Tăiați cablul de alimentare electrică chiar de lângă aparat și aruncați-l.
- Scoateți încuietoarea ușii pentru a nu permite copiilor sau animalelor de companie să rămână blocați în aparat.

3. DESCRIEREA PRODUSULUI

3.1 Prezentare generală

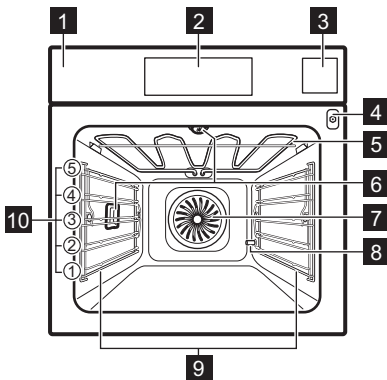

- 1 Panou de comandă
- 2 Afișaj
- 3 Sertar pentru apă
- 4 Priză pentru senzorul de gătit
- 5 Element de încălzire
- 6 Bec
- 7 Ventilator
- 8 Ieșire pentru țeava de decalcifiere
- 9 Suport pentru raft, detașabil
- 10 Poziții raft

3.2 Accesorii

Raft sârmă

Pentru veselă, forme pentru prăjituri, fripturi.

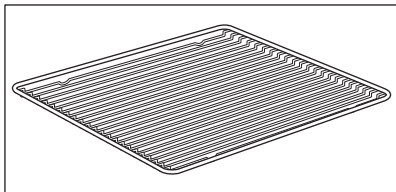

Tavă de gătit

Pentru prăjituri și biscuiți.

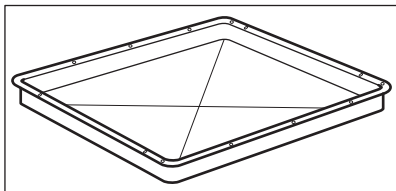

Cratiță

Pentru coacere și frigere sau ca tavă pentru grăsime.

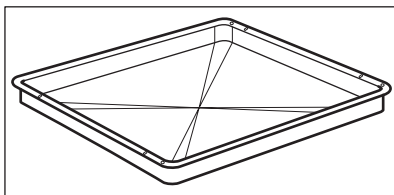

Senzor de gătire

Pentru a măsura temperatura din interiorul mâncării.

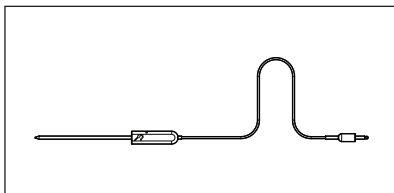

Ghidaje telescopice

Pentru a introduce și a scoate mai ușor tăvile și grătarul metalic.

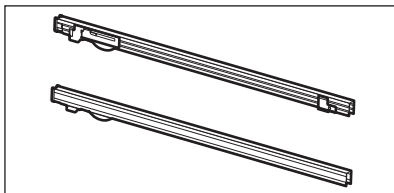

Set pentru gătitul cu abur

Un recipient neperforat și un recipient pentru alimente perforat.

Setul pentru gătit la abur elimină apa rezultată din condensare pe durata gătitului cu abur. Adecvat pentru prepararea legumelor, peștelui și a pieptului de pui. Setul nu este adecvat pentru preparatele care trebuie introduse în apă, de ex. orez, mămăligă, paste.

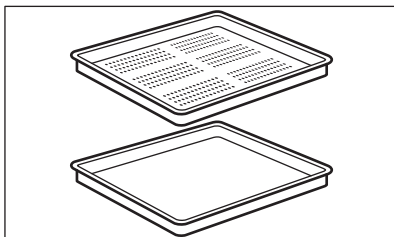

4. PANOUL DE COMANDĂ

4.1 Prezentarea panoului de comandă

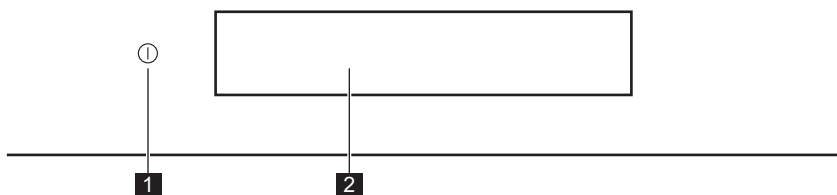

PANOUL DE COMANDĂ



1	Pornit / Oprit	Apasă lung pentru a porni și opri aparatul.
2	Afișaj	Arată setările curente ale aparatului.

 Apasă	 Mută	 Apasă lung
Atinge suprafața cu degetul.	Glisează degetul pe suprafață.	Apasă pe suprafață timp de 3 secunde.

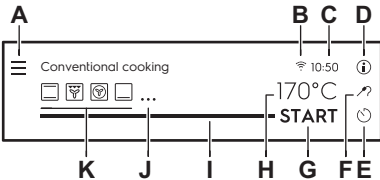









4.2 Afișaj

 <p>The diagram shows a control panel display with the following elements labeled:</p> <ul style="list-style-type: none"> A: Menu icon (three horizontal lines) B: Wi-Fi icon C: Time icon (10:50) D: Information icon (i) E: Clock icon F: Start/Stop icon G: Temperature icon (170°C) H: Progress bar I: Slider icon J: More options icon (three dots) K: Heating function icons (various symbols) 	<p>Afișajul este setat cu numărul maxim de funcții.</p> <ul style="list-style-type: none"> A. Meniu / Înapoi B. Wi-Fi (doar pentru anumite modele) C. Timpul D. Informații E. Cronometru F. Senzor de gătire (doar pentru anumite modele) G. START/STOP H. Temperatură I. Bară de progres / Glisor J. Mai mult K. Funcții de încălzire
---	---

Indicatori afișaj

Indicatori de bază - pentru navigare pe afișaj.			
<p>OK</p> <p>Pentru a confirma o selecție / setare.</p>	<p></p> <p>Pentru a confirma selecția / setarea sau pentru a reveni la submeniul anterior din meniu.</p>	<p></p> <p>Pentru a reveni la submeniul anterior din meniu / pentru a anula ultima comandă.</p>	<p></p> <p>Pentru a activa și a dezactiva opțiunile.</p>
<p>Sonor alarmă Indicatorii funcției - atunci când durata setată pentru gătit se încheie, se emite un semnal sonor.</p>			

ÎNAINTE DE PRIMA UTILIZARE

 Funcția este activată.	 Funcția este activată. Gătirea se oprește automat.	 Alarma sonoră este dezactivată.		
Indicatoare cronometru				
 Pentru a seta funcția: Pornire întârziată.	 Pentru a anula setarea.	 Cronometrul pornește după ce închizi ușa aparatului.	 Cronometrul pornește când aparatul ajunge la temperatura setată.	 Cronometrul pornește când începe și gătirea.
Wi-Fi Indicatorii - aparatul poate fi conectat la Wi-Fi.				
 Wi-Fi conexiunea este pornită.	 Wi-Fi conexiunea este oprită.			
Operatii de la distanta Indicatorul - aparatul poate fi controlat de la distanță.				
 Operatii de la distanta se aprinde.				



5. ÎNAINTE DE PRIMA UTILIZARE



AVERTISMENT!

Consultați capitolele privind siguranța.

5.1 Curățarea inițială

		
Pasul 1	Pasul 2	Pasul 3
Scoate accesoriile și suporturile de raft detașabile din aparat.	Curăță aparatul și accesoriile doar cu o lavetă din microfibră, apă caldă și un detergent neagresiv.	Pune accesoriile și suporturile de raft detașabile înapoi în cuptor.

5.2 Prima conectare



Afișajul indică mesajul de bun venit după prima conectare.

Trebuie să setați: Limba, Luminozitate display, Volum la apăsare taste, Duritate apă, Timpul, Conexiune wireless.

5.3 Conexiune wireless

Pentru a conecta aparatul electrocasnic trebuie să:

- Rețea wireless cu conexiune la Internet.
- Dispozitiv mobil conectat la aceeași rețea wireless.

Pasul 1	Descărcați aplicația pentru mobil My Electrolux Kitchen și urmați instrucțiunile pentru pașii următori.
Pasul 2	Porniți aparatul.
Pasul 3	Apăsați:  . Selectați: Setări / Conexiuni
Pasul 4	 - glisați sau apăsați pentru a porni: Wi-Fi.
Pasul 5	Alegeți rețeaua wireless cu conexiune la Internet. Modulul wireless al aparatului pornește în 90 de sec.

Frecvența	2.4 GHz WLAN
	2412 - 2484 MHz
Protocol	IEEE 802.11b DSSS/802,11g/n OFDM
Putere maximă	EIRP < 20 dBm (100 mW)

5.4 Licențele software



Software-ul din acest produs conține componente care se bazează pe software-ul gratuit și open source. Electrolux recunoaște și mulțumește pentru contribuțiile comunităților de open software și robotică la proiectul de dezvoltare.

Pentru a accesa codul sursă al acestor componente software open source, gratuite ale căror condiții de licență necesită publicare și pentru a vedea informațiile complete privind drepturile de autor și termenii de licență aplicabili, vizitați: <http://electrolux.opensoftwarerepository.com> (dosar GTM3).

5.5 Preîncălzirea inițială





Preîncălziți cuptorul gol înainte de a-l folosi prima dată.

Pasul 1	Scoateți toate accesoriile din cuptor și suporturile pentru raftul mobil.
----------------	---



Pasul 2	Setați temperatura maximă a funcției:  Lăsați cuptorul să funcționeze timp de 1 h.
Pasul 3	Setați temperatura maximă a funcției:  Lăsați cuptorul să funcționeze timp de 15 min.
<p>i Cuptorul poate emite un miros și fum în timpul pre-încălzirii. Asigurați-vă că încăperea este ventilată.</p>	

5.6 Modul de setare Duritate apă



Atunci când conectați cuptorul la sursa de curent aveți de setat nivelul de duritate al apei. Folosiți hârtia de test furnizată împreună cu setul de abur.

			
Pasul 1	Pasul 2	Pasul 3	Pasul 4
Puneți hârtia de test în apă timp de aproximativ 1 sec. Nu puneți hârtia de test sub jet de apă de la robinet.	Scuturați hârtia de test pentru a îndepărta excesul de apă.	După 1 min, verificați duritatea apei cu tabelul de mai jos.	Stabilește nivelul de duritate al apei: Meniu / Setări / Configurare / Duritate apă.
<p>i Culorile hârtiei de test continuă să se modifice. Nu verificați duritatea apei mai târziu de 1 min după testare.</p>			
<p>Puteți modifica nivelul durității apei în meniul: Setări / Configurare / Duritate apă.</p>			

Tabelul indică intervalele de duritate ale apei (dH) cu nivelul corespunzător de depuneri de Calciu și clasificarea apei. Reglați nivelul de duritate a apei conform tabelului.

Duritate apă		Hârtie de test	Depunere de calciu (mmol/l)	Depunere de calciu (mg/l)	Clasificarea apei
Nivel	dH				
1	0 - 7		0 - 1.3	0 - 50	moale
2	8 - 14		1.4 - 2.5	51 - 100	duritate moderată

UTILIZAREA ZILNICĂ

Duritate apă		Hârtie de test	Depunere de calciu (mmol/l)	Depunere de calciu (mg/l)	Clasificarea apei
Nivel	dH				
3	15 - 21		2.6 - 3.8	101 - 150	dură
4	≥22		≥ 3,9	≥151	foarte dură

Când nivelul de duritate al apei de la robinet este 4, umpleți sertarul pentru apă cu apă îmbuteliată.

6. UTILIZAREA ZILNICĂ





AVERTISMENT!

Consultați capitolele privind siguranța.

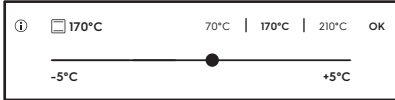
6.1 Modul de setare Funcții de încălzire

Pasul 1	Porniți cuptorul.
Pasul 2	Selectați o funcție de gătire. Afișajul indică funcțiile de gătire implicite. Pentru a vedea mai multe funcții de gătire, apăsați: ● ● ● .
Pasul 3	Apăsați: °C. Afișajul indică setările pentru temperatură. 
Pasul 4	Mișcați degetul pe glisor pentru a seta temperatura.
Pasul 5	Apasă: OK.
Pasul 6	Apasă: START . Sensor de gătire - puteți conecta senzorul în orice moment înainte sau în timpul gătirii.
STOP - apăsați pentru a opri funcția de gătire.	
Pasul 7	Opriti cuptorul.

6.2 Modul de setare: Steamify - Funcție de gătire cu abur

Pasul 1	Porniți cuptorul.	
Pasul 2	Apăsați  . Setați funcția de gătire cu abur.	
Pasul 3	Apăsați: °C. Afișajul indică setările pentru temperatură.	
Pasul 4	Setați temperatura. Tipul de funcție de gătire la abur depinde de temperatura setată.	
Abur pentru gătire cu abur 50 - 100°C		Pentru gătitul la abur a legumelor, cerealelor, legumelor, fructelor de mare, terrinelor și deserturilor mici.
Abur pentru fierbere 105 - 130°C		Pentru gătitul fripturii și cărnii înăbușite sau a peștelui, carne și pasăre, precum și prăjituri cu brânză și caserole.
Abur pentru rumenire 135 - 150°C		Pentru carne, tocănițe, legume umplute, pește și gratinări. Datorită combinației de abur și căldură, carnea capătă o textură suculentă și fragedă, având în același timp o crustă crocantă. Dacă setați cronometrul, funcția grill pornește automat în ultimele minute ale procesului de gătit pentru a gratina delicat preparatul.
Abur pentru coacere și prăjire 155 - 230°C		Pentru preparate fripte și coapte din carne, pește, pasăre, patiserie cu umplutură, tarte, brișe, gratinări, legume și preparate de brutărie. Dacă setați cronometrul și introduceți alimentul pe primul nivel, funcția căldură jos pornește automat în ultimele minute ale procesului de gătit pentru a vă oferi un preparat crocant la bază.
Pasul 5	Apasă: OK.	
Pasul 6	Apăsați capacul sertarului pentru apă pentru a-l deschide.	
Pasul 7	Umpleți sertarul pentru apă cu apă rece la nivelul maxim (aproximativ 950 ml) până când semnalul acustic este emis sau mesajul apare pe afișaj. Cantitatea de apă este suficientă pentru aproximativ 50 de minute. Nu umpleți sertarul pentru apă peste capacitatea sa maximă. Există riscuri de scurgere a apei, supraplin și deteriorări ale mobilei.	
<div style="border: 1px solid black; padding: 5px;">  AVERTISMENT! Utilizați doar apă rece de la robinet. Nu utilizați apă filtrată (demineralizată) sau distilată. Nu utilizați alte lichide. Nu turnați lichide inflamabile sau care conțin alcool în sertarul pentru apă. </div>		

UTILIZAREA ZILNICĂ

Pasul 8	Împingeți sertarul pentru apă la loc în poziția sa inițială.
Pasul 9	Apăsați: START . Aburul apare după circa 2 min. Când cuptorul atinge temperatura setată, este emis semnalul sonor.
Pasul 10	Când sertarul pentru apă rămâne fără apă, este emis un semnal. Reumpleți sertarul pentru apă. Semnalul sonor este emis la finalul duratei de gătire.
Pasul 11	Opriti cuptorul.
Pasul 12	Goliți sertarul pentru apă după terminarea gătirii. Consultați capitolul „Îngrijirea și curățarea”, Golirea rezervorului.
Pasul 13	Apa reziduală se poate condensa în cavitate. După gătire, deschideți cu atenție ușa cuptorului. După ce cuptorul s-a răcit, uscați cavitatea cu o lavetă moale.

6.3 Modul de utilizare: Gătire asistată



Fiecare preparat din acest submeniu are o funcție și temperatură recomandate. Puteți regla timpul și temperatura.

Pentru anumite preparate, puteți găti și cu:

- Senzor de gătire









Gradul până la care este gătit un preparat:

- În sânge sau Suculent
- Mediu
- Bine făcut sau Bine facut









Pasul 1	Porniți cuptorul.
Pasul 2	Apasă:  .
Pasul 3	Apăsați:  . Accesați: Gătire asistată.
Pasul 4	Alegeți un preparat sau un tip de aliment.
Pasul 5	Apasă: START .

6.4 Funcții de gătire







STANDARD

Funcția de încălzire	Utilizare
 <p>Grill</p>	<p>Pentru gătit la grătar a felurilor subțiri de alimente și pentru pâine prăjită.</p>
 <p>Gătire intensiva</p>	<p>Pentru a rumeni bucăți mari de carne sau carne de pasăre nedezosată pe un singur raft. Pentru gratinare și rumenire.</p>
 <p>Aer cald cu ventilație</p>	<p>Pentru a coace simultan pe trei rafturi și pentru a deshidrata alimentele. Setează temperatura cu 20 - 40 °C mai jos decât pentru Încălzire sus și jos.</p>
 <p>Preparate congelate</p>	<p>Pentru a găti mâncăruri semipreparate crocante, cum ar fi cartofi prăjiți, cartofi wedge sau rulouri crocante.</p>
 <p>Încălzire sus și jos</p>	<p>Pentru a coace și rumeni alimentele fără să schimbi poziția raftului.</p>
 <p>Funcție Pizza</p>	<p>Pentru a coace pizza. Pentru rumenire intensivă și blaturi crocante.</p>
 <p>Încălzire jos</p>	<p>Pentru a coace prăjituri crocante la bază și pentru a conserva alimentele.</p>
 <p>Steamify</p>	<p>Folosiți aburul pentru gătire cu abur, gătit înăbușit, rumenire delicată, coacere și frigere.</p>

SPECIALITĂȚI

Funcția de încălzire	Utilizare
 Conservare	Pentru conservarea legumelor (de exemplu murături).
 Dezhidratare	Pentru a usca fructe, legume și ciuperci feliate.
 Încalzire farfurii	Pentru a pre-încălzi farfuriile înainte de servire.
 Decongelare	Pentru a decongela alimente (legume și fructe). Timpul necesar decongelării depinde de cantitatea și mărimea preparatelor congelate.
 Au Gratin	Pentru preparate precum lasagna sau cartofi gratinați. Pentru gratinare și rumenire.
 Gătire la temp. scăzută	Pentru prepararea fripturilor fragede și suculente.
 Mentține cald	Pentru a păstra preparatele calde.
 Aer cald umed	Această funcție este concepută să economisească energia în timpul gătitului. Atunci când folosești această funcție, temperatura din cavitate poate fi diferită de temperatura setată. Este folosită căldura reziduală. Nivelul de căldură poate fi redus. Pentru mai multe informații, consultă capitolul „Utilizarea zilnică”, note cu privire la: Aer cald umed.

ABUR

Funcția de încălzire	Utilizare
 <p>Regenerare cu abur</p>	<p>Reîncălzirea alimentelor cu abur previne uscarea suprafețelor. Căldura este distribuită într-un mod delicat și uniform, ceea ce permite recuperarea gustului și aromei alimentelor ca atunci când le-ați preparat. Această funcție poate fi utilizată pentru reîncălzirea alimentelor direct pe o farfurie. Puteți reîncălzi mai multe preparate în același timp, folosind diferite poziții ale raftului.</p>
 <p>Coacere pâine</p>	<p>Folosiți această funcție pentru a prepara pâine și chifle cu rezultate asemănătoare profesioniștilor, în ceea ce privește textura crocantă, culoarea și strălucirea crustei.</p>
 <p>Aluaturi</p>	<p>Pentru a accelera dospirea aluatului cu drojdie. Aceasta previne uscarea suprafeței aluatului și îi menține elasticitatea.</p>
 <p>Gătire cu abur</p>	<p>Pentru gătitul la abur a legumelor, garniturilor, peștelui</p>
 <p>Umiditate ridicată</p>	<p>Funcția este adecvată pentru gătitul preparatelor delicate, cum ar fi creme custard, tarte, terrine și pește.</p>
 <p>Umiditate scăzută</p>	<p>Funcția este potrivită pentru carne, pasăre, preparate coapte și tocănițe. Datorită combinației de abur și căldură, carnea capătă o textură fragedă și suculentă împreună cu o crustă crocantă.</p>

6.5 Note despre: Aer cald umed

Această funcție a fost folosită pentru conformarea cu clasa de eficiență energetică și cerințele de ecodesign EU 65/2014 (în conformitate cu și EU 66/2014). Teste conforme cu: IEC/EN 60350-1.

Ușa cuptorului trebuie închisă pe durata gătirii pentru a nu întrerupe funcția astfel încât cuptorul să funcționeze cu cea mai ridicată eficiență energetică posibilă.



Atunci când folosiți această funcție, becul se stinge automat după 30 de sec.

Pentru instrucțiuni de gătit consultați capitolul „Informații și sfaturi”, Aer cald umed Pentru recomandări generale privind economia de energie, consultați capitolul „Eficiența energetică”, Economisirea energiei.



7. FUNCȚIILE CEASULUI

7.1 Descrierea funcțiilor ceasului



Funcția ceas	Aplicație
Durată gătire	Pentru a seta durata gătirii. Maximul este 23 h 59 min.
Criteriul de start	Pentru a seta momentul când cronometrul (timer-ul) pornește numărătoare.
Acțiunea de finalizare	Pentru a seta ce se întâmplă atunci când cronometrul termină numărătoare.
Pornire întârziată	Pentru a amâna pornirea și/sau terminarea gătirii.
Extindere timp	Pentru a extinde durata gătirii.
Reamintire	Pentru a seta o numărătoare inversă. Maximul este 23 h 59 min. Această funcție nu afectează funcționarea aparatului.

Criteriul de start	Comentariu
-	Cronometrul pornește când este activat.
	Cronometrul pornește după ce închizi ușa.
→	Cronometrul pornește când începe și gătitrea.
	Cronometrul pornește când aparatul ajunge la temperatura setată.

7.2 Cum se setează: Funcțiile ceasului

Cum se setează ceasul	
Pasul 1	Apăsați:  .
Pasul 2	Apăsați: Setări /Configurare /Timpul.
Pasul 3	Glisați și apăsați pentru a seta ceasul. Apăsați: OK sau  .

Modul de setare a timpului de gătire	
Pasul 1	Alegeți o funcție de gătire și setați temperatura.
Pasul 2	Apasă:  .
Pasul 3	Glisați și apăsați pentru a seta ceasul. Apăsați: OK. Cronometrul începe imediat numărătoarea inversă.

Cum să alegeți opțiunea de pornire / finalizare gătire	
Pasul 1	Alegeți o funcție de gătire și setați temperatura.
Pasul 2	Apasă:  .
Pasul 3	Apăsați: ● ● ●.
Pasul 4	Apăsați: Criteriul de start / Acțiunea de finalizare.
Pasul 5	Alegeți preferatul: Criteriul de start / Acțiunea de finalizare.
Pasul 6	Apasă: OK sau  .

Cum se întârzie pornirea și finalizarea gătirii	
Pasul 1	Apăsați:  .
Pasul 2	Glisați și apăsați pentru a seta ceasul. Apăsați: OK.

Cum se întârzie pornirea fără a seta finalizarea gătirii	
Pasul 1	Setați funcția de gătire și temperatura.
Pasul 2	Apasă:  .
Pasul 3	Apăsați: ● ● ●.
Pasul 4	Apăsați: Pornire întârziată.
Pasul 5	Alegeți valoarea. Apăsați: OK.

UTILIZAREA ACCESORIILOR

Cum se setează timpul suplimentar

Când a mai rămas 10% din timpul de gătire și mâncarea pare să nu fie gata, puteți să extindeți durata gătirii. De asemenea, puteți modifica funcția cuptorului.

Pasul 1 Apăsați pictograma de timp preferată pentru a extinde durata gătirii.

Pasul 2 De asemenea, puteți selecta funcția de gătire preferată pentru a o schimba.

Dar dacă este mai bine să schimb durata suplimentară?

Se poate reseta durata suplimentară.

Pasul 1 Apăsați: .

Pasul 2 Alegeți valoarea pe glisor sau apăsați una dintre pictogramele de timp preferate pentru a seta timpul.

Pasul 3 Apăsați: OK.

Cum se schimbă setările cronometrului

Pasul 1 Alegeți valoare pe glisor sau apăsați valoarea de timp preferată pentru a schimba valoarea cronometrului.

Pasul 2 Apasă: OK.

Puteți modifica timpul setat în orice moment al gătirii.

8. UTILIZAREA ACCESORIILOR



AVERTISMENT!

Consultați capitolele privind siguranța.

8.1 Introducerea accesoriilor

O mică adâncitură în partea de sus sporește siguranța. Adânciturile sunt și dispozitive anti-răsturnare. Marginea ridicată a raftului împiedică alunecarea vaselor de pe raft.

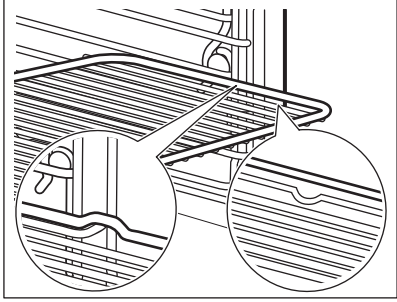
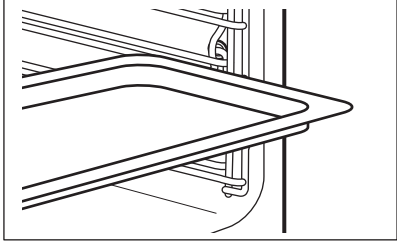
<p>Raft sârmă: Împinge raftul pe șinele de ghidare ale suportului pentru rafturi.</p>	
<p>Tavă de gătit / Cratiță adâncă: Împinge tava pe șinele de ghidare.</p>	

8.2 Senzor de gătire

Senzor de gătire - măsoară temperatura din interiorul alimentului. Se poate folosi cu fiecare funcție de gătire.

Există două temperaturi care trebuie setate:	
<p style="text-align: center;">°C</p> <p>Temperatura cuptorului: minim 120°C.</p>	<p style="text-align: center;"></p> <p>Temperatura zonei de mijloc.</p>

Pentru rezultate optime de gătire:		
<p>Ingredientele trebuie să fie la temperatura camerei.</p>	<p>Nu se va utiliza pentru preparate lichide.</p>	<p>În timpul gătirii trebuie să rămână în preparat.</p>

Cuptorul calculează un timp aproximativ pentru sfârșitul gătirii. Aceasta depinde de cantitatea de alimente, funcția setată la cuptor și de temperatură.

8.3 Modul de utilizare: Senzor de gătire

<p>Pasul 1</p>	<p>Porniți cuptorul.</p>
-----------------------	--------------------------

UTILIZAREA ACCESORIILOR

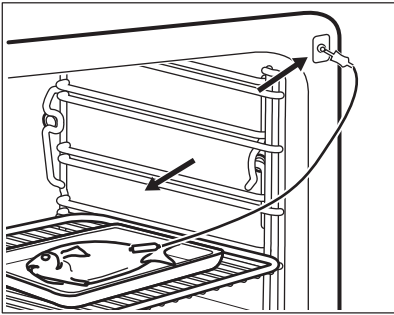

Pasul 2	Setați o funcție de încălzire și, dacă este necesar, temperatura cuptorului.	
Pasul 3	Introduceți: Senzor de gătire.	
Carne, pasăre și pește		Caserolă
Introduceți vârful Senzor de gătire în mijlocul bucății de carne, pește, în cea mai grosă parte, dacă este posibil. Asigurați-vă că cel puțin 3/4 din Senzor de gătire se află în interiorul preparatului.		Introduceți vârful Senzor de gătire exact în centrul caserolei. Senzor de gătire trebuie să rămână într-un loc fix în timpul gătirii. Folosiți un ingredient solid pentru a realiza acest lucru. Folosiți marginea tăvii de gătit pentru a sprijini mânerul de silikon al Senzor de gătire. Vârful Senzor de gătire nu trebuie să atingă fundul unui vas de copt.
		
Pasul 4	Conectați Senzor de gătire la priza din partea frontală a cuptorului. Afișajul indică temperatura curentă a: Senzor de gătire.	
Pasul 5	 - apăsați pentru a seta temperatura zonei de mijloc a senzorului.	
Pasul 6	<ul style="list-style-type: none"> ● ● ● - apăsați pentru a seta opțiunea preferată: • Sonor alarmă - când mâncarea ajunge la temperatura zonei de mijloc, este emis un semnal. • Sonor alarmă și terminare gătire - când mâncarea ajunge la temperatura zonei de mijloc, este emis un semnal și cuptorul se oprește. • Arătați doar temperatura - afișajul indică temperatura curentă a zonei de mijloc. 	
Pasul 7	Selectați opțiunea și apăsați: OK sau <	
Pasul 8	<p>Apăsați: START .</p> <p>Când alimentul atinge temperatura setată, este emis semnalul sonor. Puteți alege să opriți sau să continuați gătit pentru a vă asigura că mâncarea este bine făcută.</p>	

Pasul 9	<p>Scoateți Sensor de gătire conectorul din priză și preparatul din cuptor.</p> <div style="border: 1px solid black; padding: 5px;"> <p> AVERTISMENT! Există pericolul de arsuri deoarece Sensor de gătire devine fierbinte. Aveți grijă atunci când îl deconectați și îl scoateți din mâncare.</p> </div>
----------------	--

9. FUNCȚII SUPLIMENTARE



9.1 Cum se salvează: Favorite

Puteți salva setările favorite, cum ar fi funcția de gătire, durata gătirii, temperatura sau funcția de curățare. Puteți salva 3 setări favorite.

Pasul 1	Pornește aparatul.
Pasul 2	Selectați setarea preferată.
Pasul 3	Apăsați:  . Selectați: Favorite.
Pasul 4	Selectați: Salvare setări curente.
Pasul 5	Apăsați + pentru a adăuga setarea la lista de: Favorite. Apăsați OK.
<p> - apăsați pentru a reseta setarea.</p> <p> - apăsați pentru a anula setarea.</p>	

9.2 Oprirea automată

Din motive de siguranță, aparatul se oprește după o perioadă dacă o funcție de gătire este activă și nu modificați nicio setare.

 (°C)	 (h)
30 - 115	12.5
120 - 195	8.5
200 - 230	5.5

Oprirea automată nu funcționează cu aceste funcții: Iluminare, Sensor de gătire, Timp de terminare, Gătire la temp. scăzută.

9.3 Ventilator de răcire

Atunci când aparatul este în funcțiune, ventilatorul de răcire pornește automat pentru a menține reci suprafețele aparatului. Dacă oprești cuptorul, ventilatorul de răcire va continua să funcționeze până când aparatul s-a răcit.

10. INFORMAȚII ȘI SFATURI

10.1 Recomandări pentru gătit



Temperatura și duratele de gătire din tabele sunt doar orientative. Acestea depind de rețetele și de calitatea și cantitatea ingredientelor utilizate.





Aparatul tău poate să se comporte diferit la coacere sau rumenire față de aparatul tău anterior. Sfaturile de mai jos prezintă setările recomandate pentru temperatură, durata gătirii și poziția raftului pentru anumite tipuri de alimente.





Dacă nu găsești setările pentru o anumită rețetă, caută alta similară.

Pentru mai multe recomandări de gătire, consultă tabelele de gătire de pe site-ul nostru web. Pentru a găsi recomandările de gătire, verifică numărul PNC de pe plăcuța cu date tehnice, de pe cadrul frontal al cavității aparatului.

10.2 Aer cald umed



Pentru cele mai bune rezultate, respectați sugestiile din tabelul de mai jos.

		 (°C)		 (min)
Rulouri dulci, 16 bucăți	tavă de gătit sau tavă de colectare	180	2	25 - 35
Ruladă	tavă de gătit sau tavă de colectare	180	2	15 - 25
Pește întreg, 0,2 kg	tavă de gătit sau tavă de colectare	180	3	15 - 25
Prăjituri, 16 bucăți	tavă de gătit sau tavă de colectare	180	2	20 - 30
Pricomigdale, 24 bucăți	tavă de gătit sau tavă de colectare	160	2	25 - 35
Brioșe, 12 bucăți	tavă de gătit sau tavă de colectare	180	2	20 - 30

		 (°C)		 (min)
Pateuri sărate, 20 bucăți	tavă de gătit sau tavă de colectare	180	2	20 - 30
Fursecuri, 20 bucăți	tavă de gătit sau tavă de colectare	140	2	15 - 25
Mini tarte, 8 bucăți	tavă de gătit sau tavă de colectare	180	2	15 - 25

10.3 Aer cald umed - accesorii recomandate

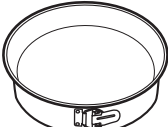
Folosiiți forme și recipiente în culori închise, fără reflexie. Acestea absorb mai bine căldura decât vasele deschise la culoare și cu reflexie.

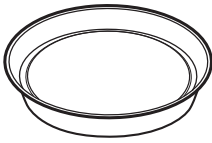



			
Tigaie de pizza	Tavă de copt	Ramekin-uri	Tavă rotundă pentru tarte
Culoare închisă, fără reflexie Diametru de 28 cm	Culoare închisă, fără reflexie Diametru de 26 cm	Ceramică Diametru de 8 cm, înălțime de 5 cm	Culoare închisă, fără reflexie Diametru de 28 cm

10.4 Tabelele de gătit pentru institutele de testare





Informații pentru institutele de testare

Teste conforme cu: EN 60350, IEC 60350.

Coacerea pe un singur nivel - coacerea în forme





		 °C	 min	
Pandișpan fără grăsimi	Aer cald cu ventilatie	160	45 - 60	2
Pandișpan fără grăsimi	Încalzire sus și jos	160	45 - 60	2

INFORMAȚII ȘI SFATURI





		 °C	 min	
Plăcintă cu mere, 2 forme Ø20 cm	Aer cald cu ventilatie	160	55 - 65	2
Plăcintă cu mere, 2 forme Ø20 cm	Încalzire sus si jos	180	55 - 65	1
Biscuit sfărâmișos	Aer cald cu ventilatie	140	25 - 35	2
Biscuit sfărâmișos	Încalzire sus si jos	140	25 - 35	2

Coacerea pe un singur nivel - biscuiți

Utilizați raftul de pe al treilea nivel.

		 °C	 min
Prăjituri mici, 20 bucăți pe tavă, preîncălziți cuptorul gol	Aer cald cu ventilatie	150	20 - 30
Prăjituri mici, 20 bucăți pe tavă, preîncălziți cuptorul gol	Încalzire sus si jos	170	20 - 30





Coacere pe mai multe niveluri - biscuiți

		 °C	 min	
Biscuit sfărâmișos	Aer cald cu ventilatie	140	25 - 45	2 / 4
Prăjituri mici, 20 bucăți pe tavă, preîncălziți cuptorul gol	Aer cald cu ventilatie	150	25 - 35	1 / 4
Pandișpan fără grăsimi	Aer cald cu ventilatie	160	45 - 55	2 / 4
Plăcintă cu mere, 1 formă per grilă (Ø 20 cm)	Aer cald cu ventilatie	160	55 - 65	2 / 4

Grill

Preîncălziți cuptorul gol timp de 5 minute.

Grill cu setarea maximă a temperaturii.







		 min	
Pâine prăjită	Grill	1 - 2	5
Friptură de vită, întoarceți la jumătatea duratei de gătit	Grill	24 - 30	4

Informații pentru institutele de testare

Teste pentru funcția: Gătire cu abur.

Teste conforme cu IEC 60350-1.

Setați temperatura la 100°C.

	 Recipient (Gastro- norm)	 kg		 min	
Broccoli, pre-încălziți cuptorul gol	1 x 2/3 perforat	0.3	3	8 - 9	Puneți tava de gătit pe primul raft.
Broccoli, pre-încălziți cuptorul gol	1 x 2/3 perforat	maxim	3	10 - 11	Puneți tava de gătit pe primul raft.
Mazăre, congelată	2 x 2/3 perforat	2 x 1,5	2 și 4	Până când temperatura în locul cel mai rece ajunge la 85°C.	Puneți tava de gătit pe primul raft.



11. ÎNGRIJIREA ȘI CURĂȚAREA



AVERTISMENT!

Consultați capitolele privind siguranța.

11.1 Observații privind curățarea

 Agenți de curățare	Curăță partea din față a aparatului doar cu o lavetă din microfibră, cu apă caldă și un detergent neagresiv.
	Folosește o soluție de curățare dedicată pentru suprafețe metalice.
	Curăță petele cu un detergent neagresiv.
 Utilizarea zilnică	Curăță cavitatea după fiecare utilizare. Depunerile de grăsime sau de orice alte reziduuri pot provoca un incendiu.
	Nu depozita preparatele în aparat pentru mai mult de 20 de minute. Usucă cavitatea după fiecare utilizare doar cu o lavetă din microfibră.
 Accesorii	Curăță toate accesoriile după fiecare utilizare și lăsa-le să se usuce. Folosește doar o lavetă din microfibră, apă caldă și un detergent neagresiv. Nu curăța accesoriile în mașina de spălat vase.
	Nu curăța accesoriile anti-aderente folosind un agent de curățare abraziv sau obiecte cu margini ascuțite.

11.2 Cum se scot: Suporturile pentru raft

Scoateți suporturile raftului pentru a curăța cuptorul.

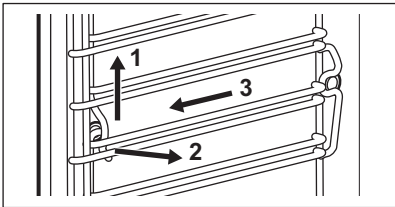
Pasul 1	Oprți cuptorul și așteptați să se răcească.	
Pasul 2	Trageți suporturile raftului cu grijă în sus afară din agățătoarea față.	
Pasul 3	Trageți partea din față a suportului pentru rafturi și îndepărtați-o de peretele lateral.	
Pasul 4	Scoateți suporturile afară din agățătoarea din spate.	
Instalați suporturile pentru raft în ordine inversă.		

11.3 Modul de utilizare: Curățare cu abur

Înainte de a începe:		
Oprii cuptorul și așteptați să se răcească.	Scoateți toate accesoriile și suporturile rafturilor detașabile.	Curățați baza cavității și ușa de sticlă de la interior cu o lavetă moale, apă caldă și un detergent neutru.

Etapa 1	Umpleți sertarul pentru apă la nivelul maxim până când semnalul este emis sau mesajul apare pe afișaj.
----------------	--

Etapa 2	Selectați: Meniu / Curățare.
----------------	------------------------------

Funcție	Descriere	Durata
Curățare cu abur	Curățare ușoară	30 min
Curățare cu abur plus	Curățare normală Pulverizați un detergent în cavitate.	75 min

Etapa 3	Porniți funcția. Urmați instrucțiunile de pe afișaj. La terminarea curățării este emis un semnal sonor.
----------------	--

Etapa 4	Pentru a opri semnalul, apăsați orice simbol.
----------------	---

 Atunci când funcția este activă, becul este stins.

La terminarea curățării:		
Oprii cuptorul.	După ce cuptorul s-a răcit, uscați cavitatea cu o lavetă moale.	Lăsați deschisă ușa cuptorului și așteptați până când cavitatea este uscată.

11.4 Semnal De Reamintire La Curățare

Când apare semnalul de reamintire, se recomandă curățarea.
--

Utilizați funcția: Curățare cu abur plus.

Puteți activa și dezactiva reamintirea din meniul: Configurare.

11.5 Modul de utilizare: Decalcifiere

Înainte de a începe:		
Oprii cuptorul și așteptați să se răcească.	Scoateți toate accesoriile din cuptor.	Verificați dacă sertarul pentru apă este gol.

Durata primei părți: circa 100 min	
Pasul 1	Puneți cratița adâncă pe prima poziție a raftului.
Pasul 2	Turnați 250 ml de agent de decalcifiere în sertarul pentru apă.
Pasul 3	Umpleți cu apă restul sertarului pentru apă la nivelul maxim până când semnalul este emis sau mesajul apare pe afișaj.
Pasul 4	Selectați: Meniu / Curățare.
Pasul 5	Porniți funcția și urmați instrucțiunile de pe afișaj. Începe prima parte a decalcifierii.
Pasul 6	După terminarea primei părți, goliți cratița adâncă și puneți-o înapoi pe prima poziție a raftului.

Durata celei de-a doua părți: circa 35 min	
Pasul 7	Umpleți cu apă restul sertarului pentru apă la nivelul maxim până când semnalul este emis sau mesajul apare pe afișaj.
Pasul 8	Când funcția se termină, scoateți cratița adâncă.
 Atunci când funcția este activă, becul este stins.	

Când decalcifierea se încheie:		
Oprii cuptorul.	După ce cuptorul s-a răcit, uscați cavitatea cu o lavetă moale.	Lăsați deschisă ușa cuptorului și așteptați până când cavitatea este uscată.
 Dacă rămân în cuptor reziduuri de calcar după ce s-a făcut decalcifierea, afișajul solicită repetarea procedurii.		

11.6 Semnalul de reamintire pentru decalcifiere

Există două semnale de reamintire care vă solicită să decalcificați cuptorul. Nu puteți dezactiva semnalul de reamintire pentru decalcifiere.

Tip	Descriere
Reamintire discretă	Vă recomandă decalcifierea cuptorului.
Reamintire insistentă	Vă obligă să decalcificați cuptorul. Dacă nu decalcificați cuptorul atunci când este pornit semnalul insistent de reamintire, funcțiile cu abur sunt dezactivate.

 Aceste semnale de reamintire se activează de fiecare dată când opriți cuptorul.

11.7 Modul de utilizare: Clătire

Înainte de a începe:	
Opriti cuptorul și așteptați să se răcească.	Scoateți toate accesoriile din cuptor.

Pasul 1	Puneți cratița adâncă pe prima poziție a raftului.
Pasul 2	Umpleți sertarul pentru apă cu apă la nivelul maxim până când semnalul este emis sau mesajul apare pe afișaj.
Pasul 3	Selectați: Meniu / Curățare / Clătire. Durată: aproximativ 30 min
Pasul 4	Porniți funcția și urmați instrucțiunile de pe afișaj.
Pasul 5	Când funcția se termină, scoateți cratița adâncă.

 Atunci când funcția este activă, becul este stins.

11.8 Semnal de reamintire pentru uscare

După gătitul cu o funcție de gătit cu abur, afișajul solicită uscarea cuptorului. Apăsați DA pentru a usca cuptorul.

11.9 Modul de utilizare: Uscare cavitate

Folosiți-o după gătitul cu o funcție de gătit cu abur sau curățare cu abur pentru a usca cavitatea.

Pasul 1	Verificați dacă cuptorul s-a răcit.
----------------	-------------------------------------

Pasul 2	Scoateți toate accesoriile din cuptor.
Pasul 3	Selectați meniul: Curățare / Uscare cavitate.
Pasul 4	Urmați instrucțiunile de pe ecran.

11.10 Modul de utilizare: Golirea rezervorului

Folosiți-o după gătitul cu funcția de gătit cu abur pentru a îndepărta resturile de apă din sertarul pentru apă.

Înainte de a începe:	
Opriti cuptorul și așteptați să se răcească.	Scoateți toate accesoriile din cuptor.

Pasul 1	Puneți cratița adâncă pe prima poziție a raftului.
Pasul 2	Selectați: Meniu / Curățare / Golirea rezervorului. Durata: 6 min
Pasul 3	Porniți funcția și urmați instrucțiunile de pe afișaj.
Pasul 4	Când funcția se termină, scoateți cratița adâncă.
 Atunci când funcția este activă, becul este stins.	

11.11 Cum se scoate și se montează: Ușa

Puteți scoate ușa și panourile de sticlă de la interior pentru a le curăța. Numărul panourilor de sticlă este diferit în funcție de model.

	AVERTISMENT! Ușa este grea.
--	---------------------------------------

	ATENȚIE! Manevrați sticla cu grijă, în special în preajma marginilor panoului frontal. Sticla se poate sparge.
--	--

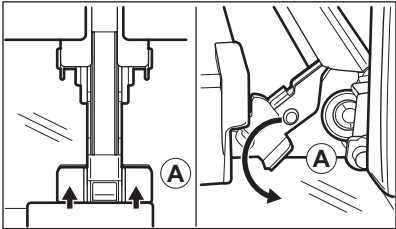
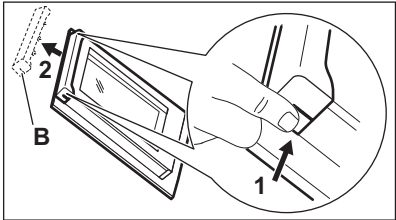
Pasul 1	Deschideți ușa complet.	
Pasul 2	Ridicați și apăsați pârghiile de fixare (A) de pe cele două balamale ale ușii.	
Pasul 3	Închideți ușa cuptorului până la prima poziție de deschidere (la un unghi de aproximativ 70°). Țineți ușa din ambele părți și scoateți-o din cuptor ținând-o la un unghi îndreptat în sus. Puneți ușa cu partea exterioară în jos pe o lavetă moale așezată pe o suprafață stabilă.	
Pasul 4	Țineți garnitura ușii (B) pe partea superioară a ușii de ambele părți și apăsați-o către interior pentru a elibera clema.	
Pasul 5	Trageți garnitura ușii spre față pentru a o scoate.	
Pasul 6	Țineți panourile de sticlă ale ușii de marginea superioară unul câte unul și trageți-le în sus din ghidaj.	
Pasul 7	Curățați panoul de sticlă cu apă și săpun. Uscați cu grijă panoul de sticlă. Nu curățați panourile de sticlă în mașina de spălat vase.	
Pasul 8	După curățare urmați pașii de mai sus în ordine inversă.	
Pasul 9	Mai întâi instalați panoul mai mic, apoi cel mare și ușa. Asigurați-vă că panourile de sticlă sunt introduse în poziția corectă, în caz contrar suprafața ușii se poate supraîncălzi.	

11.12 Cum se înlocuiește: Bec



AVERTISMENT!
Pericol de electrocutare.
Becul poate fi fierbinte.

DEPANARE

Înainte de a schimba becul:

Etapa 1	Etapa 2	Etapa 3
Oprii cuptorul. Așteptați până când cuptorul este rece.	Deconectați cuptorul de la sursa de alimentare electrică.	Puneți o lavetă pe fundul cavității.

Becul de sus

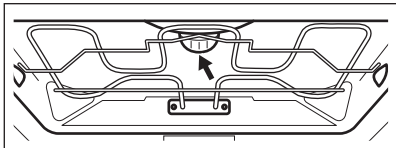
Pasul 1	Rotiți capacul de sticlă și scoateți-l.	
Pasul 2	Scoateți inelul din metal și curățați capacul de sticlă.	
Pasul 3	Înlocuiți becul cu un bec adecvat rezistent la o temperatură de 300 °C.	
Pasul 4	Montați inelul din metal pe capacul de sticlă și instalați-l.	

Lampă laterală



12. DEPANARE









AVERTISMENT!

Consultați capitolele privind siguranța.



12.1 Ce trebuie făcut dacă...



 Aparatul nu pornește sau nu se încălzește	
 Causă posibilă	 Soluție
Aparatul nu este conectat la o sursă electrică sau este conectat incorect.	Verifică dacă aparatul este conectat corect la rețeaua electrică.

 Aparatul nu pornește sau nu se încălzește	
 Cauză posibilă	 Soluție
Ceasul nu este setat.	Setați ceasul, pentru detalii consultați Funcțiile ceasului capitolul, Cum se setează: Funcțiile ceasului.
Ușa nu este închisă corect.	Închide bine ușa.
Siguranța este arsă.	Verifică dacă siguranța este cauza problemei. Dacă problema cu siguranța reappare, contactează un electrician calificat.
Aparatul Blocare acces copii este pornit.	Consultă capitolul „Meniu”, submeniu pentru: Opțiuni.

 Componente	
 Descriere	 Soluție
Becul este ars.	Înlocuește becul, pentru detalii consultă capitolul „Îngrijirea și curățarea”, modul de înlocuire: Bec.

Penele de curent întrerup întotdeauna curățarea. Reia procesul de curățare, dacă a fost întrerupt de o pană de curent.



 Probleme cu semnalul Wi-Fi	
 Cauză posibilă	 Soluție
Probleme cu semnalul wireless al rețelei.	Verifică dacă dispozitivul tău mobil este conectat la rețeaua wireless. Verifică rețeaua wireless și routerul. Repornește routerul.

 Probleme cu semnalul Wi-Fi	
 Cauză posibilă	 Soluție
A fost instalat un router nou sau configurația acestuia s-a schimbat.	Pentru a configura aparatul și dispozitivul mobil din nou, consultă capitolul „Înainte de prima utilizare”, conexiune wireless.
Semnalul rețelei wireless este slab.	Mută routerul cât mai aproape de aparat posibil.
Semnalul wireless este perturbat de un cuptor cu microunde din apropierea aparatului.	Oprește cuptorul cu microunde. Evită folosirea simultană a cuptorului cu microunde și comenzilor la distanță pentru aparatul tău. Microundele perturbă semnalul Wi-Fi.



12.2 Mod de gestionare: Coduri de eroare

În cazul unei erori de software, pe afișaj va apărea un mesaj de eroare.

În această secțiune vei găsi lista de probleme pe care le poți remedia singur.

 Cod și descriere	 Soluție
F111 - Senzor de gătire nu este introdus corect în priză.	Conectat complet Senzor de gătire la priză.
F240, F439 - câmpurile tactile de pe afișaj nu funcționează corect.	Curăță suprafața afișajului. Asigură-te că nu există mizerie pe câmpurile tactile.
F601 - există o problemă cu Wi-Fi semnalul.	Verifică conexiunea la rețea. Consultă capitolul „Înainte de prima utilizare”, conexiune wireless.
F604 - prima conectare la Wi-Fi nu a reușit.	Oprește și pornește aparatul și încearcă din nou. Consultă capitolul „Înainte de prima utilizare”, conexiune wireless.
F908 - sistemul aparatului nu se poate conecta la panoul de comandă.	Oprește și pornește aparatul.

Dacă oricare dintre aceste mesaje de eroare continuă să fie afișate, înseamnă că un subsistem defect a fost dezactivat. Într-o astfel de situație, contactează comerciantul sau un centru de service autorizat. În cazul în care apare oricare dintre aceste erori, restul funcțiilor aparatului vor funcționa în continuare ca de obicei.

 Cod și descriere	 Soluție
F602, F603 - Wi-Fi nu este disponibil.	Oprește și pornește aparatul.

12.3 Date pentru service

Dacă nu poți remedia problema de unul singur, contactează comerciantul sau un centru de service autorizat.

Datele necesare solicitate de centrul de service se găsesc pe plăcuța cu date tehnice. Plăcuța cu datele tehnice se află pe cadrul frontal al cavității aparatului. Nu scoate plăcuța cu date tehnice din interiorul aparatului.

Îți recomandăm să notezi datele aici:	
Model (MOD.)
Numărul produsului (PNC)
Numărul de serie (S.N.)

13. EFICIENȚĂ ENERGETICĂ

13.1 Informații despre produs și Fișa cu informații despre produs în conformitate cu Regulamentul UE privind etichetare ecologică și energetică

Denumirea furnizorului	Electrolux
Identificarea modelului	EOB9S31WX 944184831
Index de eficiență energetică	61.9
Clasă de eficiență energetică	A++
Consum de energie cu o încărcătură standard, modul convențional	1.09kWh/ciclu
Consum de energie cu o încărcare standard, în modul ventilație	0.52kWh/ciclu
Număr de cavități	1
Sursă de căldură	Energie electrică

Volumul	70l
Tip cuptor	Cuptor încorporabil
Masă	40.0kg

IEC/EN 60350-1 - Aparate de gătit electrocasnice - Partea 1: Gamă, cuptoare, cuptoare cu abur și grill-uri - Metode pentru măsurarea performanței.

13.2 Economisirea de energie



Aparatul este prevăzut cu unele funcții care ajută la economisirea de energie în timpul procesului zilnic de gătire.

Asigură-te că ușa aparatului este închisă în timpul funcționării. Nu deschide ușa aparatului prea des în timpul gătirii. Menține garnitura ușii curată și asigură-te că este bine fixată în poziție.

Folosește vase metalice pentru o economie optimizată de energie.

Atunci când este posibil, nu preîncălzi aparatul înainte de gătire.

Ai grijă ca pauzele să fie cât mai mici între două coaceri, atunci când pregătești mai multe preparate o dată.

Gătitul cu ventilator

Atunci când este posibil, folosește funcțiile de gătit cu ventilator pentru a economisi energie.

Căldura reziduală

Dacă un program este activat cu Durata , iar durata de gătire este mai mare de 30 de min, elementele de încălzire se vor opri automat mai devreme în cazul anumitor funcții ale aparatului.

Ventilatorul și lumina vor fi în continuare active. Atunci când oprești aparatul, pe afișaj va fi apărerea valoarea căldurii reziduale. Căldura poate fi utilizată pentru menținerea preparatelor calde.

Atunci când durata de gătire este mai mare de 30 de min, redu temperatura aparatului cu cel puțin 3 - 10 min înainte de încheierea gătirii. Căldura reziduală din interiorul aparatului va continua să gătească preparatul.

Folosește căldura reziduală pentru a încălzi alte preparate.

Menținerea caldă a alimentelor

Alege setarea pentru cea mai mică temperatură posibilă pentru a folosi căldura reziduală și menține preparatele calde. Indicatorul de căldură reziduală sau al temperaturii va apărea pe afișaj.

Gătire cu lumina stinsă

Oprește lumina pe durata gătirii. Aprinde-o doar atunci când este necesar.

Aer cald umed

Funcție concepută pentru a economisi energie în timpul gătirii.

Atunci când folosești această funcție, lumina se stinge automat după 30 de sec. Poți aprinde din nou lumina, însă această acțiune va reduce economia de energie estimată.

Modul așteptare

După 2 minute, afișajul trece în modul așteptare.

14. STRUCTURA MENIULUI

14.1 Meniu

Element meniu		Utilizare
Favorite		Listează setările favorite.
Gătire asistată		Listează programele automate.
Curățare		Listează programele de curățare.
Opțiuni		Pentru a seta configurația aparatului.
Se- tări	Conexiuni	Pentru a seta configurația rețelei.
	Configurare	Pentru a seta configurația aparatului.
	Service	Indică versiunea software și configurația.

14.2 Submeniu pentru: Curățare

Submeniu	Utilizare
Curățare cu abur	Curățare ușoară.
Curățare cu abur plus	Curățare profundă.
Decalcifiere	Curățarea depunerilor de calcar din circuitul instalației de producere a aburului.
Golirea rezervorului	Procedură pentru eliminarea apei reziduale din sertarul pentru apă după utilizarea funcțiilor cu abur.
Clătire	Curățarea circuitului sistemului de generare a aburului. Clățiți după gătitul frecvent cu abur.
Uscare cavitate	Procedura pentru uscarea cavității de condensul rămas după folosirea funcțiilor cu abur.
Semnal De Reamintire La Curățare	Vă reamintește când să curățați cuptorul.

14.3 Submeniu pentru: Opțiuni

Submeniu	Utilizare
Iluminare	Aprinde și stinge lumina.
Semnalizare lampă vizibilă	Pictograma bec apare pe afișaj.
Blocare acces copii	Previne activarea accidentală a aparatului. Când opțiunea este pornită, textul Blocare acces copii apare pe afișaj atunci când pornești aparatul. Pentru a putea utiliza aparatul, alege literele din cod în ordine alfabetică.
Încălzire rapidă	Reduce durata de încălzire. Aceasta este disponibilă doar pentru anumite funcții ale aparatului.
Gătire + Pastrare	Menține preparatele calde timp de 30 de minute după terminarea gătirii. Atunci când această funcție este activată, mesajul „Menținere la cald activată” apare pe afișaj. Aceasta este disponibilă doar pentru anumite funcții de gătire și doar dacă durata este setată.

14.4 Submeniu pentru: Conexiuni

Submeniu	Descriere
Wi-Fi	Pentru activare și dezactivare: Wi-Fi.
Operatii de la distanta	Pentru a activa și dezactiva opțiunile de control de la distanță Opțiune disponibilă doar după ce activezi: Wi-Fi.
Rețea	Pentru a verifica starea rețelei și puterea semnalului pentru: Wi-Fi.
Operațiuni de telecomandă automată	Pentru a începe automat controlul de la distanță după apăsarea START. Opțiune disponibilă doar după ce activezi: Wi-Fi.
Dezactiveaza rețeaua	Pentru a dezactiva conectarea automată a aparatului la rețeaua curentă.

14.5 Submeniu pentru: Configurare

Submeniu	Descriere
Limba	Setează limba aparatului.
Timpul	Setează ora și data curentă.
Indicare timp	Pornește și oprește ceasul.
Stil ceas digital	Schimbă formatul timpului afișat.
Semnal De Reamintire La Curățare	Pornește și oprește notificările.
Tonul de la taste	Pornește și oprește tonurile câmpurilor tactile. Nu este posibilă oprirea tonurilor pentru: ①, STOP .
Alarma/Ton de eroare	Pornește și oprește alarmele sonore.
Volum la apăsare taste	Setează volumul tonurilor tastelor și semnalelor acustice.
Luminozitate display	Setează luminozitatea afișajului.
Duritate apă	Setează duritatea apei.
Unitate de temperatură	Setează unitatea de temperatură la °C/°F.

14.6 Submeniu pentru: Service



Submeniu	Descriere
Modul demo	Codul de activare / dezactivare: 2468
Licență	Informații despre licențe.
Versiunea software	Informații despre versiunea software.
Resetați toate opțiunile	Restabilește setările din fabrică.
Resetați toate pop-up urile	Restabilește toate pop-upurile din setările inițiale.

15. ESTE SIMPLU!



Înainte de prima utilizare trebuie să setezi:

Limba	Luminozitate display	Volum la apăsa-re taste	Duritate apă	Timpul
-------	----------------------	-------------------------	--------------	--------



Familiariză-te cu pictogramele de bază de pe panoul de comandă și afișaj:

 Pornit / Oprit	 Meniu / Înapoi	 Informații	 Cronometru	 Senzor de gătire	START / STOP	 Bine facut
---	---	---	---	---	--------------	--

Utilizarea aparatului

Pornire rapidă	Pornește aparatul și începe să gătești la temperatura și durata implicite pentru funcția selectată.	Pasul 1	Pasul 2	Pasul 3
		Apasă lung:  .	 ... - setarea funcției aparatului.	Apasă: START .
Oprire rapidă	Închide în orice moment aparatul, orice fereastră sau mesaj.	 - ține apăsat până când aparatul se oprește.		

Începe să gătești

Pasul 1	Pasul 2	Pasul 3	Pasul 4	Pasul 5	Pasul 6
 - apasă pentru a porni aparatul.	 ... - selectează funcția.	°C - apasă pentru a accesa setările de temperatură.	 - cu ajutorul glisorului setează temperatura.	OK - apasă pentru a confirma.	START - apasă pentru a începe procesul de gătire.

Gătire la abur: Steamify

Setează temperatura. Tipul de funcție de gătire la abur depinde de temperatura setată.

Abur pentru gătire cu abur	Abur pentru fierbere	Abur pentru rumenire	Abur pentru coacere și prăjire
----------------------------	----------------------	----------------------	--------------------------------

Gătire la abur: Steamify

50 - 100°C



105 - 130°C

135 - 150°C





155 - 230°C

Află cum să gătești rapid



Folosește programele automate sau aplicația pentru a găti rapid un preparat cu ajutorul setărilor predefinite:

Gătire asistată	Pasul 1	Pasul 2	Pasul 3	Pasul 4
	Apăsăți: 	Apăsăți: 	Apăsăți:  Gătire asistată.	Alege preparatul.



Folosește funcțiile rapide pentru a seta durata gătirii sau pentru a schimba funcția de gătire

Setări rapide cronometru	Pasul 1	Pasul 2
Folosește cele mai utilizate setări pentru cronometru alegând din comenzile rapide.	Apasă: 	Apasă pe valoarea preferată pentru cronometru.
Funcția 10% Finish Assist Folosește funcția 10% Finish Assist finisare pentru a prelungi durata de gătire sau pentru a schimba funcția de gătire când din durata de gătire a mai rămas 10%.	+1 min +5 min +10 min - pentru a prelungi durata de gătire, apasă pe pictograma pentru timp dorită.	
	Schimbarea funcției: Apasă pe funcția preferată:    ...	

Curăță aparatul cu ajutorul funcției de curățare cu abur

Pasul 1	Pasul 2	Pasul 3
Apasă 	Apasă 	Alege modul:
Curățare cu abur		Pentru curățare ușoară.
Steam Cleaning Plus		Pentru curățare profundă.
Decalcifiere		Pentru curățarea depunerilor de calcar din circuitul instalației de generare a aburului.
Clătire		Pentru clătirea și curățarea circuitului instalației de generare a aburului după utilizarea frecventă a funcțiilor cu abur.

16. INFORMAȚII PRIVIND MEDIUL

Reciclați materialele marcate cu simbolul . Pentru a recicla ambalajele, acestea trebuie puse în containerele corespunzătoare. Ajutați la protejarea mediului și a sănătății umane și la reciclarea deșeurilor din aparatele electrice și electrocasnice. Nu aruncați aparatele marcate cu acest simbol  împreună cu deșeurile menajere. Returnați produsul la centrul local de reciclare sau contactați administrația orașului dvs.

www.electrolux.com/shop



867352797-E-1 12023

