

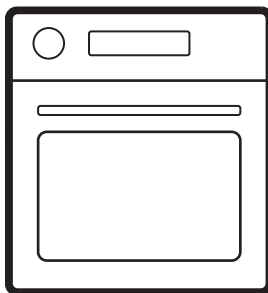

Electrolux



electrolux.com/register



EOF4P0PX2
EOF7P00H
EOF7P86H2
EOM7P00Z
EOM7P10H
KOFCP00H
KOFCP30H
KOFCP86H
KOFFP0PX

OOPP00NB
XOP3PNK

POSTAVLJANJE / ИНСТАЛИРАЊЕ / NAMESTITEV / INSTALAREA

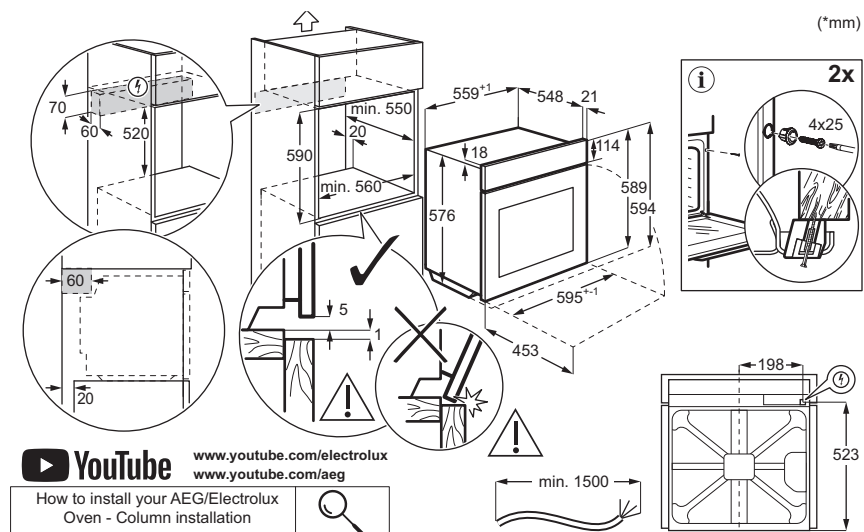
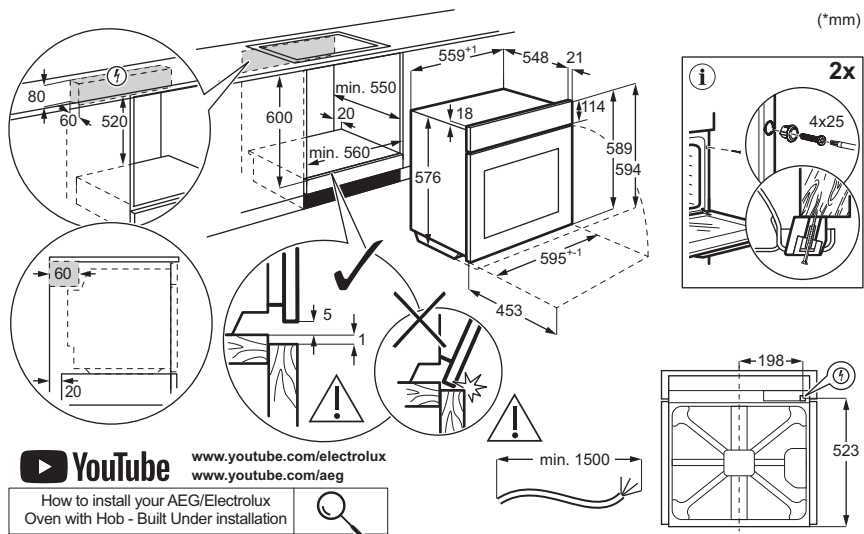

| | | | |
|--------------------------------|---|---------------------------------|----|
| 1. SIGURNOSNE INFORMACIJE..... | 3 | 6. SAVJETI I PREPORUKE..... | 10 |
| 2. SIGURNOSNE UPUTE..... | 4 | 7. ODRŽAVANJE I ČIŠĆENJE..... | 11 |
| 3. OPIS PROIZVODA..... | 7 | 8. RJEŠAVANJE PROBLEMA..... | 13 |
| 4. PRIJE PRVE UPOTREBE..... | 7 | 9. ENERGETSKA UČINKOVITOST..... | 13 |
| 5. SVAKODNEVNA UPORABA..... | 7 | 10. BRIGA O OKOLIŠU..... | 14 |

1. ⚠ SIGURNOSNE INFORMACIJE

Prije ugradnje i uporabe uređaja, pažljivo pročitajte priložene upute. Proizvođač nije odgovoran za ozljede ili oštećenje koji su rezultat neispravne ugradnje ili uporabe. Upute uvijek držite na sigurnom i pristupačnom mjestu za buduću uporabu.

1.1 Sigurnost djece i ranjivih osoba

- Ovaj uređaj mogu koristiti djeca u dobi od 8 godina i starija te osobe smanjenih tjelesnih, osjetilnih ili mentalnih mogućnosti ili osobe koje ne raspolažu iskustvom ili znanjem ako su pod nadzorom osobe odgovorne za njihovu sigurnost i rade po uputama koje se odnose na sigurno korištenje uređaja te razumiju uključene opasnosti. Djeca mlađa od 8 godina i osobe s vrlo teškim i slož-

nim invaliditetom moraju se držati podalje od uređaja, osim ako su pod stalnim nadzorom.

- Djeca bi trebala biti pod nadzorom kako bi se osiguralo da se ne igraju s uređajem.
- Ambalažu držite podalje od djece i zbrinite je na ispravan način.
- UPOZORENJE: Uređaj i njegovi dostupni dijelovi zagrijavaju se tijekom uporabe. Držite djecu i kućne ljubimce podalje tijekom uporabe i hlađenja.
- Ako postoji, aktivirajte uređaj za zaštitu djece.
- Djeca ne smiju čistiti ni održavati uređaj bez nadzora.

1.2 Opća sigurnost

- Ovaj uređaj namijenjen je isključivo za kuhanje.
- Ovaj je uređaj namijenjen za uporabu u kućanstvu i ostalim smještajnim jedini-

cama u zatvorenom prostoru.

- Ovaj uređaj može se koristiti u uredima, hotelskim sobama, sobama pansiona/prenoćišta, seoskim kućama za goste i drugim sličnim smještajnim objektima u kojima takva uporaba ne prelazi prosječnu razinu uporabe u domaćinstvu.
- Ne upotrebljavajte uređaj prije postavljanja u ugradbeni ormarić.
- Isključite uređaj iz izvora napajanja prije obavljanja bilo kakvog održavanja.
- Ako je kabel napajanja oštećen, mora ga zamijeniti proizvođač, ovlašteni servisni centar ili kvalificirane osobe kako bi se izbjegao strujni udar.
- **UPOZORENJE:** Prije zamjene žarulje pobrinite se da je uređaj isključen kako biste izbjegli električni udar.
- **UPOZORENJE:** Uređaj i njegovi dostupni dijelovi

zagrijavaju se tijekom uporabe. Pripazite i nemojte dirati grijače ili površinu unutrašnjosti uređaja.

- Uvijek koristite rukavice za pećnicu kako biste uklonili ili umetnuli pribor ili posuđe.
- Da biste uklonili nosače polica, najprije povucite prednji dio nosača police, a zatim stražnji kraj dalje od bočnih stijenki. Nosače polica vratite na mjesto obrnutim redoslijedom.
- Za čišćenje uređaja ne koristite uređaj za parno čišćenje.
- Ne koristite agresivna abrazivna sredstva za čišćenje ili oštre metalne strugače za čišćenje staklenih vrata jer mogu oštetiti površinu, a to može dovesti do loma stakla.
- Prije pirolitičkog čišćenja izvadite sav pribor iz pećnice i uklonite sve naslage/prolivene naslage iz unutrašnjosti uređaja.

2. SIGURNOSNE UPUTE

2.1 Postavljanje

UPOZORENJE!

Samo kvalificirana osoba smije instalirati ovaj uređaj.

- Odstranite svu ambalažu.

- Ne postavljajte i ne koristite oštećeni uređaj.
- Slijedite upute za instalaciju dostupne na našoj web stranici.
- Budite oprezni pri pomicanju uređaja jer je težak. Upotrebljavajte zaštitne rukavice i zatvorenu obuću.
- Uređaj ne povlačite za ručku.

- Ugradite uređaj na sigurno i prikladno mjesto koje zadovoljava uvjete postavljanja.
- Održavajte minimalnu udaljenost od drugih uređaja i kuhinjskih elemenata.
- Prije montiranja uređaja, provjerite stoji li ravno i otvaraju li se vrata bez ikakvih ograničenja.
- Uređaj je opremljen električnim sustavom za hlađenje. Mora se priključiti na napajanje.

2.2 Električni priključak

UPOZORENJE!

Rizik od požara i strujnog udara.

- Sve električne priključke treba izvesti kvalificirani električar.
- Provjerite jesu li parametri na nazivnoj pločici kompatibilni s nazivnim vrijednostima opskrbe električne mreže.
- Uređaj mora biti uzemljen. Uvijek upotrebljavajte ispravno postavljenu izoliranu utičnicu.
- Nemojte upotrebljavati adaptere s više utikača i produžne kabele.
- Izbjegavajte oštećenje mrežnog utikača i kabela. Ako je potrebna zamjena, mora je izvršiti naš ovlašteni servisni centar.
- Pripazite na to da mrežni kabeli ne dodiruju i da nisu blizu vrata uređaja ili prostora ispod njega, posebice dok radi ili ako su vrata vruća.
- Zaštita od udara za dijelove koji su pod naponom ili su izolirani mora biti sigurno pričvršćena i ne smije se moći ukloniti bez alata.
- Priključite mrežni utikač u utičnicu tek na kraju postavljanja. Osigurajte pristup mrežnom utikaču nakon postavljanja.
- Ako je utičnica labava, ne priključujte utikač.
- Ne isključujte uređaj povlačenjem za mrežni kabel. Uvijek povucite za mrežni utikač.
- Upotrebljavajte samo ispravne izolacijske uređaje: zaštitnike za vodove, osigurače (osigurači s vijcima uklonjeni iz držača), prekidači gubitka uzemljenja i sklopnici.
- Električna instalacija mora imati izolacijski uređaj koji omogućava isključivanje uređaja iz mreže na svim polovima, s razmakom kontakta od najmanje 3 mm.
- Potpuno zatvorite vrata uređaja prije priključivanja utikača u utičnicu.
- Ovaj uređaj se isporučuje s glavnim utikačem i glavnim kabelom.

Vrste kabela primjenjivih za ugradnju ili zamjenu u Europi:

H07 RN-F, H05 RN-F, H05 RRF, H05 VV-F, H05 V2V2-F (T90), H05 BB-F

Za presjek kabela pogledajte ukupnu snagu na nazivnoj ploči. Možete pogledati i tablicu:

| Ukupna snaga (W) | Presjek kabela (mm ²) |
|------------------|-----------------------------------|
| maksimalno 1.380 | 3x0.75 |
| maksimalno 2.300 | 3x1 |
| maksimalno 3.680 | 3x1.5 |

Kabel uzemljenja (zeleni/žuti kabel) mora biti 2 cm dulji od plavih faznih i smeđih neutralnih kabela.

2.3 Uporaba

UPOZORENJE!

Opasnost od ozljeda, opekline, električnog udara ili eksplozije.

- Ne mijenjajte specifikacije uređaja.
- Pazite na to da ventilacijski otvori nisu blokirani.
- Ne ostavljajte uređaj bez nadzora tijekom rada.
- Isključite uređaj nakon svake uporabe.
- Budite oprezni prilikom otvaranja vrata uređaja tijekom rada, jer se mogu osloboditi vrući zrak i zapaljive smjese sastojaka koji sadrže alkohol.
- Ne rukujte uređajem mokrim rukama ili ako dođe u kontakt s vodom.
- Ne pritiskajte otvorena vrata.
- Ne koristite uređaj kao radnu površinu ili kao površinu za odlaganje.
- Iskre i otvoreni plamen moraju biti podalje od uređaja kada su vrata otvorena.
- Koristite samo odobreno staklo i staklenke za konzerviranje.
- Ne stavljajte zapaljive proizvode blizu uređaja.

UPOZORENJE!

Opasnost od oštećenja uređaja.

- Da biste spriječili oštećenje ili promjenu boje cakline:
 - Ne stavljajte posuđe za pećnicu ili predmete izravno na dno unutrašnjosti uređaja.
 - Ne stavljajte aluminijsku foliju izravno na dno unutrašnjosti uređaja.

- ne stavljajte vodu izravno u vrući uređaj.
- Ne ostavljajte vlažno posuđe i hranu u uređaju nakon pripreme hrane.
- Budite oprezni prilikom uklanjanja ili instaliranja pribora.
- Promjena boje emajla ili nehrđajućeg čelika ne utječe na radna svojstva uređaja.
- Koristite duboku tavu za vlažne kolače, jer voćni sokovi mogu uzrokovati trajne mrlje.
- Uvijek kuhajte sa zatvorenim vratima uređaja.
- Ako je uređaj postavljen iza ploče namještaja, nemojte zatvarati ploču tijekom upotrebe ili dok se uređaj potpuno ne ohladi kako biste spriječili oštećenje toplinom i vlagom.
- Što se tiče žarulje(a) unutar ovog proizvoda i rezervnih žarulja koje se prodaju zasebno: Ove žarulje namijenjene su da izdrže ekstremne fizičke uvjete u kućanskim uređajima, poput temperature, vibracija, vlage ili su namijenjene signaliziranju informacija o radnom stanju uređaja. Nisu namijenjene za druge primjene i nisu pogodne za osvjjetljenje u kućanstvu.
- Ovaj proizvod sadržava izvor svjetlosti klase energetske učinkovitosti G.
- Koristite samo žarulje s istim specifikacijama).
- Za popravak uređaja obratite se ovlaštenom servisnom centru. Koristite samo originalne rezervne dijelove.

2.4 Održavanje i čišćenje

UPOZORENJE!

Opasnost od ozljeda, požara ili oštećenja uređaja.

- Prije održavanja isključite uređaj i iskopčajte ga iz električne mreže.
- Pobrinite se da je uređaj hladan kako ne bi došlo do pucanja stakla. Ako su staklene ploče vrata oštećene, obratite se ovlaštenom servisnom centru radi zamjene.
- Budite oprezni prilikom uklanjanja vrata s uređaja - teška su.
- Očistite i osušite uređaj, njegovu unutrašnjost i pribor nakon svake upotrebe kako biste spriječili kondenzaciju pare, koroziju i propadanje površine.
- Pri čišćenju uređaja i pribora koristite krpu od mikrovlakana, toplu vodu i neutralne

deterdžente. Ne koristite abrazivne proizvode, spužve, otapala ili metalne predmete s oštrim rubovima.

- Prilikom korištenja spreja za pećnicu slijedite sigurnosne upute na pakiranju.

Pirolitičko čišćenje

- Pročitajte sve upute za pirolitičko čišćenje
- Prije provođenja pirolitičkog čišćenja i početnog prethodnog zagrijavanja iz pećnice uklonite:
 - ostatake hrane, prolivena / nataložena ulja ili masti.
 - sve uklonjive predmete (uključujući police, bočne vodilice itd., isporučene s uređajem), posebno sve neprianjajuće posude, tave, plitice, pribor itd.
- Držite djecu podalje tijekom pirolitičkog čišćenja jer se uređaj jako zagrijava i iz prednjih otvora izlazi vrući zrak.
- Tijekom pirolitičkog čišćenja oslobađaju se pare od ostataka kuhanja i građevinskih materijala. Osigurajte dobru ventilaciju tijekom i nakon početnog zagrijavanja i pirolitičkog čišćenja.
- Ne proljevajte i ne koristite vodu za vrata pećnice tijekom i nakon pirolitičkog čišćenja kako ne biste oštetili staklene ploče.
- Pare koja se ispuštaju iz pirolitičkih pećnica / ostaci kuhanja nisu štetni za ljude, uključujući djecu ili osobe s određenim zdravstvenim stanjima.
- Kućne ljubimce držite podalje od uređaja tijekom i nakon pirolitičkog čišćenja i početnog zagrijavanja. Mali kućni ljubimci (osobito ptice i gmazovi) mogu biti vrlo osjetljivi na promjene temperature i ispuštene pare.
- Neprianjajuće površine na loncima, tavama, pladnjevima i priboru mogu se oštetiti pirolitičkim čišćenjem na visokim temperaturama i može se ispuštati mala količina štetnih para.

2.5 Zbrinjavanje

UPOZORENJE!

Opasnost od ozljeda ili gušenja.

- Obratite se općinskim vlastima za informacije o načinu zbrinjavanja uređaja.
- Isključite uređaj s glavnog napajanja, zatim prerežite i zbrinite električni kabel.

3. OPIS PROIZVODA

3.1 Opći pregled

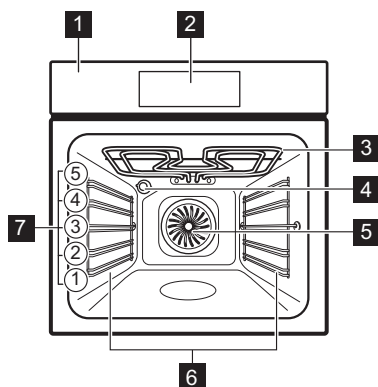

- 1 Upravljačka ploča
- 2 Zaslon
- 3 Grijaći element
- 4 Žarulja
- 5 Ventilator

- 6 Nosač polica, uklonjiv
- 7 Položaji polica

3.2 Dodirna polja

| | |
|--|--|
| | Za uključenje i isključenje uređaja. |
| | Za navigaciju izbornikom. |
| | Za podešavanje postavki. |
| | Pritisnite za postavljanje funkcije: AirFry. |
| | Za postavljanje funkcije pomoći pri kuhanju. |
| | Pritisnite za postavljanje funkcija tajmera. |
| | Za ulazak u postavke. |
| | Pritisnite za potvrdu odabira. |

4. PRIJE PRVE UPOTREBE

4.1 Postavljanje vremena

1. Pritisnite **+** ili **-** za podešavanje sati i minuta.
2. Pritisnite **OK** za potvrdu.

4.2 Početno predgrijavanje i čišćenje

1. Prethodno zagrijte prazan uređaj kako biste uklonili sve mirise. Prozračite prostoriju.

2. Izvadite sav pribor iz pećnice i nosače polica.
3. Postavite svaku funkciju na maksimalnu temperaturu i pustite uređaj da radi određeno vrijeme: 1 h, 15 min, 15 min. Pogledajte Svakodnevna uporaba.
4. Isključite uređaj i pustite ga da se ohladi.
5. Očistite krpom od mikrovlakana, toplom vodom i blagim deterdžentom. Vratite dodatke i nosače polica.

5. SVAKODNEVNA UPORABA

5.1 Funkcije pećnice



Vrući zrak: Ravnomjerno pečenje, mekoća, sušenje



Tradicionalno pečenje: Tradicionalno pečenje









AirFry: Prženje hrane s manje ulja i bez papira za pečenje.



Zamrznuta hrana: Pomfrit, kroketi od krumpira, proljetne rolce







Funkcija za pizzu: Pečenje pizze

| | |
|--|---|
|  | Donji grijač: Pečenje kolača |
|  | Odmrzavanje: Odmrzavanje |
|  | Vlažno pečenje: Pečenje |
|  | Roštilj: Tostiranje, roštiljanje |
|  | Turbo roštilj: Pečenje mesa, tamnjenje |
|  | Podgrijavanje: Zagrijavanje, kuhanje |

Za promjenu funkcije pritisnite  da biste isključili uređaj, a zatim ga ponovno pritisnite za uključivanje.

Žarulja se može automatski isključiti na temperaturi ispod 80 °C tijekom nekih funkcija pećnice.





5.2 Postavka: Funkcije pećnice

1. Pritisnite  za uključivanje uređaja.
2. Za navigaciju funkcijama pritisnite  ili .
3. Pritisnite  ili  za podešavanje temperature.
4. Pritisnite **OK**.

 Traka napretka – vizualno pokazuje kada uređaj dosegne postavljenu temperaturu ili kada vrijeme pripreme završava.



>> Brzo zagrijavanje – pritisnite i držite **OK** 3 sekunde tijekom faze zagrijavanja kako biste skratili vrijeme zagrijavanja. Dostupno je za neke funkcije pećnice. Ventilator se može automatski uključiti.

5.3 Tajmer

1. Pritisnite .
2. Pritisnite  ili  za odabir funkcije tajmera.
3. Pritisnite  ili  za podešavanje vremena. Pritisnite **OK**.









Za poništavanje funkcije tajmera, pritisnite i držite 3 sekunde .

| Funkcije tajmera | |
|--|---|
|  | Postavljanje odbrojavanja. Po isteku tajmera oglašava se zvučni signal. |









| Funkcije tajmera | |
|---|--|
|  | Postavljanje odbrojavanja. Po isteku tajmera oglašava se zvučni signal i kuhanje prestaje. |
|  | Za odgodu početka i / ili završetka kuhanja. |

















5.4 Postavka: Pomoć pri kuhanju

Podizbornik Pomoć pri kuhanju sastoji se od programa predviđenih za određena jela. Programi započinju s odgovarajućom postavkom. Tijekom kuhanja možete podesiti vrijeme i temperaturu.







1. Pritisnite  za uključivanje uređaja.
2. Pritisnite .
3. Pritisnite  ili  za odabir funkcija pomoći pri kuhanju.
4. Pritisnite  ili  za podešavanje temperature. Pritisnite **OK**.
5. Pritisnite  ili  za postavljanje vremena kuhanja. Pritisnite **OK** za odabir funkcije.
6. Kad funkcija završi, provjerite je li hrana spremna. Ukoliko je potrebno produžite vrijeme kuhanja. Za pomoć pri kuhanju s termometrom za hranu postupak je isti.

Podizbornik: Pomoć pri kuhanju

| Legenda | |
|---|--|
|  | Prethodno zagrijte uređaj prije početka kuhanja. |
|  | Razina police. Pogledajte Opis proizvoda. |
| Jela | |
|  | Pizza   2 ; lim za pečenje obložen papirom za pečenje |
|  | Piletina 1 – 1,5 kg; svježe  2 ; složenac na limu za pečenje Piletinu okrenite nakon polovice vremena kuhanja da se ujednačeno zapeče. |
|  | Govedina 1 – 1,5kg; 4 – 5 cm debelih komada  2; lim za pečenje Meso popržite nekoliko minuta u vrućoj tavi. Umetnite u uređaj. |



| Jela | | |
|--|---|---|
|  | Fileti |   3 ; složenac na žičanoj rešetki |
|  | Lasagne 1 – 1,5 kg |  2 ; složenac na žičanoj rešetki |
|  | Quiche |  2 ; kalup za pečenje na žičanoj rešetki |
|  | Krumpir 1 kg |  2 ; lim za pečenje Stavite cijele krumpire s ko- rom na pekač za pecivo. |
|  | Gratinira- no povrće 1 – 1,5 kg |  3 ; lim za pečenje oblo- žen papirom za pečenje Narežite povrće na komadi- će. |
|  | Muffini |   3 ; pekač za muffine na žičanoj rešetki |
|  | Ciabatta 0,8 kg |   2 ; lim za pečenje obložen papirom za pečenje Potrebno je više vremena za bijeli kruh. |

5.5 Promjena: Postavke



1. Pritisnite  za uključivanje uređaja.
2. Pritisnite  za pristup postavkama.
3. Pritisnite  ili  za podešavanje postavki. Pritisnite **OK**.
4. Pritisnite  ili  za podešavanje vrijednosti.
5. Pritisnite **OK** za potvrdu ili izlazak iz načina podešavanja.
6. Pritisnite  za izlazak iz postavki.

Podizbornik: Postavke

| Postavka | Vrijednost |
|--------------------------------|-----------------------|
| 01 Pirolytičko čišćenje | Programi čišćenja |
| 02 Sat | Promijeni |
| 03 Osvjetljenje | Ključeno / Isključeno |
| 04 Brzo zagrijavanje | Ključeno / Isključeno |
| 05 Tajmer prema gore | Ključeno / Isključeno |

| Postavka | Vrijednost |
|--|--|
| 06 Svjetlina zaslona | 1 – 5 |
| 07 Tonovi tipki | Beep, Clic, None |
| 08 Glasnoća zujalice | 1 – 4 |
| 09 - | - |
| 10 Senzor za hranu ¹⁾ | 1  – Alarm, 2  – Alarm i zauzastavljanje |
| 11 Podsjetnik Za Čišćenje ¹⁾ | Uključeno / Isključeno |
| 12 - | - |
| 13 Demo način rada | Aktivacijska šifra: 2468 |
| 14 Verzija softvera | Provjera |
| 15 Resetiraj sve postavke | Da / Ne |

¹⁾ samo odabrani modeli



Zadane postavke počinju od **02**. Za navigaciju koristite  i .

5.6 Blokiranje

Ova funkcija sprječava nehotičnu promjenu funkcije uređaja.

Kada je uključeno tijekom uporabe, blokira upravljačku ploču i vrata osiguravajući da se trenutne postavke kuhanja nastavljaju bez prekida.

Kada je uključeno dok je uređaj ugašen, drži upravljačku ploču blokiranom, sprječavajući nenamjerno uključivanje uređaja.

  – pritisnite i držite za uključivanje i isključivanje funkcije.

 – treperi 3 puta kada je blokiranje uključeno.

5.7 Dodatna oprema



Dostupna dodatna oprema ovisno o modelu. Skenirajte QR kod kako biste provjerili kako koristiti pribor isporučeno s vašim uređajem. Opcijski pribor možete naručiti zasebno. Za više informacija, obratite se lokalnom dobavljaču.

Malo udubljenje na vrhu povećava sigurnost i pruža zaštitu od naginjanja. Obod oko police sprječava klizanje posuđa s police.

Umetnite dodatke (mreža za pečenje/pekač) između vodilica nosača police. Provjerite dodiruje li polica stražnju stranu unutrašnjosti pećnice i jesu li nožice okrenute prema dolje.

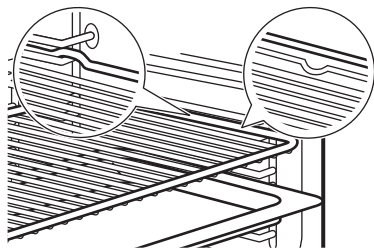

Ako vaša plitica ima nagib, postavite je prema stražnjem dijelu pećnice.

Ako na dodacima postoji natpis, provjerite je li okrenut prema vama.

Ako koristite pliticu s otvorima, postavite pekač / pliticu ispod nje za sakupljanje tekućina koje kapaju.





6. SAVJETI I PREPORUKE

6.1 Preporuke za kuhanje

Temperature i vremena kuhanja u tablicama služe samo kao primjeri. Oni ovise o receptu, kvaliteti i količini korištenih sastojaka. Ako ne možete naći postavke za određeni recept, potražite onaj koji mu je sličan.





Brojite položaje police od dna pećnice.

Simboli korišteni u tablicama:





| | |
|---|-----------------------|
|  | Vrsta hrane |
|  | Funkcija pećnice |
| °C | Temperatura |
|  | Položaj police |
|  | Vrijeme pečenja (min) |
|  | Dodatne informacije |

6.2 Vlažno pečenje

Za najbolje rezultate slijedite prijedloge navedene u tablici u nastavku.

|  | °C |  |  |  |
|---|-----|---|---|---|
| Slatke rolade, 16 komada | 180 | 2 | 20 - 30 | 1) |
| Rolade, 9 komada | 180 | 2 | 30 - 40 | 1) |
| Pizza, zamrznuta, 0,35 kg | 220 | 2 | 10 - 15 | 2) |

|  | °C |  |  |  |
|---|-----|---|---|---|
| Švicarska rolada | 170 | 2 | 25 - 35 | 1) |
| Brownie | 175 | 3 | 25 - 30 | 1) |
| Sufle, 6 komada | 200 | 3 | 25 - 30 | 3) |
| Biskvitna podloga za flan | 180 | 2 | 15 - 25 | 4) |
| Biskvitna torta Victoria | 170 | 2 | 40 - 50 | 5) |
| Poširana riba, 0,3 kg | 180 | 3 | 20 - 25 | 1) |
| Cijela riba, 0,2 kg | 180 | 3 | 25 - 35 | 1) |
| Riblji filet, 0,3 kg | 180 | 3 | 25 - 30 | 6) |
| Poširano meso, 0,25 kg | 200 | 3 | 35 - 45 | 1) |
| Ražnjić, 0,5 kg | 200 | 3 | 25 - 30 | 1) |
| Kolačići, 16 komada | 180 | 2 | 20 - 30 | 1) |
| Makroni, 24 komada | 180 | 2 | 25 - 35 | 1) |
| Muffini, 12 komada | 170 | 2 | 30 - 40 | 1) |
| Slani kolač, 20 komada | 180 | 2 | 25 - 30 | 1) |
| Sitni prhki biskviti, 20 komada | 150 | 2 | 25 - 35 | 1) |
| Tartlete, 8 komada | 170 | 2 | 20 - 30 | 1) |
| Povrće, poširano, 0,4 kg | 180 | 3 | 35 - 45 | 1) |

|  | °C |  |  |  |
|---|-----|---|---|---|
| Vegetarijanski omljet | 200 | 3 | 25 - 30 | 6) |
| Mediteransko povrće, 0,7 kg | 180 | 4 | 25 - 30 | 1) |

1) Koristite posudu za pečenje ili pladanj za sakupljanje masnoće.

2) Koristite mrežu za pečenje.

3) Koristite keramičke ramenice na mreži za pečenje.







4) Koristite kalup za dno torte na mreži za pečenje.







5) Koristite posudu za pečenje na mreži za pečenje.

6) Koristite tavu za pizzu na mreži za pečenje.



6.3 Informacije za ispitne ustanove

Testovi prema IEC 60350-1.



|  |  | °C |  |  |
|---|---|-----------|---|---|
| Mali kolačići, 20 po pladnju | | | | |
|  | 3 | 170 | 20 - 35 | 1) |
|  | 3 | 150 - 160 | 20 - 35 | 1) |
|  | 2 i 4 | 150 - 160 | 20 - 35 | 1) |
| Pita od jabuka, 2 kalupa Ø20 cm | | | | |

|  |  | °C |  |  |
|---|---|-----|---|--|
|  | 2 | 180 | 70 - 90 | 2) |
|  | 2 | 160 | 70 - 90 | 2) |

Biskvit bez masnoće, kalup za kolače Ø 26 cm

| | | | | |
|---|-------|-----|---------|-------|
|  | 2 | 170 | 40 - 50 | 2) 3) |
|  | 2 | 160 | 40 - 50 | 2) 3) |
|  | 2 i 4 | 160 | 40 - 60 | 2) 3) |

Prhki keksi

| | | | | |
|---|-------|-----------|---------|----|
|  | 3 | 140 - 150 | 20 - 40 | 1) |
|  | 2 i 4 | 140 - 150 | 25 - 45 | 1) |
|  | 3 | 140 - 150 | 25 - 45 | 1) |

Tost

| | | | | |
|---|---|-------|-------|-------|
|  | 4 | maks. | 1 - 5 | 2) 3) |
|---|---|-------|-------|-------|

1) Uporaba Pekač za pecivo.

2) Uporaba Mreža za pečenje.

3) Pećnicu prethodno zagrijte 10 minuta.

7. ODRŽAVANJE I ČIŠĆENJE

7.1 Napomene za čišćenje

- Koristite otopinu za čišćenje za metalne površine.
- Vлага se može kondenzirati unutar uređaja ili na staklenim pločama vrata. Da biste smanjili kondenzaciju, pustite uređaj da radi 10 minuta prije kuhanja. Ne čuvajte hranu u uređaju duže od 20 minuta.
- Dodatnu opremu ne perite u perilici posuđa.

7.2 Uklanjanje nosača police







1. Provjerite je li uređaj hladan.
2. Prednji kraj police povucite dalje od bočne stijenke.
3. Stražnji kraj nosača police povucite dalje od bočne stijenke i uklonite ga.
4. Vratite nosače policu natrag u početni položaj. Ponovite korake obrnutim redoslijedom.

Ako su teleskopske vodilice isporučene, njihove zatike za držanje moraju biti okrenute prema naprijed.

7.3 Pirolitičko čišćenje

Ovaj program sagorijeva ostatke prljavštine u uređaju. Koristite ga kad god je vašem uređaju potrebno temeljito čišćenje.

Ako su u isti ormarić postavljeni drugi uređaji, ne upotrebljavajte ih istodobno s ovom funkcijom. To može uzrokovati oštećenje pećnice.

1. Provjerite je li uređaj hladan.
2. Izvadite svu dodatnu opremu.
3. Očistite unutrašnjost pećnice i unutrašnje staklo vrata toplom vodom, mekom krpom i blagim deterdžentom.
4. Pritisnite  za uključivanje uređaja.
5. Pritisnite .
6. Pritisnite  ili  kako biste odabrali 01. Pritisnite OK.
7. Pritisnite  ili  za odabir trajanja čišćenja. Pritisnite OK.

| Čišćenje | Trajanje |
|--------------------|------------|
| Lagano čišćenje | 1 h |
| Normalno čišćenje | 1 h 30 min |
| Temeljito čišćenje | 2 h 30 min |

Kad čišćenje započne, vrata pećnice su zaključana i svjetiljka je isključena. Ne pokrećite funkciju ako niste potpuno zatvorili vrata pećnice. Ventilator za hlađenje radi najvećom brzinom.

8. Kada čišćenje završi, isključite uređaj i pričekajte da se ohladi. Unutrašnjost pećnice očistite mekanom krpom.

7.4 Podsjetnik Za Čišćenje

Kada nakon pečenja na zaslonu treperi ✨, uređaj vas podsjeća na to da ga očistite pirolitičkim čišćenjem. Podsjetnik možete isključiti u podizborniku: Postavke. Pogledajte Svakodnevnna uporaba, Promjena: Postavke

7.5 Uklanjanje i postavljanje vrata

Možete skinuti vrata pećnice i unutarnje staklene ploče kako biste ih očistili. Prije nego što uklonite staklene ploče, pročitajte cijele upute "Skidanje i postavljanje vrata".

⚠ OPREZ!

Uređaj ne upotrebljavajte bez staklenih ploča.

1. Potpuno otvorite vrata i držite obje šarke.

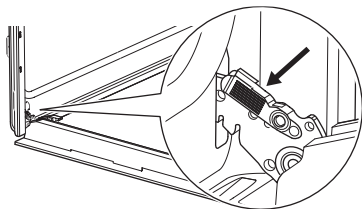

2. Podignite i povucite zasune dok ne kliknu.

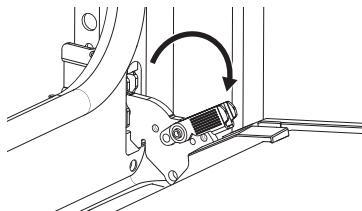

3. Napola zatvorite vrata pećnice do prvog otvorenog položaja. Zatim podignite i

povucite kako biste uklonili vrata sa sjedišta.

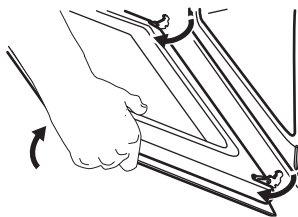

4. Stavite vrata na meku krpu na stabilnu površinu.
5. Uхватite oblogu vrata **A** na gornjem rubu vrata s dvije strane i pritisnite prema unutra kako biste oslobodili kopču.

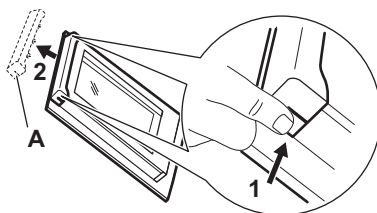

6. Povucite oblogu vrata prema naprijed kako biste je uklonili.
7. Držite staklene ploče vrata za gornji rub jedan po jedan i povucite ih prema gore iz vodilice. Provjerite je li staklo potpuno iskliznulo iz ležišta.

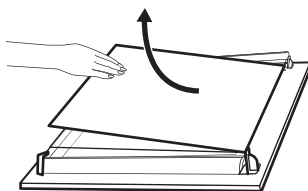

8. Staklene ploče očistite sapunom i vodom. Pažljivo osušite staklene ploče. Staklene ploče ne perite u perilici posuđa.
9. Nakon čišćenja, postavite staklene ploče i vrata pećnice. Pazite da staklene ploče vratite ispravnim redoslijedom. Provjerite simbol/ispis na bočnoj strani staklene ploče. Ako su vrata ispravno postavljena, začut će se klik prilikom zatvaranja zasuna.

ⓘ Zona s tiskom **B** (ako postoji) mora biti okrenuta prema unutrašnjosti pećnice.

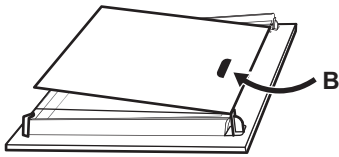

7.6 Zamjena žarulje

Odvojite uređaj od mreže i pričekajte dok se ne ohladi.

Zamijenite žarulju svjetiljke odgovarajućom žaruljom koja je otporna na toplinu od 300 °C.

Stražnja žarulja

1. Okrenite stakleni poklopac žarulje i skinite ga.
2. Očistite stakleni poklopac.
3. Zamjena žarulje.
4. Postavite stakleni poklopac.

8. RJEŠAVANJE PROBLEMA

Ako sami ne uspijete pronaći rješenje za problem, obratite se prodavaču ili ovlaštenom servisnom centru. Pojediniosti o servisu nalaze se na ploči s oznakom koja se nalazi na prednjem okviru. Vidljiva je kada otvorite vrata. Nemojte uklanjati nazivnu pločicu.

Ako se na zaslonu prikaže šifra pogreške koja nije u ovoj tablici, isključite kućni osigurač i ponovno uključite uređaj. Ako se šifra pogreške i dalje pojavljuje, obratite se servisnom centru.

Ne možete uključiti uređaj niti upravljati njime. – Uređaj nije priključen na električno napajanje ili nije ispravno spojen.

Uređaj se ne zagrijava.

- Vrata nisu pravilno zatvorena.
- Blokiranje je uključen.
- Uključeno je automatsko isključivanje.

Svjetiljka ne radi. - Svjetiljka je izgorjela. Zamijenite žarulju.

Žarulja je isključena. – Vlažno pečenje – aktivirano je.

Na zaslonu se prikazuje "00:00". – Došlo je do nestanka struje. Podesite sat.

Err C3 – Zatvorite vrata. Isključite i uključite uređaj. Provjerite je li blokada vrata čitava.

Err F102 – Zatvorite vrata. Provjerite je li blokada vrata čitava.

9. ENERGETSKA UČINKOVITOST

9.1 List s podacima o proizvodu i podaci o proizvodu prema (EU) br. 65/2014 i (EU) br. 66/2014

| Naziv dobavljača | Electrolux |
|---------------------------------|---|
| Identifikacija modela | EOF4P0PX2 949288083 EOF7P00H 949288085 EOF7P86H2 949288092 EOM7P00Z 949288087 EOM7P10H 949288095 KOFCP00H 949288068 KOFCP30H 949288086 KOFCP86H 949288091 KOFFP0PX 949288084 OOPP00NB 949288061 XOP3PNK 949288057 |
| Indeks energetske učinkovitosti | 61.2 |
| Klasa energetske učinkovitosti | A++ |

| | |
|---|-------------------|
| Potrošnja energije uz standardno opterećenje, konvencionalni način rada | 0.93 kWh/ciklusu |
| Potrošnja energije uz standardno opterećenje, način rada s ventilatorom | 0.52 kWh/ciklusu |
| Broj šupljina | 1 |
| Izvor topline | Struja |
| Zapremina | 72 l |
| Vrsta pećnice | Ugradbena pećnica |

| | | |
|------|-----------|---------|
| Mass | EOF4P0PX2 | 29.2 kg |
| | EOF7P00H | 29.6 kg |
| | EOF7P86H2 | 29.6 kg |
| | EOM7P00Z | 29.6 kg |
| | EOM7P10H | 29.6 kg |
| | KOFCP00H | 30.4 kg |
| | KOFCP30H | 29.6 kg |
| | KOFCP86H | 29.6 kg |
| | KOFFP0PX | 29.6 kg |
| | OOPP00NB | 29.6 kg |
| | XOP3PNK | 32.0 kg |

Uređaj testiran prema: EN IEC 60350-1.

9.2 Zahtjevi u pogledu podataka prema (EU) br. 2023/826

| | |
|--|--------|
| Potrošnja energije u stanju pripravnosti | 0,8 W |
| Maksimalno vrijeme potrebno da oprema automatski dosegne primjerenji način rada pri niskoj snazi | 20 min |

Uređaj testiran prema: EN 50564.

9.3 Savjeti za uštedu energije

- Za vrijeme kuhanja, držite vrata zatvorena i izbjegavajte ih često otvarati.
- Brtvu vrata održavajte čistom i uvjerite se da je dobro pričvršćena u svom položaju.
- Koristite metalno ili tamno, nereflektirajuće posuđe.

- Preskočite zagrijavanje ako nije potrebno.
- Smanjite pauze između pečenja više jela.
- Kada je moguće, koristite funkcije kuhanja s ventilatorom kako biste uštedjeli energiju (samo na nekim modelima).
- Koristite preostalu toplinu kako biste hranu održali toplom. Smanjite temperaturu uređaja na minimum 3 - 10 min prije kraja kuhanja.
- Isključite svjetlo tijekom kuhanja osim ako nije potrebno. Pogledajte odjeljak Postavke.
- Vlažno pečenje (samo odabrani modeli) - ova funkcija korištena je za usklađivanje s razredom energetske učinkovitosti i zahtjevima ekološkog dizajna (u skladu s EU 65/2014 i EU 66/2014). Ispitivanja u skladu s: IEC/EN 60350-1. Vrata pećnice moraju biti zatvorena tijekom pečenja tako da se funkcija ne ometa i da pećnica radi s najvišom mogućom energetskom učinkovitošću. Kad koristite tu funkciju svjetlo se automatski isključuje. Kod nekih modela potrebno je 30 sek.
- Automatsko isključivanje - iz sigurnosnih razloga, ako je funkcija pećnice aktivna i ako nisu promijenjene postavke, uređaj će se automatski isključiti nakon određenog vremena. Ako namjeravate pokrenuti funkciju pećnice u trajanju koje premašuje vrijeme automatskog isključivanja, postavite trajanje pečenja.
 - 12,5 h: 30-115 °C
 - 8,5 h: 120-195 °C
 - 5,5 h: 200-245 °C
 - 3 h: 250 - maksimum °C

10. BRIGA O OKOLIŠU

Reciklirajte materijale sa simbolom . Ambalažu za recikliranje odložite u odgovarajuće spremnike. Pomozite u zaštiti okoliša i ljudskog zdravlja recikliranjem otpada od električnih i elektroničkih uređaja. Ne odlažite uređaj

je označene simbolom  s kućanskim otpadom. Vratite proizvod u lokalni pogon za reciklažu ili kontaktirajte nadležni ured za otpad i recikliranje.

| | | | |
|---------------------------------|----|-------------------------------|----|
| 1. БЕЗБЕДНОСНЕ ИНФОРМАЦИЈЕ..... | 15 | 6. НАПОМЕНЕ И САВЕТИ..... | 23 |
| 2. УПУТСТВА О БЕЗБЕДНОСТИ..... | 17 | 7. НЕГА И ЧИШЋЕЊЕ..... | 24 |
| 3. ОПИС ПРОИЗВОДА..... | 19 | 8. РЕШАВАЊЕ ПРОБЛЕМА..... | 26 |
| 4. ПРЕ ПРВЕ УПОТРЕБЕ..... | 20 | 9. ENERGETSKA EFIKASNOST..... | 26 |
| 5. СВАКОДНЕВНА УПОТРЕБА..... | 20 | 10. ЕКОЛОШКА ПИТАЊА..... | 27 |

1. ⚠ БЕЗБЕДНОСНЕ ИНФОРМАЦИЈЕ

Пре инсталације и коришћења уређаја, пажљиво прочитајте приложено упутство. Произвођач није одговоран за било какве повреде или штету који су резултат неисправне инсталације или употребе. Чувајте упутство за употребу на безбедном и приступачном месту за будуће коришћење.

1.1 Безбедност деце и осетљивих особа

- Овај уређај могу да користе деца старија од 8 година и особе са смањеним физичким, чулним или менталним способностима, као особе којима недостају искуство и знање, уколико им се обезбеди надзор или им се дају упутства у вези са употребом уређаја на безбедан начин и уколико схватају могуће опасно-

сти. Децу млађа од 8 година, као и особе са веома тешким и сложеним инвалидитетом, треба држати даље од уређаја, осим ако су под сталним надзором.

- Децу треба контролисати како се не би играла уређајем.
- Држите сву амбалажу даље од деце и одложите је у отпад на правилан начин.
- УПОЗОРЕЊЕ: Уређај и његови доступни делови могу бити врели током коришћења. Удаљите децу и љубимце у току коришћења и хлађења.
- Активирајте уређај за безбедност деце ако је доступан.
- Деца не смеју да чисте или одржавају уређај без надзора.

1.2 Опште мере безбедности

- Овај уређај је намењен само за кување.
- Овај уређај је намењен за употребу у једном домаћинству у затвореним просторима.
- Уређај се може користити у канцеларијама, хотелским собама, мотелима, пансионима, сеоским туристичким домаћинствима и сличним објектима за смештај где употреба не би превазилазила (просечан) ниво потрошње у домаћинству.
- Не користите овај уређај пре монтаже у уградну структуру.
- Искључите уређај из струје пре било каквог одржавања.
- Уколико је кабл за напајање оштећен, њега мора да замени произвођач, одговарајући овлашћени сервисни центар или лица сличне квалификације, како би се избегла електрична опасност.
- УПОЗОРЕЊЕ: Уверите се да је уређај искључен пре него што замените сијалицу како бисте избе-

гли могућност да дође до електричног шока.

- УПОЗОРЕЊЕ: Уређај и његови доступни делови могу бити врели током коришћења. Треба водити рачуна да се избегне додиривање грејних елемената или унутрашњих површина апарата.
- Када вадите прибор или посуђе из рерне или их стављате у рерну, увек носите заштитне рукавице.
- Да бисте уклонили шине које држе решетке, прво повуците предњи део шина, а затим задњи део да бисте их одвојили од бочних зидова. Постављање шина за подршку решетке врши се обрнутим редоследом.
- Немојте користити парочистач за чишћење уређаја.
- Немојте користити груба абразивна средства за чишћење или оштре металне сунђере за чишћење стаклених врата јер они могу изгребати површину због чега може доћи до распрскавања стакла.
- Пре пиролитичког чишћења, уклоните сав прибор

из рерне, као и остатке
хране или масноће које

су просуте/наталожене
унутар уређаја.

2. УПУТСТВА О БЕЗБЕДНОСТИ

2.1 Монтажа

УПОЗОРЕЊЕ!

Само квалификована особа може да инсталира овај уређај.

- Уклоните комплетну амбалажу.
- Немојте да инсталирате или користите оштећен уређај.
- Пратите упутства за монтажање која су доступна на нашем веб-сајту.
- Будите опрезни када померате уређај јер је тежак. Увек користите заштитне рукавице и затворену обућу.
- Не вуците уређај за ручицу.
- Монтирајте уређај на сигурно и прикладно место које испуњава захтеве за монтажу.
- Неопходно је придржавати се минималног растојања од других уређаја и кухињских елемената.
- Пре него што монтирате уређај, уверите се да је нивелисан и да се врата отварају без икаквог ограничења.
- Овај уређај је опремљен системом за електрично хлађење. Мора се употребљавати са извором електричног напајања.

2.2 Прикључење на електричну мрежу

УПОЗОРЕЊЕ!

Ризик од пожара и струјног удара.

- Сва прикључивања струје треба да обави квалификован електричар.
- Проверите да ли су параметри на плочици са техничким карактеристикама компатибилни са одговарајућим параметрима електричне мреже за напајање.
- Уређај мора да буде уземљен. Увек користите прописно уграђену утичницу са заштитом од струјног удара.
- Немојте да користите адаптере са више утичница и продужне каблове.
- Избегавајте оштећивање струјног утикача и кабла. Ако је потребна замена, мора је извршити наш овлашћени сервисни центар.

- Не дозволите да кабл за напајање додирује или буде у непосредној близини врата уређаја или нише испод њега, нарочито када уређај ради или су врата врела.
- Заштита од удара делова под напоном и изолованих делова мора да се причврсти тако да не може да се уклони без алата.
- Прикључите струјни кабл у утичницу тек на крају монтаже. Обезбедите приступ струјном утикачу након монтаже.
- Ако је зидна утичница лабава, немојте да прикључујете струјни утикач.
- Не искључујте уређај повлачењем за кабл за напајање. Кабл искључите тако што ћете извући утикач из утичнице.
- Користите само исправне раставне прекидаче: заштитне прекидаче, осигураче (осигураче са навојем треба скинути са носача), аутоматске заштитне прекидаче и контакторе.
- У електричној инсталацији мора постојати раставни прекидач који искључује уређај са напајања на свим половима, са ширином отварања контакта од најмање 3 mm.
- Потпуно затворите врата на уређају пре него што повежете струјни утикач у зидну утичницу.
- Уређај се испоручује са струјним утикачем и струјним каблом.

Типови каблова за инсталацију или замену за Европу:

H07 RN-F, H05 RN-F, H05 RRF, H05 VV-F,
H05 V2V2-F (T90), H05 BB-F

За пресек кабла погледајте податке о укупној снази на плочици са техничким карактеристикама: Такође можете погледати и табелу:

| Укупна снага (W) | Пресек кабла (mm ²) |
|------------------|---------------------------------|
| максимално 1,380 | 3x0.75 |
| максимално 2,300 | 3x1 |
| максимално 3,680 | 3x1.5 |

Проводник за уземљење (зелени/жути проводник) мора бити за 2 cm дужи од браон

проводника за фазу и плавог проводника за нулу.

2.3 Употреба

⚠ УПОЗОРЕЊЕ!

Постоји ризик од повређивања, опекотина и струјног удара или експлозије.

- Немојте да мењате спецификацију овог уређаја.
- Уверите се да отвори за вентилацију нису блокирани.
- Не остављајте уређај без надзора током рада.
- Уређај треба искључити након сваке употребе.
- Будите опрезни када отварате врата уређаја током рада, јер се може ослободити врући ваздух и запаљиве мешавине из алкохолних састојака.
- Немојте руковати уређајем када су вам мокре руке или када дође у контакт са водом.
- Немојте излагати отворена врата великом оптерећењу.
- Немојте користити уређај као радну површину или простор за одлагање.
- Држите варнице и отворени пламен даље од уређаја када су врата отворена.
- Користите само одобрено стакло и тегле за конзервацију.
- Не стављајте запаљиве производе близу уређаја.

⚠ УПОЗОРЕЊЕ!

Постоји ризик од оштећења уређаја.

- Да бисте спречили оштећење или губитак боје на емајлираним површинама:
 - Не стављајте посуђе или предмете директно на дно унутрашњости.
 - Не стављајте алуминијумску фолију директно на дно унутрашњости.
 - Немојте сипати воду директно у врућ уређај.
 - Не остављајте влажна јела и храну у уређају након кувања.
 - Будите опрезни када уклањате или инсталирате додатке.
- Губитак боје емајла или нерђајућег челика не утиче на перформансе уређаја.
- Користите дубоки плекс за влажне колаче, јер сокови од воћа могу изазвати трајне мрље.

- Док спремате јело, врата уређаја треба увек да буду затворена.
- Ако је уређај инсталиран иза панела кухињског елемента, не затварајте панел током коришћења или док се уређај потпуно не охлади како бисте спречили оштећење од топлоте и влаге.
- Што се тиче једне или више сијалица у овом производу и резервних делова који се продају засебно: Те сијалице су намењене да издрже екстремне физичке услове у кућним уређајима, као што су температура, вибрације и влажност ваздуха, или су намењене за приказ информација о радном статусу уређаја. Нису намењене за друге примене и нису погодне за осветљавање просторија у домаћинству.
- Овај производ садржи извор светлости чија је класа енергетске ефикасности G.
- Користите само лампице истих спецификација.
- За поправку уређаја обратите се овлашћеном сервисном центру. Користите само оригиналне резервне делове.

2.4 Нега и чишћење

⚠ УПОЗОРЕЊЕ!

Постоји ризик од повреде, пожара или оштећења уређаја.

- Пре одржавања искључите уређај и извуците струјни утикач.
- Уверите се да је уређај хладан како бисте избегли ломљење стакла. Ако су стаклене плоче врата оштећене, обратите се овлашћеном сервисном центру ради замене.
- Будите пажљиви када скидате врата са уређаја.
- Очистите и осушите уређај, његову унутрашњост и додатке након сваке употребе како бисте спречили кондензацију паре, корозију и пропадање површине.
- За чишћење уређаја и додатне опреме користите микрофибер крпу, топлу воду и неутралне детерџенте. Не користите абразивне производе, сунђере, раствараче, предмете са оштрим ивицама или металне предмете.
- Пратите безбедносна упутства на паковању када користите спреј за рерну.

Пиролитичко чишћење

- Прочитајте сва упутства за пиролитичко чишћење
- Пре спровођења пиролитичког чишћења и почетног предгревања, из унутрашњости рерне уклоните следеће:
 - све остатке хране, уље или масноће које су просуте/наталожене;
 - све предмете које је могуће уклонити (укључујући полице, бочне шине итд., испоручене с уређајем) нарочито посуде, плехове, тацне, прибор, итд. који имају нелепљиве површине.
- Држите децу даље током пиролитичког чишћења, јер се уређај веома загрева и ослобађа врућ ваздух из предњих отвора.
- Пиролитичко чишћење ослобађа испарења из остатака кувања и грађевинског материјала. Обезбедите добру вентилацију током и након почетног претходног загревања и пиролитичког чишћења.
- Немојте просипати или наносити воду на врата пећнице током и након пиролитичког чишћења да не бисте оштетили стаклене плоче.

- Испарења која генеришу све пиролитичке пећнице / остаци кувања описани су као безбедни за људе, укључујући децу или лица са здравственим проблемима.
- Држите кућне љубимце подаље од уређаја током и након пиролитичког чишћења и почетног предгревања. Мали кућни љубимци (нарочито птице и гмизавци) могу бити врло осетљиви на температурне промене и испуштена испарења.
- Нелепљиве површине на лонцима, тигањима, плеховима и прибору могу се оштетити пиролитичким чишћењем на високој температури и могу испуштати штетне испарења ниског нивоа.

2.5 Одлагање у отпад

⚠ УПОЗОРЕЊЕ!

Опасност од повређивања или гушења.

- Обратите се општинским органима да бисте сазнали како да одложите уређај у отпад.
- Искључите уређај из напајања, затим исеците и одложите у отпад електрични кабл.

3. ОПИС ПРОИЗВОДА

3.1 Општи приказ

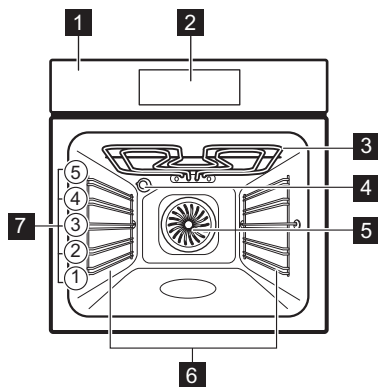

- 1 Командна табла
- 2 Дисплеј
- 3 Грејни елемент
- 4 Лампица
- 5 Вентилатор

- 6 Подршка за полицу, уклоњива
- 7 Положаји решетке

3.2 Додирна поља

| | |
|-----|---|
| ⓪ | Укључује и искључује уређај. |
| ^ v | За кретање кроз меније. |
| + - | За прилагођавање подешавања. |
| ☰ | Притисните да бисте подесили функцију: AirFry. |
| ☞ | За подешавање функције помоћи при припреми хране. |
| ⌚ | За подешавање функција тајмера. |
| ⚙ | За улазак у подешавања. |
| ОК | За потврду избора. |

4. ПРЕ ПРВЕ УПОТРЕБЕ

4.1 Подешавање времена

1. Притисните \oplus или \ominus да бисте подесили сате и минуте.
2. Притисните **OK** да потврдите.

4.2 Прво предгревање и чишћење

1. Прво загрејте празан уређај да бисте уклонили непријатне мирисе. Проветрите просторију.
2. Извадите сав прибор и носаче решетки.

3. Подесите сваку функцију на максималну температуру и пустите да уређај ради одређено време: 1 ч, 15 мин, 15 мин. Погледајте одељак Свакодневна употреба.
4. Искључите уређај и сачекајте да се охлади.
5. Обришите крпом од микрофибера користећи млаку воду и благи детерџент. Замените прибор и носаче решетки.

5. СВАКОДНЕВНА УПОТРЕБА

5.1 Функције загревања

- Печење уз равни вентил:** Равномерно печење, мекоћа, сушење
- Загревање одозго/одоздо:** Традиционално печење
- AirFry:** Пржење намирница с мање уља и без папира за печење.
- Смрзнута храна:** Помфрит, исечени кромпир, пролећне ролнице
- Функција за пицу:** Печење пице
- Загревање одоздо:** Печење колача
- Одмрзавање:** Одмрзавање
- Влажно печење уз вентилатор:** Печење
- Гриловање:** Тостирање, гриловање
- Турбо гриловање:** Печење меса, печење са корицом
- Подгревање:** Загревање, кување

Да бисте променили функцију, притисните да искључите уређај, а затим притисните поново да га укључите.

Са неким функцијама пећнице лампица може аутоматски да се искључи када је температура испод 80°C.

5.2 Подешавање: Функције загревања

1. Притисните да укључите уређај.
2. Притисните \wedge или \vee за кретање кроз функције.
3. Притисните \oplus или \ominus да подесите температуру.
4. Притисните **OK**.

— Трака напредовања – визуелно показује када уређај достигне подешену температуру или када се заврши време кувања.

» Брзо загревање – притисните и држите **OK** 3 секунде у току фазе загревања да бисте скратили време загревања. Доступно је за неке функције загревања. Вентилатор се може аутоматски укључити.

5.3 Timer

1. Притисните .
2. Притисните \wedge или \vee да изаберете функцију тајмера.
3. Притисните \oplus или \ominus да подесите време. Притисните **OK**.

Да бисте отказали функцију тајмера, притисните и држите 3 секунде .

Функције тајмера



За подешавање одбројавања. Када тајмер заврши са одбројавањем, оглашава се звучни сигнал.



За подешавање одбројавања. Када тајмер заврши, сигнал се оглашава и кување се зауставља.



За одлагање старта и/или краја кувања.

5.4 Подешавање: Помоћ при припреми хране

Помоћ при припреми хране подмени се са стоји од програма који су дизајнирани за посебна јела. Програми се подешавају и активирају одговарајућим поставкама. Током кувања можете подесити време и температуру.

1. Притисните да укључите уређај.
2. Притисните .
3. Притисните или да изаберете функције помоћи при припреми хране.
4. Притисните или да бисте подесили температуру. Притисните **OK**.
5. Притисните или да бисте подесили време кувања. Притисните **OK** да бисте изабрали функцију.
6. Када се функција заврши, проверите да ли је храна спремна. Продужите време кувања, ако је потребно. За помоћ при припреми хране са сондом за храну поступак је исти.

Подмени: Помоћ при припреми хране

Легенда



Загрејте апарат пре него што почнете да кувате.



Ниво решетке. Погледајте одељак Опис производа.

Јела



Пица

2; плех за печење обложен папиром за печење

Јела



Пиле
1–1,5 kg;
свеже

2; посуда за печење на плеху за печење
Окрните пиле након половине времена кувања да бисте постигли равномерну запецање.



Говедина
1–1,5 kg;
4–5 cm
дебелих
комада

2; плех за печење
Пржите месо неколико минута на врућем тигању. Ставите у апарат.



Филети

3; посуда за печење на решеткастој полици



Лазанје
1–1,5 kg

2; посуда за печење на решеткастој полици



Киш

2; плех за печење на решеткастој полици



Кромпир
1 kg

2; плех за печење
Ставите цео кромпир са кором на плех за печење.



Гратинирано поврће
1–1,5 kg

3; плех за печење обложен папиром за печење
Исеците поврће на комаде.



Мафини

3; плех за мафине на решеткастој полици



Ћабата
0,8 kg

2; плех за печење обложен папиром за печење
За бели хлеб је потребно више времена.

5.5 Мењање: Подешавања

1. Притисните да укључите уређај.
2. Притисните да приступите подешавањима.
3. Притисните или да подесите подешавања. Притисните **OK**.
4. Притисните или да подесите вредност.
5. Притисните **OK** да потврдите или изађете из режима подешавања.
6. Притисните да изађете из подешавања.

Подмени: Подешавања

| Подешавање | Вредност |
|---------------------------------------|--|
| 01 Пиролитичко чишћење | Програм чишћења |
| 02 Доба дана | Промени |
| 03 Светло | Укључи/ Искључи |
| 04 Брзо загревање | Укључи/ Искључи |
| 05 Тајмер током рада | Укључи/ Искључи |
| 06 Осветљеност дисплеја | 1–5 |
| 07 Звукови тастера | Веер, Clic, None |
| 08 Јачина звучног сигнала | 1–4 |
| 09 - | - |
| 10 Температурни сензор ¹⁾ | 1 \mathcal{R} – Аларм, 2 \mathcal{R} – Аларм и заустављање |
| 11 Подсетник за чишћење ¹⁾ | Укључи/ Искључи |
| 12 - | - |
| 13 Демо режим | Активациони код: 2468 |
| 14 Верзија софтвера | Провера |
| 15 Ресетовање свих подешавања | Да/Не |

¹⁾ само поједини модели

Подешавања подразумевано почињу на



02. Користите \wedge и \vee за кретање кроз мени.

5.6 Контролна брава

Ова функција спречава случајну промену функције уређаја.

Када се активира док се уређај користи, закључава командну таблу и врата обезбеђујући да се тренутна подешавања кувања несметано наставе.

Када се активира док је уређај искључен, задржава командну таблу закључаном, спречавајући ненамерно укључивање уређаја.

  – притисните и задржите да укључите и искључите функцију.

 – трепери 3 пута када се контролна брава укључи.

5.7 Прибор



Прибор доступан у зависности од модела.

Скенирајте QR код да бисте проверили како да користите прибор који се испоручује са вашим уређајем. Опционални прибор можете да наручите посебно. За више информација обратите се локалном добављачу.

Мало удубљење са горње стране повећава безбедност и пружа заштиту од нагињања. Ивица око полице спречава клизање посуђа са полице.

Уметните прибор (решеткаста полица / плех) између вођица на носачу решетке. Уверите се да решетка додирује задњу страну унутрашњости пећнице и да су ножице окренуте надоле.

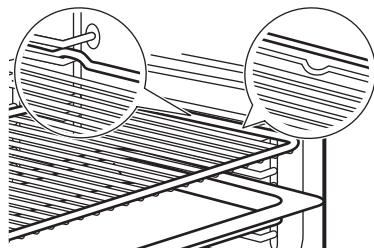

Ако ваш плех има нагиб, поставите га према задњем делу унутрашњости пећнице.

Ако постоји натпис на прибору, уверите се да је окренут према вама.

Ако користите плех са рупицама, ставите плех/посуду испод, да сакупи течности које капљу.





6. НАПОМЕНЕ И САВЕТИ

6.1 Препоруке у вези са печењем

Температура и време кувања наведени у табелама су само оријентациони. Они зависе од рецепата, квалитета и количине употребљених састојака. Ако не можете да пронађете подешавања за одређени рецепт, потражите за сличан.

Избројте положаје решетке, почев од оне најближе дну рерне.

Симболи који се користе у табелама:

| | |
|---|---------------------|
|  | Врста хране |
|  | Функција загревања |
| °C | Температуре |
|  | Положај решетке |
|  | Време кувања (мин) |
|  | Додатне информације |

6.2 Влажно печење уз вентилатор

За постизање најбољих резултата, придржавајте се савета наведених у табели у наставку.









|  | °C |  |  |  |
|---|-----|---|---|---|
| Слатке земичке, 16 комада | 180 | 2 | 20–30 | 1) |
| Ролнице, 9 комада | 180 | 2 | 30–40 | 1) |
| Пица, замрзнута, 0,35 kg | 220 | 2 | 10–15 | 2) |
| Швајцарски ролат | 170 | 2 | 25–35 | 1) |
| Брауни колач | 175 | 3 | 25–30 | 1) |
| Суфле, 6 комада | 200 | 3 | 25–30 | 3) |
| Корица за флан | 180 | 2 | 15–25 | 4) |
| Сендвич-торта Викторија | 170 | 2 | 40–50 | 5) |
| Поширана риба, 0,3 kg | 180 | 3 | 20–25 | 1) |
| Цела риба, 0,2 kg | 180 | 3 | 25–35 | 1) |
| Рибљи филе, 0,3 kg | 180 | 3 | 25–30 | 6) |









|  | °C |  |  |  |
|---|-----|---|---|--|
| Поширано месо, 0,25 kg | 200 | 3 | 35–45 | 1) |
| Шашлик, 0,5 kg | 200 | 3 | 25–30 | 1) |
| Колачи, 16 комада | 180 | 2 | 20–30 | 1) |
| Колачи-макарони, 24 комада | 180 | 2 | 25–35 | 1) |
| Мафини, 12 комада | 170 | 2 | 30–40 | 1) |
| Славо пециво, 20 комада | 180 | 2 | 25–30 | 1) |
| Кекс од сипкавог теста, 20 комада | 150 | 2 | 25–35 | 1) |
| Тортице, 8 комада | 170 | 2 | 20–30 | 1) |
| Поврће, бланширано, 0,4 kg | 180 | 3 | 35–45 | 1) |
| Вегетаријански омлет | 200 | 3 | 25–30 | 6) |
| Медитеранско поврће, 0,7 kg | 180 | 4 | 25–30 | 1) |







- 1) Користите плех за печење или посуду за скупљање масноће.
- 2) Користите решеткасту полицу.
- 3) Користите мале керамичке посуде за печење на решеткастој полици.
- 4) Користите плех за флан на решеткастој полици.
- 5) Користите посуду за печење на решеткастој полици.
- 6) Користите плех за пицу на решеткастој полици.

6.3 Информације за институте за тестирање

Тестири у складу са IEC 60350-1.

|  |  | °C |  |  |
|---|---|-----------|---|--|
| Ситни колачи, 20 по плеху | | | | |
|  | 3 | 170 | 20 - 35 | 1) |
|  | 3 | 150 - 160 | 20 - 35 | 1) |
|  | 2 и 4 | 150 - 160 | 20 - 35 | 1) |
| Пита с јабукама, 2 плеха Ø20 cm | | | | |
|  | 2 | 180 | 70 - 90 | 2) |

|  |  | °C |  |  |
|---|---|-----------|---|---|
|  | 2 | 160 | 70 - 90 | 2) |
| Немасна бисквит торта, калуп за тарту Ø 26 cm | | | | |
|  | 2 | 170 | 40 - 50 | 2) 3) |
|  | 2 | 160 | 40 - 50 | 2) 3) |
|  | 2 и 4 | 160 | 40 - 60 | 2) 3) |
| Пррки кекс | | | | |
|  | 3 | 140 - 150 | 20 - 40 | 1) |

|  |  | °C |  |  |
|---|---|-----------|---|--|
|  | 2 и 4 | 140 - 150 | 25 - 45 | 1) |
|  | 3 | 140 - 150 | 25 - 45 | 1) |
| Тост | | | | |
|  | 4 | макс. | 1 - 5 | 2) 3) |

- 1) Употребите Плех за печење.
- 2) Употребите Решеткаста полица.
- 3) Предгревајте уређај 10 минута.

7. НЕГА И ЧИШЋЕЊЕ

7.1 Напомене у вези са чишћењем

- Користите раствор за чишћење металних површина.
- Влага се може кондензовати у уређају или на стакленим панелима врата. Да бисте смањили кондензацију, оставите уређај да ради 10 минута пре кувања. Не складиштите храну у уређају дуже од 20 минута.
- Немојте прати прибор у машини за прање судова.

7.2 Уклањање носача решетке

1. Проверите да ли је уређај хладан.
2. Извуците предњи део подршке решетке из бочног зида.
3. Извуците задњи део подршке решетке из бочног зида и уклоните га.
4. Вратите носаче решетке у почетни положај. Поновите кораке обрнутим редоследом.







Ако су достављене телескопске вођице, клинови на њима морају бити окренути ка предњој страни.

7.3 Пиролитичко чишћење

Овај програм уклања остатке прљавштине у уређају. Може се користити кад год је потребно да дубински очистите уређај.

Ако су други уређаји инсталирани у исти кухињски елемент, не користите их истовремено кад и ову функцију. То може да изазове оштећење рерне.

1. Проверите да ли је уређај хладан.

2. Извадите сав прибор.
3. Очистите унутрашњост пећнице и унутрашње стакло на вратима топлог водом и меком крпом.
4. Притисните  да укључите уређај.
5. Притисните .
6. Притисните  или  да изаберете 01. Притисните ОК.
7. Притисните  или  да изаберете трајање чишћења. Притисните ОК.

| Чишћење | Трајање |
|------------------|------------|
| Благо чишћење | 1 h |
| Нормално чишћење | 1 h 30 min |
| Темељно чишћење | 2 h 30 min |

Када чишћење почне, врата рерне се закључавају и лампица се искључује. Немојте покретати функцију ако у потпуности нисте затворили врата пећнице. Вентилатор за хлађење ради већом брзином.

8. Када се чишћење заврши, искључите уређај и сачекајте да се охлади. Очистите унутрашњост пећнице меком крпом.

7.4 Подсетник за чишћење

Када  затрепери на дисплеју након сесије кувања, уређај вас подсећа да га очистите пиролитичким чишћењем. Под-

сетник можете да искључите у подменију: Подешавања. Погледајте Свакодневна употреба, Мењање: Подешавања

7.5 Скидање и постављање врата

Врата пећнице и унутрашње стаклене плоче можете да уклоните да бисте их очистили. Пре него што уклоните стаклене плоче прочитајте цело упутство „Уклањање и постављање врата“.

⚠ ОПРЕЗ

Немојте да користите уређај без стаклених плоча.

1. Потпуно отворите врата и ухватите обе шарке.

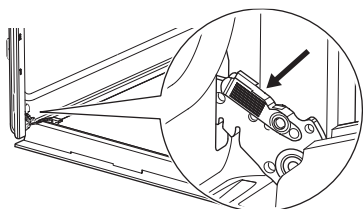

2. Подигните и повуците бравице док не кликну.

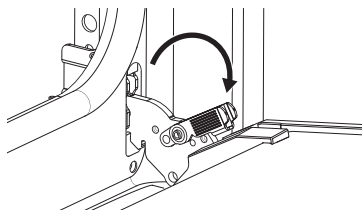

3. Затворите врата пећнице до пола, до првог отвореног положаја. Затим подигните и повуците да бисте уклонили врата из лежишта.

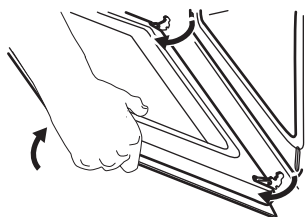

4. Врата поставите на меку крпу на стабилној површини.
5. Држите оквир врата **A** на горњој ивици врата са две стране и притисните ка

унутра да бисте отпустили стезну заптивку.

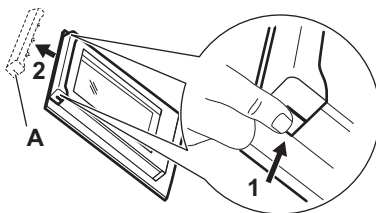

6. Повуците оквир врата напред да бисте га уклонили.
7. Ухватите стаклене плоче за горњу ивицу и једну по једну их извучите нагоре из вођице. Уверите се да су стаклене плоче исклизнуле до краја из носача.

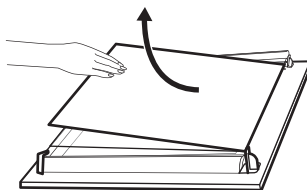

8. Очистите стаклену плочу водом и сапуницом. Пажљиво осушите стаклене плоче. Не перите стаклене плоче у машини за прање судова.
9. Након чишћења, поставите стаклене плоче и врата пећнице. Водите рачуна да стаклене плоче вратите одговарајућим редоследом. Проверите да ли има симбола/штампе са стране стаклене плоче. Ако су врата исправно постављена, чућете клик приликом затварања бравица.

ⓘ Зона штампања **B** (ако постоји) мора бити окренута према унутрашњости пећнице.

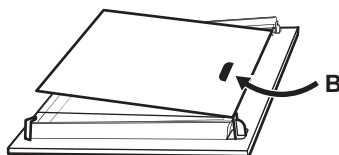

7.6 Замена лампе

Искључите уређај са мреже и сачекајте да се охлади.

Замените сијалицу одговарајућом сијалицом која је отпорна на температуре до 300 °C.

Задња сијалица

1. Окрените стаклени поклопац да бисте га уклонили.

2. Очистите стаклени поклопац.
3. Замените сијалицу.
4. Поставите стаклени поклопац.

8. РЕШАВАЊЕ ПРОБЛЕМА

Уколико не можете сами да пронађете решење проблема, обратите се продавцу или овлашћеном сервисном центру. Детаљи о сервису су на плочици са техничким карактеристикама, која се налази на предњем оквиру. Она се види када отворите врата. Не уклањајте плочицу са техничким карактеристикама.

Ако се на дисплеју прикаже код грешке који није у овој табели, искључите и укључите кућни осигурач да бисте поново покренули уређај. Ако се код грешке поново појави, обратите се овлашћеном сервисном центру.

Не можете да активирате или користите уређај. – Уређај није повезан са електричним напајањем или је неправилно подешен.

Уређај се не загрева.

- Врата нису правилно затворена.
- Контролна брава је активиран.
- Функција аутоматског искључивања је активирана.

Лампица не ради. – Сијалица је прегорела. Замените лампицу.

Лампица је искључена. – Влажно печење уз вентилатор – је активиран.

Дисплеј показује "00:00". – Дошло је до нестанка струје. Подесите доба дана.

Err C3 – Затворите врата. Искључите и укључите уређај. Проверите да ли је брава на вратима покована.

Err F102 – Затворите врата. Проверите да ли је брава на вратима покована.

9. ENERGETSKA EFIKASNOST

9.1 Лист информација о производу и информације о производу у складу са (ЕУ) бр. 65/2014 и (ЕУ) бр. 66/2014

| Назив добављача | Electrolux |
|-------------------------------|---|
| Идентификација модела | EOF4P0PX2 949288083 EOF7P00H 949288085 EOF7P86H2 949288092 EOM7P00Z 949288087 EOM7P10H 949288095 KOFSP00H 949288068 KOFSP30H 949288086 KOFSP86H 949288091 KOFFP0PX 949288084 OOPP00NB 949288061 XOP3PNK 949288057 |
| Индекс енергетске ефикасности | 61.2 |
| Класа енергетске ефикасности | A++ |

| | |
|---|-------------------|
| Потрошња енергије са стандардним пуњењем, уобичајен режим | 0.93 kWh/циклусу |
| Потрошња енергије са стандардним пуњењем, режим са форсирањем вентилатора | 0.52 kWh/циклусу |
| Број шупљина у пећници | 1 |
| Извор топлоте | Електрична струја |
| Запремина | 72 л |
| Тип рерне | Уградна пећница |

| | | |
|---------|-----------|---------|
| Маса | EOF4P0PX2 | 29.2 kg |
| | EOF7P00H | 29.6 kg |
| | EOF7P86H2 | 29.6 kg |
| | EOM7P00Z | 29.6 kg |
| | EOM7P10H | 29.6 kg |
| | KOFCP00H | 30.4 kg |
| | KOFCP30H | 29.6 kg |
| | KOFCP86H | 29.6 kg |
| | KOFFP0PX | 29.6 kg |
| | OOPP00NB | 29.6 kg |
| XOP3PNK | 32.0 kg | |

Уређај је тестиран према: EN IEC 60350-1.

9.2 Захтеви за информације према (ЕУ) бр. 2023/826

| | |
|---|--------|
| Потрошња енергије у режиму приправности | 0,8 W |
| Максимално време потребно да опрема аутоматски достигне применљиви режим мале снаге | 20 мин |

Уређај је тестиран према: EN 50564.

9.3 Савети за уштеду енергије

- Држите врата затворена током кувања и избегавајте често отварање.
- Одржавајте заптивку врата чистом и постарајте се да буде добро причвршћена на свом месту.
- Користите металне или тамне, нерелефне посуде.
- Прескочите предгревање ако није потребно.
- Сведите на минимум паузе између печења више јела.

- Када је могуће, користите функције кувања са вентилатором да бисте уштедели енергију (само на одабраним моделима).
- Користите преосталу топлоту да одржите храну топло. Смањите температуру уређаја на минимум 3–10 мин пре краја кувања.
- Искључите лампицу током кувања ако није потребна. Погледајте одељак Подешавања.
- Влажно печење уз вентилатор (само за одабране моделе) – ова функција је коришћена за усклађивање са класом енергетске ефикасности и захтевима екодизајна (у складу са стандардима ЕУ 65/2014 и ЕУ 66/2014). Тестови у складу са: IEC/EN 60350-1. Врата пећнице треба да буду затворена током кувања како функција не би била прекидана и како би пећница радила на највишем могућем степену енергетске ефикасности. Када користите ову функцију, лампица се аутоматски искључује. Код неких модела потребно је 30 сек.
- Аутоматско искључивање – из безбедносних разлога, ако је функција загревања активна и никаква подешавања нису променљена, уређај ће се аутоматски искључити након одређеног временског периода. Ако намерава да покренете функцију загревања за време трајања које премашује време аутоматског искључивања, подесите време кувања.
 - 12,5 ч: 30-115 °C
 - 8,5 ч: 120-195 °C
 - 5,5 ч: 200-245 °C
 - 3 ч: 250-максимум °C

10. ЕКОЛОШКА ПИТАЊА

Рециклирајте материјале означене симболом . Ставите амбалажу у одговарајуће контејнере да бисте је рециклирали. Помозите у заштити животне средине и људског здравља рециклирањем отпада који потиче од електричних и електронских уре-

ђаја. Не одлажите уређаје означене симболом  заједно са кућним отпадом. Однесите производ локалној служби за рециклажу или се обратите локалној администрацији.

| | | | |
|-------------------------------|----|---------------------------------|----|
| 1. VARNOSTNE INFORMACIJE..... | 28 | 6. NAMIGI IN NASVETI..... | 35 |
| 2. VARNOSTNA NAVODILA..... | 29 | 7. SKRB IN ČIŠČENJE..... | 36 |
| 3. OPIS IZDELKA..... | 32 | 8. ODPRAVLJANJE TEŽAV..... | 38 |
| 4. PRED PRVO UPORABO..... | 32 | 9. ENERGIJSKA UČINKOVITOST..... | 38 |
| 5. DNEVNA UPORABA..... | 32 | 10. SKRBR ZA OKOLJE..... | 39 |

1. ⚠ VARNOSTNE INFORMACIJE

Pred namestitvijo in uporabo naprave natančno preberite priložena navodila. Proizvajalec ni odgovoren za poškodbe ali škodo, nastalo zaradi nepravilne namestitve ali uporabe. Navodila vedno shranite na varnem in dostopnem mestu za poznejšo uporabo.

1.1 Varnost otrok in ranljivih oseb

- To napravo lahko otroci od osmega leta naprej ter osebe z zmanjšanimi telesnimi, čutnimi ali razumskimi sposobnostmi ali s pomanjkanjem izkušenj ter znanja uporabljajo le pod nadzorom ali če so dobile ustrezna navodila glede varne uporabe naprave in če se zavedajo nevarnosti, ki obstajajo. Otroci, mlajši od osem (8) let, ter osebe z visoko stopnjo invalidnosti se ne smejo približevati na-

pravi, če niso pod nenehnim nadzorom.

- Otroci morajo biti pod nadzorom, da se ne igrajo z napravo in .
- Embalažo hranite izven dosega otrok in jo pravilno zavržite.
- OPOZORILO: Naprava in dostopni deli med uporabo postanejo vroči. Med uporabo in hlajenjem naj bodo otroci in hišni ljubljenci stran od naprave.
- Aktivirajte varovalko za otroke, če je na voljo.
- Otroci ne smejo čistiti ali vzdrževati naprave brez nadzora.

1.2 Splošna varnost

- Ta naprava je namenjena le kuhanju.
- Ta naprava je namenjena zgolj uporabi v gospodinjstvu v notranjem okolju.
- Ta naprava se lahko uporablja v pisarnah, hotelskih

sobah, sobah motelov, kjer nudijo prenočišča z zajtrkom, kmečkih turizmih in drugih podobnih nastanitvenih objektih, kjer takšna uporaba ne presega (povprečnih) ravni domače uporabe.

- Ne uporabljajte, preden jo namestite v vgrajeno strukturo.
- Pred vzdrževalnimi deli napravo odklopite iz napajanja.
- Če je napajalni kabel poškodovan, ga mora zamenjati proizvajalec, pooblaščen servisni center ali druga strokovno usposobljena oseba, da se izognete nevarnosti električnega udara.
- **OPOZORILO:** Zagotovite, da je naprava izključena, preden zamenjate žarnico, da preprečite možnost električnega udara.
- **OPOZORILO:** Naprava in dostopni deli med uporabo

postanejo vroči. Pazite, da se ne dotaknete grelcev ali površine naprave.

- Vedno si nadenite zaščitne rokavice, ko opremo in pekače jemljete iz ali jih nameščate v pečico.
- Če želite odstraniti nosilce za rešetke, najprej potegnite sprednji del nosilca rešetke, nato pa še zadnji del, stran od bočnih sten. Nosilce rešetk namestite v obratnem zaporedju.
- Za čiščenje naprave ne uporabljajte parnega čistilnika.
- Za čiščenje steklenih vrat ne uporabljajte grobih čistilnih sredstev ali ostrega kovinskega strgala, da ne poškodujete stekla.
- Pred pirolitičnim čiščenjem iz notranjosti naprave odstranite vso opremo in odvečno razlito olje ali maščobne obloge.

2. VARNOSTNA NAVODILA

2.1 Namestitev

UPOZORNENIE!

To napravo lahko namesti le strokovno usposobljena oseba.

- Odstranite vso embalažo.
- Ne nameščajte ali uporabljajte poškodovane naprave.

- Upoštevajte navodila za namestitev, ki so na voljo na našem spletnem mestu.
- Pri premikanju naprave bodite previdni, ker je težka. Vedno uporabljajte zaščitne rokavice in zaprto obutev.
- Naprave ne vlecite za ročaj.
- Napravo namestite na varno in primerno mesto, ki ustreza zahtevam za namestitev.
- Upoštevajte predpisano najmanjšo razdaljo do drugih naprav in enot.

- Pred namestitvijo naprave se prepričajte, da je poravnana in da se vrata neovirano odpirajo.
- Naprava je opremljena z električnim hladilnim sistemom. Za krmiljenje slednjega je potrebno električno napajanje.

2.2 Električne povezave

UPOZORNENIE!

Nevarnost požara in električnega udara.

- Električno priključitev mora opraviti usposobljen električar.
- Preverite, ali so parametri s ploščice za tehnične navedbe združljivi z električno napetostjo omrežja.
- Naprava mora biti ozemljena. Vedno uporabljajte pravilno nameščeno vtičnico z zaščito pred električnim udarom.
- Ne uporabljajte razdelilnikov in podaljškov.
- Izogibajte se poškodbam omrežnega vtiča in kabla. Če je potrebna zamenjava, jo mora opraviti naš pooblaščen servisni center.
- Ne dopustite, da se napajalni kabli dotikajo ali približujejo vratom aparata ali niši pod njim, zlasti ko je aparat v delovanju ali so vrata vroča.
- Zaščita pred udarci pri delih pod napetostjo in izoliranih delih mora biti pritrjena tako, da je ni mogoče odstraniti brez orodja.
- Vtič vtaknite v vtičnico šele ob koncu postopka nameščanja. Po namestitvi poskrbite za dostop do vtičnice.
- Če je omrežna vtičnica razrahljana, vanjo ne priključite omrežnega vtiča.
- Ne odklapljajte naprave tako, da potegnete za napajalni kabel. Vedno povlecite za omrežni vtič.
- Vedno uporabljajte ustrezne izolacijske naprave: zaščita pred izklopi, varovalke (navojne varovalke, odstranjene iz nosilca), odklopniki za ozemljitveni uhajavi tok in kontaktorji.
- Električna napeljava mora imeti izolacijsko napravo, ki odklopi napravo od omrežja na vseh stikalih, z odprtino kontakta vsaj 3 mm.
- Preden vtaknete vtič v vtičnico, povsem zaprite vrata naprave.
- Ta naprava je dobavljena z vtičem in napajalnim kablom.

Vrste kablov, ki so primerni za priključitev ali zamenjavo za Evropo:

H07 RN-F, H05 RN-F, H05 RRF, H05 VV-F, H05 V2V2-F (T90), H05 BB-F

Za presek kabla si oglejte skupno moč na ploščici za tehnične navedbe. Ogledate si lahko tudi preglednico:

| Skupna moč (W) | Presek kabla (mm ²) |
|------------------|---------------------------------|
| maksimalno 1,380 | 3x0.75 |
| maksimalno 2,300 | 3x1 |
| maksimalno 3,680 | 3x1.5 |

Ozemljitveni kabel (zeleni/rumeni kabel) mora biti 2 cm daljši od rjave faze in modrih nevtralnih kablov

2.3 Uporaba

UPOZORNENIE!

Nevarnost poškodbe, opeklin in električnega udara ali eksplozije.

- Ne spreminjajte specifikacij te naprave.
- Prepričajte se, da prezračevalne odprtine niso blokirane.
- Naprave med delovanjem ne puščajte brez nadzora.
- Po vsaki uporabi izklopite napravo.
- Bodite previdni pri odpiranju vrat naprave med delovanjem, saj se lahko sprostijo vroč zrak in vnetljive mešanice alkoholnih sestavin.
- Naprave se ne dotikajte z mokrimi rokami, ali kadar je v stiku z vodo.
- Ne pritiskajte odprtih vrat.
- Naprave ne uporabljajte kot delovno površino ali površino za odlaganje.
- Ko so vrata odprta, se izogibajte iskram in odprtemu ognju v bližini aparata.
- Za konzerviranje uporabljajte samo odobreno steklo in kozarce.
- V bližini naprave ne postavljajte vnetljivih snovi.

UPOZORNENIE!

Obstaja nevarnost škode na napravi.

- Za preprečevanje poškodb ali razbarvanja emaila:
 - ne postavljajte posode za peko ali predmetov neposredno na dno pečice.
 - aluminijaste folije ne postavljajte neposredno na dno pečice.

- Ne smete postaviti vode neposredno v vročo napravo.
- po kuhanju ne puščajte vlažne posode in jedi v napravi.
- bodite previdni pri odstranjevanju ali namestitvi dodatkov.
- Razbarvanje emajla ali nerjavečega jekla ne vpliva na delovanje naprave.
- Za vlažne torte uporabite globoko posodo, saj lahko sadni sokovi povzročijo trajne madeže.
- Vedno kuhajte z zaprtimi vrati naprave.
- Če je naprava nameščena za pohištvno ploščo, med uporabo ali dokler se naprava popolnoma ne ohladi, plošče ne zapirajte, da preprečite poškodbe zaradi toplote in vlage.
- Obvestilo o žarnici/-ah v notranjosti tega izdelka in o rezervnih žarnicah, ki se prodajajo ločeno: Te žarnice so izdelane, da prenesejo skrajno zahtevne razmere v gospodinjskih napravah, kot so temperatura, vibracije, vlaga; ali so izdelane za signalizacijo, da je naprava vklopljena. Niso namenjene za uporabo v drugih napravah in niso primerne za sobno razsvetljavo v gospodinjstvu.
- Ta izdelek vsebuje svetlobni vir razreda energijske učinkovitosti G.
- Uporabite samo žarnice z enakimi specifikacijami.
- Za popravilo naprave se obrnite na pooblaščen servisni center. Uporabite samo originalne rezervne dele.

2.4 Vzdrževanje in čiščenje

UPOZORNENIE!

Nevarnost telesnih poškodb, požara ali škode na napravi.

- Pred vzdrževalnimi deli napravo izklopite in izvlecite napajalni kabel iz omrežne vtičnice.
- Prepričajte se, da je naprava hladna, da preprečite razbitje stekla. Če so steklene plošče vrat poškodovane, se za zamenjavo obrnite na pooblaščen servisni center.
- Pri odstranjevanju vrat z naprave bodite previdni.
- Po vsaki uporabi očistite in posušite napravo, njeno notranjost in dodatke, da preprečite kondenzacijo pare, korozijo in obrabo površine.
- Za čiščenje naprave in dodatne opreme uporabite krpo iz mikrovlakn, toplo vodo

in nevtralne detergente. Ne uporabljajte abrazivnih izdelkov, gobic, topil, ostrih robov ali kovinskih predmetov.

- Pri uporabi razpršila za pečico upoštevajte varnostna navodila na embalaži.

Pirolitično čiščenje

- Preberite vsa navodila za pirolitično čiščenje
- Pred izvedbo pirolitičnega čiščenja in začetnega segrevanja pred uporabo iz notranjosti pečice odstranite:
 - vse ostanke hrane, razlito olje ali maščobne obloge.
 - vsi odstranljivi predmeti (vključno s policami, stranskimi nosilci itd., ki so priloženi napravi), še posebej lonci s prevleko proti prijemanju, ponve, pekači, pripomočki itd.
- Med pirolitičnim čiščenjem naj se otroci ne približujejo napravi, saj se ta zelo segreje in iz sprednjih odprtih uhaja vroč zrak.
- Pirolitično čiščenje sprošča hlape iz ostankov kuhanja in gradbenih materialov. Med in po začetnem predgrevanju in pirolitičnem čiščenju zagotovite dobro prezračevanje.
- Med in po pirolitičnem čiščenju ne polijte ali nalivajte vode na vrata pečice, da ne poškodujete steklenih plošč.
- Hlapi, ki se sproščajo iz pirolitičnih pečic/ostankov hrane, kot je opisano, niso škodljivi za ljudi, vključno z otroki ali osebami z zdravstvenimi težavami.
- Med pirolitičnim čiščenjem in začetnim predgrevanjem ter po tem poskrbite, da se hišni ljubljenci ne zadržujejo v bližini naprave. Majhni hišni ljubljenci (še posebej ptice in plazilci) so lahko zelo občutljivi na temperaturne spremembe in izpust hlapov.
- Nelepljive površine na loncih, ponvah, pladnjih in pripomočkih se lahko poškodujejo zaradi visokotemperaturnega pirolitičnega čiščenja in lahko sproščajo škodljive hlape v nizki koncentraciji.

2.5 Odlaganje

UPOZORNENIE!

Nevarnost poškodbe ali zadržitve.

- Za informacije o pravilnem odlaganju naprave se obrnite na občinsko upravo.
- Napravo izključite iz električnega omrežja, nato odrežite in zavrzite električni kabel.

3. OPIS IZDELKA

3.1 Splošni pregled

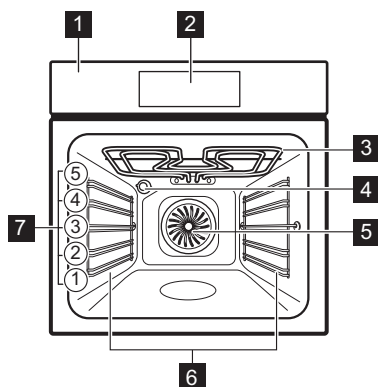

- 1 Nadzorna plošča
- 2 Prikazovalnik
- 3 Grelnik
- 4 Žarnica

- 5 Ventilator
- 6 Nosilec police, odstranljiv
- 7 Položaji polic

3.2 Polja na dotik

| | |
|--|--|
| | Za vklop in izklop naprave. |
| | Za navigacijo po meniju. |
| | Za prilagoditev nastavitvev. |
| | Pritisnite za nastavitve funkcije: AirFry. |
| | Za nastavitve funkcije kuharskega pomočnika. |
| | Za nastavitve funkcij časovnika. |
| | Za vnos nastavitvev. |
| | Za potrditev izbire. |

4. PRED PRVO UPORABO

4.1 Nastavitve časa

1. Pritisnite **+** ali **-**, da prilagodite ure in minute.
2. Pritisnite **OK**, da potrdite.

4.2 Začetno predgrevanje in čiščenje

1. Prazno napravo predhodno segrejte, da odstranite neprijetne vonjave. Prostor prezračite.

2. Odstranite vso dodatno opremo in nosilce rešetk.
3. Vsako funkcijo nastavite na najvišjo temperaturo in pustite, da naprava deluje določen čas: 1 h, 15 min, 15 min. Glejte razdelek Dnevna uporaba.
4. Izklopite napravo in pustite, da se ohladi.
5. Očistite s krpo iz mikrovlaken, toplo vodo in blagim čistilnim sredstvom. Zamenjajte dodatno opremo in nosilce rešetk.

5. DNEVNA UPORABA







5.1 Funkcije pečice

- Vroči zrak:** Enakomerno pečenje, meh-koba, sušenje
- Gretje zgoraj/spodaj:** Tradicionalna pe-ka

AirFry: Pečenje živil z manj olja in brez papirja za peko.

Zamrznjene jedi: Ocvrti krompir, pečeni krompir v oblicah, spomladanski zvitki





Funkcija pica: Peka pizze

| | |
|--|---|
|  | Gretje spodaj: Peka peciva |
|  | Odtaljevanje: Odtaljevanje |
|  | Vlažno pečenje: Pečenje |
|  | Žar: Popekanje, pečenje na žaru |
|  | Infra pečenje: Pečenje mesa, popekanje |
|  | Pogrej: Segrevanje, kuhanje |

Če želite spremeniti funkcijo, pritisnite  če želite napravo izklopiti, nato ga znova pritisnite, da jo znova vklopite.

Luč lahko med nekaterimi funkcijami pečiče pri temperaturi, nižji od 80°C, samodejno ugasne.





5.2 Nastavitev: Funkcije pečiče

1. Pritisnite  za vklop naprave.
2. Za navigacijo do funkcij pritisnite  ali .
3. Pritisnite  ali  za nastavitev temperature.
4. Pritisnite **OK**.

— Vrstica poteka - vizualno prikazuje, kdaj naprava doseže nastavljeno temperaturo ali kdaj se čas kuhanja izteče.



» Hitro segrevanje pečiče - pritisnite in držite **OK** za 3 sekunde med segrevanjem, da skrajšate čas segrevanja. Na voljo je za nekatere funkcije pečiče. Ventilator se lahko vklopi samodejno.

5.3 Časovnik

1. Pritisnite .
2. Pritisnite  ali , da izberete funkcijo časovnika.
3. Pritisnite  ali  za nastavitev časa. Pritisnite **OK**.









Če želite preklicati funkcijo časovnika, pritisnite in držite 3 sekunde .

| Funkcije timerja | |
|--|---|
|  | Za nastavitev odštevanja. Ko se programska ura izteče, se oglasi zvočni signal. |



| Funkcije timerja | |
|---|---|
|  | Za nastavitev odštevanja. Ko časovnik konča, se oglasi signal in kuhanje se ustavi. |
|  | Za zamik začetka in/ali konca pečenja. |





5.4 Nastavitev: Kuharski pomočnik

















Podmeni Kuharski pomočnik je sestavljen iz programov, ki so zasnovani za določene jedi. Programi se zaženejo z ustrezno nastavitvijo. Med kuhanjem lahko spremenite čas in temperaturo.

1. Pritisnite  za vklop naprave.
2. Pritisnite .
3. Pritisnite  ali  za izbiro funkcij kuharskega pomočnika.
4. Pritisnite  ali  za nastavitev temperature. Pritisnite **OK**.
5. Pritisnite  ali , da nastavite čas kuhanja. Pritisnite **OK**, da izberete funkcijo.
6. Ko se funkcija konča, preverite, ali je hrana pripravljena. Po potrebi podaljšajte čas kuhanja. Za kuhanje s pomočjo kuharskega pomočnika in sonde za jedi je postopek enak.







Podmeni: Kuharski pomočnik

| Legenda | |
|---|--|
|  | Preden začnete peči, predhodno ogrejte aparat. |
|  | Višina rešetke. Glejte razdelek Opis izdelka. |

| Jedi | |
|---|---|
|  | Pica   2 ; pekač za pecivo, obložen s papirjem za peko |
|  | Piščanec 1 - 1,5 kg; sveže  2 ; posoda za enolončnico na pekaču za pecivo Po polovici časa pečenja piščanca obrnite, da se enakomerno zapeče. |



| Jedi | |
|---|---|
|  Govedina 1 - 1,5 kg; 4 - 5 cm debelih kosov |  2; pekač za pecivo Nekaj minut pražite meso v vroči posodi. Vstavite v aparat. |
|  Fileji |  3; posoda za enolončnico na mreži za pečenje |
|  Lazanja 1 - 1,5 kg |  2; posoda za enolončnico na mreži za pečenje |
|  Kiš |  2; model za pečenje na mreži za pečenje |
|  Krompir 1 kg |  2; pekač za pecivo Postavite cele neolupljene krompirje na pekač za pecivo. |
|  Zelenjavna gratin 1 - 1,5kg |  3; pekač za pecivo, obložen s papirjem za peko Narežite zelenjavo na kose. |
|  Muffini |  3; pekač za muffine na pekač za muffine na |
|  Ciabatta 0,8 kg |  2; pekač za pecivo, obložen s papirjem za peko Več časa, potrebnega za beli kruh. |

5.5 Spreminjanje: Nastavitve



1. Pritisnite  za vklop naprave.
2. Pritisnite  za dostop do nastavitvev.
3. Pritisnite  ali  za prilagoditev nastavitvev. Pritisnite OK.
4. Pritisnite  ali  za prilagoditev vrednosti.
5. Pritisnite OK za potrditev ali izstop iz načina prilagajanja.
6. Pritisnite  za izhod iz nastavitvev.

Podmeni: Nastavitve

| Nastavitev | Vrednost |
|--------------------------------|-------------------|
| 01 Pirolitično čiščenje | Programi čiščenja |
| 02 Ura | Spremeni |
| 03 Osvetlitev | Vklop/Izklop |

| Nastavitev | Vrednost |
|---|---|
| 04 Hitro segrevanje pečice | Vklop/Izklop |
| 05 Čas delovanja | Vklop/Izklop |
| 06 Osvetlitev | 1-5 |
| 07 Zvok tipk | Beep, Clic, None |
| 08 Glasnost | 1-4 |
| 09 - | - |
| 10 Sonda za hrano ¹⁾ | 1  - Alarm, 2  - Alarm in zaustavitev |
| 11 Opomnik za čiščenje ¹⁾ | Vklop/Izklop |
| 12 - | - |
| 13 Predstavitveni način | Aktivacijska koda: 2468 |
| 14 Različica programske opreme | Preverjanje |
| 15 Ponastavi vse nastavitve | Da/ne |

¹⁾ samo izbrani modeli



Nastavitve se privzeto začnejo pri **02**. Uporabite  in  za navigacijo.

5.6 Ključavnica

Ta funkcija preprečuje naključno spreminjanje funkcije aparata.

Ko je vklopljena, ko je naprava v uporabi, zaklene upravljalno ploščo in vrata, zaradi česar se trenutne nastavitve kuhanja nadaljujejo.

Ko je vklopljena, ko je naprava izklopljena, ohranja upravljalno ploščo zaklenjeno, kar preprečuje nenameren vklop naprave.

  - pritisnite in držite, da vklopite ali izklopite funkcijo.

 - utripne 3-krat, ko je zapora vklopljena.

5.7 Pripomočki



Dodatna oprema je na voljo glede na model. Skenirajte QR kodo, da preverite, kako uporabljati dodatno opremo, ki je priložena napravi. Dodatno opremo lahko naročite ločeno. Za več informacij se obrnite na lokalnega dobavitelja.

Mala zarezna na vrhu poveča varnost in zaščito pred nagibom. Rob okrog mreže preprečuje zdrs posode s police.

Dodatno opremo (rešetka/pladenj) vstavite v vodila nosilca rešetk. Poskrbite, da se bo polica dotikala hrbtne strani pečice, nogice pa bodo obrnjene navzdol.

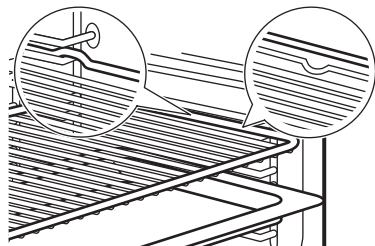

Če ima pekač nagib, ga namestite proti zadnjemu delu notranjosti pečice.

Če je na dodatni opremi napis, se prepričajte, da je obrnjen proti vam.

Če uporabljate pladenj z luknjami, pod njega postavite pladenj/posodo za zbiranje kapljic tekočine.





6. NAMIGI IN NASVETI

6.1 Priporočila za pečenje

Temperature in časi pečenja v razpredelnicah so le smernice. Odvisni so od receptov ter kakovosti in količine uporabljenih sestavin. Če za določen recept ne najdete nastavitvev, poiščite podobne.





Položaje rešetk štejte od spodaj navzgor.

Simboli, uporabljeni v razpredelnicah:





| | |
|---|---------------------|
|  | Vrsta živila |
|  | Funkcija pečice |
| °C | Temperatura |
|  | Položaj rešetke |
|  | Čas priprave (min) |
|  | Dodatne informacije |

6.2 Vlažno pečenje

Za najboljše rezultate upoštevajte priporočila, navedena v spodnji razpredelnici.

|  | °C |  |  |  |
|---|-----|---|---|---|
| Buhtlji, 16 kosov | 180 | 2 | 20–30 | 1) |
| Žemlje, 9 kosov | 180 | 2 | 30–40 | 1) |
| Pizza, zamrznjena, 0,35 kg | 220 | 2 | 10–15 | 2) |







|  | °C |  |  |  |
|---|-----|---|---|---|
| Rulada | 170 | 2 | 25–35 | 1) |
| Čokoladni kolač z lešniki | 175 | 3 | 25–30 | 1) |
| Soufflé/Narastek, 6 kosov | 200 | 3 | 25–30 | 3) |
| Testo za kolač | 180 | 2 | 15–25 | 4) |
| Viktorijin kolač | 170 | 2 | 40–50 | 5) |
| Poširana riba, 0,3 kg | 180 | 3 | 20–25 | 1) |
| Cela riba, 0,2 kg | 180 | 3 | 25–35 | 1) |
| Ribji file, 0,3 kg | 180 | 3 | 25–30 | 6) |
| Poširano meso, 0,25 kg | 200 | 3 | 35–45 | 1) |
| Šašlik, 0,5 kg | 200 | 3 | 25–30 | 1) |
| Piškotki, 16 kosov | 180 | 2 | 20–30 | 1) |
| Makaroni, 24 kosov | 180 | 2 | 25–35 | 1) |
| Muffini, 12 kosov | 170 | 2 | 30–40 | 1) |
| Slano pecivo, 20 kosov | 180 | 2 | 25–30 | 1) |
| Piškotii iz krhkega testa, 20 kosov | 150 | 2 | 25–35 | 1) |
| Kolački, 8 kosov | 170 | 2 | 20–30 | 1) |













|  | °C |  |  |  |
|---|-----|---|---|---|
| Zelenjava, poširana, 0,4 kg | 180 | 3 | 35-45 | 1) |
| Vegetarijska omleta | 200 | 3 | 25 - 30 | 6) |
| Mediteranska zelenjava, 0,7 kg | 180 | 4 | 25 - 30 | 1) |

- 1) Uporabite pekač ali prestrezno posodo.
- 2) Uporabite mrežo za pečenje.
- 3) Uporabite keramične ramekine na mreži za pečenje.
- 4) Uporabite model za testo za kolač na mreži za pečenje
- 5) Uporabite posodo za peko na mreži za pečenje.
- 6) Uporabite posodo za pico na mreži za pečenje.

6.3 Informacije za testne inštitute

Preizkusi v skladu z IEC 60350-1.

|  |  | °C |  |  |
|---|---|-----------|---|---|
| Drobno pecivo (20 kosov na pekač) | | | | |
|  | 3 | 170 | 20 - 35 | 1) |
|  | 3 | 150 - 160 | 20 - 35 | 1) |
|  | 2 in 4 | 150 - 160 | 20 - 35 | 1) |

|  |  | °C |  |  |
|---|---|-----------|---|--|
| Jabolčna pita, 2 modela za pečenje Ø 20 cm | | | | |
|  | 2 | 180 | 70 - 90 | 2) |
|  | 2 | 160 | 70 - 90 | 2) |
| Pusti biskvit, model peciva Ø 26 cm | | | | |
|  | 2 | 170 | 40 - 50 | 2) 3) |
|  | 2 | 160 | 40 - 50 | 2) 3) |
|  | 2 in 4 | 160 | 40 - 60 | 2) 3) |
| Piškoti iz krh. testa | | | | |
|  | 3 | 140 - 150 | 20 - 40 | 1) |
|  | 2 in 4 | 140 - 150 | 25 - 45 | 1) |
|  | 3 | 140 - 150 | 25 - 45 | 1) |
| Toast | | | | |
|  | 4 | Največje | 1 - 5 | 2) 3) |

- 1) Uporabite Pekač za pecivo.
- 2) Uporabite Mreža za pečenje.
- 3) Napravo 10 minut predhodno ogrevajte.

7. SKRB IN ČIŠČENJE

7.1 Opombe o čiščenju

- Za kovinske površine uporabite čistilno raztopino.
- V napravi ali na steklenih ploščah vrat se lahko nabira vlaga. Za zmanjšanje kondenzacije pustite napravo delovati 10 minut pred kuhanjem. Živil v napravi ne shranjujte dlje kot 20 minut.
- Pripomočkov ne pomivajte v pomivalnem stroju.

7.2 Odstranjevanje nosilcev rešetk





1. Poskrbite, da je naprava hladna.
2. Sprednji del nosilca rešetke povlecite stran od stranske stene.
3. Zadnji del nosilca rešetke potegnite s stranskih sten in ga odstranite.
4. Nosilce rešetk namestite nazaj v prvotni položaj. Ponovite korake v obratnem vrstnem redu.

Če so priložena teleskopska vodila, morajo biti zadrževalni zatiči usmerjeni naprej.

7.3 Pirolitično čiščenje

Ta program požge preostalo umazanijo v napravi. Uporabite vedno, ko je napravo potrebno temeljito očistiti.

Če v isti kuhinjski element namestite druge naprave, jih ne uporabljajte sočasno s to funkcijo. To lahko poškoduje pečico.

1. Poskrbite, da je naprava hladna.
2. Odstranite vso opremo
3. Notranjost pečice in notranje steklo vrat očistite s toplo vodo, mehko krpo in blagim čistilnim sredstvom.
4. Pritisnite  za vklop naprave.
5. Pritisnite .
6. Pritisnite  ali , da izberete **01**. Pritisnite **OK**.

7. Pritisnite **+** ali **-** za izbiro trajanja čiščenja. Pritisnite **OK**.

| Čiščenje | Trajanje |
|--------------------|------------|
| Rahlo čiščenje | 1 h |
| Običajno čiščenje | 1 h 30 min |
| Temeljito čiščenje | 2 h 30 min |

Ko se zažene čiščenje, so vrata pečice zaklenjena in luč je ugasnjena. Funkcije ne začnete, če niste povsem zaprli vrat pečice. Ventilator za hlajenje deluje z višjo hitrostjo.

8. Ko čistite konce, najprej izklopite napravo in počakajte, da se ohladi. Notranjost pečice očistite z mehko krpo.

7.4 Opomnik za čiščenje

Ko po kuhanju na prikazovalniku utripa , vas naprava opomni, da jo je potrebno očistiti s pirolitičnim čiščenjem. Opomnik lahko izklopite v podmeniju: Nastavitve. Glejte Dnevna uporaba, Spreminjanje: Nastavitve

7.5 Odstranjevanje in nameščanje vrat

Za čiščenje lahko snamete vrata pečice in notranje steklene plošče. Preden odstranite steklene plošče, preberite celotna navodila »Odstranjevanje in nameščanje vrat«.

POZOR!

Naprave ne uporabljajte brez steklenih plošč.

1. Odprite vrata do konca in primite tečaja.

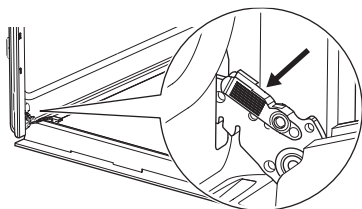

2. Dvignite in vlecite zapahe, dokler se ne zaskočijo.

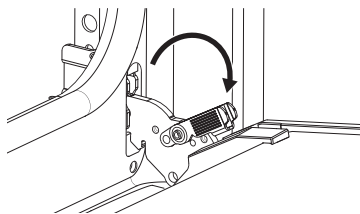

3. Zaprite vrata pečice do polovice do prvega položaja odpiranja. Potem jih dvignite in povlecite, da jih snamete s tečajev.

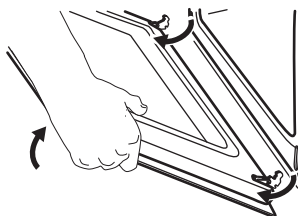

4. Položite vrata na mehko krpo na stabilni površini.

5. Okvir vrat **A** pridržite na njihovem zgornjem robu na obeh straneh in potisnete navznoter, da sprostite tesnilo sponke.

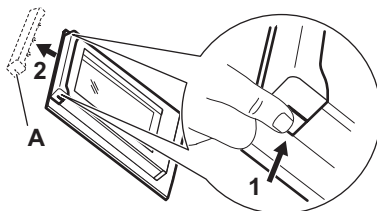

6. Okvir vrat potegnite k sebi in ga odstranite.

7. Steklene plošče vrat primite na zgornjem robu eno za drugo in jih potegnite navzgor iz vodila. Poskrbite, da steklene plošče povsem zdrsnejo iz nosilcev.

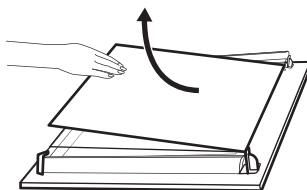

8. Steklene plošče očistite z vodo in milom. Steklene plošče temeljito posušite.

Steklenih plošč ne pomivajte v pomivalnem stroju.

9. Po čiščenju namestite steklene plošče in vrata pečice. Pazite, da steklene plošče namestite nazaj v pravem zaporedju. Preverite simbol/natis na strani steklene plošče. Če so vrata pravilno nameščena, boste pri zapiranju zapahov zaslišali klik.

ⓘ Območje natisa **B** (če je prisotno) mora biti obrnjeno proti notranjosti pečice.



7.6 Zamenjava žarnice

Odklopite napravo iz električnega omrežja in počakajte, da se ohladi.

Žarnico zamenjajte z ustrežno žarnico, odporno proti visoki temperaturi 300 °C.

Žarnica na zadnji steni

1. Obrnite steklen pokrov in ga odstranite.
2. Očistite stekleni pokrov.
3. Zamenjajte žarnico.
4. Namestite stekleni pokrov.

8. ODPRAVLJANJE TEŽAV

Če težave ne morete razrešiti sami, se obrnite na prodajalca ali pooblaščen servisni center. Servisne podrobnosti so navedene na ploščici za tehnične navedbe, ki se nahaja na sprednjem okvirju. Vidna je, ko odprete vrata. Ne odstranjujte ploščice za tehnične navedbe.

Če se na prikazovalniku prikaže koda napake, ki je ni v razpredelnici, izklopite in vklopite varovalko, da ponovno zaženete napravo. Če se koda napake pojavi ponovno, se obrnite na pooblaščen servisni center.

Naprave ni mogoče vklopiti ali je uporabljeni. - Naprava ni priključena na električno napajanje ali je priključena nepravilno.

Naprava se ne segreje.

- Vrata niso pravilno zaprta.
- Ključavnica je vklopljena.
- Vklopljen je samodejni izklop.

Žarnica ne deluje. - Žarnica je pregorela. Zamenjajte žarnico.

Žarnica je izklopljena. - Vlažno pečenje - je aktiviran.

Na zaslonu se prikaže "00:00". - Prišlo je do izpada elektrike. Nastavite uro.

Err C3 - Zaprite vrata. Za vklop in izklop naprave. Preverite, da zapora vrat ni pokvarjena.

Err F102 - Zaprite vrata. Preverite, da zapora vrat ni pokvarjena.

9. ENERGIJSKA UČINKOVITOST

9.1 Informacijski list izdelka in informacije o izdelku v skladu z (EU) št. 65/2014 in (EU) št. 66/2014

| | |
|-----------------|------------|
| Ime dobavitelja | Electrolux |
|-----------------|------------|

| | |
|-----------------------|---|
| Identifikacija modela | EOF4P0PX2 949288083 EOF7P00H 949288085 EOF7P86H2 949288092 EOM7P00Z 949288087 EOM7P10H 949288095 KOFCP00H 949288068 KOFCP30H 949288086 KOFCP86H 949288091 KOFFP0PX 949288084 OOPP00NB 949288061 XOP3PNK 949288057 |
|-----------------------|---|

| | |
|---|--------------------------------|
| Indeks energijske učinkovitosti | 61.2 |
| Razred energijske učinkovitosti | A++ |
| Poraba energije pri standardni obremenitvi, običajni način | 0.93 kWh/cikel |
| Poraba energije pri standardni obremenitvi, način z ventilatorjem | 0.52 kWh/cikel |
| Število votlin pečice | 1 |
| Toplotni vir | Električna energija |
| Prostornina | 72 l |
| Vrsta pečice | Pečica, v vgrajenem štedilniku |
| Masa | EOF4P0PX2 29.2 kg |
| | EOF7P00H 29.6 kg |
| | EOF7P86H2 29.6 kg |
| | EOM7P00Z 29.6 kg |
| | EOM7P10H 29.6 kg |
| | KOFCP00H 30.4 kg |
| | KOFCP30H 29.6 kg |
| | KOFCP86H 29.6 kg |
| | KOFFP0PX 29.6 kg |
| | OOPP00NB 29.6 kg |
| | XOP3PNK 32.0 kg |

Naprava je preizkušena v skladu z: EN IEC 60350-1.

9.2 Zahteve glede informacij v skladu z uredbo (EU) št. 2023/826

| | |
|---|--------|
| Poraba energije v stanju pripravljenosti | 0,8 W |
| Najdaljši čas, ki je potreben, da oprema samodejno doseže ustrezen način nizke moči | 20 min |

Naprava je preizkušena v skladu z: EN 50564.

9.3 Nasveti za varčevanje z energijo

- Med kuhanjem imejte vrata zaprta in jih ne odpirajte pogosto.
- Poskrbite, da bo tesnilo vrat čisto, in preverite, da je dobro nameščeno.
- Uporabljajte kovinsko ali temno, neodsevno posodo.
- Preskočite predgrevanje, razen če je potrebno.
- Zmanjšajte odmore med peko več jedi.
- Kadar je mogoče, za varčevanje z energijo uporabljajte funkcije pečenja z ventilatorjem (samo pri izbranih modelih).
- Za ohranjanje toplote hrane uporabite preostalo toploto. Zmanjšajte temperaturo naprave najmanj 3–10 min pred koncem kuhanja.
- Med kuhanjem ugasnite žarnico, razen če je potrebna. Oglejte si Nastavitve.
- Vlažno pečenje (samo izbrani modeli) – ta funkcija je bila uporabljena za skladnost z zahtevami razreda energetske učinkovitosti in okoljsko primerne zasnovi (v skladu z EU 65/2014 in EU 66/2014). Preizkusi v skladu z: IEC/EN 60350-1. Med pečenjem morajo biti vrata pečice zaprta, da se funkcija ne prekine in pečica deluje z največjo energijsko učinkovitostjo. Ko uporabite to funkcijo, luč samodejno ugasne. Pri nekaterih modelih traja 30 sek.
- Samodejni izklop – iz varnostnih razlogov se naprava po določenem času samodejno izklopi, če je funkcija pečice vklopljena in nastavitve niso spremenjene. Če nameravate funkcijo pečice uporabljati dlje časa, kot je čas za samodejni izklop, nastavite dolžino pečenja.
 - 12,5 h: 30–115 °C
 - 8,5 h: 120–195 °C
 - 5,5 h: 200–245 °C
 - 3 h: 250–maksimum °C

10. SKRB ZA OKOLJE

Reciklirajte materiale, označene s simbolom . Embalažo odložite v ustrezne zabojnike za reciklažo. Pomagajte varovati okolje in zdravje ljudi z recikliranjem odpadkov elek-

tričnih in elektronskih naprav. Naprave, označene s simbolom , skupaj z gospodinjstvi odpadki. Izdelek vrnite krajev-

nemu obratu za recikliranje ali se obrnite na občinsko službo.

| | | | |
|--------------------------------------|----|-------------------------------------|----|
| 1. INFORMAȚII PRIVIND SIGURANȚA..... | 41 | 6. SFATURI UTILE..... | 48 |
| 2. INSTRUCȚIUNI DE SIGURANȚĂ..... | 43 | 7. ÎNGRIJIREA ȘI CURĂȚAREA..... | 49 |
| 3. DESCRIEREA PRODUSULUI..... | 45 | 8. DEPANARE..... | 51 |
| 4. ÎNAINTE DE PRIMA UTILIZARE..... | 45 | 9. CLASA DE EFICIENȚĂ ENERGETICĂ... | 52 |
| 5. UTILIZARE ZILNICĂ..... | 46 | 10. INFORMAȚII PRIVIND MEDIUL..... | 53 |

1. ⚠️ INFORMAȚII PRIVIND SIGURANȚA

Înainte de instalarea și de utilizarea aparatului, citiți cu atenție instrucțiunile furnizate. Producătorul nu este responsabil pentru eventuale vătămări sau pagube rezultate din instalarea sau utilizarea incorectă. Păstrați permanent instrucțiunile într-un loc sigur și accesibil pentru consultare ulterioară.

1.1 Siguranța copiilor și a persoanelor vulnerabile

- Acest aparat poate fi utilizat de copiii cu vârsta mai mare de 8 ani, de persoanele cu capacități fizice, senzoriale sau mentale reduse sau de persoanele ne-experimentate doar sub supraveghere sau după o scurtă instruire care să le ofere informațiile necesare despre utilizarea sigură a aparatului și să le permită să înțeleagă pericolele la

care se expun. Copiii cu vârsta mai mică de 8 ani și persoanele cu dizabilități profunde și complexe nu trebuie lăsate să se apropie de aparat dacă nu sunt supravegheate permanent.

- Copiii trebuie supravegheați pentru a vă asigura că nu se joacă cu aparatul.
- Nu lăsați ambalajele la îndemâna copiilor și eliminați-le în mod corespunzător.
- AVERTISMENT: Aparatul și piesele accesibile ale acestuia devin fierbinți pe durata utilizării. Păstrați copiii și animalele de companie la distanță în timpul utilizării și răcirii.
- Activați dispozitivul de siguranță pentru copii, dacă este disponibil.
- Copiii nu trebuie să curețe sau să întrețină aparatul fără supraveghere.

1.2 Informații generale despre siguranță

- Acest aparat poate fi utilizat numai pentru gătire.
- Acest aparat este proiectat pentru utilizarea în locuințe individuale la interior
- Acest aparat electrocasnic poate fi utilizat în birouri, camere de oaspeți, camere de oaspeți cu paturi și mic dejun, case de oaspeți în cadrul fermelor și alte spații de cazare similare, în care această utilizare nu depășește (media) nivelurile de utilizare domestică.
- Nu folosiți aparatul înainte de a-l instala în structura încastrată.
- Aparatul trebuie deconectat de la sursa de alimentare înainte de a efectua orice operațiune de întreținere.
- În cazul în care cablul de alimentare este deteriorat, acesta trebuie înlocuit de producător, de centrul de service autorizat al acestuia sau de persoane cu o calificare similară pentru a se evita electrocutarea.
- AVERTISMENT: Asigurați-vă că aparatul este oprit înainte de a înlocui becul pentru a evita o posibilă electrocutare.
- AVERTISMENT: Aparatul și piesele accesibile ale acestuia devin fierbinți pe durata utilizării. Se recomandă ca elementele de încălzire sau suprafața aparatului să nu fie atinse.
- Utilizați întotdeauna mănuși de cuptor pentru a scoate sau a pune în aparat vase sau accesorii.
- Pentru a scoate suporturile pentru raft trebuie să trageți mai întâi de partea din față a suportului, după care să îndepărtați capătul din spate de pereții laterali. Instalați suporturile pentru raft în ordine inversă.
- Nu folosiți un aparat de curățat cu abur pentru a curăța aparatul.
- Nu folosiți substanțe abrazive dure sau raclete ascuțite de metal pentru a curăța sticla ușii deoarece acestea pot zgâria suprafața, ceea ce poate avea drept consecință spargerea sticlei.
- Înainte de curățarea pirolitică, scoateți toate accesoriile și depunerile/deversările excesive din cavitatea aparatului.

2. INSTRUCȚIUNI DE SIGURANȚĂ

2.1 Installation

AVERTISMENT!

Doar o persoană calificată trebuie să instaleze acest aparat.

- Îndepărtați toate ambalajele.
- Dacă aparatul este deteriorat, nu îl instalați sau utilizați.
- Urmați instrucțiunile de instalare disponibile pe site-ul nostru web.
- Aveți grijă când mutați aparatul, deoarece este greu. Folosiți întotdeauna încălțăminte și mănuși de protecție.
- Nu trageți aparatul de mâner.
- Instalați aparatul într-un loc sigur și adecvat care satisface cerințele privind instalarea.
- Respectați distanțele minime față de alte aparate și corpuri de mobilier.
- Înainte de a monta aparatul, asigurați-vă că este la nivel și că ușa se deschide fără nicio restricție.
- Aparatul este prevăzut cu un sistem de răcire electrică. Pentru a funcționa, acesta necesită curent electric.

2.2 Conexiunea la rețeaua electrică

AVERTISMENT!

Pericol de incendiu și electrocutare.

- Toate conexiunile electrice trebuie realizate de către un electrician calificat.
- Asigurați-vă că parametrii de pe plăcuța cu date tehnice sunt compatibili cu valorile nominale ale sursei de alimentare.
- Aparatul trebuie legat la pământ. Utilizați întotdeauna o priză cu protecție la electrocutare corect instalată.
- Nu utilizați adaptoare multiple și cabluri prelungitoare.
- Evită să deteriorezi priza și cablul. Dacă este nevoie de înlocuire, aceasta trebuie realizată de Centrul nostru de Servicii Autorizate.
- Nu lăsați cablurile de alimentare electrică să atingă sau să se afle în apropierea ușii aparatului sau a nișei de sub aparat, în special atunci când acesta funcționează sau ușa este fierbinte.
- Protecția împotriva șocurilor pentru piesele vii și izolate trebuie fixată bine și nu trebuie detașată fără unelte.

- Introduceți fișa în priză numai după încheierea instalării. Asigurați-vă că aveți acces la priza de rețea după instalare.
- Dacă priza este slăbită, nu conectați ștecherul.
- Nu deconectați aparatul trăgând de cablul de alimentare. Scoateți întotdeauna ștecherul din priză.
- Folosiți doar dispozitive de izolare adecvate: întrerupătoare pentru protecția liniei, siguranțe (siguranțe cu șurub scoase din suport), mecanisme de declanșare pentru scurgeri de curent și contactoare.
- Instalația electrică trebuie să aibă un dispozitiv de izolare care să deconecteze aparatul de la rețeaua electrică la toți polii, cu o lățime a deschiderii de contact de cel puțin 3 mm.
- Închideți complet ușa aparatului înainte de a conecta ștecherul la priză.
- Acest aparat este livrat cu un ștecar și un cablu de alimentare electrică.

Tipurile de cabluri adecvate pentru instalare sau înlocuire pentru Europa:

H07 RN-F, H05 RN-F, H05 RRF, H05 VV-F, H05 V2V2-F (T90), H05 BB-F

Pentru secțiunea cablului consultați puterea totală consumată de pe plăcuța cu date tehnice. De asemenea, puteți consulta tabelul:

| Putere totală (W) | Secțiunea cablului (mm ²) |
|-------------------|---------------------------------------|
| maxim 1,380 | 3x0.75 |
| maxim 2,300 | 3x1 |
| maxim 3,680 | 3x1.5 |

Cablul de împământare (cablul verde/galben) trebuie să fie cu 2 cm mai lung decât cablurile neutre din faza maro și albastre

2.3 Utilizarea

AVERTISMENT!

Pericol de rănire, arsuri și electrocutare sau explozie.

- Nu modificați specificațiile acestui aparat.
- Asigurați-vă că deschiderile de ventilație nu sunt blocate.
- Nu lăsați aparatul nesupravegheat în timpul funcționării.

- Dezactivați aparatul după fiecare întrebuințare.
- Aveți grijă când deschideți ușa aparatului în timpul funcționării, deoarece pot fi eliberate aer cald și amestecuri inflamabile din ingredientele pe bază de alcool.
- Nu acționați aparatul având mâinile umede sau când acesta este în contact cu apa.
- Nu aplicați presiune asupra ușii deschise.
- Nu utilizați aparatul ca suprafață de lucru sau ca loc de depozitare.
- Păstrați scânteile și flăcările deschise departe de aparat când ușa este deschisă.
- Utilizați numai sticlă și borcane aprobate pentru conservare.
- Nu așezați produse inflamabile lângă aparat.

AVERTISMENT!

Pericol de deteriorare a aparatului.

- Pentru a preveni deteriorarea sau decolorarea emailului:
 - nu așezați vase pentru cuptor sau obiecte direct pe fundul cavității.
 - nu așezați folie de aluminiu direct pe fundul cavității.
 - nu puneți apă direct în aparatul fierbinte.
 - nu lăsați preparate și alimente umede în aparat după gătit.
 - aveți grijă când scoateți sau instalați accesoriile.
- Decolorarea smaltului sau a oțelului inoxidabil nu afectează performanța aparatului.
- Utilizați o tigaie adâncă pentru prăjituri umede, deoarece sucurile de fructe pot provoca pete permanente.
- Gătiți întotdeauna cu ușa închisă a aparatului.
- Dacă aparatul este instalat în spatele unui panou de mobilier, nu închideți panoul în timpul utilizării sau până când aparatul s-a răcit complet pentru a preveni deteriorarea cauzată de căldură și umiditate.
- În ceea ce privește becul (becurile) din acest produs și becurile ca piese de schimb vândute separat: Aceste becuri sunt destinate să reziste la condițiile fizice extreme din aparatele electrocasnice, cum ar fi temperatura, vibrațiile, umiditatea sau au scopul de a oferi informații despre starea de funcționare a aparatului. Acestea nu sunt destinate utilizării în alte aplicații și nu sunt adecvate pentru iluminarea camerelor din locuință.

- Acest produs conține o sursă de lumină cu clasa de eficiență energetică G.
- Utilizați numai lămpi cu aceleași specificații.
- Pentru a repara aparatul contactați Centrul de service autorizat. Utilizați doar piese de schimb originale.

2.4 Îngrijire și curățare

AVERTISMENT!

Pericol de vătămare personală, incendii sau deteriorare a aparatului!

- Înainte de a efectua operațiunile de întreținere, dezactivați aparatul și deconectați-l de la rețeaua electrică.
- Asigurați-vă că aparatul este rece pentru a evita spargerea sticlei. Dacă panourile din sticlă ale ușii sunt deteriorate, contactați centrul de service autorizat pentru înlocuire.
- Procedați cu atenție când scoateți ușa din aparat, este grea.
- Folosiți procedura de curățare cavitate și uscare cavitate pentru aparatul, cavitatea acestuia și accesoriul după fiecare utilizare pentru a preveni condensarea aburului, coroziunea și deteriorarea suprafeței.
- Pentru curățarea aparatului și a accesoriilor, utilizați o cârpă din microfibră, apă caldă și detergenți neutri. Nu utilizați produse abrazive, tampoane, solvenți, obiecte ascuțite sau metalice.
- Respectați instrucțiunile de siguranță de pe ambalaj atunci când utilizați un spray pentru cuptor.

Curățare pirolitică

- Citiți toate instrucțiunile pentru curățare pirolitică
- Înainte de a efectua curățarea pirolitică și preîncălzirea inițială, scoateți din interiorul cuptorului:
 - toate reziduurile de alimente, petele/depunerile de ulei sau grăsimi.
 - orice obiecte detașabile (inclusiv rafturi, șine laterale etc., furnizate împreună cu aparatul), în special orice oale, cratițe, tăvi, ustensile neaderente, etc.
- Țineți copiii la distanță în timpul curățării pirolitice, deoarece aparatul se încălzește foarte tare și eliberează aer fierbinte prin orificiile de ventilație din față.
- Curățarea pirolitică eliberează fum din reziduurile de gătit și materialele de construcție. Asigurați o bună ventilație în

timpul și după preîncălzirea inițială și curățarea pirolitică.

- Nu vărsați și nu puneți apă pe ușa cuptorului în timpul și după curățarea pirolitică pentru a evita deteriorarea panourilor de sticlă.
- Fumurile eliberate de toate cuptoarele pirolitice / reziduurile de la gătit conform celor prezentate anterior nu sunt periculoase pentru oameni, inclusiv pentru copii sau persoane cu probleme medicale.
- Nu le permiteți animalelor de companie accesul în apropierea aparatului în timpul și după curățarea pirolitică și preîncălzirea inițială. Animalele de companie mici (în special păsările și reptilele) pot fi foarte sensibile la schimbările de temperatură și la fumul emis.

- Suprafețele neaderent ale oalelor, tigăilor, tavelor și ustensilelor pot fi deteriorate de curățare pirolitică la temperaturi ridicate și pot elibera vapori nocivi în cantități mici.

2.5 Eliminare

⚠ AVERTISMENT!

Pericol de rănire sau sufocare.

- Contactați autoritatea locală pentru informații privind eliminarea aparatului.
- Deconectați aparatul de la sursa de alimentare, apoi tăiați și aruncați cablul electric.

3. DESCRIEREA PRODUSULUI

3.1 Prezentare generală

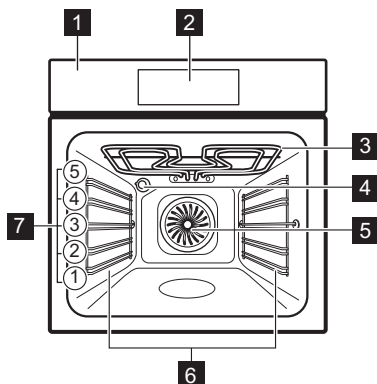

- 1 Panou de comandă
- 2 Afișajul
- 3 Element de încălzire
- 4 Bec
- 5 Ventilator

- 6 Suport raft, detașabil

- 7 Poziții raft

3.2 Câmpuri tactile

| | |
|-----|--|
| ⓘ | Pentru a porni și a opri aparatul. |
| ^ v | Pentru a naviga în meniu. |
| + - | Pentru a ajusta setările. |
| ☰ | Apăsăți pentru a seta funcția: Air-Fry. |
| 🍴 | Pentru a seta funcția de gătire asistată. |
| ⌚ | Apasă pentru a seta funcțiile cronometrului. |
| ⚙ | Pentru a introduce setările. |
| OK | Apăsăți pentru a confirma selecția. |

4. ÎNAINTE DE PRIMA UTILIZARE

4.1 Setarea orei

1. Apăsăți **+** sau **-** pentru a regla orele și minutele.
2. Apăsăți **OK** pentru a confirma.

4.2 Preîncălzirea și curățarea inițială

1. Preîncălziți aparatul gol pentru a elimina orice miros. Aerisiți încăperea.
2. Scoateți toate accesoriile și suporturile rafturilor.

3. Setează fiecare funcție la temperatura maximă și lasă aparatul să funcționeze pentru duratele specificate: 1h, 15min, 15min. Consultați secțiunea Utilizare zilnică.

4. Oprii aparatul și lasă-l să se răcească.
5. Curățați cu o lavetă din microfibră, apă caldă și detergent delicat. Înlocuiți accesoriile și suporturile raftului.

5. UTILIZARE ZILNICĂ

5.1 Funcții de gătire

- Aer cald cu ventilație:** Coacere uniformă, frăgezime, uscare
- Încălzire sus și jos:** Coacere tradițională
- AirFry:** Prăjirea mâncării folosind mai puțin ulei și fără hârtie de copt.
- Preparate congelate:** Cartofi prăjiți, cartofi wedges, rulouri de primăvară
- Funcție Pizza:** Coacere pizza
- Încălzire jos:** Coacere prăjituri
- Decongelare:** Decongelare
- Aer cald umed:** Coacere
- Grill:** Pâine prăjită, grătar
- Gătire intensivă:** Frigerea cărnii, rumenire
- Reîncălzire:** Încălzire, gătire

Pentru a schimba funcția, apăsați Să oprească aparatul, apoi apasă din nou pentru a-l porni înapoi.

Becul se poate opri automat la temperaturi de sub 80°C, în timpul anumitor funcții ale cuptorului.

5.2 Setarea: Funcții de gătire

1. Apăsați pentru a porni aparatul.
2. Apăsați sau pentru a naviga prin funcții.
3. Apăsați sau pentru a seta temperatura.
4. Apăsați

—Bara de progres - indică vizual momentul în care aparatul atinge temperatura setată sau durata de gătire se încheie.

» Încălzire rapidă - apăsați și țineți apăsat timp de 3 secunde în timpul fazei de încălzire pentru a scurta timpul de încălzire. Acest lucru este valabil doar pentru anumite funcții de gătire. Ventilatorul poate porni automat.

5.3 Timer

1. Apăsați
2. Apăsați sau pentru a selecta o funcție a timer-ului.
3. Apăsați sau pentru a seta timpul. Apăsați .

Pentru a anula o funcție a timer-ului, apăsați și țineți apăsat timp de 3 secunde .

Funcțiile cronometrului

- Pentru a seta o numărătoare inversă. La încheierea duratei este emis semnalul sonor.
- Pentru a seta o numărătoare inversă. Când se termină timer-ul, sună semnalul și gătitul se oprește.
- Pentru a amâna pornirea și/sau terminarea gătirii.



























5.4 Setarea: Gătire asistată

Gătire asistată submeniul cuprinde programe concepute pentru preparate dedicate. Programele încep cu o setare adecvată. Poți regla durata și temperatura pe durata gătirii.



1. Apăsați pentru a porni aparatul.
2. Apăsați
3. Apăsați sau pentru a selecta funcții de gătire asistată.
4. Apăsați sau pentru a seta temperatura. Apăsați .
5. Apăsați sau pentru a seta timpul de gătire. Apăsați pentru a selecta o funcție.





6. Când funcția se termină, verificați dacă mâncarea este gata. Prolungați durata de gătire dacă este nevoie. Pentru gătire asistată cu sonda alimentară, procedura este aceeași.

Submeniu: Gătire asistată



| Legendă | |
|---|---|
|  | Preîncălziți aparatul înainte de a începe să gătiți. |
|  | Nivel raft. Consultați secțiunea Descrierea produsului. |
| Preparate | |
|  Pizza |   2; tavă de gătit tapetată cu hârtie de copt |
|  Pui 1 - 1.5 kg; proaspăt |  2; vas de copt pornit tavă de gătit Întoarceți puiul după jumătate din durata de gătit pentru a rumeni uniform. |
|  Vită 1 - 1,5 kg; 4 - 5 cm bucăți groase |  2; tavă de gătit Prăjește carnea timp de câteva minute într-o cratiță fierbinte. Introduceți în aparat. |
|  File |   3; vas de copt pe raft de sârmă |
|  Lasagna 1 - 1.5 kg |  2; vas de copt pe raft de sârmă |
|  Quiche |  2; formă de copt pe raft de sârmă |
|  Cartofi 1 kg |  2; tavă de copt Puneți cartofii întregi cu pielea în tava de gătit. |
|  Gratin de legume 1 - 1.5 kg |  3; tavă de copt tapetată cu hârtie de copt Tăiați legumele în bucăți. |
|  Brioșe |   3; tavă pentru brioșe pe raft de sârmă |
|  Ciabatta 0.8 kg |   2; tavă de gătit tapetată cu hârtie de copt Mai mult timp necesar pentru pâinea albă. |

5.5 Modificare: Setări



1. Apăsăți  pentru a porni aparatul.
2. Apăsăți  pentru a accesa setările.

3. Apăsăți  sau  pentru a ajusta setările. Apăsăți **OK**.
4. Apăsăți  sau  pentru a ajusta valoarea.
5. Apăsăți **OK** pentru a confirma sau a ieși din modul de ajustare.
6. Apăsăți  pentru a ieși din setări.

Submeniu: Setări

| Setare | Valoare |
|--|---|
| 01 Curățare pirolitică | Programul de curățare |
| 02 Timpul | Modificare |
| 03 Iluminare | Pornit / Oprit |
| 04 Încălzire rapidă | Pornit / Oprit |
| 05 Cronometru numărătoare directă | Pornit / Oprit |
| 06 Luminozitate display | 1 - 5 |
| 07 Tonul de la taste | Beep, Clic, None |
| 08 Volum la apăsare taste | 1 - 4 |
| 09 - | - |
| 10 Senzor de gătire ¹⁾ |  - Alarmă, 2  - Alarmă și stop |
| 11 Semnal De Reamintire La Curățare ¹⁾ | Pornit / Oprit |
| 12 - | - |
| 13 Modul demo | Cod de activare: 2468 |
| 14 Versiunea software | Verificare |
| 15 Resetați toate opțiunile | Da / Nu |

¹⁾ Doar pentru anumite modele



Setările implicite încep la **02**. Folosește  și  pentru navigare.

5.6 Blocare

Această funcție previne o schimbare accidentală a funcției aparatului.

Atunci când este activată în timp ce aparatul este în funcțiune, funcția blochează panoul de comandă și ușa, astfel încât setările curente de gătire să continue fără întrerupere.

Atunci când este activată în timp ce aparatul este oprit, funcția menține panoul de comandă blocat, împiedicând pornirea accidentală a aparatului.

  - apăsați și mențineți pentru a activa și dezactiva funcția.

 - va lumina intermitent de 3 ori atunci când funcția de blocare este activată.

5.7 Accesorii



Accesorii disponibile în funcție de model. Scațați codul QR pentru a vedea cum să utilizați accesoriile furnizate împreună cu aparatul. Puteți comanda accesoriile opționale separat. Pentru mai multe informații, contactați furnizorul dvs. local.

O mică adâncitură în partea superioară sporește siguranța și oferă protecție împotriva

încălzirii. Marginea raftului împiedică alunecarea vaselor de pe acesta.

Introduceți accesoriul (raftul de sârmă /tava) între șinele de ghidare ale suportului raftului. Asigurați-vă că raftul atinge partea din spate a interiorului cuptorului și picioarele sunt îndreptate în jos.

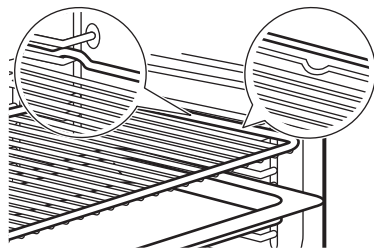

Dacă tava dvs. are o pantă, poziționați-o spre partea din spate a interiorului cuptorului.

Dacă pe accesoriu există o inscripție, asigurați-vă că aceasta este orientată spre dvs.





Dacă utilizați o tavă cu orificii, așezați tava / tigaia dedesubt, pentru a colecta lichidele care picură.

6. SFATURI UTILE

6.1 Recomandări pentru gătit





Temperatura și duratele de gătire din tabele sunt doar orientative. Acestea depind de rețetele și de calitatea și cantitatea ingredientelor utilizate. Dacă nu puteți găsi setările pentru o rețetă specială, căutați alta similară. Numărați pozițiile rafturilor începând din partea de jos a podelei cuptorului.





Simboluri utilizate în tabele:

| | |
|---|-------------------------|
|  | Tipul de preparat |
|  | Funcția de gătire |
| °C | Temperatură |
|  | Poziție raft |
|  | Durată gătire (min) |
|  | Informații suplimentare |

6.2 Aer cald umed

Pentru cele mai bune rezultate, respectați sugestiile din tabelul de mai jos.

|  | °C |  |  |  |
|---|-----|---|---|---|
| Rulouri dulci, 16 bucăți | 180 | 2 | 20 - 30 | 1) |
| Rulouri, 9 bucăți | 180 | 2 | 30 - 40 | 1) |
| Pizza congelată, 0,35 kg | 220 | 2 | 10 - 15 | 2) |
| Ruladă | 170 | 2 | 25 - 35 | 1) |
| Negresă | 175 | 3 | 25 - 30 | 1) |
| Soufflè, 6 bucăți | 200 | 3 | 25 - 30 | 3) |
| Blat de pandișpan | 180 | 2 | 15 - 25 | 4) |
| Sandviș Victoria | 170 | 2 | 40 - 50 | 5) |
| Pește fiert, 0,3 kg | 180 | 3 | 20 - 25 | 1) |
| Pește întreg, 0,2 kg | 180 | 3 | 25 - 35 | 1) |
| File de pește, 0,3 kg | 180 | 3 | 25 - 30 | 6) |
| Carne fiartă, 0,25 kg | 200 | 3 | 35 - 45 | 1) |
| Șașlăc, 0,5 kg | 200 | 3 | 25 - 30 | 1) |

















|  | °C |  |  |  |
|---|-----|---|---|---|
| Prăjituri, 16 bucăți | 180 | 2 | 20 - 30 | 1) |
| Pricomigdale, 24 de bucăți | 180 | 2 | 25 - 35 | 1) |
| Brioșe, 12 bucăți | 170 | 2 | 30 - 40 | 1) |
| Pateuri sărate, 20 de bucăți | 180 | 2 | 25 - 30 | 1) |
| Fursecuri, 20 de bucăți | 150 | 2 | 25 - 35 | 1) |
| Mini tarte, 8 bucăți | 170 | 2 | 20 - 30 | 1) |
| Legume, fierte, 0,4 kg | 180 | 3 | 35 - 45 | 1) |
| Omletă vegetariană | 200 | 3 | 25 - 30 | 6) |
| Legume mediteranee- ne, 0,7 kg | 180 | 4 | 25 - 30 | 1) |

- 1) Folosiți o tavă de gătit sau o tavă de colectare.
- 2) Folosiți raftul de sârmă.
- 3) Folosiți vase ceramice ramekin pe raft de sârmă.
- 4) Folosiți o formă pentru aluat fraged pe raft de sârmă.
- 5) Folosiți vas de copt pe raft de sârmă.
- 6) Folosiți tavă de pizza pe raft de sârmă.

6.3 Informații pentru institutele de testare

Teste conforme cu IEC 60350-1.

|  |  | °C |  |  |
|---|---|----|---|---|
| Prăjituri mici, 20 bucăți pe tavă | | | | |

|  |  | °C |  |  |
|---|---|-----------|---|--|
|  | 3 | 170 | 20 - 35 | 1) |
|  | 3 | 150 - 160 | 20 - 35 | 1) |
|  | 2 și 4 | 150 - 160 | 20 - 35 | 1) |
| Plăcintă cu mere, 2 forme Ø20 cm | | | | |
|  | 2 | 180 | 70 - 90 | 2) |
|  | 2 | 160 | 70 - 90 | 2) |
| Pandișpan fără grăsimi, formă pentru tort Ø26 cm | | | | |
|  | 2 | 170 | 40 - 50 | 2) 3) |
|  | 2 | 160 | 40 - 50 | 2) 3) |
|  | 2 și 4 | 160 | 40 - 60 | 2) 3) |
| Fursecuri | | | | |
|  | 3 | 140 - 150 | 20 - 40 | 1) |
|  | 2 și 4 | 140 - 150 | 25 - 45 | 1) |
|  | 3 | 140 - 150 | 25 - 45 | 1) |
| Pâine prăjită | | | | |
|  | 4 | maxim | 1 - 5 | 2) 3) |

- 1) UtilizareTavă de gătit.
- 2) UtilizareRaft sârmă.
- 3) Preîncălziți aparatul timp de 10 minute.

7. ÎNGRIJIREA ȘI CURĂȚAREA

7.1 Observații privind curățarea

- Folosiți o soluție de curățare pentru suprafețe metalice.
- Umiditatea se poate condensa în interiorul aparatului sau pe panourile de sticlă ale ușii. Pentru a reduce condensul, lăsați aparatul să funcționeze timp de 10 minute înainte de gătit. Nu depozitați alimente în aparat pentru mai mult de 20 de minute.
- Nu curățați accesoriile în mașina de spălat vase.

7.2 Scoaterea suporturilor raftului

1. Verificați dacă aparatul s-a răcit.







2. Trageți partea din față a suportului pentru rafturi și îndepărtați-o de peretele lateral.
3. Trageți partea din spate a suportului pentru raft și îndepărtați-o de peretele lateral și îndepărtați.
4. Puneți suporturile raftului înapoi în poziția inițială. Repetați pașii în ordine inversă.

Dacă sunt furnizate ghidaje telescopice, știfturile sale de fixare trebuie să fie îndreptate spre față.

7.3 Curățare pirolitică

Acest program arde murdăria reziduală din aparat. Utilizați-l ori de câte ori aparatul are nevoie de o curățare profundă.

Dacă sunt instalate alte aparate în același compartiment, nu le utilizați simultan cu această funcție. Acest lucru poate deteriora cuptorul.

1. Verificați dacă aparatul s-a răcit.
2. Scoateți toate accesoriile.
3. Curățați interiorul cuptorului și ușa de sticlă de la interior cu apă caldă, o lavetă moale și detergent neutru.
4. Apăsăți  pentru a porni aparatul.
5. Apăsăți .
6. Apăsăți  sau  pentru a selecta **01**. Apăsăți **OK**.
7. Apăsăți  sau  pentru a selecta durata de curățare. Apăsăți **OK**.

| Curățare | Durata |
|-------------------|------------|
| Curățare ușoară | 1 h |
| Curățare normală | 1 h 30 min |
| Curățare profundă | 2 h 30 min |

Când începe curățarea, ușa cuptorului se blochează și becul se stinge. Nu porniți funcția dacă nu ați închis complet ușa cuptorului. Ventilatorul de răcire funcționează la o turație mai mare.

8. La încheierea procesului de curățare, opriți aparatul și așteptați să se răcească. Curățați interiorul cuptorului cu o lavetă moale.

7.4 Semnal De Reamintire La Curățare

Când  clipește pe afișaj după sesiunea de gătit, aparatul vă reamintește să îl curățați cu curățare pirolitică. Puteți dezactiva memento-ul din submeniu: Setări Consultați Utilizare zilnică, Modificarea: Setări

7.5 Scoaterea și montarea ușii

Puteți să scoateți ușa cuptorului și panourile de sticlă de la interior pentru a le curăța. Citiți toate instrucțiunile de la „Scoaterea și instalarea ușii” înainte de a scoate panourile de sticlă.

ATENȚIE!

Nu utilizați aparatul fără panourile de sticlă.

1. Deschideți ușa complet și țineți ambele balamale.

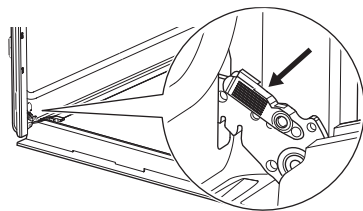

2. Ridicați și trageți încuietorile până când se aude un clic.

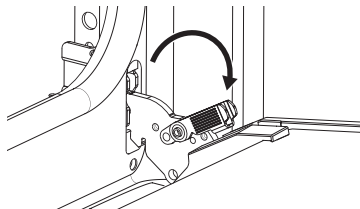

3. Închideți ușa cuptorului până la jumătate în prima poziție de deschidere. După aceea, ridicați și trageți pentru a scoate ușa din locaș.

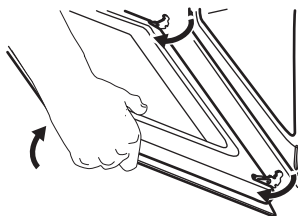

4. Puneți ușa pe o lavetă moale pe o suprafață stabilă.
5. Țineți garnitura ușii **A** pe partea superioară a ușii de ambele părți și apăsați-o către interior pentru a elibera clema.

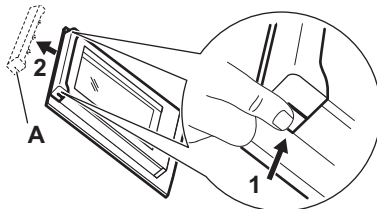

6. Trageți garnitura ușii spre față pentru a o scoate.
7. Țineți panourile de sticlă ale ușii de marginea superioară unul câte unul și

trageți-le în sus din ghidaj. Asigurați-vă că sticla iese complet din suporturi.

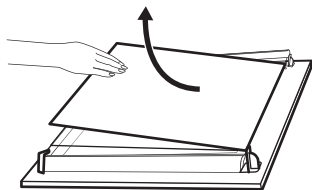

8. Curățați panourile de sticlă cu apă caldă și săpun. Uscați cu atenție panourile de sticlă. Nu curățați panourile de sticlă în mașina de spălat vase.
9. După curățare, instalați panourile de sticlă și ușa cuptorului. Verificați dacă ați pus la loc panourile de sticlă în ordinea corectă. Verificați simbolul / imprimarea de pe partea laterală a panoului de sticlă. Dacă ușa este instalată corect, veți auzi un clic la închiderea clemelor.

i Zona de imprimare **B** (dacă există) trebuie orientată spre interiorul cuptorului.

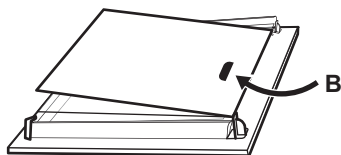

7.6 Înlocuirea becului

Deconectați aparatul de la rețeaua electrică și așteptați până se răcește.

Înlocuiți becul cu un bec adecvat rezistent la o temperatură de 300 °C.

Becul din spate

1. Rotiți capacul de sticlă și scoateți-l.
2. Curățați capacul de sticlă.
3. Înlocuiți becul.
4. Montați capacul de sticlă.

8. DEPANARE

Dacă nu puteți găsi singur o soluție la problemă, adresați-vă comerciantului sau unui Centru de service autorizat. Detaliile de service sunt pe plăcuța de identificare, situată pe cadrul frontal. Este vizibilă atunci când deschideți ușa. Nu scoateți plăcuța de identificare.

Dacă afișajul prezintă un cod de eroare care nu se regăsește în acest tabel, opriți și porniți siguranța pentru a reporni aparatul. În cazul în care codul de eroare apare din nou, contactați un Centru de service autorizat.

Nu poți activa sau opera aparatul.- Aparatul nu este conectat la o sursă electrică sau este conectat incorect.

Aparatul nu se încălzește.

- Ușa nu este închisă corect.
- Blocare este activat.
- Oprirea automată este activă.

Lampa nu funcționează. - Lampa este arsă. Schimbă lampa.

Lampa este stinsă. - Aer cald umed - este activat.

Afișajul arată "00:00". - A avut loc o întrerupere a curentului electric. Setati timpul.

Err C3- Închideți ușa. Oprește și pornește aparatul. Încuietoearea ușii nu este stricată.

Err F102 - Închideți ușa. Încuietoearea ușii nu este stricată.

9. CLASA DE EFICIENȚĂ ENERGETICĂ

9.1 Fișa cu informații despre produs și informațiile despre produs conform Regulamentului (UE) nr. 65/2014 și Regulamentului (UE) nr. 66/2014

| | |
|---|---|
| Denumirea furnizorului | Electrolux |
| Identificarea modelului | EOF4P0PX2 949288083 EOF7P00H 949288085 EOF7P86H2 949288092 EOM7P00Z 949288087 EOM7P10H 949288095 KOFCP00H 949288068 KOFCP30H 949288086 KOFCP86H 949288091 KOFFP0PX 949288084 OOPP00NB 949288061 XOP3PNK 949288057 |
| Index de eficiență energetică | 61.2 |
| Clasă de eficiență energetică | A++ |
| Consum de energie cu o încărcătură standard, modul convențional | 0.93 kWh/ciclu |
| Consum de energie cu o încărcare standard, în modul ventilație | 0.52 kWh/ciclu |
| Număr de cavități | 1 |
| Sursă de căldură | Energie electrică |
| Volumul | 72 l |
| Tip cuptor | Cuptor încorporabil |

| | | |
|------|-----------|---------|
| Masă | EOF4P0PX2 | 29.2 kg |
| | EOF7P00H | 29.6 kg |
| | EOF7P86H2 | 29.6 kg |
| | EOM7P00Z | 29.6 kg |
| | EOM7P10H | 29.6 kg |
| | KOFCP00H | 30.4 kg |
| | KOFCP30H | 29.6 kg |
| | KOFCP86H | 29.6 kg |
| | KOFFP0PX | 29.6 kg |
| | OOPP00NB | 29.6 kg |
| | XOP3PNK | 32.0 kg |

Aparatul a fost testat în conformitate cu: EN IEC 60350-1.

9.2 Cerințe de informare conform (UE) nr. 2023/826

| | |
|--|--------|
| Consumul de putere în standby | 0.8 W |
| Timul maxim necesar pentru ca echipamentul să atingă automat modul de putere scăzută aplicabil | 20 min |

Aparatul a fost testat în conformitate cu: EN 50564.

9.3 Sfaturi pentru economisirea energiei

- Țineți ușa închisă în timpul gătitului și evitați să o deschideți des.
- Menține garnitura ușii curată și asigură-te că este bine fixată în poziție.
- Folosiți vase metalice sau de culoare închisă, non-reflectorizante.
- Sari peste preîncălzire dacă nu este nevoie.
- Reduceți la minimum pauzele dintre coacerea mai multor feluri de mâncare.
- Atunci când este posibil, folosește funcțiile de gătit cu ventilator pentru a economisi energie.
- Folosiți căldura reziduală pentru a menține mâncarea caldă. Reduceți temperatura aparatului la minimum 3 - 10 min înainte de sfârșitul gătirii.
- Oprăți lampa în timpul gătitului, cu excepția cazului în care este necesar. Consultați Setări.

- Aer cald umed Această funcție a fost folosită pentru conformarea cu clasa de eficiență energetică și cerințele de ecodesign (în conformitate cu EU 65/2014 și EU 66/2014). Teste realizate conform cu: IEC/EN 60350-1. Ușa cuptorului trebuie închisă pe durata gătirii pentru a nu întrerupe funcția astfel încât cuptorul să funcționeze cu cea mai ridicată eficiență energetică posibilă. Atunci când folosești această funcție, lumina se stinge automat. La unele modele durează 30 sec.
- Din motive de siguranță, dacă funcția de gătire este activă și nu se modifică nicio setare, aparatul se va opri automat după o anumită perioadă de timp. Dacă intenționați să folosiți o funcție de gătire pentru o durată care depășește timpul de oprire automată, setați durata gătirii.
 - 12.5 h: 30-115 °C
 - 8.5 h: 120-195 °C
 - 5.5 h: 200-245 °C
 - 3 h: 250 - maxim °C

10. INFORMAȚII PRIVIND MEDIUL

Reciclați materialele marcate cu simbolul . Pentru a recicla ambalajele, acestea trebuie puse în containerele corespunzătoare. Ajuțați la protejarea mediului înconjurător și a sănătății umane reciclând deșeurile de aparate

electrice și electronice. Nu aruncați aparatele marcate cu simbolul  împreună cu deșeurile menajere. Returnați produsul la unitatea locală de reciclare sau contactați administrația locală.

