

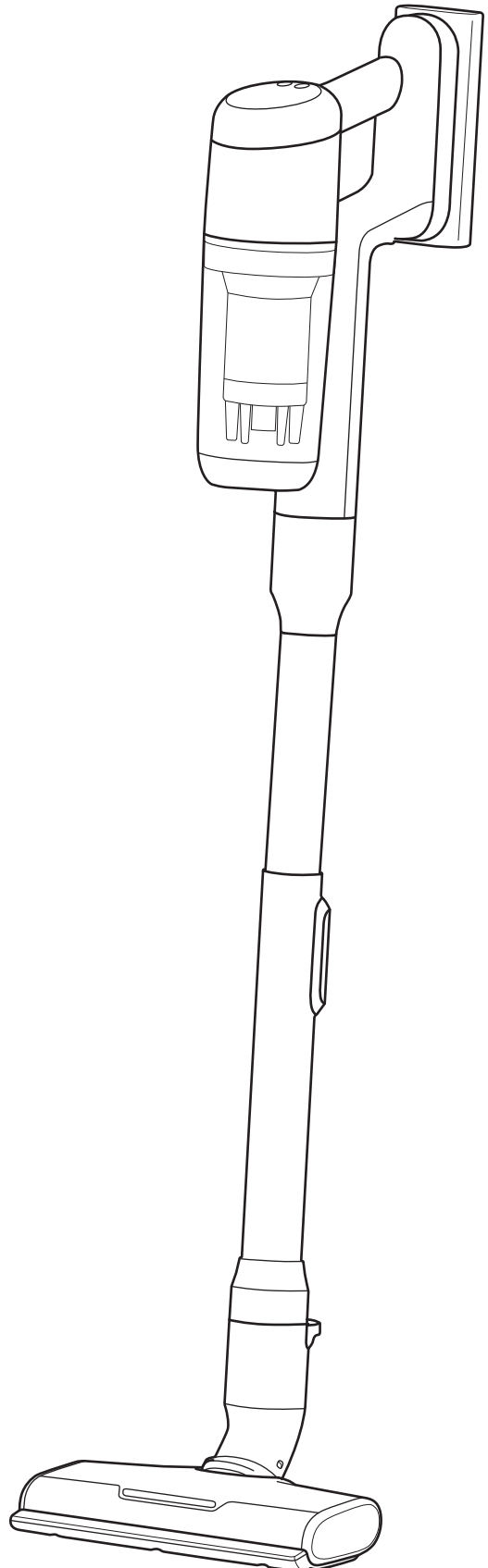

Electrolux

Instruction Book

700 CORDLESS CLEANER



*Actual product may differ from illustration.

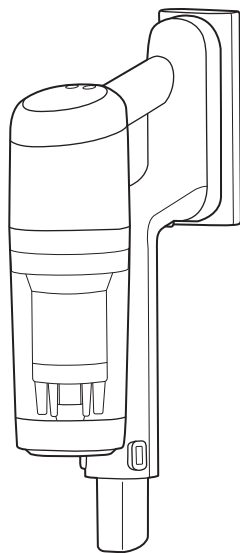

TUBP216L125-TP (6 cells),
DC 21.6V, 2500mAh

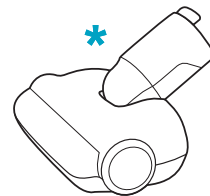
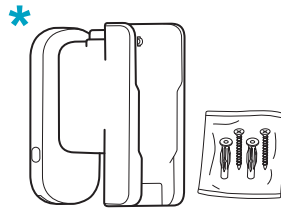
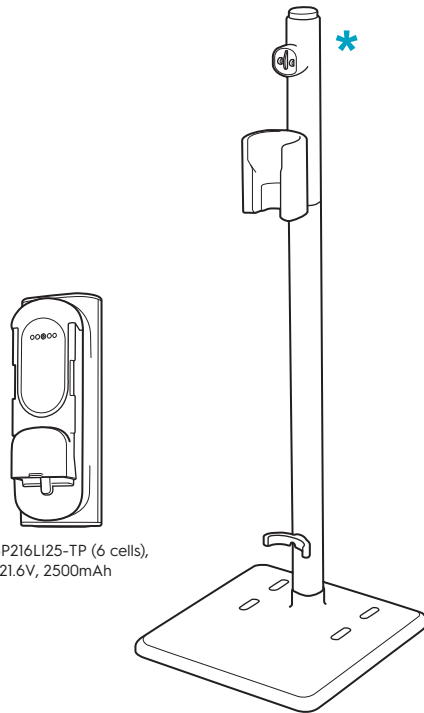

UV

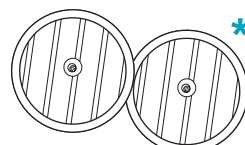
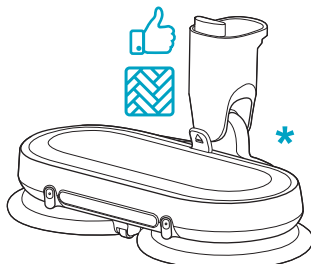
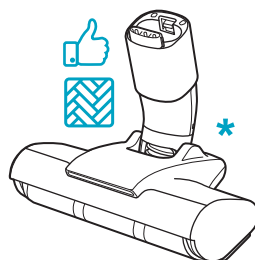
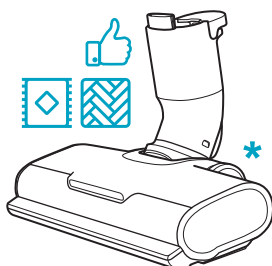
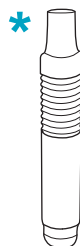
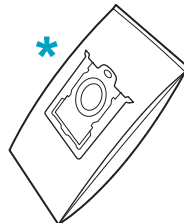
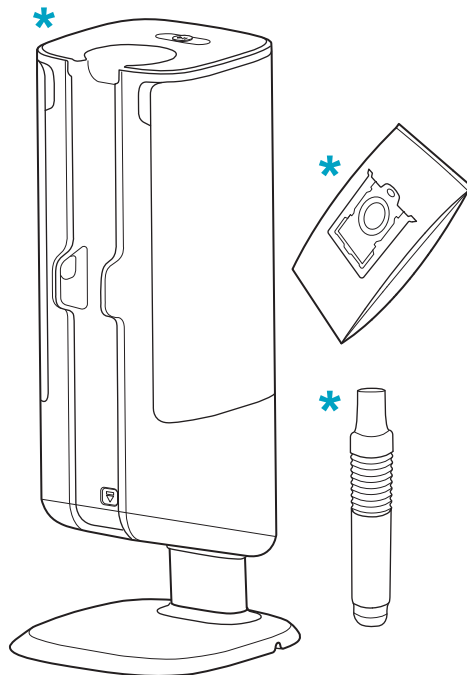
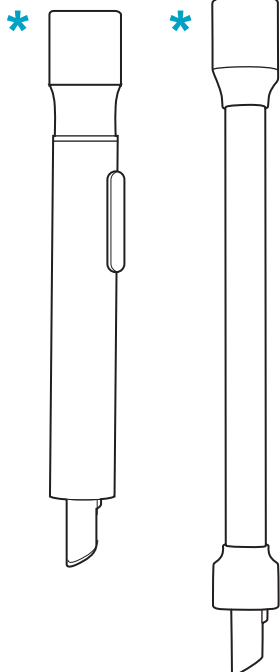
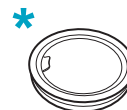
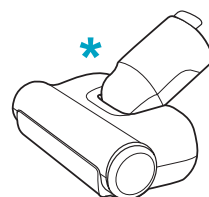

* Accessories may vary from model to model. | Les accessoires peuvent varier d'un modèle à l'autre. | Ausstattung und Zubehör kann je nach Modell variieren. | Accessorios kunnen per model verschillen. | Tillbehören kan variera mellan olika modeller. | Lisävarusteet voivat vaihdella malleittain. | Tilbehør kan variere fra model til model. | Tilbehør kan variere fra modell til modell. | Los accesorios pueden variar según el modelo. | Os acessórios podem variar de modelo para modelo. | Gli accessori possono variare da modello a modello. | Τα εξαρτήματα ίσως διαφέρουν από μοντέλο σε μοντέλο. | Lisad võivad mudelist mudelisse varieeruda. | Priedai kitiems modeliams gali skirtis. | Akcesoria mogą się różnić w zależności od modelu. | Piederumi katram modelim var atšķirties. | Příslušenství se může u jednotlivých modelů lišit. | Doplnky sa môžu líšiť v závislosti od modelu. | Dodaci se mogu razlikovati kod određenih modela. | Nastavki se lahko glede na model razlikujejo. | Принадлежности могут отличаться от модели к модели. | Цї компоненти можуть відрізнятися залежно від моделі. | tartozékok típusonként eltérőek lehetnek. | Accesoriiile pot diferi de la model la model. | Принадлежностите може да се различават според различните модели. | Aksesuarlar, modelden modele farklılık gösterebilir. | رخاال ليدوم نم فلتخت دقتا قفرملا. | Додаці могу да се разликују у зависности од модела усисвача. | อุปกรณ์เสริมอาจแตกต่างกัน ในแต่ละรุ่น 仅特定机型提供 | 약세사라는 모델마다 다를 수 있습니다. | Els accessoris poden canviar segons el model



Carpet



Hard Floor



For indoor use only.

Note: This instruction book should be read together with safety precaution booklet.

www.electrolux.com

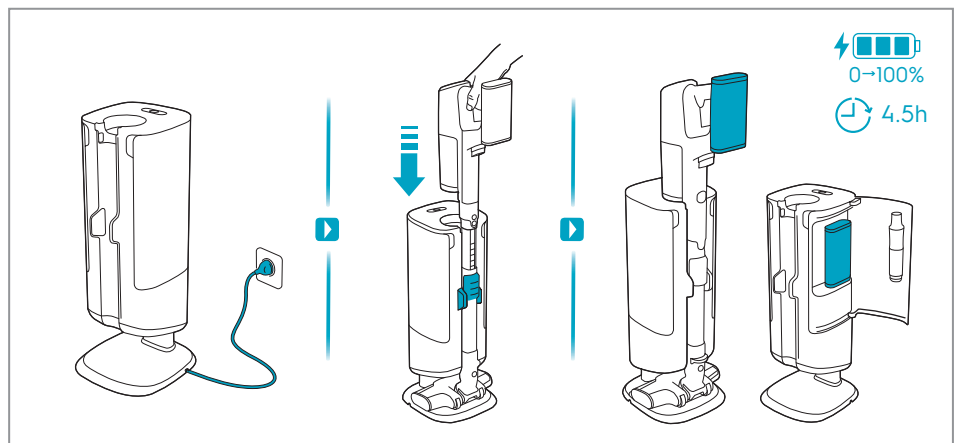
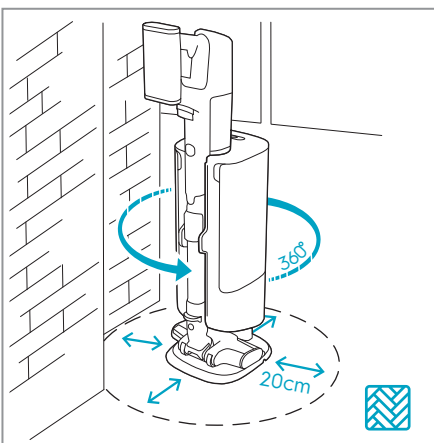
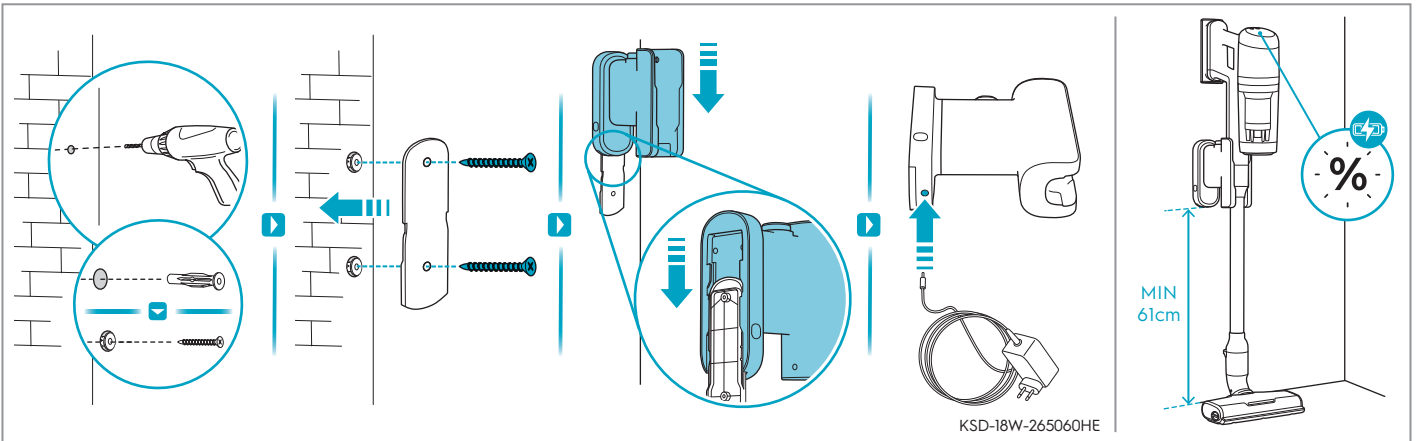
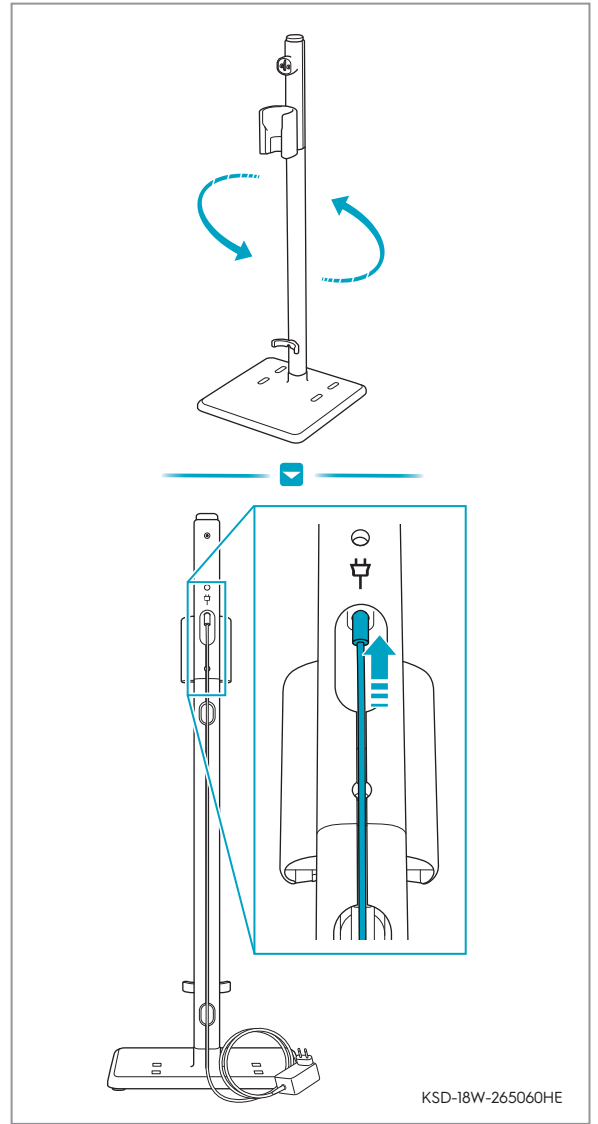
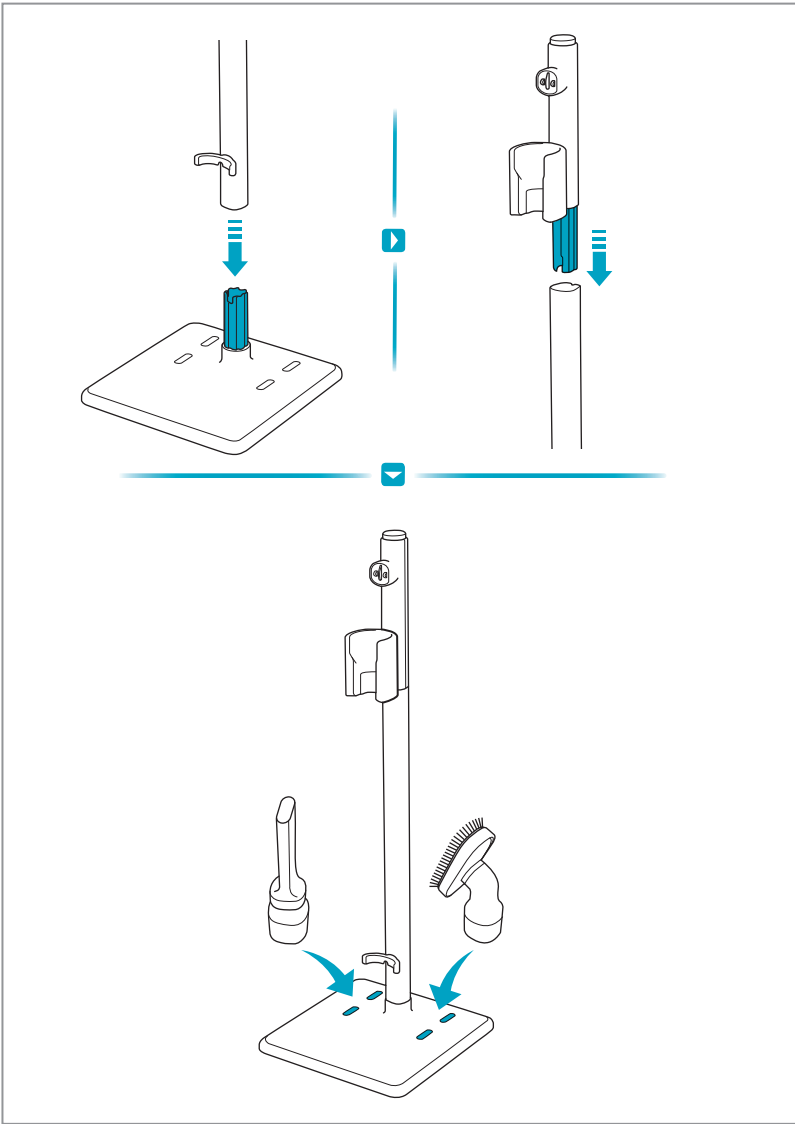

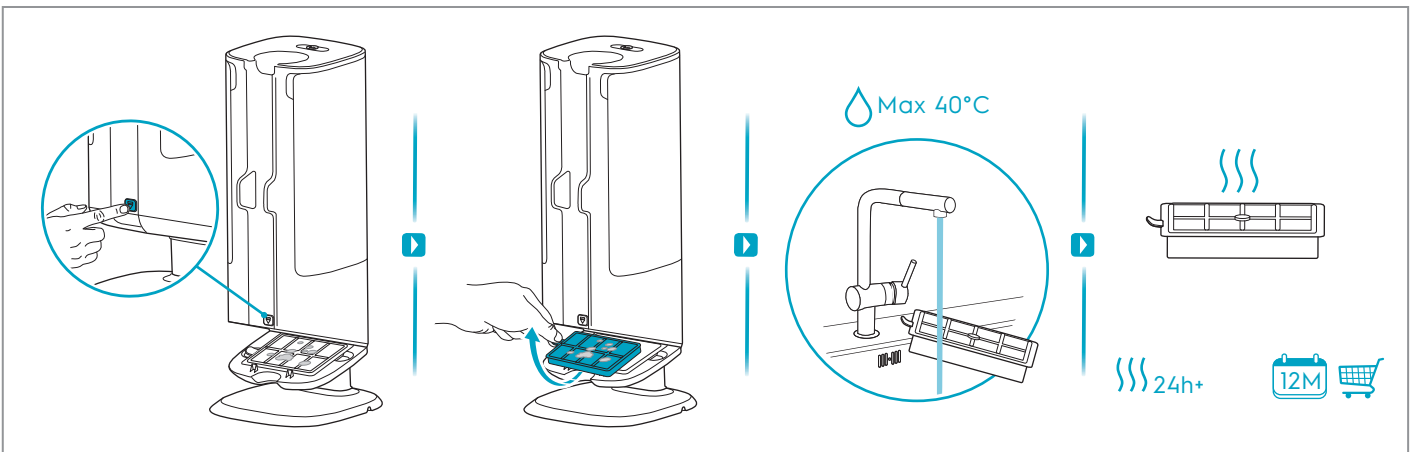
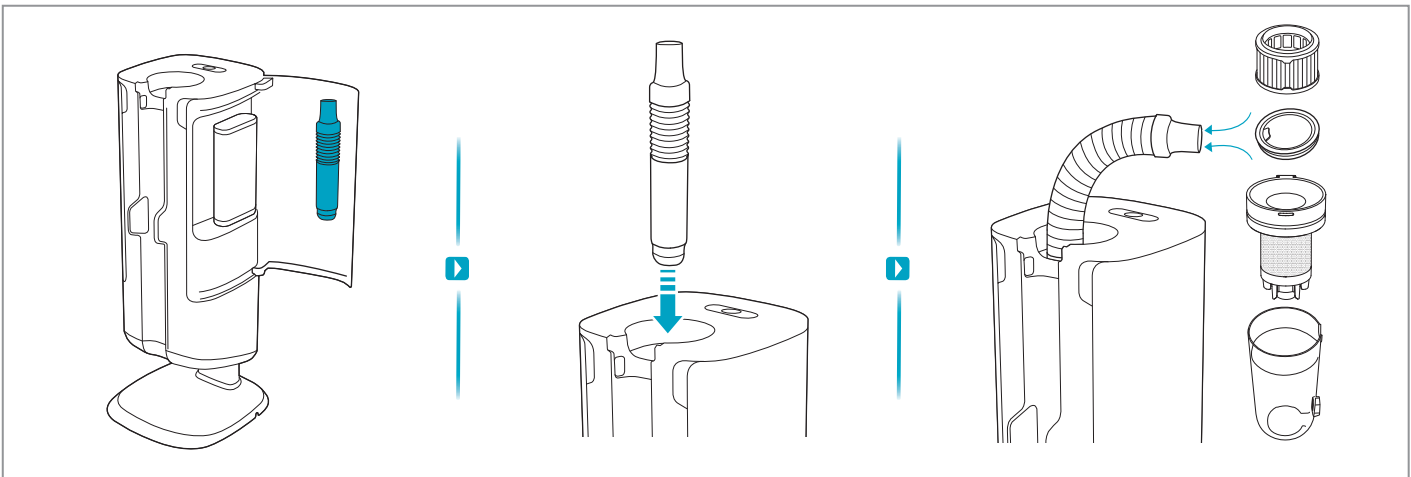
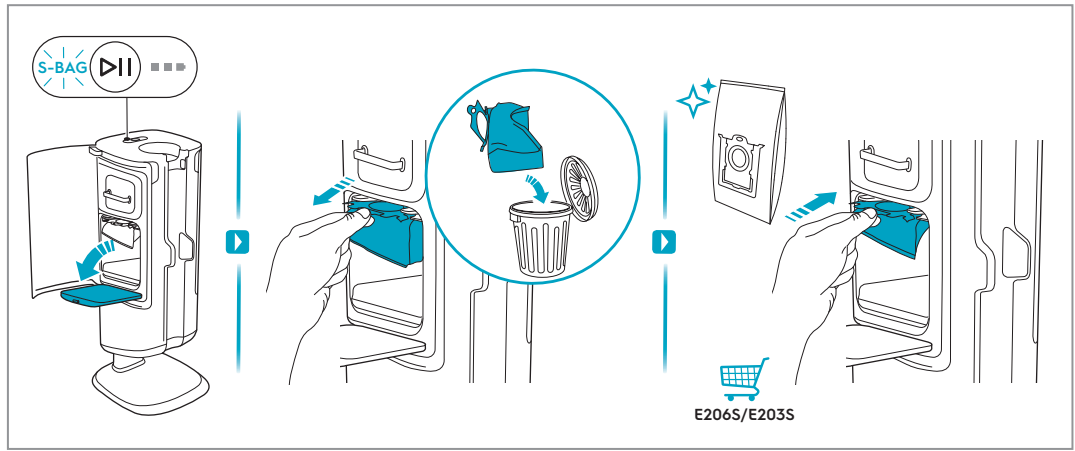
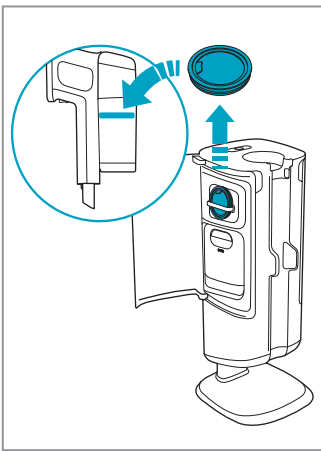
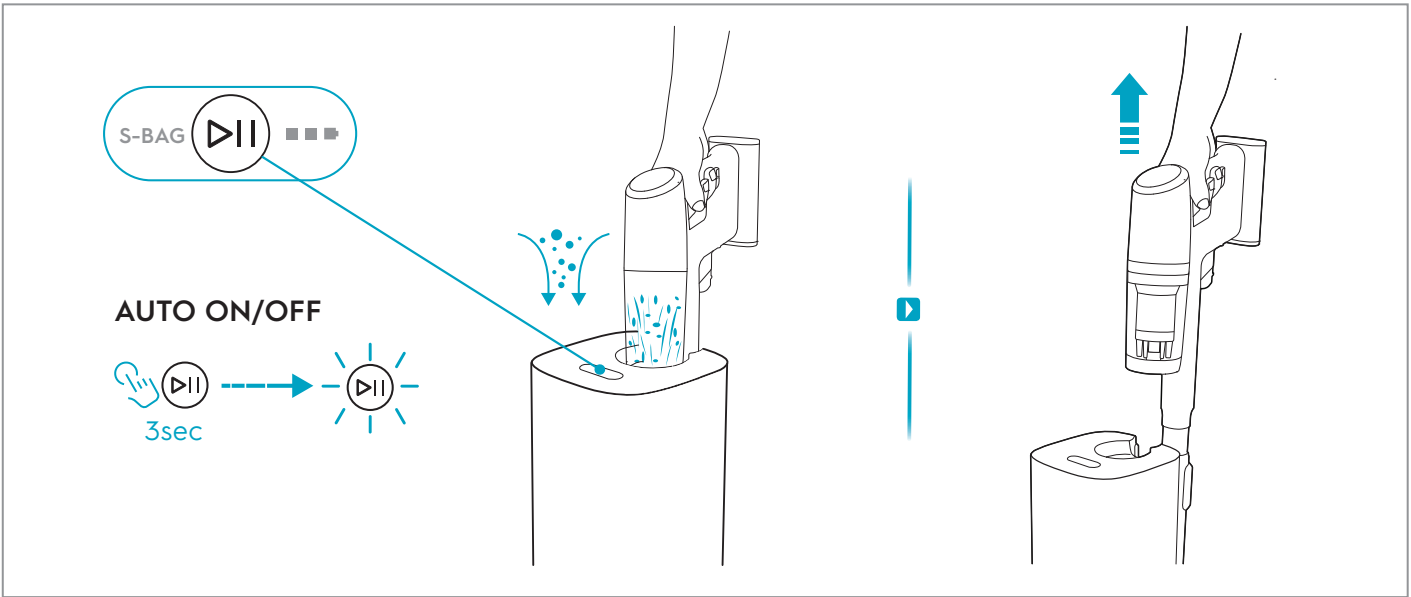

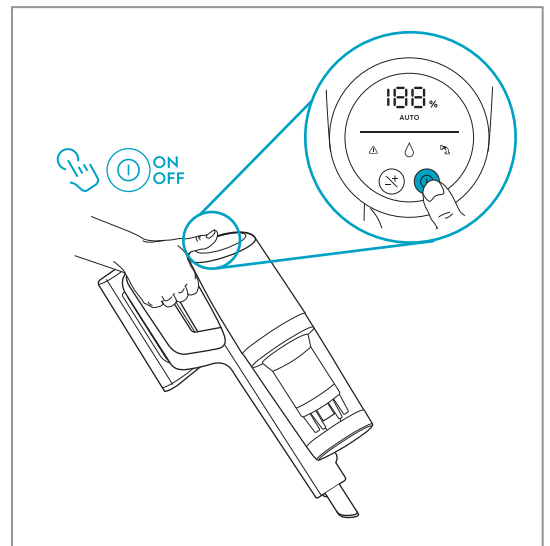
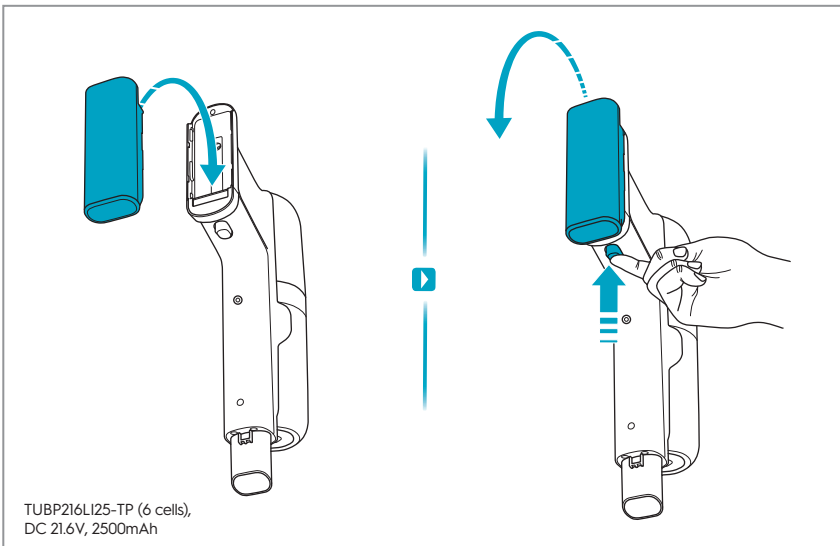
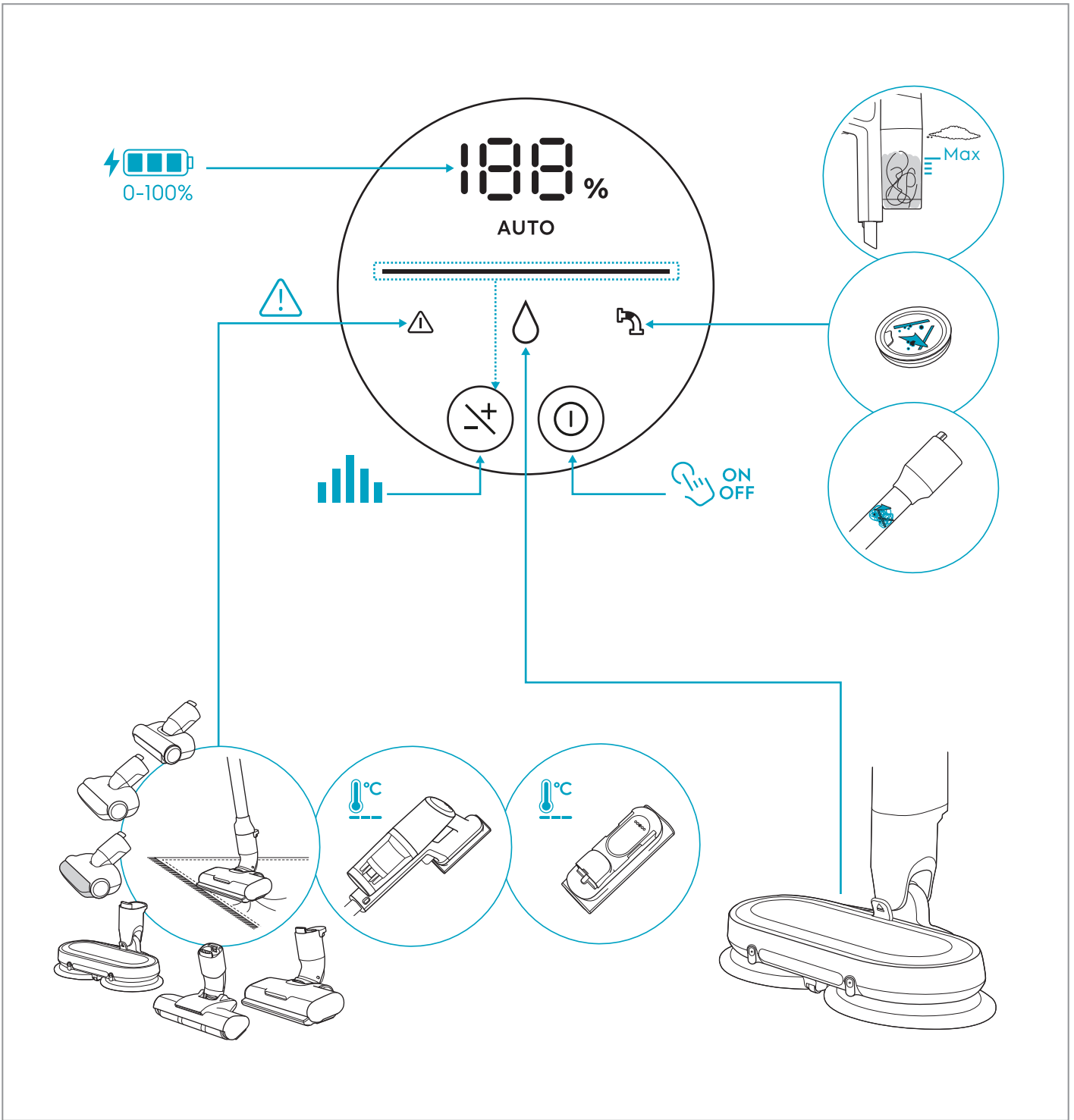

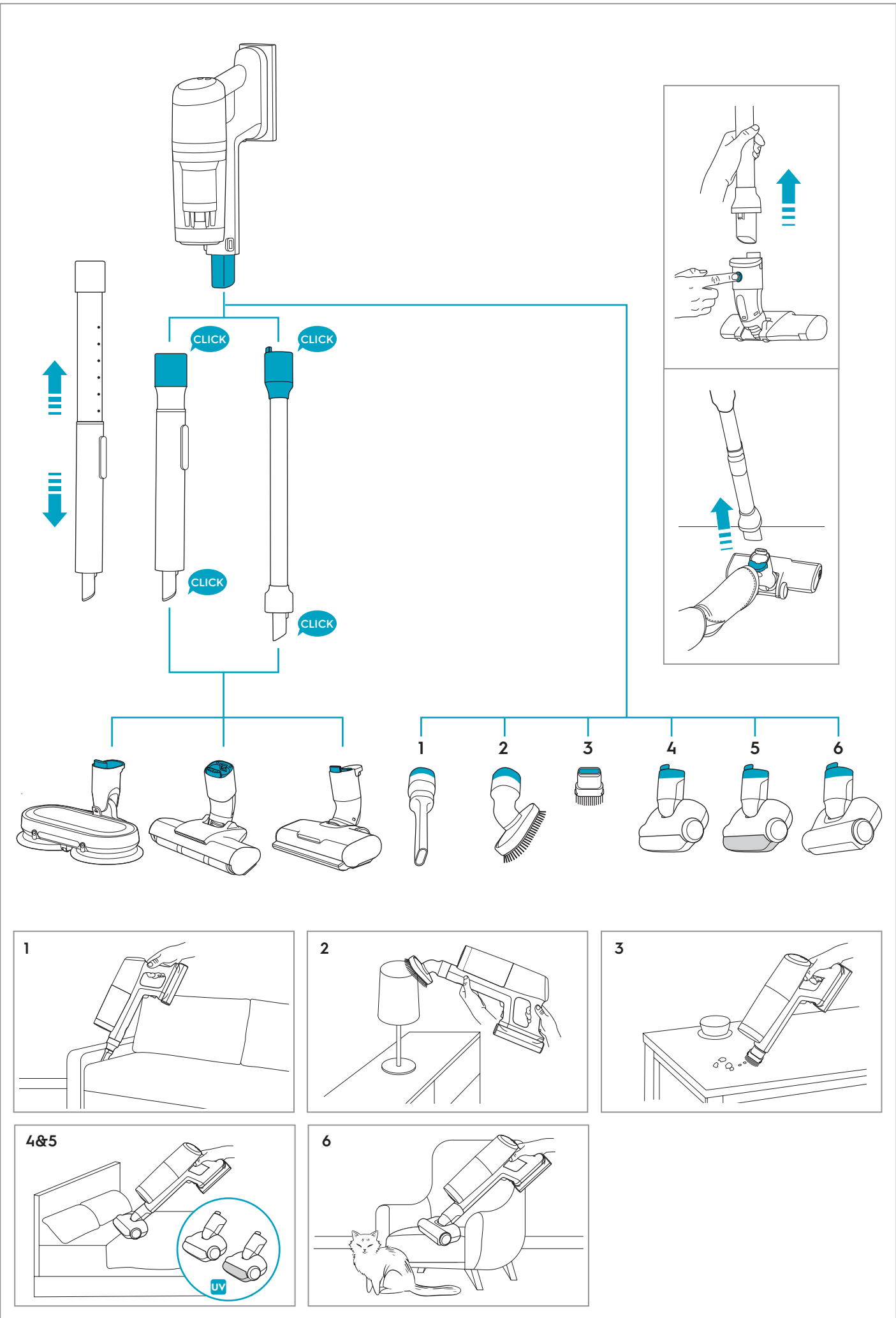

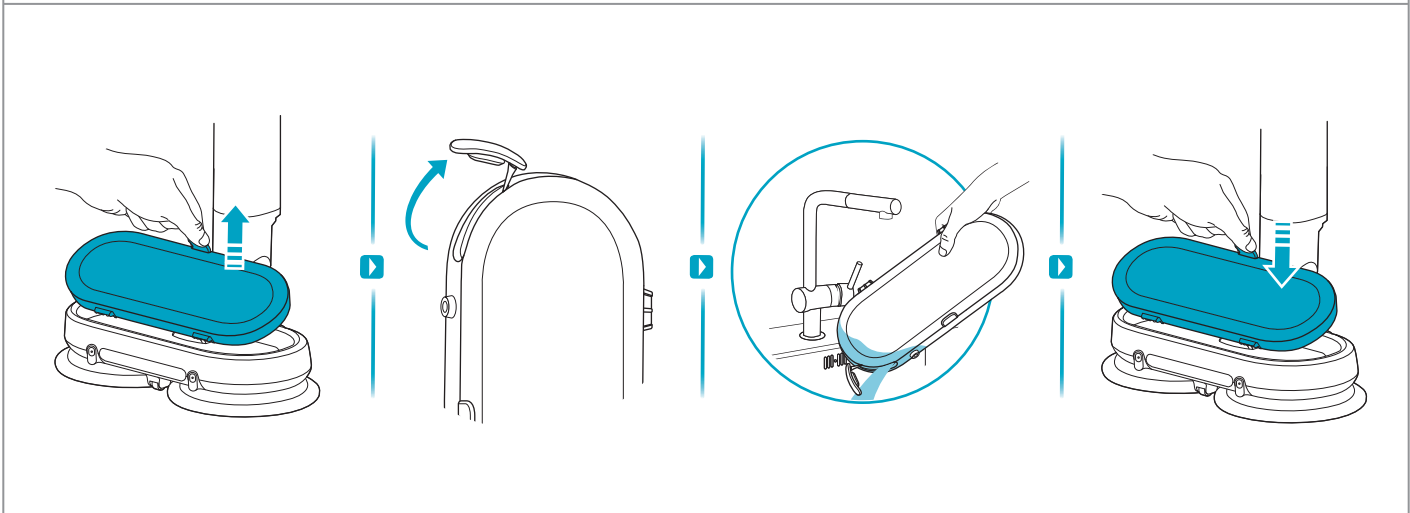
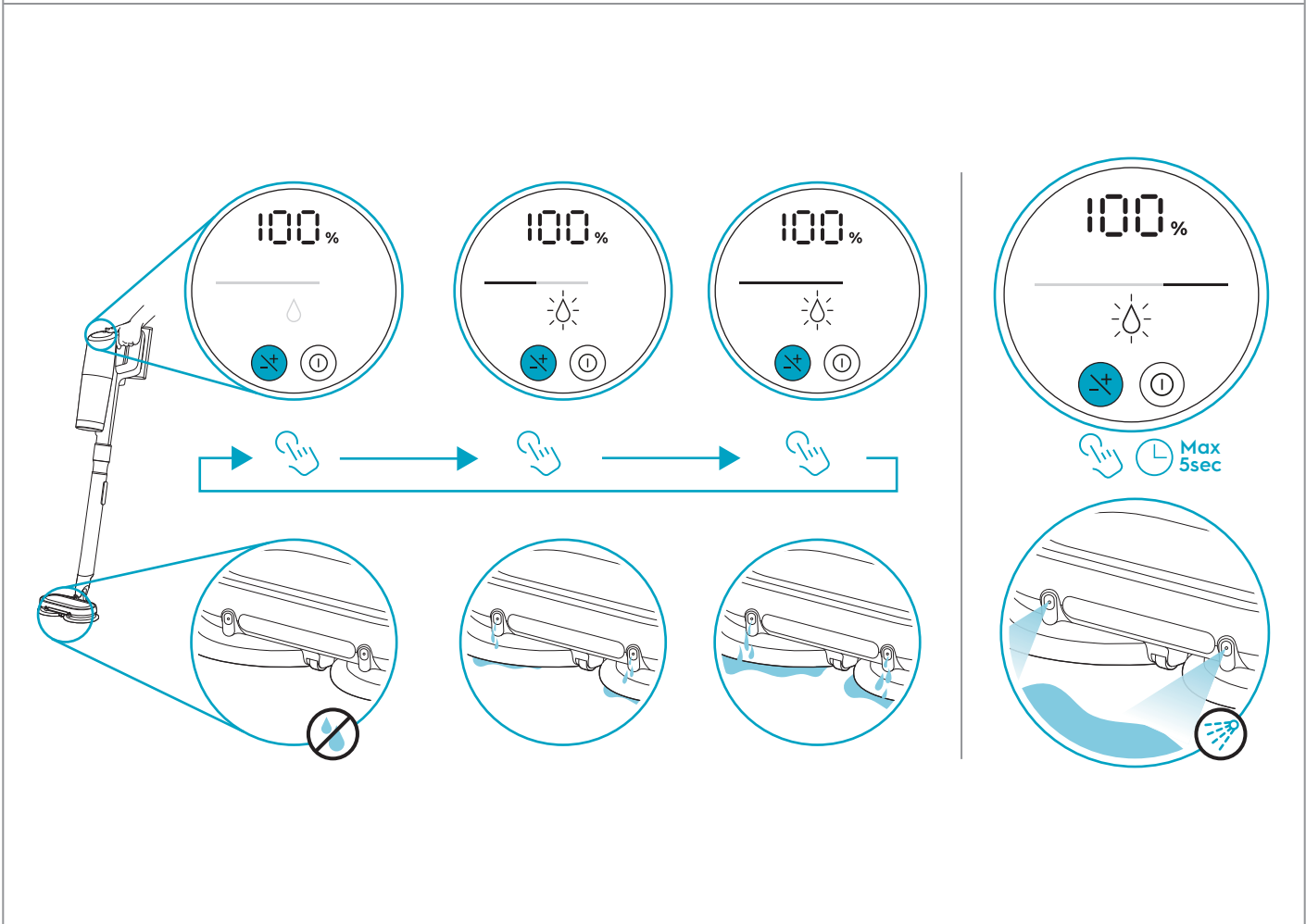
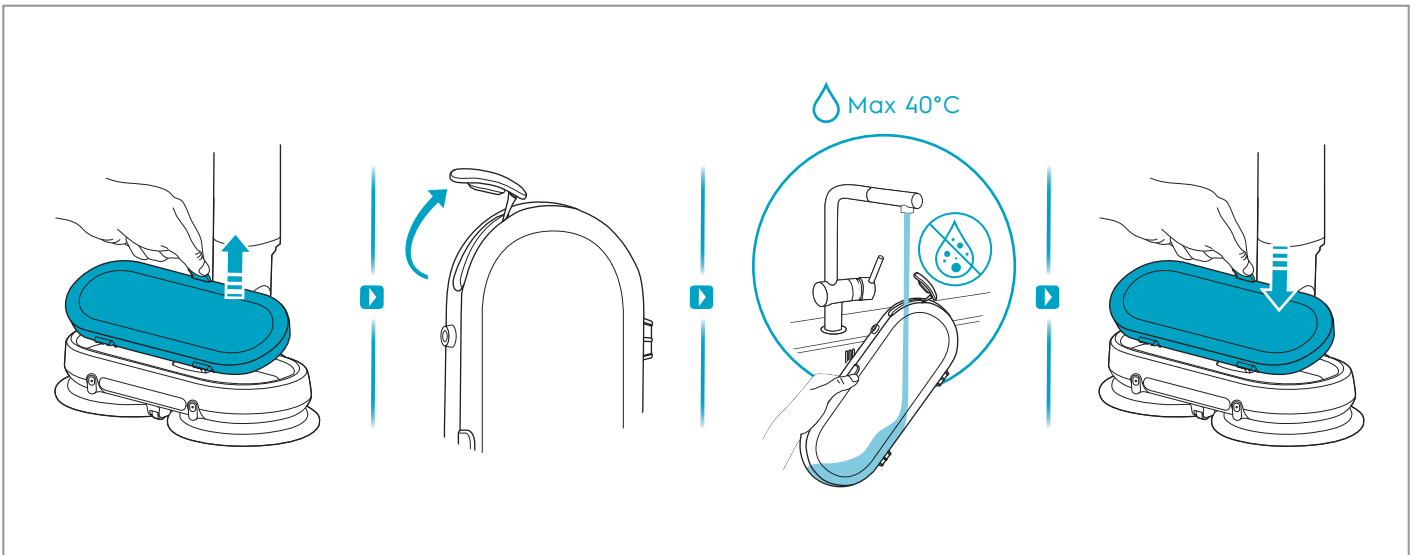

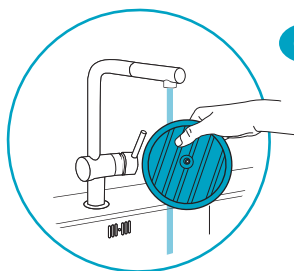
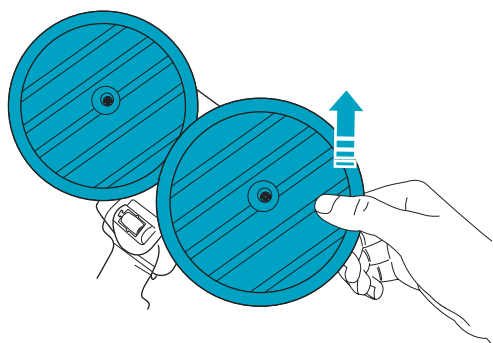
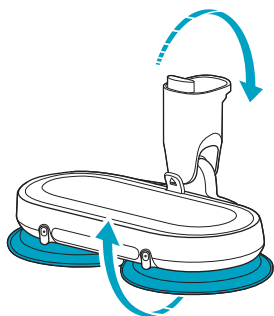

OR

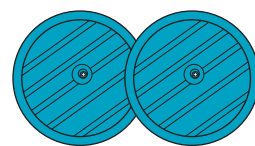
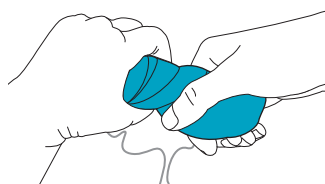

Hand icon Water icon Max 40°C

Washing machine icon Water icon Max 40°C



Wavy lines icon 24h+

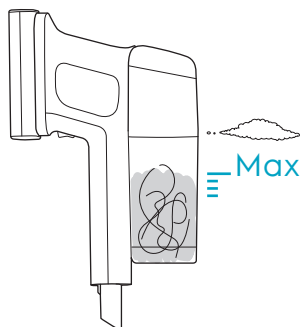

Max

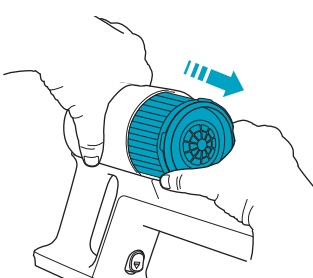
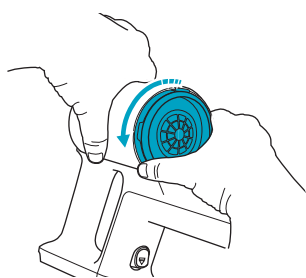
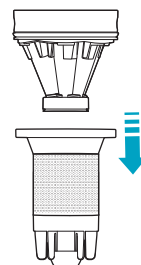
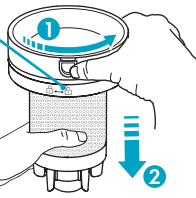
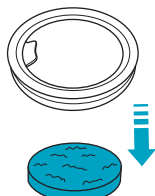
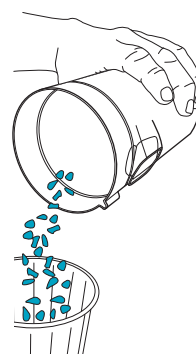
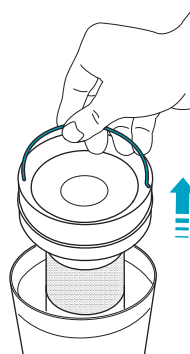
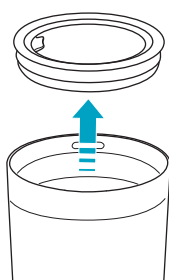
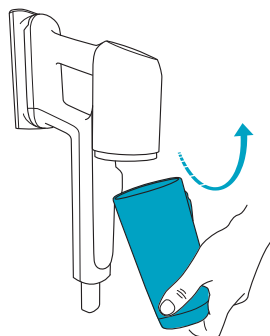

Water tap icon Max 40°C

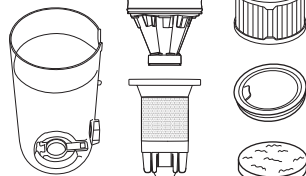

Wavy lines icon 24h+

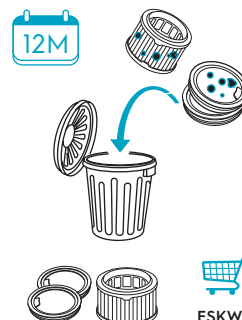

ESKW7

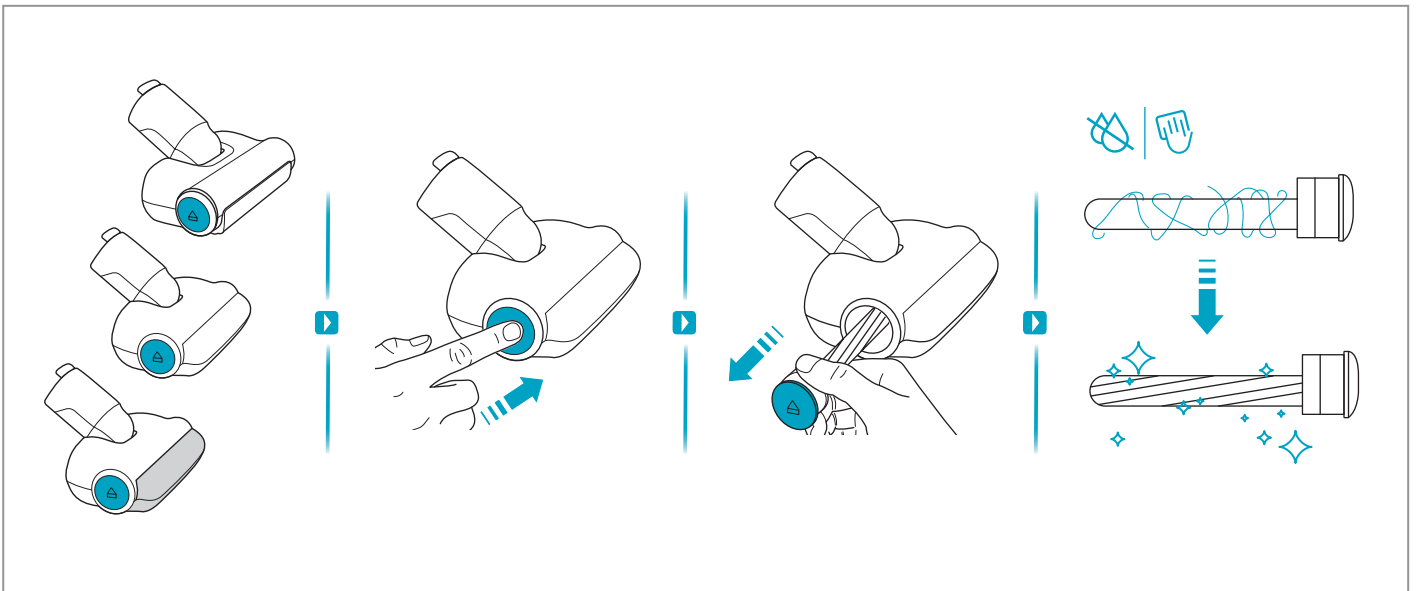
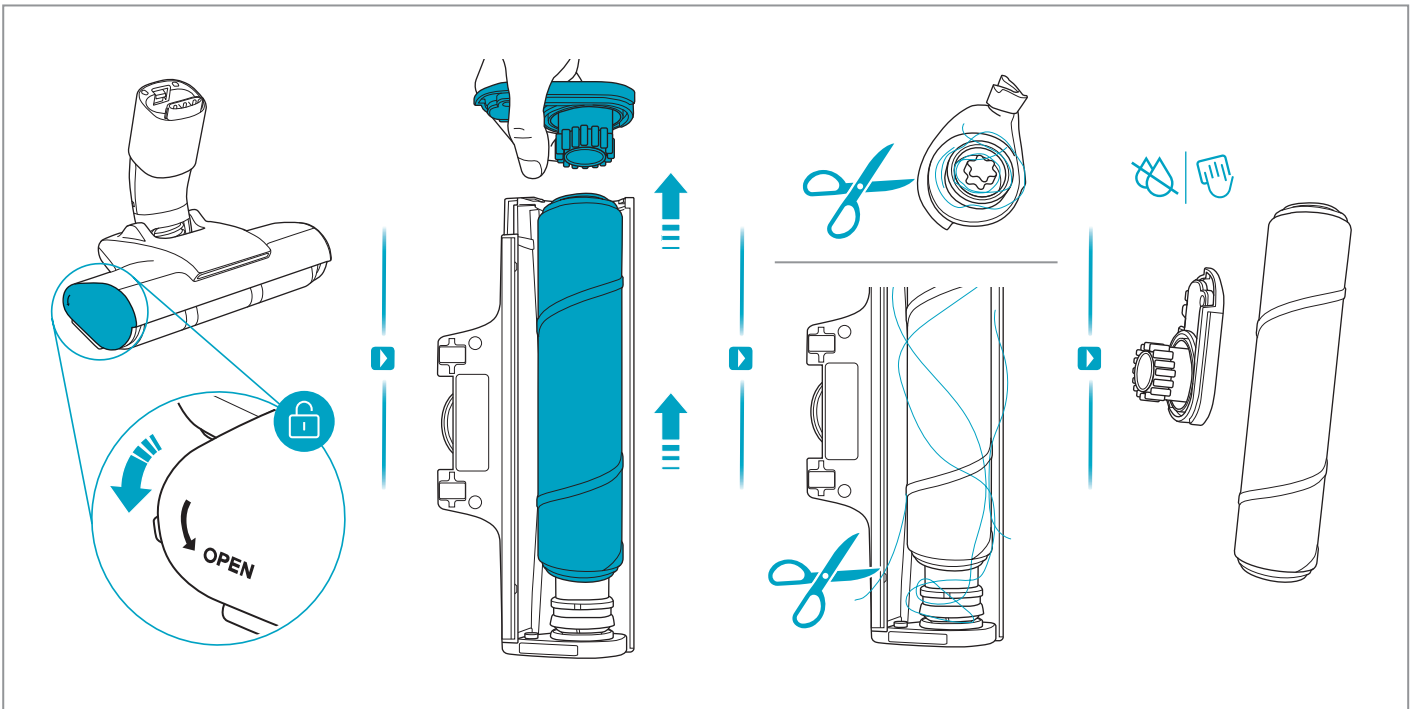
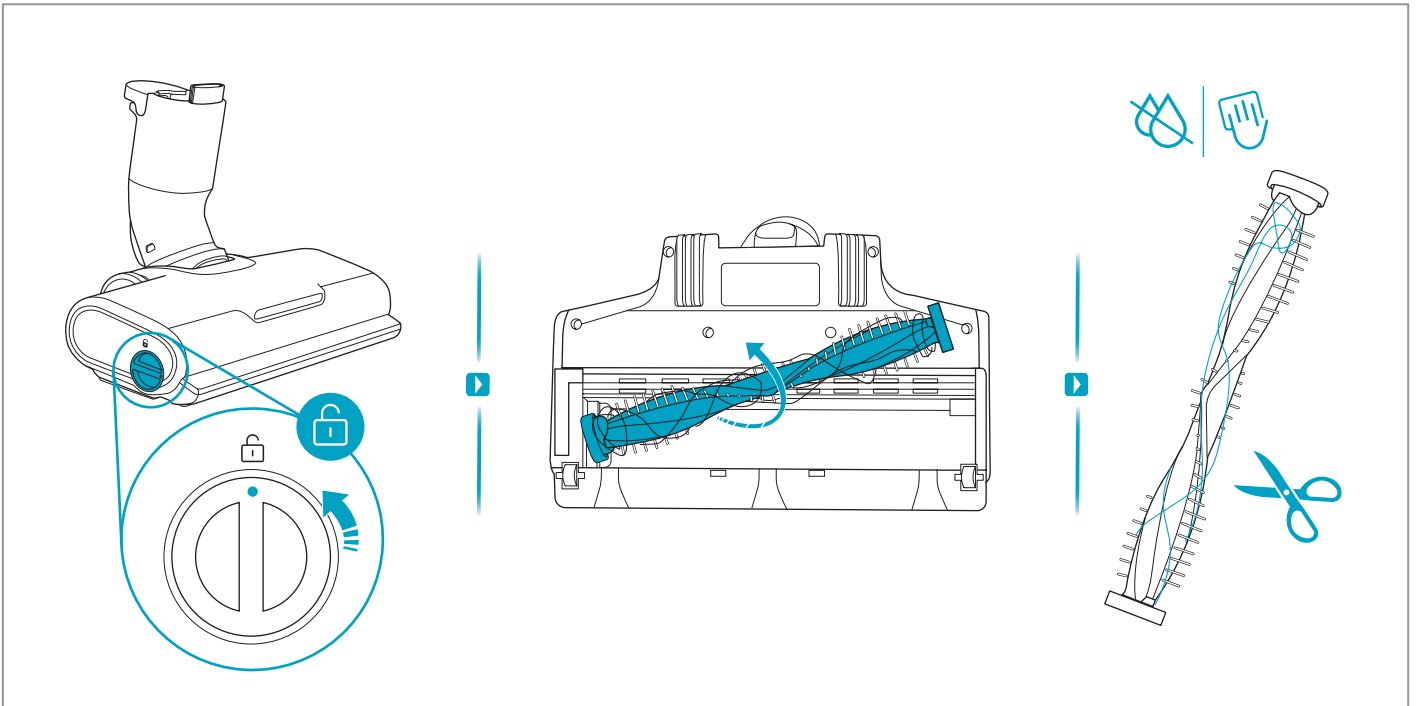

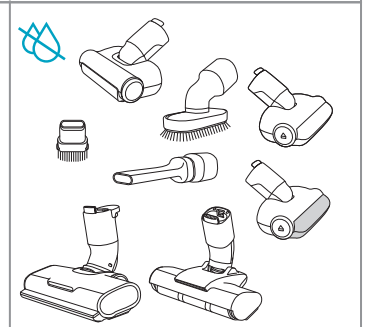
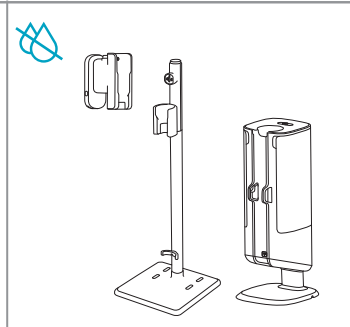
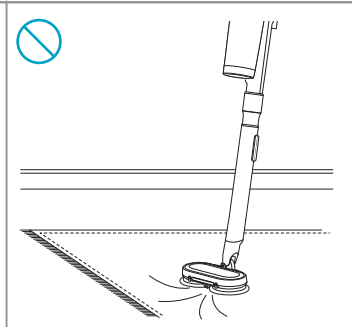
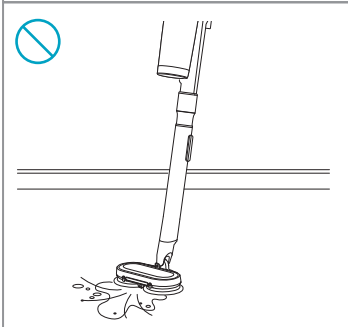
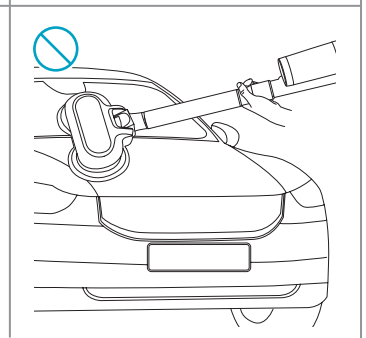
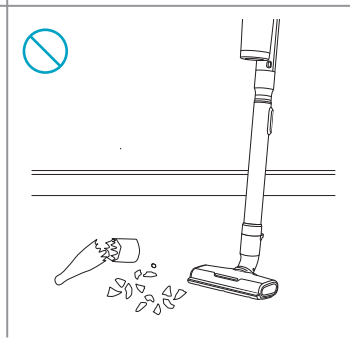
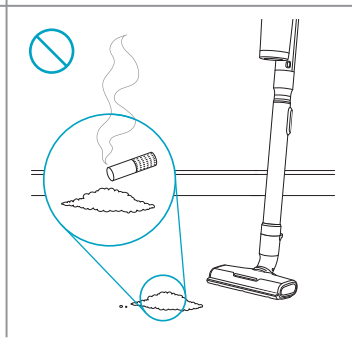
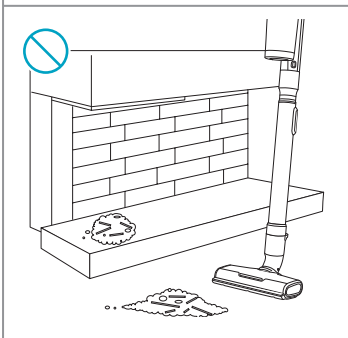
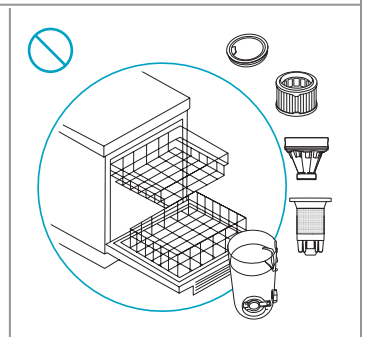
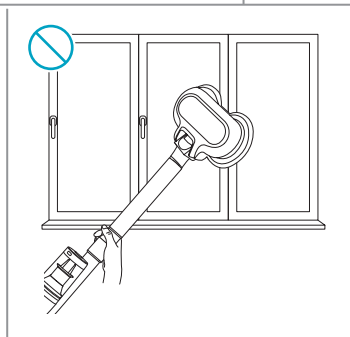
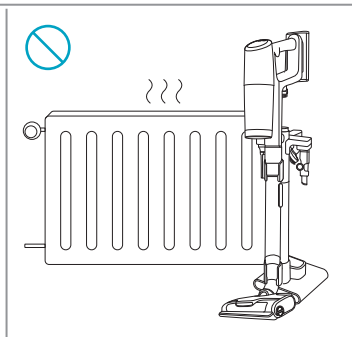
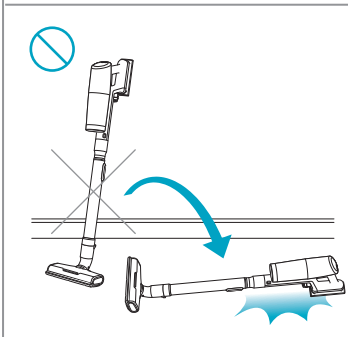
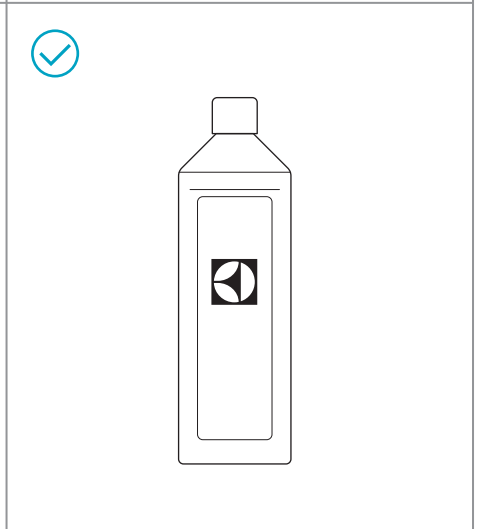
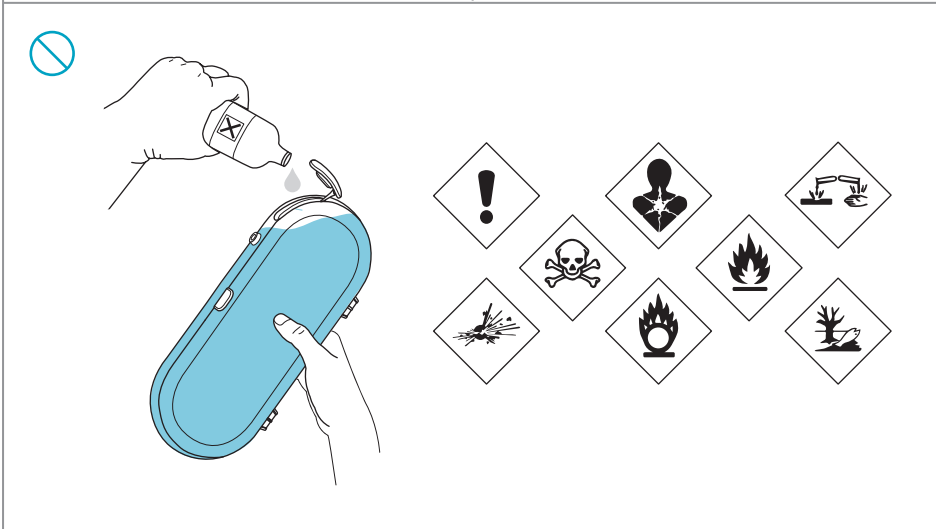
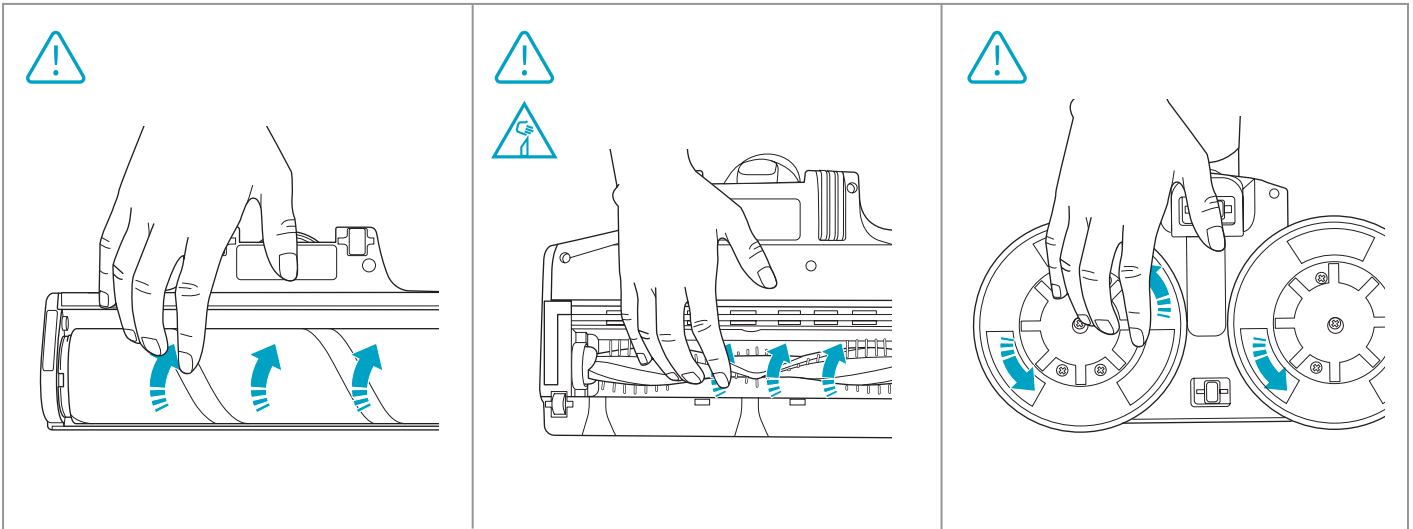



www.shop.electrolux.com



ESKW7

900 923 814
Performance Kit

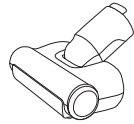

ZE155

900 923 379
PetPro+

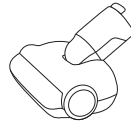

ZE149

900 923 380
BedProPower+

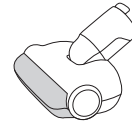

ZE149A

900 923 381
BedProPowerUV+

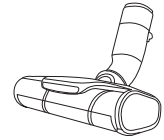

ZE156

900 923 369
**PowerPro
Hard Floor Nozzle**



ZE194

900 923 815
Extra Battery



KIT23

900 923 383
Home and Car Kit



KIT22

900 923 354
Duster Kit

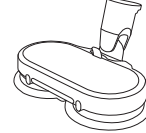

ZE177

900 923 744
PowerProMop+ Nozzle

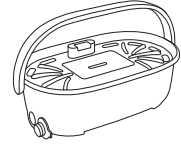

EPPCS2

900 923 726
Cleaning Station

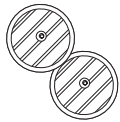

ZE158

900 923 440
Standard Pads

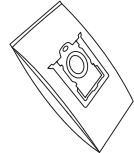

E206S

900 168 460
**S-bag® Hygiene Anti-Allergy
for Emptying Station**



E203S

900 168 459
**S-bag® Anti-Odour
for Emptying Station**



FLD1

900 923 782
Detergent

*Accessories may vary by market.

Troubleshooting

Problem	Cause	Solution
The S-bag icon appears on the display and emptying function doesn't work after the main unit is inserted into emptying station, even when the Start button is pressed	The S-bag is full	Replace it with a new S-bag
	The S-bag or the door of S-bag cabin is not in place	Ensure that the S-bag is properly positioned and that the door is closed properly.
The station does not start emptying automatically when the cleaner is inserted	The station is in manual mode	Press and hold the Start/Pause button on the station until it starts blinking to switch between manual and auto mode.
	The duration for which the cleaner was lifted was too short; it's likely unnecessary to empty it	If emptying is necessary, press the Start/Pause button on the station, or wait more than 15 seconds before returning the cleaner to the station
The battery within the station appears to be unable to charge	The station gives priority to charging the battery on the cleaner	Wait until the battery on the cleaner is fully charged; afterward, the station will commence charging.
		Exchange the batteries to prioritize the alternate one.
Stick unit cannot be charged on Empty station	Stick unit was not placed back to Empty station properly, female and male contact plate didn't touch with each other	Push the stick unit downward with some extra force. rotate the unit a little bit until you see charging indication on HU display pops out
The mop is not sufficiently humid to effectively remove stains or dirt	Water dripping is insufficient to effectively remove stains or dirt	Use the spray function to directly apply water to the stain. Press and hold the speed button to activate the spray for maximum 5 seconds
No water is dripping from the wet nozzle	The water tank is empty	Add water in the water tank
	The water inlet is obstructed by large articles	Examine the water inlet and ensure that only clean water is being loaded into the water tank
	There is air in the inner hose	Use the spray function at the beginning. Press and hold the speed button to activate the spray for maximum 5 seconds
Water is leaking from the wet nozzle tank after it has been installed onto the nozzle	The water tank is not completely sealed	Ensure the inlet is properly sealed before reinstalling it onto the wet nozzle
Performance degradation	After multiple cycles of cleaning long hair, hair became tangled around the metal mesh inside the dust bin.	Remove the metal mesh and manually clear any hair tangled around it.
	After prolonged use, hair and debris accumulated around the dust bin inlet, while the filters became clogged with fine dust.	Remove the hair/rubbish manually and clean or replace the filters as instructed. Use a new S-bag if it is close to full.
Dust/hair inside dust bin cannot be thoroughly cleaned	The S-bag is full, or the dust bin is overloaded, with contents reaching or exceeding the maximum indicated level	<ol style="list-style-type: none"> 1. Clean the dust bin more frequently and clean dustbin with the hose. Regular cleaning before the bin is full enhances the overall performance. 2. If the S-bag is nearly full, replace it with a new one to maintain optimal functionality. 3. Clean or replace the disaster filter (located below S-bag) to ensure effective cleaning.
The lower lid of dust bin failed to open or close properly.	<ol style="list-style-type: none"> 1. Small metal chips got stuck around the magnet 2. The main unit had been lifted up from emptying station before emptying cycle finished. 	<ol style="list-style-type: none"> 1. Remove the metal chips around the magnet and clean that area thoroughly 2. Ensure the main unit to be lifted up from emptying station after emptying cycle has finished.

Problem	Cause	Solution
Long hair is caught between the bottom lid and the skirt of the dust bin	Long hair is tangled around the metal mesh inside dust bin	Cut the stuck hair or remove tangled hair manually
The elastic hose in the emptying station disconnects from the suction port during vacuum cleaning	The hose was not properly inserted in the suction port.	Insert the hose firmly until it securely connects with the suction port.
Nozzle stops automatically (mainly on carpet)	Over current/temperature protection Was triggered (especially after running on carpet for some minutes) was triggered	1. Rest for some minutes, allow nozzle motor to cool down 2. Carpet is too thick or with too long hair, try lower down speed setting
Hard to detach skirt from metal mesh inside dust bin	Metal mesh and lower skirt part was locked firmly with snap hook to Achieve better performance	Pull out skirt a little bit, bent it sideways and then pull it out
The product stops or doesn't start	The battery is empty	Charge the cleaner
	Water/Liquid has been sucked into the product	Stop use of product and take out filters and let it dry for 48h. Do not put the product in the charging stand. If the product is still not working after 48h contact authorized Electrolux service center. Note: Damage to the motor caused by water or liquids is not covered by the warranty.
	Cleaner has fallen onto the floor unintentionally (Do note there is no self stand function for the product).	1. to hold hand unit firmly while using the appliance 2. to lay the unit on wall or any other holding shelf firmly, before releasing it from Hand 3. to place the appliance back to charging stand always while it is not running.
Loss of suction power	Nozzle does not pick up dust or dirt as expected	Make sure to use a correct nozzle for each floor type. Some models may contain the PowerPro Multi-surface nozzle and/or the PowerPro Hard Floor nozzle. The PowerPro Hard Floor nozzle is not recommended for thick carpets, but it is ideal for hard floors. The PowerPro Multi-surface nozzle is suitable for all floors.
	Nozzle brush or fluffy roll is blocked with hair and dirt.	Remove floor nozzle and clean brush roll according to instruction manual
	Tube and/or nozzle neck is blocked.	Check if any clogging happened in nozzle/tube
	Pre-filter and/or fine dust filter have been clogged or are dirty. Dust bin is full.	Empty dust bin and wash filters according to instruction manual. If need to replace and buy new filters at (www.electrolux.com)
Brush roll doesn't rotate	Brush roll stops when user detaches the previous nozzle & changes to another nozzle while the vacuum cleaner is still on. This is a protection mode.	Turn off cleaner and re-start "ON" button to activate the brush roll spinning.
Product is not charging/No charging indication on hand unit display	Product is not placed correctly in the charging stand.	Make sure that the contact plates on the back side of vacuum cleaner are in contact with contact plates on charging stand.
	Charger plug is not plugged in	Make sure the adaptor plug is connected to the charging stand socket and the charging adaptor is plugged into a wall socket.
	Charging will not occur if room temperature is below 5°C or over 35°C to protect battery and electronics	Store/charge the product indoor and in room temperature between 5-35°C
	Hand unit display is dark and all LED are off after battery pack is fully charged	Take out cleaner from charging stand, press the on/off button or +/- speed button to view battery level indication. Put cleaner back in charging stand.
	Battery Pack temperature is too high (~45°C)/low (~-5°C),charging not yet started	Put appliance at ambient temperature condition, wait until temperature cool down/ raised up

Problem	Cause	Solution
No charging indication on charge stand	Hand unit battery pack is not fully charged and will not start charging extra battery pack on charging stand until hand unit battery pack is fully charged (up to 2.5 hours)	This can only happen to products with possible to charge in the base plate of charging stand. Battery pack on hand unit will always start charging first and then charging will start for the battery pack in charging stand base and the LED indication should start to light up.
	Battery pack not fully inserted	Take out battery pack and insert again
	Battery Pack temperature is too high (-45°C)/low (-5°C), charging not yet started	Put appliance at ambient temperature condition, wait until temperature cool down/ raised up.
	Battery pack is broken, need to be replaced.	Contact Electrolux service center. If need to replace and buy new battery pack (www.electrolux.com)
	Wrong battery pack is being used for this product.	Make sure correct battery pack is being used.
Clogging indication appear on hand unit display	Clogging indication that filters needs to be cleaned	Clean/Replace the filters according to the instruction manual.
Warning triangle appear on hand unit display	The product may be overheated in motor or battery pack	Let product rest and cool down
	Nozzle or tube can be clogged	Check if any clogging happened in nozzle/tube
Wet nozzle is wobbling/ jumping on floor	Mopping pads are not attached in the center of rotation discs.	Re-attach the pads in the center of rotation discs.
Charging is taking more than longer than 4.5 hours	Room temperature is over 35°C	Charging time will be longer if temperature is high, which is normal, Store/charge product in a normal room temperature.
Headlights on floor nozzle do not work	Brush roll is jammed	Remove brush roll and clean brush roll from hair and fibers.
To avoid battery damage when planning for long time storage without power connected.	The cleaner and battery pack is planned to be stored and not in use for a long time.	To avoid battery damage, make sure to charge the battery pack to 20-70% before long-time storage. Once charged, disconnect the battery pack from the cleaner and keep it in a dry room with a room temperature of 10-25°C. Recharge it fully up to 10 hours after long time storage.

ENVIRONMENTAL CONCERNS

Recycle materials with the symbol . Put the packaging in relevant containers to recycle it. Help protect the environment and human health by recycling waste of electrical and electronic appliances.

Do not dispose appliances marked with the symbol  with the household waste. Return the product to your local recycling facility or contact your municipal office.

For Switzerland:

Where should you take your old equipment?

Anywhere that sells new equipment or hand it in to official SENS collection points or official SENS recycling firms.

The list of official SENS collection points can be found at www.erecycling.chseconds

Dépannage

Problème courant	Cause possible	Solution
L'icône du S-bag apparaît sur l'écran et la fonction de vidange ne fonctionne pas après que l'unité principale a été insérée dans la station de vidange, même lorsque le bouton Démarrer est enfoncé	Le S-bag est plein.	Remplacez-le par un S-bag neuf.
	Le S-bag ou la porte du compartiment du S-bag n'est pas en place.	Assurez-vous que le S-bag est correctement positionné et que la porte est bien fermée.
La station ne commence pas à se vider automatiquement lorsque le nettoyeur est inséré	La station est en mode manuel.	Appuyez longuement sur le bouton Démarrer/Pause de la station jusqu'à ce qu'il commence à clignoter pour passer du mode manuel au mode automatique.
	La durée pendant laquelle le nettoyeur a été soulevé était trop courte ; il n'est probablement pas nécessaire de le vider.	Si une vidange est nécessaire, appuyez sur le bouton Démarrer/Pause de la station, ou attendez plus de 15 secondes avant de replacer le nettoyeur sur la station.
La batterie de la station semble incapable de se recharger	La station donne la priorité à la recharge de la batterie du nettoyeur	Attendez que la batterie du nettoyeur soit complètement chargée ; la station commencera ensuite à se recharger.
		Alternez les batteries pour donner la priorité à l'autre batterie.
La baguette ne peut pas être rechargée sur une station vide	La baguette n'a pas été replacée correctement dans la station vide, les plaques de contact mâle et femelle ne se sont pas touchées	Poussez la baguette vers le bas avec un peu plus de force. Tournez un peu la baguette jusqu'à ce que l'indication de charge apparaisse sur l'écran HU
La serpillière n'est pas suffisamment humide pour éliminer efficacement les taches ou la saleté	L'eau dégoulinant ne suffit pas à éliminer efficacement les taches ou la saleté.	Utilisez la fonction de pulvérisation pour appliquer directement de l'eau sur la tache. Appuyez longuement sur le bouton de vitesse pour activer la pulvérisation pendant 5 secondes au maximum.
Aucune goutte d'eau ne s'écoule de l'embout humide	Le réservoir d'eau est vide.	Ajoutez de l'eau dans le réservoir d'eau.
	L'arrivée d'eau est obstruée par de gros objets.	Examinez l'arrivée d'eau et assurez-vous que seule de l'eau propre est chargée dans le réservoir d'eau.
	Le tuyau intérieur contient de l'air	Veillez à utiliser la fonction de pulvérisation au début. Appuyez longuement sur la touche de vitesse pour activer la pulvérisation pendant 5 secondes au maximum
De l'eau s'échappe du réservoir de l'embout humide après son installation sur l'embout.	Le réservoir d'eau n'est pas complètement étanche.	S'assurer que l'arrivée est correctement étanche avant de réinstaller sur l'embout humide.
Dégradation des performances	Après plusieurs cycles de nettoyage des poils longs, les poils se sont emmêlés autour de la maille métallique à l'intérieur du bac à poussière.	Retirez la maille métallique et retirez manuellement les poils qui s'y sont emmêlés.
	Après une utilisation prolongée, des poils et des débris se sont accumulés autour de l'entrée du bac à poussière, tandis que les filtres se sont obstrués avec des particules fines.	Retirez manuellement les poils et les déchets et nettoyez ou remplacez les filtres comme indiqué. Utilisez un nouveau S-bag s'il est presque plein.
La poussière/les poils à l'intérieur du bac à poussière ne peuvent pas être nettoyés à fond	Le S-bag est plein ou le bac à poussière est surchargé, son contenu atteignant ou dépassant le niveau maximal indiqué.	<ol style="list-style-type: none"> Nettoyez le bac à poussière plus fréquemment et nettoyez le bac à poussière avec le tuyau. Un nettoyage régulier avant que le bac ne soit plein permet d'améliorer les performances globales. Si le S-bag est presque plein, remplacez-le par un nouveau afin de maintenir une fonctionnalité optimale. Nettoyez ou remplacez le filtre de déchets (situé sous le S-bag) afin de garantir un nettoyage efficace.
Le couvercle inférieur du bac à poussière ne s'est pas ouvert ou fermé correctement.	<ol style="list-style-type: none"> De petits copeaux de métal sont restés coincés autour de l'aimant. L'unité principale a été soulevée de la station de vidange avant la fin du cycle de vidange. 	<ol style="list-style-type: none"> Retirez les copeaux de métal autour de l'aimant et nettoyez soigneusement cette zone. Veillez à ce que l'unité principale soit soulevée de la station de vidange une fois le cycle de vidange terminé.
Les poils longs sont coincés entre le couvercle inférieur et le bord du bac à poussière	Les poils longs s'emmêlent autour de la maille métallique du bac à poussière.	Coupez les poils coincés ou enlevez les poils emmêlés à la main.

Problème courant	Cause possible	Solution
Le tuyau élastique de la station de vidange se déconnecte de l'orifice d'aspiration pendant le nettoyage par aspiration	Le tuyau n'a pas été correctement inséré dans l'orifice d'aspiration.	Insérez fermement le tuyau jusqu'à ce qu'il soit solidement connecté à l'orifice d'aspiration.
L'embout s'arrête automatiquement (principalement sur la moquette)	Le mode de protection contre les surintensités et les surchauffes a été activé (surtout après avoir fonctionné sur la moquette pendant quelques minutes)	1. Laisser le produit reposer pendant quelques minutes, laisser refroidir le moteur de l'embout 2. La moquette est trop épaisse ou les poils sont trop longs, essayer de réduire la vitesse
Difficile de détacher la collerette de la maille métallique à l'intérieur du bac à poussière	La maille métallique et la partie inférieure de la collerette sont fermées hermétiquement par un mousqueton afin d'obtenir de meilleures performances	Tirer légèrement la collerette, la plier sur le côté, puis la retirer
Le produit s'arrête ou ne démarre pas	La batterie est vide	Chargez le nettoyeur.
	De l'eau/du liquide a été aspiré dans le produit.	Arrêtez d'utiliser le produit et retirez les filtres, puis laissez sécher le produit pendant 48 heures. Ne placez pas le produit sur le support de charge. Si le produit ne fonctionne toujours pas après 48 heures, contactez un centre de service agréé Electrolux. Remarque : Les dommages causés au moteur par l'eau ou d'autres liquides ne sont pas couverts par la garantie.
	Le nettoyeur est tombé sur le sol par inadvertance (notez qu'il n'y a pas de fonction d'auto-support pour ce produit).	1. tenir fermement l'unité manuelle lorsque vous utilisez l'appareil 2. poser fermement l'appareil sur un mur ou sur toute autre étagère avant de le dégager de la main 3. remettre l'appareil sur le support de charge, toujours à l'arrêt.
Perte de puissance d'aspiration	L'embout ne ramasse pas la poussière ou la saleté comme prévu.	Veillez à utiliser un embout adapté à chaque type de sol. Certains modèles peuvent contenir l'embout PowerPro Multi-surface et/ou l'embout PowerPro Hard Floor. L'embout PowerPro Hard Floor n'est pas recommandé pour les moquettes épaisses, mais il est idéal pour les sols durs. L'embout PowerPro Multi-surface convient à tous les sols.
	La brosse de l'embout ou le rouleau est obstrué par des poils et des saletés.	Retirez l'embout et nettoyez le rouleau de la brosse en suivant les instructions du mode d'emploi.
	Le tube et/ou le col de l'embout est bouché.	Vérifier qu'il n'y a pas eu d'obstruction dans l'embout/le tube.
	Le pré-filtre et/ou le filtre à particules fines sont obstrués ou encrassés. Le bac à poussière est plein.	Videz le bac à poussière et lavez les filtres conformément au mode d'emploi. Si nécessaire, remplacez et achetez des filtres neufs sur www.electrolux.com .
La brosse-rouleau ne tourne pas	Le brosse-rouleau s'arrête lorsque l'utilisateur détache l'embout précédent et passe à un autre embout alors que l'aspirateur est toujours en marche. Il s'agit d'un mode de protection.	Mettez le nettoyeur hors tension et remettez le bouton « MARCHE » en marche pour activer la rotation due la brosse-rouleau.
Le produit ne se charge pas/aucune indication de charge sur l'écran de l'unité manuelle	Le produit n'est pas placé correctement dans le support de charge.	Assurez-vous que les plaques de contact à l'arrière de l'aspirateur sont en contact avec les plaques de contact du support de charge.
	La fiche du chargeur n'est pas branchée.	Assurez-vous que la fiche de l'adaptateur est connectée à la prise du support de charge et que l'adaptateur de charge est branché sur une prise murale.
	Le produit ne se chargera pas si la température ambiante est inférieure à 5°C ou supérieure à 35°C afin de protéger la batterie et les composants électroniques.	Ranger/charger le produit à l'intérieur, à une température ambiante comprise entre 5 et 35°C.
	L'écran de l'unité manuelle est sombre et tous les voyants sont éteints lorsque la batterie est complètement chargée.	Retirez le nettoyeur du support de charge, appuyez sur la touche marche/arrêt ou sur la touche de vitesse +/- pour afficher l'indication de niveau de la batterie. Remettez le nettoyeur sur son support de charge.
	La température de la batterie est trop élevée (-45°C)/faible (-5°C), la charge n'a pas encore commencé.	Placez le produit à température ambiante, attendez que la température baisse/augmente.

Problème courant	Cause possible	Solution
Pas d'indication de charge sur le support de charge	La batterie de l'unité manuelle n'est pas complètement chargée et ne commencera pas à charger la batterie supplémentaire sur le support de charge jusqu'à ce que la batterie de l'unité manuelle soit complètement chargée (jusqu'à 2,5 heures)	Cela ne peut arriver qu'aux produits pouvant être rechargés dans la plaque de base du support de charge. La batterie de l'unité manuelle commence toujours à se charger en premier, puis la batterie du support de charge commence à se charger et l'indicateur LED commence à s'allumer.
	La batterie n'est pas entièrement insérée	Retirer la batterie et la remettre en place
	La température de la batterie est trop élevée (-45 °C)/faible (-5 °C), la charge n'a pas encore commencé	Placez l'appareil à température ambiante, attendez que la température baisse/augmente.
	La batterie est endommagée, elle doit être remplacée.	Contactez le centre de service Electrolux. Si nécessaire de remplacer et acheter une nouvelle batterie (www.electrolux.com)
	La batterie utilisée pour ce produit n'est pas la bonne.	Assurez-vous que la batterie utilisée est la bonne.
L'indication d'obstruction apparaît sur l'écran de l'unité manuelle	L'indication d'obstruction indique que les filtres doivent être nettoyés	Nettoyez/remplacez les filtres conformément au mode d'emploi.
Un triangle d'avertissement apparaît sur l'écran de l'unité manuelle	Le produit peut être surchauffé au niveau du moteur ou de la batterie.	Laisser le produit reposer et refroidir.
	L'embout ou le tube peuvent être obstrués.	Vérifier qu'il n'y a pas eu d'obstruction dans l'embout/le tube.
L'embout humide oscille / saute sur le sol	Les tampons de nettoyage ne sont pas fixés au centre des disques rotatifs.	Refixez les tampons au centre des disques rotatifs.
Le chargement dure plus de 4,5 heures	La température ambiante est supérieure à 35°C.	Le temps de charge sera plus long si la température est élevée, ce qui est normal, rangez/chargez le produit à une température ambiante normale.
Les phares de l'embout de sol ne fonctionnent pas	La brosse-rouleau est encombrée.	Retirez la brosse-rouleau et débarrassez-la des poils et des fibres.
Pour éviter d'endommager la batterie en cas de stockage prolongé sans alimentation électrique.	Le nettoyeur et la batterie devraient être rangés et pas être utilisés pendant une longue période.	Pour éviter d'endommager la batterie, veillez à la charger à 20-70 % avant de la ranger pendant une longue période. Une fois la batterie chargée, débranchez-la du nettoyeur et conservez-la dans une pièce sèche à une température ambiante de 10-25 °C. Rechargez-la complètement jusqu'à 10 heures après une longue période de stockage.

EN MATIÈRE DE PROTECTION DE L'ENVIRONNEMENT

Recyclez les matériaux portant le symbole .

Déposez les emballages dans les conteneurs prévus à cet effet. Contribuez à la protection de l'environnement et à votre sécurité, recyclez vos produits électriques et électroniques.

Ne jetez pas les appareils portant le symbole  avec les ordures ménagères. Emmenez un tel produit dans votre centre local de recyclage ou contactez vos services municipaux.

Pour la Suisse:

Où aller avec les appareils utilisés ?

Partout où des appareils neufs sont vendus, mais aussi dans un centre de collecte ou une entreprise de récupération officiels SENS. La liste des centres de collecte officiels SENS est disponible sous www.erecycling.ch



Отстраняване на неизправности

Често срещан проблем	Възможна причина	Решение
Иконата S-bag се появява на дисплея и функцията за изпразване не работи, след като основното устройство е поставено в станцията за изпразване, дори когато бутонът Старт е натиснат	S-bag е пълна.	Сменете я с нов S-bag.
	S-bag или вратичката на S-bag отделилото не е на място.	Уверете се, че S-bag е правилно позиционирана и че вратичката е добре затворена.
Станцията не започва да се изпразва автоматично при поставяне на почистващия уред	Станцията е в ръчен режим.	Натиснете и задръжте бутона Старт/Пауза на станцията, докато започне да мига за превключване между ръчен и автоматичен режим.
	Продължителността, за която почистващият уред е бил повдигнат, е твърде кратка; Вероятно не е необходимо да го изпразвате.	Ако е необходимо изпразване, натиснете бутона Старт/Пауза на станцията или изчакайте повече от 15 секунди, преди да върнете почистващата машина на станцията.
Батерията на станцията изглежда не може да се зареди	Станцията дава приоритет на зареждането на батерията на уреда.	Изчакайте, докато батерията на уреда се зареди напълно; след това станцията ще започне да се зарежда.
		Сменете батериите, за да дадете приоритет на алтернативната.
Модулът с дръжка не може да се зареди на празна станция	Модулът с дръжка не е поставен правилно обратно на празна станция, женската и мъжката контактни пластини не се докосват една до друга	Натиснете модулта с дръжка надолу с допълнителна сила. Завъртете го малко, докато видите да изскача индикация за зареждане на дисплея на НУ
Мопът не е достатъчно влажен, за да премахне ефективно петна или мръсотия	Капенето на вода не е достатъчно за ефективно отстраняване на петна или мръсотия.	Използвайте функцията за пръскане, за да нанесете вода директно върху петното. Натиснете и задръжте бутона за скорост, за да активирате пръскането за максимум 5 секунди.
От мокрият накрайник не капе вода	Контейнерът за вода е празен.	Добавете вода в контейнера за вода.
	Входът за вода е запушен от големи предмети.	Проверете входа за вода и се уверете, че в контейнера за вода се зарежда само чиста вода.
	Има въздух във вътрешния маркуч	Използвайте функцията за пръскане в началото. Натиснете и задръжте бутона за скорост, за да активирате пръскането за максимум 5 секунди
Вода изтича от контейнера за мокър накрайник, след като е бил монтиран върху самия накрайник	Контейнерът за вода не е напълно затворен.	Уверете се, че входът е плътно затворен, преди да го поставите отново върху мокрият накрайник.
Влошаване на производителността	След няколко цикъла на почистване на дълга коса, косата се заплита около металната мрежа в контейнера за прах.	Отстранете металната мрежа и ръчно почистете косата, заплетена около нея.
	След продължителна употреба около входа на контейнера за прах се натрупват косми и остатъци, докато филтрите се запушват с фин прах.	Отстранете космите/боклука ръчно и почистете или сменете филтрите според инструкциите. Използвайте нова S-bag, ако е почти пълна.
Прахът/космите в контейнера за прах не могат да бъдат напълно почистени	S-bag е пълна или контейнера за прах е претоварен, като съдържанието му достига или надвишава максималното посочено ниво.	<ol style="list-style-type: none"> 1. Почиствайте контейнера за прах по-често и го почиствайте с маркуча. Редовното почистване, преди контейнерът за прах да се напълни, подобрява цялостната производителност. 2. Ако S-bag е почти пълна, сменете го я нова, за да поддържате оптимална функционалност. 3. Почистете или сменете аварийния филтър (разположен под S-bag), за да осигурите ефективно почистване.
Долният капак на контейнера за прах не успя да се отвори или затвори правилно.	<ol style="list-style-type: none"> 1. Малки метални стружки са заседнали около магнита. 2. Основният модул е бил отдръпнат от станцията за изпразване, преди цикълът на изпразване да приключи. 	<ol style="list-style-type: none"> 1. Отстранете металните стружки около магнита и почистете тази област старателно. 2. Уверете се, че основният модул бива отдръпван от станцията за изпразване след приключване на цикъла на изпразване.
Дълга коса е хваната между долния капак и периферията на контейнера за прах	Дългата коса е заплетена около металната мрежа в контейнера за прах.	Срежете полепналата коса или премахнете заплетената коса ръчно.

Често срещан проблем	Възможна причина	Решение
Еластичният маркуч в станцията за изпразване се отделя от смукателния порт по време на вакуумно почистване	Маркучът не е поставен правилно в смукателния порт.	Поставете маркуча здраво, докато се свърже здраво със смукателния порт.
Накрайникът спира автоматично (главно върху килим)	Задействана е защита от претоварване/температура (особено след работа върху килим в продължение на няколко минути)	1. Оставете да почине няколко минути, оставете двигателя на накрайника да се охлади 2. Килимът е твърде дебел или с твърде дълъг косъм, опитайте да настроите по-ниска скорост
Трудно се отделя предпазната престилка от металната мрежа в контейнера за прах	Металната мрежа и долната част на предпазната престилка са здраво заключени с щипка тип кука, за да се постигне по-добра производителност	Издърпайте предпазната престилка малко, огънете я настрани и след това я издърпайте
Продуктът спира или не стартира	Батерията е празна	Заредете уреда.
	Продуктът е засмукал вода/течност.	Спрете да използвате продукта и извадете филтрите и го оставете да изсъхне за 48 часа. Не поставяйте продукта в стойката за зареждане. Ако продуктът все още не работи след 48 часа, свържете се с оторизиран сервизен център на Electrolux. Забележка: Гаранцията не покрива повреда на мотора, причинена от вода или друга течност.
	Уредът е паднал неволно на пода (имайте предвид, че продуктът няма функция за самостоятелно стоене).	1. Дръжте здраво устройството в ръка, докато използвате уреда 2. Поставете устройството здраво на стена или друг рафт, преди да го освободите от ръката си 3. Винаги поставяйте уреда обратно на стойката за зареждане когато не работи.
Загуба на всмукателна мощност	Накрайникът не поема прах или мръсотия, както се очаква.	Уверете се, че използвате правилният накрайник за всеки тип под. Някои модели могат да съдържат накрайник PowerPro за много повърхности и/или накрайник PowerPro за твърд под. Накрайникът PowerPro за твърд под не се препоръчва за дебели килими, но е идеален за твърди подове. Накрайникът PowerPro за много повърхности е подходящ за всякакви подове.
	Четката или ролката на накрайника са запушени с косми и мръсотия.	Отстранете накрайника и почистете ролката на четката според ръководството с инструкции.
	Гърлото на тръбата и/или накрайника е блокирано.	Проверете дали е имало запушване в накрайника/тръбата.
	Предварителният филтър и/или филтърът за фин прах са запушени или мръсни. Контейнерът за прах е пълен.	Изпразнете контейнера за прах и измийте филтрите според ръководството за употреба. Ако е необходимо, сменете и купете нови филтри на www.electrolux.com .
Ролката с четка не се върти	Ролката с четка спира, когато потребителят отдели предишния накрайник и смени с друг, докато прахосмукачката е все още включена. Това е режим на защита.	Изключете прахосмукачката и рестартирайте, като натиснете бутона "ON" (включване), за да активирате въртенето на ролката с четка.
Продуктът не се зарежда/няма индикация за зареждане на дисплея на ръчния модул	Продуктът не е поставен правилно в стойката за зареждане.	Уверете се, че контактните пластини на задната страна на прахосмукачката са в контакт с контактните пластини на стойката за зареждане.
	Щепселът на зарядното не е включен.	Уверете се, че щепселът на адаптера е свързан към гнездото на стойката за зареждане и адаптерът за зареждане е включен в контакта.
	Зареждането няма да се извърши, ако стайната температура е под 5°C или над 35°C, за да се предпазят батерията и електрониката.	Съхранявайте/зареждайте продукта на закрито при стайна температура между 5-35°C.
	Дисплеят на ръчния модул е тъмен и всички светодиоди са изключени, след като батерията бъде напълно заредена.	Извадете прахосмукачката от стойката за зареждане, натиснете бутона за включване/изключване или бутона за скорост +/-, за да видите индикацията за нивото на батерията. Поставете прахосмукачката обратно на стойката за зареждане.
	Температурата на батерията е твърде висока (~45°C)/ниска (~5°C), зареждането все още не е започнало.	Поставете продукта при температура на околната среда, изчакайте, докато температурата се понижи/повиши.

Често срещан проблем	Възможна причина	Решение
Няма индикация за зареждане на стойката за зареждане	Батерията на модула с дръжка не е напълно заредена и няма да започне да зарежда допълнителната батерия на стойката за зареждане, докато батерията на модула с дръжка не се зареди напълно (до 2,5 часа).	Това може да се случи само при продукти с възможност за зареждане на стойка за зареждане. Батерията на модула с дръжка винаги ще започне първо да се зарежда, а след това ще започне зареждането на батерията в основата на зарядната стойка и LED индикаторът трябва да започне да свети.
	Батерията не е поставена плътно	Извадете батерията и я поставете отново
	Температурата на батерията е твърде висока (~45°C)/ниска (~5°C), зареждането все още не е започнало	Поставете уреда при стайна температура, изчакайте, докато температурата се понижи/повиши.
	Батерията е счупена, трябва да се смени.	Свържете се със сервизен център на Electrolux. Ако е необходимо да смените и закупите нова батерия (www.electrolux.com)
	За този продукт се използва с грешна батерия.	Уверете се, че се използва правилната батерия.
На дисплея на модула с дръжка се появява индикация за запушване	Индикацията за запушване показва необходимостта от почистване на филтрите	Почистете/сменете филтрите според ръководството за употреба.
На дисплея на ръчния модул се появява предупредителен триъгълник	Моторът или батерията на продукта може да са прегрели.	Оставете продукта да почине и да се охлади.
	Накрайникът или тръбата може да са запушени.	Проверете дали е имало запушване на накрайника/тръбата.
Мокър накрайник се клати / подскача на пода	Подложките за почистване не са прикрепени в центъра на въртящите се дискове.	Поставете отново подложките в центъра на въртящите се дискове.
Зареждането отнема повече от 4,5 часа	Стайната температура е над 35°C.	Времето за зареждане ще бъде по-дълго, ако температурата е висока, което е нормално, съхранявайте/зареждайте продукта при нормална стайна температура.
Светлините на накрайника за пода не работят	Ролката на четката е задръстена.	Отстранете ролката на четката и я почистете от косми и влакна.
За да избегнете повреда на батерията, когато планирате дългосрочно съхранение не свързвайте уреда към захранването.	Уредът за почистване и батерията ще се съхраняват и няма да се използват продължително време.	За да избегнете повреда на батерията, не забравяйте да я заредите до 20-70% преди съхранение за продължителен период от време. След зареждане изключете батерията от уреда и я съхранявайте в сухо помещение със стайна температура 10-25°C. Зареждайте напълно до 10 часа след съхранение за продължителен период от време.

ОПАЗВАНЕ НА ОКОЛНАТА СРЕДА

Рециклирайте материалите със символа .

Поставяйте опаковките в съответните контейнери за рециклирането им. Помогнете за опазването на околната среда и човешкото здраве, както и за рециклирането на отпадъци от електрически и електронни уреди.

Не изхвърляйте уредите, означени със символа , заедно с битовата смет. Върнете уреда в местния пункт за рециклиране или се обърнете към вашата общинска служба.

Odstraňování chyb

Společný problém	Možná příčina	Řešení
Na displeji se objeví ikona S-bagu a funkce vyprázdnění nepracuje poté, co je ruční jednotka zasunuta do vyprazdňovací stanice, a to ani po stisknutí tlačítka Start.	S-bag je plný.	Nahraďte jej novým S-bagem.
	S-bag nebo uzávěr S-bagu není správně na svém místě.	Zkontrolujte, že S-bag je správně na svém místě a uzávěr je náležitě uzavřen.
Stanice nezačne automaticky s vyprazdňováním, kdy je do ní vysavač zasunut.	Stanice je v manuálním režimu.	Stiskněte a podržte na stanici tlačítko Start/Pauza, dokud nezačne blikat za účelem přepnutí mezi manuálním a automatickým režimem.
	Doba, po kterou byl vysavač zvednut, byla příliš krátká, je pravděpodobně zbytečně jej vyprazdňovat.	Pokud je vyprázdnění nezbytné, stiskněte na stanici tlačítko Start/Pauza nebo počkejte alespoň 15 vteřin, než vrátíte vysavač do stanice.
Baterii se ve stanici zřejmě nedaří nabít	Stanice dává přednost nabíjení baterie vysavače.	Počkejte, dokud není baterie vysavače plně nabitá, pak začne stanice s nabíjením.
		Vyměňte baterie, abyste upřednostnili náhradní.
Tyčovou jednotku nelze nabít na prázdné stanici	Tyčová jednotka nebyla umístěna zpět do prázdné stanice správně, destičky s kolíky a zdílkami se nedotýkají	Stlačte tyčovou jednotku dolů trochu silněji, nepatrně ji pootočte, na displeji ruční jednotky se zobrazí kontrolka nabíjení
Mop není dostatečně vlhký, aby účinně odstranil skvrny nebo špínu	Odkapávání vody není dostatečné, aby účinně odstranilo skvrny nebo špínu.	Použijte funkci stříkání, abyste vodu použili přímo na skvrnu. Stiskněte a podržte tlačítko rychlosti, abyste stříkání aktivovali na maximálně 5 vteřin.
Ze zvlhčovací hubice neodkapává žádná voda.	Vodní nádržka je prázdná.	Doplňte do nádržky vodu.
	Přívod vody je ucpán většími částicemi.	Zkontrolujte přívod vody a zajistěte, že do vodní nádržky je přiváděna pouze čistá voda.
	Ve vnitřní hadici je vzduch	Na začátku použijte funkci postřiku. Stiskněte a podržte tlačítko rychlosti abyste stříkání aktivovali na maximálně 5 vteřin
Po instalování na hubici uniká z nádržky pro zvlhčování hubice voda	Vodní nádržka není zcela uzavřena.	Zkontrolujte, aby byl přívod vody náležitě uzavřen, než jej znovu připojíte ke zvlhčovací hubici.
Zhoršení výkonu	Po několika cyklech čištění od dlouhých vlasů se vlasy zapletly do kovového sítka v zásobníku na prach.	Odeberte kovové sítko a očistěte je ručně od všech vlasů, které se do něj zapletly.
	Po delším používání se u vstupu do zásobníku na prach shromáždily vlasy a úlomky, zatímco se filtry ucpaly jemným prachem.	Očistěte ručně vlasy/smetí a filtry očistěte nebo vyměňte podle návodu. Pokud je S-bag téměř plný, použijte nový.
Prach/vlasy uvnitř zásobníku na prach není možné důkladně vyčistit	S-bag je plný nebo nádobka na prach je přeplněná a obsah dosahuje maximální naznačené úrovně nebo ji přesahuje.	<ol style="list-style-type: none"> Čistěte zásobník na prach častěji a čistěte jej hadicí. Pravidelné čištění předtím, než je zásobník plný, zajišťuje celkový výkon. Pokud je S-bag téměř plný, nahraďte jej novým, abyste zachovali optimální funkčnost. Vyčistěte nebo vyměňte filtr pro případ nehody (umístěný pod S-bagem), abyste zajistili účinné čištění.
Spodní víčko zásobníku na prach se neotevívá nebo se náležitě nezavírá.	<ol style="list-style-type: none"> Okolo magnetu se zachytily malé kovové úlomky. Hlavní jednotka byla zvednuta z vyprazdňovací stanice, než skončil cyklus vyprazdňování. 	<ol style="list-style-type: none"> Odstraňte kovové úlomky na magnetu a místo důkladně očistěte. Zkontrolujte, že byla hlavní jednotka zvednuta z vyprazdňovací stanice poté, co skončil cyklus vyprazdňování.
Mezi spodním víčkem a obrubou zásobníku na prach se zachytily dlouhé vlasy	Na kovovém sítku v zásobníku na prach se zachytily dlouhé vlasy.	Uvzlé vlasy odstříhňte nebo odstraňte zapletené vlasy ručně.
Elastická hadice vyprazdňovací stanice se během vysávání uvolňuje z otvoru pro sání.	Hadice nebyla náležitě zastrčena do otvoru pro sání.	Zastrčte hadici pevně do otvoru pro sání, dokud do něj bezpečně nezapadne.

Společný problém	Možná příčina	Řešení
Hubice se sama vypne (zejména na koberci)	Aktivovala se ochrana proti nadměrnému proudu/teplotě (zejména po několika minutách vysávání koberce)	1. Počkejte několik minut, nechte motor hubice vychladnout 2. Koberec je příliš tlustý nebo má příliš dlouhý vlas, zkuste snížit nastavenou rychlost
Okraj nelze snadno oddělit od kovové sítky uvnitř zásobníku na prach	Kovová síťka a dolní okrajová část byly pevně zajištěny upevňovacím háčkem, aby se dosáhlo lepšího výkonu	Okraj trochu vysuňte, ohněte jej do stran a potom jej zasuňte
Spotřebič se zastaví a nespouští se	Baterie je prázdná	Vysavač vyčistěte.
	Do spotřebiče byla nasáta voda/kapalina.	Ze spotřebiče vyjměte filtry, nechte jej na 48 hodin vyschnout a nepoužívejte ho. Spotřebič nezavěšujte do nabíjecí stanice. Pokud spotřebič nefunguje ani po 48 hodinách, kontaktujte autorizované servisní středisko Electrolux. Poznámka: Poškození motoru způsobené vodou nebo jinou kapalinou nespadá do záruky.
	Vysavač se bezděčně převrátil na podlahu (Spotřebič nemá funkci self stand).	1. Při používání spotřebič pevně držte za ruční jednotku 2. Než jednotku pustíte z ruky, bezpečně ji upevněte na stěnu nebo ukládací polici 3. Když spotřebič není v provozu, umístěte jej vždy zpět do nabíjecího stojanu.
Ztráta sací síly.	Hubice vysavače nenasává prach nebo nečistoty náležitě.	Pro jednotlivé typy podlah používejte správné hubice. Některé modely mohou obsahovat univerzální hubici pro různé druhy podlah PowerPro a/nebo hubici na tvrdé podlahy PowerPro. Hubice na tvrdé podlahy PowerPro se nedoporučuje na tlusté koberce, je však ideální na tvrdé podlahy. Hubice pro různé druhy podlah PowerPro je vhodná na všechny podlahy.
	Kartáč hubice nebo kolečka jsou zablokovány vlasy a nečistotami.	Sejměte hubici a vyčistěte kartáčový válec podle návodu na obsluhu.
	Trubice a/nebo hubice je ucpaná.	Zkontrolujte, zda není hubice nebo trubice ucpaná.
	Předfiltr nebo filtr na jemný prach jsou ucpané nebo zaneseny. Zásobník na prach je plný.	Vyprázdněte zásobník na prach a vymyjte filtry podle návodu na obsluhu. Pokud je to nezbytné, vyměňte a kupte nové filtry na www.electrolux.com .
Kartáčový válec se neotáčí	Kartáčový válec se zastaví, když uživatel odpojí předchozí hubici a nasadí jinou a vysavač je přitom stále zapnutý. Jedná se o ochranný režim.	Vypněte vysavač a znovu zapněte tlačítko „ON“ (vypínač), kartáčový válec se začne otáčet.
Spotřebič se nenabíjí/na displeji ruční jednotky nesvítil kontrolka nabíjení	Spotřebič není správně umístěn v nabíjecí stanici.	Ujistěte se, že destičky s kontakty na zadní straně vysavače jsou v kontaktu s destičkami s kontakty na nabíjecím stojanu.
	Zástrčka nabíječky není zastrčena.	Zkontrolujte, zda je zástrčka adaptéru připojena k zásuvce nabíjecí stanice a nabíjecí adaptér zastrčen do síťové zástrčky.
	K nabíjení nedojde, pokud je teplota nižší než 5°C nebo vyšší než 35°C, aby byly chráněny baterie a elektronika.	Spotřebič přechovávejte a nabíjejte při pokojové teplotě 5-35°C.
	Ruční jednotka a všechny LED kontrolky přestanou svítit, jakmile je sada baterií plně nabitá.	Vyjměte vysavač z nabíjecího stojanu, stiskněte vypínač nebo tlačítko rychlosti +/-, zobrazí se kontrolka stavu nabití baterie. Vraťte vysavač zpět do nabíjecího stojanu.
	Teplota sady baterií je příliš vysoká (-45°C) nebo nízká (-5°C), nabíjení ještě nezačalo.	Zajistěte, aby spotřebič pracoval při pokojové teplotě, vyčkejte, dokud teplota neklesne či nestoupne.

Společný problém	Možná příčina	Řešení
Na nabíjecím stojanu se nezobrazuje kontrolka nabíjení	Sada baterií ruční jednotky není plně nabitá a nabíjení další sady baterií na nabíjecím stojanu se nespustí, dokud nebude plně nabitá sada baterií ruční jednotky (až 2,5 hodiny)	K tomu může dojít pouze u výrobků, které lze nabíjet na základní desce nabíjecího stojanu. Nejprve se vždy začne nabíjet sada baterií na ruční jednotce, potom se začne nabíjet sada baterií na základní desce nabíjecího stojanu a měla by se rozsvítit LED kontrolka.
	Sada baterií není zcela zasunuta	Vyjměte sadu baterií a zasuňte ji znovu
	Teplota sady baterií je příliš vysoká (-45 °C) nebo nízká (-5 °C), nabíjení ještě nezačalo	Zajistěte, aby spotřebič pracoval při pokojové teplotě, vyčkejte, dokud teplota neklesne nebo nestoupne.
	Sada baterií je poškozená, je nutné ji vyměnit.	Kontaktujte servisní středisko Electrolux. Pokud je nezbytné sadu baterií vyměnit, kupte novou (na stránce www.electrolux.com)
	Použitá sada baterií není určena pro tento výrobek.	Zajistěte použití správné sady baterií.
Na displeji ruční jednotky se zobrazuje kontrolka zanesení	Kontrolka zanesení upozorňuje, že je nutné vyčistit filtry	Vyčistěte/vyměňte filtry podle návodu na obsluhu.
Na displeji ruční jednotky se objeví výstražný trojúhelník	Motor nebo sada baterií spotřebice mohou být prehráté.	Nechte spotřebič odpočinout a vychladnout.
	Hubice nebo trubice může být ucpaná.	Zkontrolujte, zda nedošlo k ucpaní hubice nebo trubice.
Zvlhčování hubice se viklá / skáče po podlaze	Mopovací polštářky nejsou upevněny přesně ve středu rotačních kotoučů.	Upevněte polštářky znovu přesně ve středu rotačních kotoučů.
Nabíjení trvá déle než 4,5 hodin.	Teplota v místnosti je vyšší než 35°C.	Čas nabíjení bude delší při vysoké teplotě, což je normální, spotřebič přechovávejte/nabíjejte při běžné pokojové teplotě.
Přední světlo podlahové hubice nefunguje.	Kartáčový válec je zaseknutý.	Odeberte kartáčový válec a odstraňte z něj vlasy a nitě.
Abyste zabránili poškození baterie, pokud máte v úmyslu spotřebič na delší čas uložit bez připojení ke zdroji.	Vysavač a sada baterií budou uloženy a nebudou po delší dobu používány.	Abyste zabránili poškození baterií, zajistěte, aby před uložením na delší dobu byla sada baterií z 20–70 % nabitá. Jakmile je sada baterií nabitá, odpojte ji od vysavače a uložte v suché místnosti s teplotou 10–25 °C. Po uložení na delší dobu ji plně dobijte, což trvá až 10 hodin.

POZNÁMKY K OCHRANĚ ŽIVOTNÍHO PROSTŘEDÍ

Recyklujte materiály označené symbolem .

Obaly vyhoďte do příslušných odpadních kontejnerů k recyklaci. Pomáhejte chránit životní prostředí a lidské zdraví a recyklovat elektrické a elektronické spotřebiče určené k likvidaci.

Spotřebiče označené příslušným symbolem  nelikvidujte spolu s domovním odpadem. Spotřebič odevzdejte v místním běžném dvoře nebo kontaktujte místní úřad.

Fehlersuche

Gemeinsames Problem	Möglicher Grund	Lösung
Das S-Bag-Symbol erscheint auf dem Display und die Entleerungsfunktion funktioniert nicht, nachdem das Hauptgerät in die Entleerungsstation eingesetzt wurde, auch wenn die Start-Taste gedrückt wird	Die S-bag ist voll.	Ersetzen Sie sie durch eine neue S-bag.
	Der S-bag oder die Tür der S-bag-Kabine ist nicht an ihrem Platz.	Vergewissern Sie sich, dass der S-Bag richtig positioniert ist und die Tür richtig geschlossen ist.
Die Station wird nicht automatisch geleert, wenn der Reiniger eingesetzt wird	Der Sender befindet sich im manuellen Modus.	Halten Sie die Start/Pause-Taste am Sender gedrückt, bis sie zu blinken beginnt, um zwischen manuellem und automatischem Modus zu wechseln.
	Die Dauer, für die der Reiniger angehoben wurde, war zu kurz; es ist wahrscheinlich unnötig, ihn zu leeren.	Wenn eine Entleerung erforderlich ist, drücken Sie die Start/Pause-Taste an der Station oder warten Sie mehr als 15 Sekunden, bevor Sie den Reiniger wieder in die Station stellen.
Die Akkus in der Station scheint nicht geladen werden zu können	Die Station lädt vorrangig die Batterie des Reinigers.	Warten Sie, bis der Akku des Staubsaugers vollständig aufgeladen ist; danach beginnt die Station mit dem Aufladen.
		Tauschen Sie die Batterien aus, um der alternativen Batterie den Vorrang zu geben.
Die Stick-Einheit kann an einer leeren Station nicht aufgeladen werden	Die Stick-Einheit wurde nicht ordnungsgemäß in die leere Station zurückgesetzt; die weibliche und männliche Kontaktplatte haben keinen Kontakt miteinander hergestellt.	Drücken Sie die Stick-Einheit mit etwas zusätzlicher Kraft nach unten. Drehen Sie die Einheit leicht, bis die Ladeanzeige auf dem HU-Display erscheint
Der Mopp ist nicht feucht genug, um Flecken oder Schmutz effektiv zu entfernen	Tropfendes Wasser reicht nicht aus, um Flecken oder Schmutz effektiv zu entfernen.	Verwenden Sie die Sprühfunktion, um Wasser direkt auf den Fleck aufzutragen. Halten Sie die Geschwindigkeitstaste gedrückt, um das Spray für maximal 5 Sekunden zu aktivieren.
Es tropft kein Wasser aus der Nassdüse	Der Wassertank ist leer.	Füllen Sie Wasser in den Wassertank.
	Der Wasserzulauf ist durch große Gegenstände verstopft.	Überprüfen Sie den Wasserzulauf und stellen Sie sicher, dass nur sauberes Wasser in den Wassertank eingefüllt wird.
	Es befindet sich Luft im inneren Schlauch	Verwenden Sie zu Beginn die Sprühfunktion. Halten Sie die Geschwindigkeitstaste gedrückt, um das Spray für maximal 5 Sekunden zu aktivieren
Aus dem Nassdüsentank tritt Wasser aus, nachdem er auf der Düse installiert wurde	Der Wassertank ist nicht vollständig versiegelt.	Vergewissern Sie sich, dass der Einlass ordnungsgemäß versiegelt ist, bevor Sie ihn wieder an der Nassdüse anbringen.
Verschlechterung der Leistung	Nach mehreren Reinigungszyklen mit langen Haaren verhedderten sich die Haare im Metallgitter des Staubbehälters.	Entfernen Sie das Metallgitter und befreien Sie es manuell von Haaren, die sich darin verfangen haben.
	Nach längerem Gebrauch sammelten sich Haare und Schmutz um den Einlass des Staubbehälters, während die Filter mit feinem Staub verstopft wurden.	Entfernen Sie die Haare bzw. den Schmutz von Hand und reinigen oder ersetzen Sie die Filter wie vorgeschrieben. Verwenden Sie einen neuen S-Bag, wenn er fast voll ist.
Staub/Haare im Staubbehälter können nicht gründlich gereinigt werden	Der S-Bag ist voll, oder der Staubbehälter ist überladen, d.h. der Inhalt erreicht oder übersteigt den angegebenen Höchststand.	<ol style="list-style-type: none"> 1. Reinigen Sie den Staubbehälter häufiger und säubern Sie den Staubbehälter mit dem Schlauch. Eine regelmäßige Reinigung, bevor der Behälter voll ist, verbessert die Gesamtleistung. 2. Wenn der S-Bag fast voll ist, ersetzen Sie ihn durch einen neuen, um die optimale Funktionalität zu erhalten. 3. Reinigen oder ersetzen Sie den Katastrophenfilter (unter dem S-bag), um eine effektive Reinigung zu gewährleisten.
Der untere Deckel des Staubbehälters ließ sich nicht richtig öffnen oder schließen.	<ol style="list-style-type: none"> 1. Kleine Metallspäne blieben um den Magneten herum hängen. 2. Die Haupteinheit wurde aus der Entleerungsstation gehoben, bevor der Entleerungszyklus beendet war. 	<ol style="list-style-type: none"> 1. Entfernen Sie die Metallspäne rund um den Magneten und reinigen Sie diesen Bereich gründlich. 2. Stellen Sie sicher, dass das Hauptgerät nach Beendigung des Entleerungszyklus aus der Entleerungsstation gehoben wird.
Lange Haare werden zwischen dem unteren Deckel und der Schürze des Staubbehälters eingeklemmt	Lange Haare haben sich im Metallgitter des Staubbehälters verheddert.	Schneiden Sie die festsitzenden Haare ab oder entfernen Sie verhedderte Haare manuell.

Gemeinsames Problem	Möglicher Grund	Lösung
Der elastische Schlauch in der Entleerungsstation trennt sich während des Staubsaugens vom Sauganschluss	Der Schlauch wurde nicht richtig in die Ansaugöffnung eingeführt.	Stecken Sie den Schlauch fest ein, bis er sicher mit dem Sauganschluss verbunden ist.
Düse stoppt automatisch (hauptsächlich auf Teppich)	Der Überstrom-/Temperaturschutz wurde ausgelöst (insbesondere nach einigen Minuten Betrieb auf Teppich)	1. Ruhen Sie sich einige Minuten aus und lassen Sie den Düsenmotor abkühlen 2. Der Teppich ist zu dick oder hat zu lange Fasern. Versuchen Sie, die Geschwindigkeitsstufe zu verringern
Schwierig, den Rock vom Metallgitter im Inneren des Staubbehälters zu lösen	Metallgitter und unterer Schürzenteil wurden fest mit einem Karabinerhaken verriegelt, um eine bessere Leistung zu erzielen	Ziehen Sie den Rock ein wenig heraus, biegen Sie ihn zur Seite und ziehen Sie ihn dann vollständig heraus
Das Produkt bleibt stehen oder lässt sich nicht starten	Der Akku ist leer	Laden Sie den Reiniger auf.
	Es wurde Wasser/Flüssigkeit in das Produkt gesaugt.	Hören Sie auf, das Produkt zu verwenden, nehmen Sie die Filter heraus und lassen Sie es 48 Stunden lang trocknen. Stellen Sie das Produkt nicht in die Ladeständer. Wenn das Gerät nach 48 Stunden immer noch nicht funktioniert, wenden Sie sich an ein autorisiertes Electrolux-Servicezentrum. Hinweis: Schäden am Motor, die durch Wasser oder andere Flüssigkeiten verursacht wurden, sind nicht durch die Garantie abgedeckt.
	Der Reiniger ist unbeabsichtigt auf den Boden gefallen (Bitte beachten Sie, dass das Produkt keine Selbstaufstellfunktion hat).	1. Halten Sie das Handbedieneinheit fest, während der Benutzung des Geräts festhalten 2. Das Handbedieneinheit fest an der Wand oder auf einem anderen Tragebord anbringen, bevor es aus der Hand gelassen wird 3. Das Gerät stets auf die Ladeständer zurückstellen, wenn es nicht in Betrieb ist.
Verlust der Saugkraft	Die Düse nimmt nicht wie erwartet Staub oder Schmutz auf.	Achten Sie darauf, dass Sie für jeden Bodentyp die richtige Düse verwenden. Einige Modelle können die PowerPro-Multi-Surface-Düse und/oder die PowerPro Hartbodendüse enthalten. Die PowerPro Hartbodendüse wird nicht für dicke Teppiche empfohlen, aber sie ist ideal für Hartböden. Die PowerPro Multi-Surface-Düse ist für alle Böden geeignet.
	Düsenbürste oder Walze ist mit Haaren und Schmutz verstopft.	Nehmen Sie die Düse ab und reinigen Sie die Bürstenwalze gemäß der Gebrauchsanweisung.
	Das Rohr und/oder der Düsenhals sind verstopft.	Prüfen Sie, ob eine Verstopfung in der Düse/dem Rohr vorliegt.
	Der Vorfilter und/oder der Feinstaubfilter sind verstopft oder verschmutzt. Der Staubbehälter ist voll.	Leeren Sie den Staubbehälter und waschen Sie die Filter gemäß der Bedienungsanleitung. Ersetzen Sie bei Bedarf die Filter und kaufen Sie neue bei www.electrolux.com .
Die Bürstenrolle dreht sich nicht	Die Bürstenrolle stoppt, wenn der Benutzer die vorherige Düse abnimmt und auf eine andere Düse wechselt, während der Staubsauger noch eingeschaltet ist. Dies ist ein Schutzmodus.	Schalten Sie das Staubsauger aus und drücken Sie anschließend die „EIN“-Taste erneut, um die Drehung der Bürstenrolle zu aktivieren.
Das Produkt wird nicht geladen/keine Ladeanzeige auf dem Display des Handgeräts	Das Produkt ist nicht richtig in der Ladeständer platziert.	Vergewissern Sie sich, dass die Kontaktplatten auf der Rückseite des Staubsaugers mit den Kontaktplatten der Ladeständer in Kontakt sind.
	Der Stecker des Ladegeräts ist nicht eingesteckt.	Vergewissern Sie sich, dass der Stecker des Adapters mit der Buchse der Ladeständer verbunden ist und dass der Ladeadapter in eine Steckdose eingesteckt ist.
	Der Ladevorgang findet nicht statt, wenn die Raumtemperatur unter 5°C oder über 35°C liegt, um den Akku und die Elektronik zu schützen.	Lagern/Laden Sie das Produkt in einem Innenraum bei einer Raumtemperatur zwischen 5-35°C.
	Das Display des Handgeräts ist dunkel und alle LEDs sind ausgeschaltet, wenn der Akku vollständig aufgeladen ist.	Entnehmen Sie den Staubsauger aus der Ladeständer und drücken Sie die Ein-/Aus-Taste oder die +/- Geschwindigkeitstaste, um die Anzeige des Batteriestands zu sehen. Setzen Sie den Staubsauger wieder in die Ladeständer.
	Die Temperatur des Akkupacks ist zu hoch (~45°C)/niedrig (~-5°C), der Ladevorgang wurde noch nicht gestartet.	Stellen Sie das Produkt bei Umgebungstemperatur auf, warten Sie, bis die Temperatur abkühlt/steigt.

Gemeinsames Problem	Möglicher Grund	Lösung
Keine Ladeanzeige an der Ladeständer.	Der Akkupack des Handbedieneinheit ist nicht vollständig aufgeladen und beginnt erst dann mit dem Laden des zusätzlichen Akkupacks auf der Ladeständer, wenn der Akkupack des Handbedieneinheit vollständig aufgeladen ist (bis zu 2,5 Stunden)	Dies kann nur bei Produkten auftreten, die über die Ladeplatte der Ladeständer aufgeladen werden können. Der Akkupack am Handbedieneinheit beginnt stets zuerst mit dem Ladevorgang, anschließend beginnt das Laden des Akkus in der Ladeständer. Die LED-Anzeige sollte dabei aufleuchten.
	Akkupack nicht vollständig eingesetzt	Entnehmen Sie den Akkupack und setzen Sie ihn erneut ein
	Die Temperatur des Akkupacks ist zu hoch (-45°C)/niedrig (-5°C), der Ladevorgang wurde noch nicht gestartet	Stellen Sie das Gerät unter Umgebungsbedingungen auf und warten Sie, bis sich die Temperatur abgekühlt bzw. erwärmt hat.
	Der Akkupack ist defekt und muss ausgetauscht werden.	Wenden Sie sich an ein Electrolux-Servicezentrum. Falls ein Austausch und der Kauf eines neuen Akkupacks erforderlich ist (www.electrolux.com)
	Falsches Akkupack wird für dieses Produkt verwendet.	Stellen Sie sicher, dass das korrekte Akkupack verwendet wird.
Verstopfungsanzeige erscheint auf dem Display der Handbedieneinheit	Verstopfungsanzeige, dass die Filter gereinigt werden müssen	Reinigen/Ersetzen Sie die Filter gemäß der Gebrauchsanweisung.
Auf dem Display der Handeinheit erscheint ein Warndreieck	Das Gerät könnte im Motor oder im Akku überhitzt sein.	Lassen Sie das Produkt ruhen und abkühlen.
	Die Düse oder der Schlauch kann verstopft sein.	Prüfen Sie, ob die Düse/der Schlauch verstopft ist.
Nassdüse wackelt / springt auf dem Boden	Die Wischmopps sind nicht in der Mitte der Rotationsscheiben angebracht.	Bringen Sie die Pads in der Mitte der Rotationsscheiben wieder an.
Das Aufladen dauert länger als 4,5 Stunden	Die Raumtemperatur liegt über 35°C.	Die Ladezeit verlängert sich, wenn die Temperatur hoch ist. Das ist normal, lagern/laden Sie das Produkt bei normaler Raumtemperatur.
Die Scheinwerfer der Bodendüse funktionieren nicht	Die Bürstenrolle hat sich verklemmt.	Nehmen Sie die Bürstenrolle heraus und befreien Sie sie von Haaren und Fasern.
Um Akkus Schäden zu vermeiden, wenn Sie eine längere Lagerung ohne Stromanschluss planen.	Der Reiniger und das Akkupaket sollen über einen längeren Zeitraum gelagert und nicht verwendet werden.	Um Akkus Schäden zu vermeiden, stellen Sie sicher, sollten Sie den Akku vor einer längeren Lagerung auf 20-70% aufladen. Trennen Sie das Akkupaket nach dem Aufladen vom Reiniger und bewahren Sie es in einem trockenen Raum mit einer Raumtemperatur von 10-25°C auf. Laden Sie es nach längerer Lagerung vollständig für bis zu 10 Stunden auf.

UMWELTTIPPS

Recyceln Sie Materialien mit dem Symbol . Entsorgen Sie die Verpackung in den entsprechenden Recyclingbehältern. Recyceln Sie zum Umwelt- und Gesundheitsschutz elektrische und elektronische Geräte.

Entsorgen Sie Geräte mit diesem Symbol  nicht mit dem Hausmüll. Bringen Sie das Gerät zu Ihrer örtlichen Sammelstelle oder wenden Sie sich an Ihr Gemeindeamt.

Für die Schweiz:

Wohin mit den Altgeräten?

Überall dort wo neue Geräte verkauft werden oder Abgabe bei den offiziellen SENS-Sammelstellen oder offiziellen SENS-Recyclern. Die Liste der offiziellen SENS-Sammelstellen findet sich unter <http://www.erecycling.ch>

INFORMATIONEN ZUR ENTSORGUNG

Ihre Pflichten als Endnutzer



Dieses Elektro- bzw. Elektronikgerät ist mit einer durchgestrichenen Abfalltonne auf Rädern gekennzeichnet. Das Gerät darf deshalb nur getrennt vom unsortierten Siedlungsabfall gesammelt und zurückgenommen werden, es darf also nicht in den Hausmüll gegeben werden. Das Gerät kann z. B. bei einer kommunalen Sammelstelle oder ggf. bei einem Vertrieber (siehe zu deren Rücknahmepflichten unten) abgegeben werden. Das gilt auch für alle Bauteile, Unterbaugruppen und Verbrauchsmaterialien des zu entsorgenden Altgeräts.

Gilt nur, wenn das Produkt Batterien und/oder entnehmbare Leuchtmittel enthält.

Bevor das Altgerät entsorgt werden darf, müssen alle Altbatterien und Altakkumulatoren vom Altgerät getrennt werden, die nicht vom Altgerät umschlossen sind. Das gleiche gilt für Lampen, die zerstörungsfrei aus dem Altgerät entnommen werden können. Der Endnutzer ist zudem selbst dafür verantwortlich, personenbezogene Daten auf dem Altgerät zu löschen.

Hinweise zum Recycling



Helfen Sie mit, alle Materialien zu recyceln, die mit diesem Symbol gekennzeichnet sind. Entsorgen Sie solche Materialien, insbesondere Verpackungen, nicht im Hausmüll sondern über die bereitgestellten Recyclingbehälter oder die entsprechenden örtlichen Sammelsysteme.
Recyceln Sie zum Umwelt- und Gesundheitsschutz auch elektrische und elektronische Geräte.

Rücknahmepflichten der Vertrieber in Deutschland

Wer auf mindestens 400 m² Verkaufsfläche Elektro- und Elektronikgeräte vertreibt oder sonst geschäftlich an Endnutzer abgibt, ist verpflichtet, bei Abgabe eines neuen Geräts ein Altgerät des Endnutzers der gleichen Geräteart, das im Wesentlichen die gleichen Funktionen wie das neue Gerät erfüllt, am Ort der Abgabe oder in unmittelbarer Nähe hierzu unentgeltlich zurückzunehmen. Das gilt auch für Vertrieber von Lebensmitteln mit einer Gesamtverkaufsfläche von mindestens 800 m², die mehrmals im Kalenderjahr oder dauerhaft Elektro- und Elektronikgeräte anbieten und auf dem Markt bereitstellen.

Solche Vertrieber müssen zudem auf Verlangen des Endnutzers Altgeräte, die in keiner äußeren Abmessung größer als 25 cm sind (kleine Elektrogeräte), im Einzelhandelsgeschäft oder in unmittelbarer Nähe hierzu unentgeltlich zurückzunehmen; die Rücknahme darf in diesem Fall nicht an den Kauf eines Elektro- oder Elektronikgerätes geknüpft, kann aber auf drei Altgeräte pro Geräteart beschränkt werden.

Ort der Abgabe ist auch der private Haushalt, wenn das neue Elektro- oder Elektronikgerät dorthin geliefert wird; in diesem Fall ist die Abholung des Altgerätes für den Endnutzer kostenlos. Die vorstehenden Pflichten gelten auch für den Vertrieb unter Verwendung von Fernkommunikationsmitteln, wenn die Vertrieber Lager- und Versandflächen für Elektro- und Elektronikgeräte bzw. Gesamtlager- und -versandflächen für Lebensmittel vorhalten, die den oben genannten Verkaufsflächen entsprechen. Die unentgeltliche Abholung von Elektro- und Elektronikgeräten ist dann aber auf Wärmeüberträger (z. B. Kühlschrank), Bildschirme, Monitore und Geräte, die Bildschirme mit einer Oberfläche von mehr als 100 cm² enthalten, und Geräte beschränkt, bei denen mindestens eine der äußeren Abmessungen mehr als 50 cm beträgt. Für alle übrigen Elektro- und Elektronikgeräte muss der Vertrieber geeignete Rückgabemöglichkeiten in zumutbarer Entfernung zum jeweiligen Endnutzer gewährleisten; das gilt auch für kleine Elektrogeräte (s.o.), die der Endnutzer zurückgeben will, ohne ein neues Gerät zu kaufen.

Rücknahmepflichten von Vertriebern und andere Möglichkeiten der Entsorgung von Elektround Elektronikgeräten in der Region Wallonien

Vertrieber, die Elektro- und Elektronikgeräte verkaufen, sind verpflichtet, bei der Lieferung von Neugeräten Altgeräte desselben Typs, die im Wesentlichen die gleichen Funktionen wie die Neugeräte erfüllen, kostenlos vom Endverbraucher zurückzunehmen. Dies gilt auch bei der Lieferung von neuen Elektround Elektronikgeräten oder beim Fernabsatz.

Darüber hinaus ist jeder, der Elektro- und Elektronikgeräte auf einer Verkaufsfläche von mindestens 400 m² verkauft, verpflichtet, Altgeräte, die in keiner äußeren Abmessung größer als 25 cm sind (Elektrokleingeräte), im Ladengeschäft oder in unmittelbarer Nähe kostenlos zurückzunehmen; die Rücknahme darf in diesem Fall nicht vom Kauf eines Elektro- oder Elektronikgerätes abhängig gemacht werden.

Die Rücknahme von Elektro- und Elektronikgeräten kann auch auf Containerplätzen oder zugelassenen Recyclinghöfen erfolgen. Für weitere Informationen wenden Sie sich bitte an Ihre Gemeindeverwaltung.

Fejlfinding

Typiske problemer	Mulig årsag	Løsning
S-bag-ikonet vises på displayet, og tømningfunktionen fungerer ikke, efter at hovedenheden er sat i tømningstationen, selv når der trykkes på Start-knappen.	S-bag'en er fuld.	Udskift den med en ny S-bag.
	S-bag'en eller lågen til S-bagkabinen er ikke på plads.	Sørg for, at S-bag'en er placeret korrekt, og at døren er lukket ordentligt.
Stationen begynder ikke at tømme automatisk, når støvsugeren sættes i	Stationen er i manuel tilstand.	Tryk og hold Start/Pause-knappen på stationen, indtil den starter blinker for at skifte mellem manuel og automatisk tilstand.
	Den periode, hvor støvsugeren blev løftet, var for kort; det er sandsynligvis unødvendigt at tømme det.	Hvis det er nødvendigt at tømme, skal du trykke på Start/Pause-knappen på stationen eller vente i mere end 15 sekunder, før du sætter støvsugeren tilbage på stationen.
Batteriet i stationen ser ikke ud til at kunne oplades	Stationen prioriterer at oplade batteriet på støvsugeren.	Vent, indtil batteriet på støvsugeren er fuldt opladet; derefter begynder stationen at oplade.
		Udskift batterierne for at prioritere det alternative.
Stick-enheden kan ikke oplades på en tom station	Stick-enheden blev ikke sat ordentligt tilbage på Empty Station, hun- og han-kontaktpladen rørte ikke ved hinanden	Skub stick-enheden nedad med lidt ekstra kraft. drej enheden en lille smule, så du kan se opladningsindikatoren på HU-displayet
Moppen er ikke tilstrækkelig fugtig til effektivt at fjerne pletter eller snavs	Dryppende vand er ikke nok til effektivt at fjerne pletter eller snavs.	Brug sprayfunktionen til at påføre vand direkte på pletten. Tryk på hastighedsknappen og hold den nede i maks. 5 sekunder for at aktivere sprayeren.
Der drypper ikke vand fra den våde dyse	Vandtanken er tom.	Fyld vand i vandtanken.
	Vandindtaget er blokeret af store genstande.	Undersøg vandtilførslen, og sørg for, at der kun fyldes rent vand i vandtanken.
	Der er luft i den indvendige slange	Brug sprayfunktionen i begyndelsen. Tryk på hastighedsknappen og hold den nede i maks. 5 sekunder for at aktivere sprayeren
Der lækker vand fra våddysetanken, efter at den er blevet monteret på dysen	Vandtanken er ikke helt tæt.	Sørg for, at indløbet er korrekt forseglet, før du sætter det på våddyssen igen.
Foringelse af ydeevnen	Efter flere cyklusser med rengøring af langt hår blev håret viklet rundt om metalnettet i støvbeholderen.	Fjern metalnettet, og fjern manuelt alle hår, der er viklet ind i det.
	Efter længere tids brug samlede der sig hår og snavs omkring indløbet til støvbeholderen, mens filtrene blev tilstoppet med fint støv.	Fjern hår/affald manuelt, og rengør eller udskift filtrene som anvist. Brug en ny S-bag, hvis den er tæt på at være fuld.
Støv/hår i støvbeholderen kan ikke rengøres grundigt	S-bag'en er fuld, eller støvbeholderen er overbelastet, idet indholdet når eller overstiger det angivne maksimumsniveau.	<ol style="list-style-type: none"> 1. Rengør støvbeholderen oftere, og rengør støvbeholderen med slangen. Regelmæssig rengøring, før beholderen er fuld, forbedrer den samlede ydeevne. 2. Hvis S-bag'en er næsten fuld, skal du udskifte den med en ny for at bevare optimal funktionalitet. 3. Rengør eller udskift katastrofilteret (placeret under S-bag) for at sikre effektiv rengøring.
Støvbeholderens nederste låg kunne ikke åbnes eller lukkes ordentligt.	<ol style="list-style-type: none"> 1. Små metalspåner satte sig fast omkring magneten. 2. Hovedenheden var blevet løftet op fra tømningstationen, før tømningscyklussen var færdig. 	<ol style="list-style-type: none"> 1. Fjern metalspånerne omkring magneten, og rengør området grundigt. 2. Sørg for, at hovedenheden løftes op fra tømningstationen, når tømningscyklussen er afsluttet.
Lange hår sidder fast mellem bundlåget og skørtet på skraldespanden	Der er viklet langt hår rundt om metalnettet i skraldespanden.	Klip det hår, der sidder fast, eller fjern sammenfiltret hår manuelt.
Den elastiske slange i tømningstationen kobles fra sugeporten under støvsugning	Slangen var ikke sat ordentligt i sugeporten.	Sæt slangen godt ind, indtil den sidder godt fast i sugeporten.

Typiske problemer	Mulig årsag	Løsning
Dysen stopper automatisk (primært på tæpper)	Overstrøms-/temperaturbeskyttelse Blev udløst (især efter at have kørt på et tæppe i nogle minutter)	1. Hvil i nogle minutter, lad dysemotoren køle af 2. Tæppet er for tykt eller med for langt hår, prøv at sætte hastigheden ned
Svært at løsne skørtet fra metalnettet i støvbeholderen	Metalnet og nederste del af skørtet blev låst fast med karabinhage for at opnå bedre ydeevne	Træk skørtet lidt ud, bøj det sidelæns, og træk det så ud
Produktet stopper eller starter ikke	Batteriet er tomt	Oplad apparatet.
	Der er suget vand/væske ind i produktet.	Stop med at bruge produktet, tag filtrene ud, og lad det tørre i 48 timer. Sæt ikke produktet i ladestativet. Hvis støvsugeren stadig ikke virker efter 48 timer, skal du kontakte et autoriseret Electrolux-servicecenter. Bemærk: Skader på motoren forårsaget af vand eller anden væske er ikke dækket af garantien.
	Støvsugeren er faldet ned på gulvet ved et uheld (Bemærk, at der ikke er nogen selvstændig standerfunktion til produktet).	1. Holde håndenheten godt fast, mens du bruger apparatet 2. Læg enheden fast på væggen eller en anden hylde, før den slippes fra hånden 3. Sætte apparatet tilbage på ladestativet, når det ikke kører.
Tab af sugekraft	Dysen opsamler ikke støv eller snavs som forventet.	Sørg for at bruge det rigtige mundstykke til hver gulvtype. Nogle modeller kan indeholde PowerPro multioverflademundstykket og/eller PowerPro hårdt gulv-mundstykket. PowerPro hårdt gulv-mundstykket anbefales ikke til tykke tæpper, men det er ideelt til hårde gulve. PowerPro multioverflade-mundstykket er velegnet til alle gulve.
	Dysebørste eller rulle er blokeret af hår og snavs.	Fjern mundstykket, og rengør børsterullen i henhold til brugsanvisningen.
	Røret og/eller dysehalsen er blokeret.	Kontroller, om der er sket en tilstopning af dysen/røret.
	Forfilter og/eller finstøvfiltre er blevet tilstoppet eller er snavset. Støvbeholderen er fuld.	Tøm støvbeholderen, og vask filtrene i henhold til brugsanvisningen. Hvis det er nødvendigt, kan du udskifte og købe nye filtre på www.electrolux.com .
Børsterullen roterer ikke	Børsterullen stopper, når brugeren afmonterer den forrige dyse og skifter til en anden dyse, mens støvsugeren stadig er tændt. Dette er en beskyttelsestilstand.	Sluk for rengøringsmidlet, og genstart TÆND-knappen for at aktivere børsterullen der drejer rundt.
Produktet oplader ikke/ingen opladningsindikation på håndenhedens display	Produktet er ikke placeret korrekt i ladestativet.	Sørg for, at kontaktpladerne på bagsiden af støvsugeren er i kontakt med kontaktpladerne på ladestativet.
	Opladerens stik er ikke sat i.	Sørg for, at adapterens stik er sat i ladestanderens stik, og at ladeadapteren er sat i en stikkontakt.
	Opladning sker ikke, hvis rumtemperaturen er under 5°C eller over 35°C for at beskytte batteriet og elektronikken.	Opbevar/oplad produktet indendørs ved en rumtemperatur på mellem 5-35°C.
	Håndenhedens display er mørkt, og alle lysdioder er slukket, når batteripakken er fuldt opladet.	Tag rengøringsmidlet ud af ladestativet, tryk på TÆND/SLUK-knappen eller +/- hastighedsknappen for at se batteriniveauet. Sæt rengøringsmidlet tilbage i ladestativet.
	Batteripakkens temperatur er for høj (-45°C)/lav (-5°C), opladningen er endnu ikke startet.	Anbring produktet ved omgivelsestemperatur, og vent, indtil temperaturen er kølet ned/steget.

Typiske problemer	Mulig årsag	Løsning
Ingen opladningsindikation på ladestativet	Håndenhedens batteripakke er ikke fuldt opladet og begynder ikke at oplade den ekstra batteripakke på ladestativet, før håndenhedens batteripakke er fuldt opladet (op til 2,5 timer)	<p>Dette kan kun ske med produkter, der kan oplades i bundpladen på ladestativet.</p> <p>Batteripakken på håndenheden begynder altid at oplade først, og derefter begynder opladningen af batteripakken i ladestativet, og LED-indikatoren bør begynde at lyse.</p>
	Batteripakken er ikke sat helt i	Tag batteripakken ud, og sæt den i igen
	Batteripakkens temperatur er for høj (-45°C)/lav (-5°C), opladningen er endnu ikke startet	Anbring apparatet ved omgivelsestemperatur, og vent, indtil temperaturen er kølet ned/stiget.
	Batteripakken er i stykker og skal udskiftes.	Kontakt Electrolux-servicecenter. Hvis det er nødvendigt at udskifte og købe en ny batteripakke (www.electrolux.com)
	Der bruges en forkert batteripakke til dette produkt.	Sørg for, at der bruges den rigtige batteripakke.
Tilstopningsindikation vises på håndenhedens display	Tilstopningsindikation indikerer, at filtre skal renses	Rengør/udskift filtrene i henhold til brugsanvisningen.
Advarselstrekant vises på håndenhedens display	Produktet kan være overophedet i motoren eller batteripakken.	Lad produktet hvile og køle af.
	Dysen eller røret kan være tilstoppet.	Tjek, om der er sket en tilstopning i dysen/røret.
Vådt mundstykke slingrer/hopper på gulvet	Moppepuderne er ikke fastgjort i midten af rotationsskiverne.	Sæt puderne på igen i midten af rotationsskiverne.
Opladningen tager længere end 4,5 timer	Rumtemperaturen er over 35°C.	Opladningstiden vil være længere, hvis temperaturen er høj, hvilket er normalt, opbevar/oplad produktet i en normal rumtemperatur.
Forlygterne på gulvmundstykket virker ikke	Børsterullen sidder fast.	Fjern børsterullen, og rens den for hår og fibre.
For at undgå skader på batteriet, når det skal opbevares i længere tid uden strømtilslutning.	Rengøringsmidlet og batteripakken er beregnet til at blive opbevaret og ikke være i brug i lang tid.	For at undgå skader på batteriet skal du sørge for at oplade batteripakken til 20-70% før længere tids opbevaring. Når batteriet er opladet, skal det kobles fra støvsugeren og opbevares i et tørt rum med en rumtemperatur på 10-25 °C. Genoplad det helt i op til 10 timer efter lang tids opbevaring.

MILJØHENSYN

Genbrug materialer med symbolet . Anbring emballagematerialet i passende beholdere til genbrug. Hjælp med at beskytte miljøet og menneskelig sundhed samt at genbruge affald af elektriske og elektroniske apparater.

Kasser ikke apparater, der er mærket med symbolet , sammen med husholdningsaffaldet. Lever produktet tilbage til din lokale genbrugsplads eller kontakt din kommune.

Rikete otsimine ja kõrvaldamine

Tavapärase probleem	Võimalik põhjus	Lahendus
Ekraanile ilmub S-bagi ikoon ja tühjendusfunktsioon ei tööta pärast põhiseadme tühjendusjaama sisestamist isegi siis, kui vajutada käivitamise nupule	S-bag on täis.	Asendage S-bag uuega.
	S-bag või S-bagi kambri uks ei ole paigas.	Veenduge, et S-bag on õigesti paigutatud ja uks on korralikult suletud.
Jaam ei alusta puhasti sisestamisel tühjendamist automaatselt	Jaam on manuaalrežiimis.	Vajutage nuppu käivitamine/peatamine ja hoidke see all kuni see hakkab vilkuma, et teha lülitus, valides kas käsitsi ja automaatrežiimi.
	Puhasti töstmise aeg oli liiga lühike. Tõenäoliselt ei ole vaja seda puhastada.	Kui tühjendamine on vajalik, vajutage jaamas nuppu käivitamine/peatamine või oodake rohkem kui 15 sekundit enne puhasti jaama tagasi viimist.
Jaama akut ei saa laadida	Jaam annab võimaluse laadida eelisjärjekorras puhasti akut.	Oodake, kuni puhasti aku on täielikult laetud. Pärast seda alustab jaam laadimist.
		Vahetage akusid, et eelistada asendusakut.
Pulka ei saa laadida tühjendusjaama peal.	Pulka ei pandud tühjendusjaama peale õigesti. Pesakontakti ja sõrmkontakti plaadid ei puutunud teineteisega kokku.	Lükake pulka veidi suurema jõuga allapoole. Pöörake pulka veidi, kuni te näete laadimise näidikut HU ekraanil.
Mopp ei ole piisavalt niiske, et eemaldada tõhusalt plekke või mustust	Vee tilkumisest ei piisa plekkide või mustuse tõhusaks eemaldamiseks.	Kasutage pihustusfunktsiooni vee viimiseks otse plekile. Pihusti aktiveerimiseks vajutage kiiruse nupule ja hoidke seda maksimaalselt 5 sekundit all.
Märjast otsikust ei tilgu vett	Veepaak on tühi.	Lisage veepaaki vett.
	Vee sisselaskeava on ummistunud suurte osakestega.	Kontrollige vee sisselaskeava ja veenduge, et veepaaki lastakse ainult puhast vett.
	Sisemises voolikus on õhk	Kasutage pihustusfunktsiooni alguses. Pihusti aktiveerimiseks vajutage kiiruse nupule ja hoidke seda maksimaalselt 5 sekundit all.
Märja otsiku paagist lekib vett pärast selle paigaldamist otsikule	Veepaak ei ole täielikult suletud.	Veenduge, et sisselaskeava oleks korralikult suletud enne selle paigaldamist uuesti märjale otsikule.
Toimivuse halvenemine	Pärast mitut puhastamist tsüklit läksid pikad juuksed, karvad tolmukasti sees oleva metallvõrgu ümber sassi.	Eemaldage metallvõrk ja eemaldage käsitsi mis tahes karvad, mis on selle ümber sassi läinud.
	Pärast pikaajalist kasutamist kogunes tolmukasti sisselaskeava ümber karvu ja prahti samal ajal, kui filtrid ummistusid peene tolmuga.	Eemaldage karvad/prügi käsitsi ja puhastage või asendage filtrid vastavalt kasutusjuhendile. Kasutage uut S-bagi, kui see on peaaegu täis.
Tolmukasti ei saa tolmust/karvadest täielikult puhastada	S-bag on täis või tolmukast on üle koormatud, kusjuures selle sisu jõuab maksimaalse näidatud tasemeni või ületab seda.	<ol style="list-style-type: none"> Puhastage tolmukasti sagedamini ja puhastage tolmukasti voolikuga. Regulaarne puhastamine enne tolmukasti täitumist parandab üldist toimivust. Kui S-bag on peaaegu täis, siis optimaalse funktsionaalsuse säilitamiseks asendage see uuega. Tõhusa puhastamise tagamiseks puhastage või vahetage avariifilter (asub S-bagi all).
Tolmukasti alumine kaas ei avanenud ega sulgunud korralikult.	<ol style="list-style-type: none"> Magneti ümber jäid väikesed metallitükid kinni. Põhiseade oli enne tühjendustsükli lõppemist tühjendusjaamast üles tõstetud. 	<ol style="list-style-type: none"> Eemaldage magneti ümbert metallitükid ja puhastage seda piirkonda põhjalikult. Veenduge, et pärast tühjendustsükli lõppu tõstetakse põhiseade tühjendusjaamast üles.
Pikad karvad jäävad tolmukasti põhja kaane ja äärise vahele	Pikad karvad on sassi läinud tolmukasti sees oleva metallvõrgu ümber.	Lõigake kinni jäänud karvad katki või eemalda sassis karvad käsitsi.
Tühjendusjaama elastne voolik tuleb tolmuimejaga puhastamise ajal imemisava küljest lahti	Voolik ei olnud korralikult imemisavasse sisestatud.	Sisestage voolik kindlalt, kuni see ühendub kindlalt imemisavaga.

Tavapärase probleem	Võimalik põhjus	Lahendus
Otsik peatub automaatselt (peamiselt vaiba peal)	Käivitati liigvoolu/temperatuuri kaitse (eriti pärast mõneminutilist töötamist vaibal)	1. Laske seista mõni minut, võimaldage mootoril jahtuda 2. Vaip on liiga paks või liiga pikkade karvadega. Püüdke vähendada kiirust seadistuste kaudu
Äärist on raske eemaldada metallvõrgu küljest tolmukasti sees	Parema jõudluse saamiseks lukustati metallvõrk ja madalam ääris kindlalt plöksklambriga	Tõmmake äärist veidi välja, painutage seda külje poole ja seejärel tõmmake välja
Toode seiskub või ei käivitu	Aku on tühi	Laadige puhasti.
	Tootesse on imetud vett/vedelikku.	Lõpetage toote kasutamine ja eemaldage filtrid ning laske sellel kuivada 48 tundi. Ärge asetage toodet laadimisalusele. Kui toode ei tööta ka pärast 48 tundi, võtke ühendust Electrolux volitatud teeninduskeskusega. Märkus: Garantii ei kata mootori kahjustusi, mis on põhjustatud veest või mõnest muust vedelikust.
	Puhasti on kukkunud ettekatvatsematult põrandale (Pange tähele, et tootel ei ole ise püstiseismise funktsiooni).	1. Puhasti kasutamise ajal hoidke käsiseadet kindlalt käes 2. Enne seadme käest lahti laskmist toetage kindlalt see seinale või mis tahes muu riikli najale 3. Kui seadmega ei töötata, siis pange see alati tagasi laadimisalusele.
Imemisvõimsuse vähenemine	Otsik ei kogu tolmu või mustust nii, nagu oodatakse.	Veenduge, et kasutate iga põrandatüübi jaoks õiget otsikut. Mõned mudelid võivad sisaldada PowerPro mitme pinna puhastusotsikut ja/või PowerPro kõva kattega põranda puhastusotsikut. PowerPro kõva kattega põranda puhastusotsikut ei soovitata kasutada paksude vaipade jaoks, kuid see sobib ideaalselt kõva kattega põrandatele. PowerPro mitme pinna puhastusotsik sobib kõikidele põrandatele.
	Otsiku hari või rull on ummistunud karvade ja mustusega.	Eemaldage otsik ja puhastage harja rull vastavalt kasutusjuhendile.
	Toru ja/või otsiku kael on ummistunud.	Kontrollige, kas otsikus/torus ei ole ummistusi.
	Eelfilter ja/või peentolmu filter on ummistunud või määrdunud. Tolmukast on täis.	Tühjendage tolmukast ja peske filtreid vastavalt kasutusjuhendile. Vajadusel vahetage filtrid ja ostke uued filtrid aadressilt www.electrolux.com .
Harja rull ei pöörle	Harja rull peatub, kui kasutaja eemaldab eelmise otsiku ja vahetab selle teise otsiku vastu samal ajal, kui puhasti on ikka veel sisse lülitatud. See on kaitsemehaanism.	Lülitage puhasti välja ja vajutage uuesti nupule "SEES" selleks, et aktiveerida harja rulli pöörlemine.
Toode ei lae / käsiseadme ekraanil ei ole näha laadimist	Toode ei ole pandud õigesti laadimisalusele.	Veenduge, et puhasti tagaküljel olevad kokkupuuteplaadid puutuksid kokku laadimisaluse kokkupuuteplaatidega.
	Laadija pistik ei ole ühendatud.	Veenduge, et adapteri pistik on ühendatud laadimisaluse pistikupessa ja laadimisadapter on ühendatud seinale pistikupessa.
	Laadimist ei toimu, kui toatemperatuur on aku ja elektroonika kaitsmiseks madalam kui 5°C või üle 35°C.	Hoidke/laadige toodet siseruumides toatemperatuuril vahemikus 5 - 35°C.
	Käsiseadme ekraan on tume ja kõik LED-tuled kustuvad pärast aku täielikku laadimist.	Võtke puhasti laadimisaluselt, vajutage sisse-/väljalülitamise nupule või +/- kiiruse nupule selleks, et vaadata aku laetuse näidikut. Pange puhasti tagasi laadimisalusele.
	Akukomplekti temperatuur on liiga kõrge (-45°C)/madal (-5°C), laadimine ei ole veel alanud.	Asetage toode ümbritsevale temperatuurile, oodake, kuni temperatuur langeb/tõuseb.

Tavapärase probleem	Võimalik põhjus	Lahendus
Laadimisalusel ei ole laadimise näidikut	Käsiseadme akukomplekt ei ole täielikult laetud ja laadimisalusel ei alustata lisa akukomplekti laadimist kuni käsiseadme akukomplekt on täielikult laetud (kuni 2,5 tundi)	See saab juhtuda ainult toodetega, millel on laadimisaluse alusplaadil laadimise võimalus. Käsiseadmel olev aku komplekt alustab alati laadimist esimesena ja seejärel alustatakse laadimisaluse alusel oleva akukomplekti laadimist ning LED näidik peaks süttima.
	Akukomplekt ei ole täielikult sisestatud	Võtke akukomplekt välja ja sisestage uuesti
	Akukomplekti temperatuur on liiga kõrge (~45 °C)/madal (~-5 °C), laadimine ei ole veel alanud.	Asetage seade ümbritsevale temperatuurile, oodake, kuni temperatuur langeb/tõuseb.
	Akukomplekt on katki. See on vaja välja vahetada.	Võtke ühendust Electroluxi teeninduskeskusega. Vajadusel vahetage akukomplekt ja ostke uus akukomplekt (www.electrolux.com)
	Selles tootes kasutatakse valet akukomplekti.	Veenduge selles, et kasutatakse õiget akukomplekti.
Käsiseadme ekraanile ilmub ummistuse märguanne	Ummistuse märguanne, mis näitab seda, et filtreid on vaja puhastada	Puhastage/vahetage filtrid vastavalt kasutusjuhendile.
Käsiseadme ekraanile ilmub hoiatuskolmnurk	Toote mootor või akukomplekt võib olla ülekuumenenud.	Laske tootel seista ja jahtuda.
	Otsik või toru võib olla ummistunud.	Kontrollige, kas otsikus/torus ei ole mis tahes ummistusi.
Märg otsik vänderdab/hüppab põrandal	Mopi pesemispadjad ei ole kinnitatud pöörlevate ketaste keskele.	Kinnitage padjad uuesti pöörlevate ketaste keskele.
Laadimine kestab kauem kui 4,5 tundi	Toatemperatuur on üle 35°C.	Laadimisaeg on pikem siis, kui temperatuur on kõrgem, mis on normaalne. Hoidke/laadige toodet tavalisel toatemperatuuril.
Põranda otsiku eesmised tuled ei tööta	Harja rull on kinni jäänud.	Eemaldage harja rull ja puhastage see karvadest ja kiududest.
Aku kahjustamise vältimiseks siis, kui planeerite pikaajalist säilitamist ilma elektrivõrku ühendamiseta.	Puhastit ja akukomplekti kavatsetakse hoiustada ja mitte kasutada pikema aja jooksul.	Aku kahjustuste vältimiseks veenduge, et enne pikaajalist hoiustamist on aku laetud 20-70% ulatuses. Pärast laadimist eemaldage akukomplekt puhasti küljest ja hoidke seda kuivas ruumis, mille temperatuur on 10 – 25 °C. Pärast pikaajalist hoiustamist laadige see täielikult kuni 10 tunni jooksul.

JÄÄTMEKÄITLUS

Sümboliga  tähistatud materjalid võib ringlusse suunata. Selleks viige pakendid vastavatesse konteineritesse. Aidake hoida keskkonda ja inimeste tervist ja suunake elektri- ja elektroonilised jäätmed ringlusse.

Ärge visake sümboliga  tähistatud seadmeid muude majapidamisjäätmete hulka. Viige seade kohalikku ringluspunkti või pöörduge abi saamiseks kohalikku omavalitsusse.

Resolución de problemas

Problema común	Posible motivo	Solución
El icono de la S-bag aparece en la pantalla y la función de vaciado no funciona cuando la unidad principal se introduce en la estación de vaciado, incluso cuando se pulsa el botón de Inicio	La S-bag está llena.	Sustitúyala por una S-bag nueva.
	La S-bag o la puerta de la cabina de la S-bag no está en su sitio.	Compruebe que la S-bag esté correctamente posicionada y que la puerta esté cerrada correctamente.
La estación no empieza a vaciarse automáticamente cuando se introduce el limpiador	La estación está en el modo manual.	Pulse el botón de Inicio/Pausa en la estación y manténgalo pulsado hasta que empiece a parpadear para cambiar entre el modo manual y el automático.
	Se ha levantado el limpiador durante un período demasiado corto; tal vez no era necesario vaciarlo.	Si es necesario vaciarlo, pulse el botón de Inicio/Pausa en la estación o espere más de 15 segundos antes de devolver el limpiador a la estación.
Parece que la batería dentro de la estación no puede cargar	La estación da prioridad a la caga de la batería en el limpiador.	Espere hasta que la batería del limpiador esté totalmente cargada; después de esto empezará a cargarse la estación.
		Cambie las baterías para dar prioridad a la batería alterna.
La unidad Stick no se puede cargar en la estación de vaciado	La unidad Stick no se ha vuelto a colocar de manera adecuada en la estación de vaciado, las placas de contacto macho y hembra no hicieron contacto entre sí	Empuje la unidad Stick hacia abajo ejerciendo un poco de fuerza adicional. Gire un poco la unidad hasta que vea que sale la indicación de carga en la pantalla HU
La mopa no está lo suficientemente húmeda para poder eliminar las manchas o la suciedad de manera eficaz	El goteo de agua no es suficiente para eliminar las manchas o la suciedad de manera eficaz.	Use la función de pulverización para aplicar agua directamente en la mancha. Pulse el botón de velocidad y manténgalo pulsado para activar la pulverización durante un máximo de 5 segundos.
No hay agua goteando de la boquilla húmeda	El depósito de agua está vacío.	Añada agua en el depósito de agua.
	La entrada de agua está obstruida por grandes artículos.	Examine la entrada de agua y compruebe que el depósito de agua se cargue solamente con agua limpia.
	Hay aire en la parte interior de la manguera	Use la función de pulverización al principio. Pulse el botón de velocidad y manténgalo pulsado para activar la pulverización durante un máximo de 5 segundos
Se está filtrando agua del depósito de la boquilla húmedo después de instalarlo en la boquilla	El depósito de agua no está sellado totalmente.	Compruebe que la entrada esté debidamente sellada antes de volver a instalar el depósito en la boquilla húmeda.
Degradación del rendimiento	Después de realizar varios ciclos de limpieza de pelo largo, es posible que el pelo se enrede alrededor de la malla metálica que hay dentro del contenedor de polvo.	Retire la malla metálica y limpie manualmente el pelo que puede haber enredado a su alrededor.
	Después de usar el aparato durante un período de tiempo prolongado, es posible que el pelo y la suciedad se acumulen alrededor de la entrada del contenedor de polvo y que los filtros se obstruyan debido al polvo fino.	Retire el pelo o la suciedad manualmente y limpie o reemplace los filtros según las instrucciones. Use una S-bag nueva si está casi llena.
No se puede limpiar a fondo el pelo o el polvo dentro del contenedor de polvo	La S-bag está llena o el contenedor de polvo está sobrecargado con un contenido que alcanza o supera el nivel máximo indicado.	<ol style="list-style-type: none"> 1. Limpie el depósito de polvo con más frecuencia y el depósito de polvo con la manguera. Realizar una limpieza regular antes de que el contenedor esté lleno mejora el rendimiento general. 2. Si la S-bag está casi llena, reemplace la bolsa por una nueva para que siga funcionando de manera óptima. 3. Limpie o reemplace el filtro de desastres (ubicado debajo de la S-bag) para garantizar que se pueda realizar una limpieza efectiva.

Problema común	Posible motivo	Solución
La tapa inferior del contenedor de polvo no se abrió o no se cerró correctamente.	<ol style="list-style-type: none"> 1. Pequeñas virutas de metal han quedado atascadas alrededor del imán. 2. Se ha levantado la unidad principal de la estación de vaciado antes de que terminara el ciclo de vaciado. 	<ol style="list-style-type: none"> 1. Retire las virutas de metal que hay alrededor del imán y limpie bien esta zona. 2. Compruebe que la unidad principal se levante de la estación de vaciado únicamente cuando haya terminado el ciclo de vaciado.
Hay pelo largo atrapado entre la tapa inferior y la falda del contenedor de polvo	Hay pelo largo enredado alrededor de la malla metálica que hay dentro del contenedor de polvo.	Corte el pelo atascado o retire el enredo manualmente.
La manguera elástica en la estación de vaciado se desconecta del puerto de succión durante el aspirado	No se ha introducido la manguera correctamente en el puerto de succión.	Introduzca la manguera firmemente hasta que esté conectada de manera segura en el puerto de succión.
La boquilla se detiene automáticamente (principalmente cuando encuentra una alfombra)	La protección de corriente/ temperatura demasiado alta se ha activado (especialmente después de correr encima de una alfombra durante algunos minutos)	<ol style="list-style-type: none"> 1. Descanse unos minutos, permita que el motor de la boquilla se enfríe 2. La alfombra es demasiado gruesa o tiene los pelos demasiado largos, intente bajar la velocidad de configuración
Es difícil de separar la falda de la malla metálica dentro del depósito de polvo	La malla metálica y la parte inferior de la falda se han cerrado firmemente con el gancho de presión para conseguir un mejor rendimiento	Saque un poco la falda, dóblela hacia un lado y luego sáquela
El aparato se detiene o no se inicia	La batería está vacía	Cargue el limpiador.
	Ha entrado agua/líquido succionado dentro del aparato.	<p>Deje de usar el aparato y saque los filtros para permitir que se sequen durante 48 horas.</p> <p>No coloque el aparato en el soporte de carga.</p> <p>Si el aparato sigue sin funcionar cuando hayan transcurrido 48 horas, póngase en contacto con un centro de servicio autorizado de Electrolux.</p> <p>Nota: La garantía no cubre los daños al motor causados por agua u otros líquidos.</p>
	El limpiador ha caído al suelo de manera no intencionada (debe saber que no hay ninguna función de autosporte del aparato).	<ol style="list-style-type: none"> 1. Sostenga la unidad de mano firmemente mientras use el aparato 2. Coloque la unidad en la pared o cualquier otro estante de sujeción firmemente, debe soltarla de la mano antes 3. Vuelva a colocar el aparato de vuelta en el soporte de carga siempre mientras no esté funcionando.
Pérdida de potencia de succión	La boquilla no recoge el polvo o la suciedad del modo que se podría esperar.	Compruebe que usa la boquilla correcta para cada tipo de suelo. Es posible que algunos modelos tengan una boquilla PowerPro multisuperficie o una boquilla PowerPro para suelo duro. No se recomienda usar la boquilla de suelo duro PowerPro en alfombras gruesas, pero es ideal para usarla en suelos duros. La boquilla multisuperficie PowerPro es adecuada para usarse en todo tipo de suelos.
	El cepillo cilíndrico o el cepillo de la boquilla están bloqueados con pelos o suciedad.	Retire la boquilla y limpie el cepillo cilíndrico siguiendo las directrices del manual de instrucciones.
	El cuello de la boquilla o del tubo están bloqueados.	Compruebe que no haya ninguna obstrucción en la boquilla o el tubo.
El cepillo cilíndrico no gira	El prefiltro o el filtro de polvo fino están obstruidos o sucios. El contenedor de polvo está lleno.	Vacíe el contenedor de polvo y lave los filtros siguiendo las directrices del manual de instrucciones. En caso de que sea necesario, reemplace y compre filtros nuevos en www.electrolux.com .
	El cepillo cilíndrico se detiene cuando el usuario saca la boquilla anterior y la cambia por otra boquilla mientras la aspiradora está encendida. Esto es un modo de protección.	Apague el limpiador y vuelva a iniciar el botón «ON» para activar el cepillo cilíndrico y que gire.

Problema común	Posible motivo	Solución
No se carga el aparato o no hay ninguna indicación de carga en la pantalla de la unidad de mano	El aparato no se ha colocado correctamente en el soporte de carga.	Compruebe que las placas de contacto que se encuentran en la parte posterior de la aspiradora hagan un contacto adecuado con las placas de contacto del soporte de carga.
	La clavija del cargador no está conectada.	Compruebe que el enchufe del adaptador esté conectado al enchufe del soporte de carga y que el adaptador de carga esté enchufado a una toma de corriente de pared.
	El aparato no se cargará si la temperatura ambiente es inferior a 5°C o superior a 35°C para proteger la batería y los componentes eléctricos.	Guarde/Cargue el aparato en espacios interiores que tengan una temperatura ambiente entre 5 y 35°C.
	La pantalla de la unidad de mano está oscura, y todas las LED están apagadas una vez que la batería está totalmente cargada.	Saque el limpiador del soporte de carga, pulse el botón de encendido/apagado o el botón de velocidad +/- para ver la indicación del nivel de batería. Vuelva a poner el limpiador en el soporte de carga.
	La temperatura del paquete de baterías es demasiado alta (>45°C) o baja (<-5°C), la carga no ha empezado todavía.	Ponga el aparato en un lugar que tenga condiciones de temperatura ambiente y espere hasta que la temperatura suba o baje.
No hay indicación de carga en el soporte de carga	El paquete de baterías de la unidad de mano no está totalmente cargada y no empezará a cargar el paquete de baterías adicional en el soporte de carga hasta que el paquete de baterías de la unidad de mano esté totalmente cargada (hasta 2,5 horas)	Esto solo puede suceder con productos con posible carga en la placa base del soporte de carga. El paquete de batería en la unidad de mano siempre comenzará a cargarse primero y luego la carga empezará para el paquete de baterías en la base del soporte de carga; la indicación de la luz LED debe empezar a encenderse.
	El paquete de baterías no está completamente bien colocado dentro	Saque el paquete de baterías y vuelva a introducirlo
	La temperatura del paquete de baterías es demasiado alta (>45°C) o baja (<-5°C), la carga no ha empezado todavía	Ponga el aparato en un lugar que tenga condiciones de temperatura ambiente y espere hasta que la temperatura baje o suba.
	El paquete de baterías está roto y necesita ser reemplazado.	Contacte con el centro de servicio de Electrolux. En caso de que sea necesario el reemplazo compre un paquete de baterías nuevo (www.electrolux.com)
	Se está utilizando un paquete de baterías incorrecto para este producto.	Compruebe que usa el paquete de baterías correcto.
La indicación de obstrucción aparece en la pantalla de la unidad de mano	La indicación de obstrucción indica que los filtros necesitan ser limpiados	Limpie o reemplace los filtros siguiendo las directrices del manual de instrucciones.
Un aviso en forma de triángulo aparece en la unidad de mano	Es posible que el aparato esté demasiado caliente en el motor o en el paquete de baterías.	Deje que el aparato descanse y se enfríe.
	La boquilla o el tubo pueden estar obstruidos.	Compruebe que no haya ninguna obstrucción en la boquilla o el tubo.
La boquilla mojada se tambalea o salta al suelo	Las almohadillas de fregado no están sujetas al centro de los discos de rotación.	Vuelva a colocar las almohadillas en el centro de los discos de rotación.
La carga tarda más que 4,5 horas	La temperatura ambiente es superior a los 35°C.	El tiempo de carga será superior si la temperatura es alta, lo que es normal. Guarde o cargue el aparato con una temperatura ambiente normal.
Las luces delanteras en la boquilla del suelo no funcionan	El cepillo cilíndrico está atascado.	Quite el cepillo cilíndrico y límpielo de pelo y fibras.
Para evitar dañar la batería al planificar guardar el aparato durante un período de tiempo prolongado sin estar conectado a la alimentación.	Está previsto que el limpiador y el paquete de baterías sean guardados cuando no se vayan a usar durante un período de tiempo prolongado.	Para evitar daños en la batería, debe cargar la batería al 20 - 70 % antes de guardarla durante un período de tiempo prolongado. Una vez que esté cargada, desconecte el paquete de baterías del limpiador y guárdelo en una habitación seca que tenga una temperatura ambiente entre los 10 y los 25 °C. Recargue el dispositivo por completo hasta 10 horas después de haberlo tenido guardado durante un período de tiempo prolongado.

ASPECTOS MEDIOAMBIENTALES

Recicle los materiales con el símbolo . Coloque el material de embalaje en los contenedores adecuados para su reciclaje. Ayude a proteger el medio ambiente y la salud pública, así como a reciclar residuos de aparatos eléctricos y electrónicos.

No deseche los aparatos marcados con el símbolo  junto con los residuos domésticos. Lleve el producto a su centro de reciclaje local o póngase en contacto con su oficina municipal.

Resolució de problemes

Problema comú	Possible motiu	Solució
La icona de la S-bag apareix a la pantalla i la funció de buidatge no funciona quan la unitat principal s'introdueix a l'estació de buidatge, fins i tot quan es prem el botó d'inici	La S-bag està plena.	Substituiu-la per una S-bag nova.
	La S-bag o la porta de la cabina de la S-bag no és al seu lloc.	Comproveu que la S-bag estigui correctament posicionada i que la porta estigui tancada correctament.
L'estació no es comença a buidar automàticament quan s'introdueix el netejador	L'estació està en mode manual.	Premeu el botó d'inici/Pausa a l'estació i manteniu-lo premut fins que comenci a parpellejar per canviar entre el mode manual i l'automàtic.
	El netejador s'ha alçat durant un període massa curt; potser no calia buidar-lo.	Si cal buidar-lo, premeu el botó d'inici/pausa a l'estació o espereu més de 15 segons abans de tornar el netejador a l'estació.
Sembla que la bateria que hi ha a l'estació no es pot carregar	L'estació dona prioritat a la carrega de la bateria al netejador.	Espereu fins que la bateria del netejador estigui totalment carregada; després es començarà a carregar l'estació.
		Canvieu les bateries per donar prioritat a la bateria alterna.
La unitat Stick no es pot carregar a l'estació de buidatge	La unitat Stick no s'ha tornat a col·locar de manera adequada a l'estació de buidatge, les plaques de contacte mascle i femella no han fet contacte entre si	Empenyeu la unitat Stick cap avall exercint una mica de força. Gireu una mica la unitat fins que veieu que apareix la indicació de càrrega a la pantalla HU.
La fregadora no està prou molla per a poder eliminar les taques o la brutícia de manera eficaç	El degoteig d'aigua no és suficient per eliminar les taques o la brutícia de manera eficaç.	Feu servir la funció de polvorització per aplicar aigua directament a la taca. Premeu el botó de velocitat i manteniu-lo premut per activar la polvorització durant un màxim de 5 segons.
No hi ha aigua degotant del bec humit	El dipòsit d'aigua està buit.	Afegiu aigua al dipòsit d'aigua.
	L'entrada d'aigua està obstruïda per grans articles.	Examineu l'entrada d'aigua i comproveu que el dipòsit d'aigua només es carregui amb aigua neta.
	Hi ha aire a la part interior de la mànega	Feu servir la funció de polvorització al principi. Premeu el botó de velocitat i manteniu-lo premut per activar la polvorització durant un màxim de 5 segons
S'està filtrant aigua del dipòsit del bec humit després d'instal·lar-lo al bec	El dipòsit d'aigua no està totalment segellat.	Comproveu que l'entrada estigui ben segellada abans de tornar a instal·lar el dipòsit al bec humit.
Degradació del rendiment	Després de realitzar diversos cicles de neteja de pèl llarg, és possible que els pèls s'enredin al voltant de la malla metàl·lica que hi ha dins del contenidor de pols.	Traieu la malla metàl·lica i netegeu manualment els pèls que es poden haver enredat al seu voltant.
	Després de fer servir l'aparell durant un període de temps prolongat, és possible que els pèls i la brutícia s'acumulin al voltant de l'entrada del contenidor de pols i que els filtres s'obstrueixin a causa de la pols fina.	Traieu els pèls o la brutícia manualment i netegeu o substituïu els filtres segons les instruccions. Feu servir una S-bag nova si gairebé està plena.
No es poden netejar a fons els pèls o la pols dins del contenidor de pols	La S-bag està plena o el contenidor de pols està sobrecarregat amb un contingut que arriba o supera el nivell màxim indicat.	1. Netegeu el contenidor de pols amb més freqüència i netegeu el contenidor de pols amb la mànega. Fer una neteja regular abans que el contenidor estigui ple millora el rendiment general. 2. Si la S-bag està gairebé plena, canvieu la bossa per una de nova perquè segueixi funcionant de manera òptima. 3. Netegeu o substituïu el filtre de desastres (que es troba a sota de la S-bag) per garantir que es pugui fer una neteja efectiva.
La tapa inferior del contenidor de pols no es va obrir ni tancar correctament.	1. Petites llimadures de metall han quedat encallades al voltant de l'imant. 2. S'ha alçat la unitat principal de l'estació de buidatge abans que s'acabés el cicle de buidatge.	1. Traieu les llimadures de metall que hi ha al voltant de l'imant i netegeu bé aquesta zona. 2. Comproveu que s'alci la unitat principal de l'estació de buidatge només quan hagi acabat el cicle de buidatge.
Hi ha pèl llarg atrapat entre la tapa inferior i la faldilla del contenidor de pols	Hi ha pèl llarg enredat al voltant de la malla metàl·lica que hi ha dins del contenidor de pols.	Talleu els pèls encallats o traieu l'embull manualment.

Problema comú	Possible motiu	Solució
La mànega elàstica a l'estació de buidatge està desconnecta del port de succió mentre s'aspira	No s'ha introduït la mànega correctament al port de succió.	Introduïu la mànega fermament fins que estigui connectada de manera segura al port de succió.
El bec satura automàticament (principalment quan troba una catifa)	La protecció de corrent/temperatura massa alta s'ha activat (especialment després de córrer sobre una catifa durant alguns minuts)	1. Deixeu que descansi uns minuts, deixeu que el motor del bec es refredi 2. La catifa és massa gruixuda o té els pèls massa llargs, intenteu baixar de velocitat
És difícil de separar la faldilla de la malla metàl·lica dins del contenidor de pols	La malla metàl·lica i la part inferior de la faldilla s'han tancat fermament amb el ganxo de pressió per aconseguir un millor rendiment	Traieu una mica la faldilla, doblegueu-la cap a un costat i després traieu-la
L'aparell es para o no s'inicia	La bateria està buida	Carregueu el netejador.
	Ha entrat aigua/líquid succionat dins l'aparell.	Deixeu de fer servir l'aparell i traieu els filtres per tal que s'assequin durant 48 hores. No col·loqueu l'aparell al suport de càrrega. Si l'aparell continua sense funcionar quan hagin transcorregut 48 hores, contacteu amb un centre de servei autoritzat d'Electrolux. Nota: La garantia no cobreix els danys al motor causats per aigua o altres líquids.
	El netejador ha caigut a terra de manera no intencionada (l'aparell no té cap funció d'autosuport).	1. Aguanteu la unitat de mà fermament mentre feu servir l'aparell 2. Col·loqueu la unitat a la paret o qualsevol altre prestatge de subjecció fermament, heu de deixar-la anar de la mà abans 3. Torneu a col·locar l'aparell al suport de càrrega sempre que no estigui funcionant.
Pèrdua de potència de succió	El bec no recull la pols o la brutícia de la manera que es podria esperar.	Comproveu que feu servir el bec correcte per a cada tipus de terra. És possible que alguns models tinguin un bec PowerPro multisuperfície o un bec PowerPro per a terres durs. No es recomana fer servir el bec PowerPro per a terres durs en catifes gruixudes, però és ideal per a terres durs. El bec PowerPro multisuperfície és adequat per fer-lo servir en tots els terres.
	El raspall cilíndric o el raspall del bec estan bloquejats amb pèls o brutícia.	Traieu el bec i netegeu el raspall cilíndric seguint les directrius del manual d'instruccions.
	El coll del bec o del tub estan bloquejats.	Comproveu que no hi hagi cap obstrucció al bec o al tub.
El raspall cilíndric no gira	El prefiltrat o el filtre de pols fina estan obstruïts o bruts. El contenidor de pols està ple.	Buideu el contenidor de pols i renteu els filtres seguint les directrius del manual d'instruccions. En cas que sigui necessari, canvieu i compreu filtres nous a www.electrolux.com .
	El rodet del raspall satura quan l'usuari treu el bec anterior i el canvia per un altre bec mentre l'aspiradora està encara funcionant. Això és un mode de protecció.	Apagueu el netejador i torneu a iniciar el botó "ON" per activar el rodet del raspall i que giri.
L'aparell no es carrega o no hi ha cap indicació de càrrega a la pantalla de la unitat de mà	No s'ha col·locat l'aparell correctament al suport de càrrega.	Comproveu que les plaques de contacte que hi ha a la part posterior de l'aspiradora facin un contacte adequat amb les plaques de contacte del suport de càrrega.
	La clavilla del carregador no està connectada.	Comproveu que la clavilla de l'adaptador estigui connectada a l'endoll del suport de càrrega i que l'adaptador de càrrega estigui endollat a una presa de corrent de paret.
	L'aparell no es carregarà si la temperatura ambient és inferior a 5°C o superior a 35°C per protegir la bateria i els components elèctrics.	Guardau/Carregueu l'aparell en espais interiors que tinguin una temperatura ambient entre 5 i 35°C.
	La pantalla de la unitat de mà està fosca, i totes les llums LED estan apagades quan la bateria està totalment carregada.	Traieu el netejador del suport de càrrega, premeu el botó d'encès/apagat o el botó de velocitat +/- per veure la indicació del nivell de bateria. Torneu a posar el netejador al suport de càrrega.
	La temperatura del paquet de bateries és massa alta (-45°C) o baixa (-5°C), la càrrega encara no ha començat.	Poseu l'aparell en un lloc que tingui condicions de temperatura ambient i espereu fins que la temperatura pugui o baixi (es refredi o s'escalfi l'ambient).

Problema comú	Possible motiu	Solució
No hi ha indicació de càrrega al suport de càrrega	La bateria de la unitat de mà no està totalment carregada i no començarà a carregar la bateria addicional al suport de càrrega fins que la bateria de la unitat de mà estigui totalment carregada (fins a 2,5 hores)	Això només pot passar amb productes amb possible càrrega a la placa base del suport de càrrega. El paquet de bateries a la unitat la mà sempre començarà a carregar-se primer i després la càrrega començarà per al paquet de bateries a la base del suport de càrrega; la indicació de la llum LED ha de començar a il·luminar-se.
	El paquet de bateries no està ben col·locat del tot a dins	Traieu el paquet de bateries i torneu a introduir-lo
	La temperatura del paquet de bateries és massa alta (~45°C) o baixa (~-5°C), la càrrega encara no ha començat	Poseu l'aparell en un lloc que tingui condicions de temperatura ambient i espereu fins que la temperatura pugui o baixi.
	El paquet de bateries està trencat i necessita ser substituït.	Contacteu amb el centre de servei Electrolux. Si és necessari el reemplaçament compreu un paquet de bateries nou (www.electrolux.com)
	S'està fent servir un paquet de bateries incorrecte per a aquest producte.	Comproveu que feu servir el paquet de bateries correcte.
La indicació d'obstrucció apareix a la pantalla de la unitat de mà	La indicació d'obstrucció indica que els filtres han de ser netejats	Netegeu o substituïu els filtres seguint les directrius del manual d'instruccions.
Un avís en forma de triangle apareix a la unitat de mà	És possible que l'aparell estigui massa calent al motor o al paquet de bateries.	Deixeu que l'aparell descansi i es refredi.
	El bec o el tub poden estar obstruïts.	Comproveu que no hi hagi cap obstrucció al bec o al tub.
El bec humit trontolla o salta a terra.	Els coixinets de fregat no estan ben posats al centre dels discs rotació.	Torneu a col·locar els coixinets al centre dels discs de rotació.
La càrrega triga més de 4,5 hores.	La temperatura ambient és superior als 35°C.	El temps de càrrega serà superior si la temperatura és alta, cosa que és normal. Guardeu o carregueu l'aparell amb una temperatura ambient normal.
Els llums davanters del bec de terra no funcionen	El raspall cilíndric està encallat.	Traieu el raspall cilíndric i netegeu-lo de pèl i fibres.
Per evitar danyar la bateria si voleu guardar l'aparell durant un període de temps prolongat sense estar connectat a una font d'alimentació.	Es preveu que el netejador i el paquet de bateries estiguin guardats i no es facin servir durant un període de temps llarg.	Per evitar danyar la bateria, heu de carregar la bateria al 20-70 % abans de guardar-la durant un període de temps prolongat. Quan estigui carregada, desconnecteu el paquet de bateries del netejador i deseueu-lo en una habitació seca que tingui una temperatura ambient entre els 10 i els 25°C. Recarregueu el dispositiu per complet fins a 10 hores després d'haver-lo tingut guardat durant un temps prolongat.

QÜESTIONS MEDIAMBIENTALS

Recicleu els materials amb el símbol . Dipositeu l'emballatge en contenidors adequats per al seu posterior reciclatge. Ajudeu a protegir el medi ambient i la salut humana i a reciclar les deixalles procedents d'aparells elèctrics i electrònics.

No llenceu a les escombraries domèstiques els aparells amb el símbol . Porteu el producte a les instal·lacions de reciclatge locals o poseu-vos en contacte amb la seva oficina municipal.

Vianmääritys

Yleinen ongelma	Mahdollinen syy	Ratkaisu
S-bag-kuvake näkyy näytössä eikä tyhjennystoiminto toimi sen jälkeen, kun pääyksikkö on asetettu tyhjennysasemaan, vaikka Käynnistäpainiketta painetaan	S-bag on täynnä.	Vaihda sen tilalle uusi S-bag.
	S-bag tai S-bag-kaapin ovi ei ole paikallaan.	Varmista, että S-bag on oikein paikallaan ja että ovi on suljettu kunnolla.
Asema ei ala tyhjäytyä automaattisesti, kun puhdistin asetetaan paikalleen	Asema on manuaaltilassa.	Pidä aseman Start/Pause-painiketta painettuna, kunnes se käynnistyy viikkuu vaihtaaksesi manuaalisen ja automaattisen tilan välillä.
	Siivousvälineen nostoaika oli liian lyhyt, joten sen tyhjentäminen on todennäköisesti tarpeetonta.	Jos tyhjennys on tarpeen, paina aseman Start/Pause-painiketta tai odota yli 15 sekuntia ennen kuin palautat puhdistuslaitteen asemaan.
Aseman akku ei kykene latautumaan	Asema antaa etusijan puhdistuslaitteen akun lataamiselle.	Odota, kunnes puhdistuslaitteen akku on ladattu täyteen; sen jälkeen asema aloittaa latauksen.
		Vaihda akut ja aseta vaihtoehtoinen akku etusijalle.
Tikkuyksikköä ei voi ladata tyhjällä asemalla	Tikkuyksikköä ei asetettu takaisin tyhjiin asemaan oikein, naaras- ja uroskosketuslevyt eivät koskettaneet toisiaan	Työnnä tikkuyksikköä alaspäin hieman lisävoimaa käyttäen. Käännä yksikköä hieman ja näet latausilmaisun HU-näytössä ponnahtavan esiin
Moppi ei ole riittävän kostea poistaakseen tehokkaasti tahrat tai lian	Tippuva vesi ei riitä poistamaan tehokkaasti tahroja tai likaa.	Käytä suihkutustoimintoa veden levittämiseen suoraan tahraan. Paina nopeuspainiketta ja pidä sitä painettuna suihkun aktivoimiseksi enintään 5 sekunnin ajan.
Märkäsuuttimesta ei tipu vettä	Vesisäiliö on tyhjä.	Lisää vettä vesisäiliöön.
	Suuret esineet tukkivat veden tuloaukon.	Tutki veden tuloaukko ja varmista, että vesisäiliöön syötetään vain puhdasta vettä.
	Sisäisessä letkussa on ilmaa	Käytä suihkutustoimintoa alussa. Paina nopeuspainiketta ja pidä sitä painettuna aktivoitaksesi suihkun enintään 5 sekunnin ajan
Märkäsuuttimen säiliöstä vuotaa vettä sen jälkeen, kun se on asennettu suuttimeen	Vesisäiliö ei ole täysin tiivis.	Varmista, että tuloaukko on kunnolla suljettu, ennen kuin asennat sen takaisin märkäsuuttimeen.
Suorituskyvyn heikkeneminen	Pitkien hiusten useiden puhdistuskertojen jälkeen hiukset sotkeutuivat pölysäiliön sisällä olevan metalliverkon ympärille.	Irrota metalliverkko ja poista käsin sen ympärille sotkeutuneet hiukset.
	Pitkäaikaisen käytön jälkeen pölysäiliön sisäänmenoaukon ympärille kertyi hiuksia ja roskia, ja suodattimet tukkeutuivat hienosta pölystä.	Poista hiukset/jätteet käsin ja puhdista tai vaihda suodattimet ohjeiden mukaan. Käytä uutta S-bagia, jos se on lähes täynnä.
Pölyä/hiuksia pölysäiliön sisällä ei voida puhdistaa perusteellisesti	S-bag on täynnä tai pölysäiliö on ylikuormitettu, ja sisältö on saavuttanut tai ylittänyt ilmoitetun enimmäistason.	<ol style="list-style-type: none"> Puhdista pölysäiliö useammin ja puhdista pölysäiliö letkulla. Säännöllinen puhdistus ennen säiliön täyttymistä parantaa yleistä suorituskykyä. Jos S-bag on lähes täynnä, vaihda se uuteen, jotta se toimisi optimaalisesti. Puhdista tai vaihda katastrofisuo datin (sijaitsee S-bagin alapuolella) tehokkaan puhdistuksen varmistamiseksi.
Pölysäiliön alempi kansi ei avautunut tai sulkeutunut kunnolla.	<ol style="list-style-type: none"> Magneetin ympärille tarttui pieniä metallilastuja. Pääyksikkö oli nostettu ylös tyhjennysasemalta ennen kuin tyhjennysjakso oli päättynyt. 	<ol style="list-style-type: none"> Poista magneetin ympärillä olevat metallilastut ja puhdista alue perusteellisesti. Varmista, että pääyksikkö nostetaan ylös tyhjennysasemalta tyhjennysjakson päättyttyä.
Pitkät hiukset jäävät roskakorin pohjakannen ja helman väliin	Pitkät hiukset ovat sotkeutuneet pölysäiliön metalliverkoon.	Leikkaa juuttuneet hiukset tai poista sotkeutuneet hiukset käsin.
Tyhjennysaseman joustava letku irtoaa imuaukosta imuroinnin aikana	Letkua ei ollut asetettu kunnolla imuaukkoon.	Aseta letku tiukasti paikalleen, kunnes se kiinnittyy kunnolla imuaukkoon.

Yleinen ongelma	Mahdollinen syy	Ratkaisu
Suutin pysähtyy automaattisesti (lähinnä matolla)	Ylivirta-/lämpötilasuojia laukesi (erityisesti sen jälkeen, kun matto oli ollut käytössä muutaman minuutin ajan)	1. Lepää muutama minuutti, anna suuttimen moottorin jäähtyä 2. Matto on liian paksu tai sen karvoitus on liian pitkä, yritä pienentää nopeusasetusta
Vaikea irrottaa helmaa metalliverkosta pölysäiliön sisäpuolella	Metalliverkko ja alempi helmaosa lukittiin tiiviisti koukulla, jotta saavutetaan parempi suorituskyky	Vedä helmaa hieman ulos, taivuta se sivuttain ja vedä se sitten ulos
Tuote pysähtyy tai ei käynnisty	Akku on tyhjä	Lataa puhdistuslaite.
	Tuotteeseen on imeytynyt vettä/nestettä.	Lopeta tuotteen käyttö, ota suodattimet pois ja anna kuivua 48 tuntia. Älä aseta tuotetta lataustelineeseen. Jos tuote ei vielä toimi 48 tunnin kuluttua, ota yhteys valtuutettuun Electrolux-huoltokeskukseen. Huom: Takuu ei kata veden tai muun nesteen moottorille aiheuttamia vaurioita.
	Puhdistuslaite on pudonnut lattialle tahattomasti (Huomaa, että tuotteessa ei ole itsestään seisovaa toimintaa).	1. Pidä käsiyksikköä tukevasti kädessäsi, kun käytät laitetta 2. Aseta käsiyksikkö tukevasti seinälle tai muulle pitohyllylle, ennen kuin irrotat sen kädestä 3. Aseta laite takaisin lataustelineeseen aina, kun se ei ole käynnissä.
Imutehon menetys	Suutin ei poimi pölyä tai likaa odotetulla tavalla.	Varmista, että käytät oikeaa suutinta kullekin lattiatyypille. Joissakin malleissa voi olla PowerPro Multi-surface -suutin ja/tai PowerPro Hard Floor -suutin. PowerPro Hard Floor -suutinta ei suositella paksuille matoille, mutta se on ihanteellinen koviille lattioille. PowerPro Multi-surface -suutin sopii kaikille lattioille.
	Suuttimen harja tai tela on tukossa hiuksista ja liasta.	Irrota suutin ja puhdista harjarulla käyttöohjeen mukaisesti.
	Putki ja/tai suuttimen kaula on tukossa.	Tarkista, onko suuttimessa/putkessa tapahtunut tukkeutumista.
	Esisuodatin ja/tai hienopölysuodatin on tukkeutunut tai likainen. Pölysäiliö on täynnä.	Tyhjennä pölysäiliö ja pese suodattimet käyttöohjeen mukaisesti. Tarvittaessa vaihda ja osta uudet suodattimet osoitteesta www.electrolux.com .
Harjarulla ei pyöri	Harjarulla pysähtyy, kun käyttäjä irrottaa edellisen suuttimen ja vaihtaa toiseen suuttimeen imurin ollessa edelleen päällä. Tämä on suojaustila.	Käännä puhdistin pois päältä ja käynnistä "ON"-painike uudelleen harjatelan pyörimisen aktivoimiseksi.
Tuote ei lataudu/käsiyksikön näytössä ei ole latausilmaisua	Tuotetta ei ole asetettu oikein lataustelineeseen.	Varmista, että pölynimurin selkäpuolella olevat kosketuslevyt ovat kosketuksissa lataustelineen kosketuslevyihin.
	Laturin pistoke ei ole kytketty.	Varmista, että sovittimen pistoke on kytketty lataustelineen pistorasiaan ja lataussoviitin on kytketty seinäpistorasiaan.
	Akun ja elektroniikan suojaamiseksi lataus ei tapahdu, jos huoneen lämpötila on alle 5°C tai yli 35°C. Tämä suojaa akkua ja elektroniikkaa.	Säilytä/Varastoi tuote sisätiloissa, joiden huoneenlämpötila on 5-35°C.
	Käsiyksikön näyttö on pimeä ja kaikki LEDit sammuvat, kun akku on ladattu täyteen.	Ota puhdistuslaite pois lataustelineestä ja paina on/off-painiketta tai +/- nopeuspainiketta nähdäksesi akun varaustason ilmoituksen. Laita puhdistin takaisin lataustelineeseen.
	Akun lämpötila on liian korkea (-45°C)/alhainen (-5°C), latausta ei ole vielä aloitettu.	Laita tuote huoneenlämpötilaan ja odota, kunnes lämpötila jäähtyy/nousee.

Yleinen ongelma	Mahdollinen syy	Ratkaisu
Lataustelineessä ei ole latausilmaisua	Käsiyksikön akku ei ole täysin latautunut, eikä se aloita latausta lataustelineessä olevan lisäakun lataamista ennen kuin käsiyksikön akku on ladattu täyteen (enintään 2,5 tuntia)	Tämä voi tapahtua vain tuotteille, jotka on mahdollista ladata lataustelineen pohjalevyssä. Käsiyksikössä oleva akkupaketti alkaa aina latautua ensimmäisenä, ja sen jälkeen lataustelineessä olevan akkupaketin lataus alkaa ja LED-merkkivalon pitäisi alkaa syttyä.
	Akku ei ole täysin paikallaan	Ota akku ulos ja aseta se takaisin paikalleen
	Akkupaketin lämpötila on liian korkea (-45°C)/alhainen (-5°C), latausta ei ole vielä aloitettu	Laita laite ympäristön lämpötilaan ja odota, että lämpötila jäähtyy/nousee.
	Akku on rikki, se on vaihdettava.	Ota yhteys Electrolux-huoltokeskukseen. Jos on vaihdettava ja ostettava uusi akku (www.electrolux.com)
	Tässä tuotteessa käytetään väärää akkua.	Varmista, että käytössä on oikea akkupaketti.
Tukkeutumisen merkintä näkyy käsiyksikön näytössä	Tukkeutuminen osoittaa, että suodattimet on puhdistettava	Puhdista/vaihda suodattimet käyttöohjeen mukaisesti.
Varoituskolmio ilmestyy käsiyksikön näyttöön	Tuotteen moottori tai akku saattaa ylikuumentua.	Anna tuotteen levätä ja jäähtyä.
	Suutin tai putki voi olla tukossa.	Tarkista, onko suuttimessa/putkessa tapahtunut tukkeutumista.
Märkäsuutin heiluu/hyppii lattialla	Moppityynyjä ei ole kiinnitetty pyörievien levyjen keskelle.	Kiinnitä tyynyt takaisin pyörimislevyjen keskelle.
Lataus kestää yli 4,5 tuntia	Huoneen lämpötila on yli 35°C.	Latausaika on pidempi, jos lämpötila on korkea, mikä on normaalia, säilytä/lataa tuote normaalissa huoneenlämmössä.
Lattiasuuttimen ajovalot eivät toimi	Harjarulla on juuttunut.	Irrota harjarulla ja puhdista se hiuksista ja kuiduista.
Välttää akun vaurioitumisen, kun akkua suunnitellaan säilytettäväksi pitkään ilman virtaa kytkettynä.	Puhdistuslaite ja akkupaketti on suunniteltu säilytettäväksi, eikä käytettäväksi pitkään aikaan.	Akun vaurioitumisen välttämiseksi lataa akku 20-70 %:iin ennen pitkäaikaista varastointia. Kun akku on ladattu, irrota akkupaketti puhdistuslaitteesta ja säilytä sitä kuivassa huoneessa, jonka lämpötila on 10-25 °C. Lataa se täyteen jopa 10 tuntia pitkän varastoinnin jälkeen.

YMPÄRISTÖNSUOJELU

Kierrätä materiaalit, jotka on merkitty merkillä . Kierrätä pakkaus laittamalla se asianmukaiseen kierrätysastiaan. Suojele ympäristöä ja ihmisten terveyttä kierrättämällä sähkö- ja elektroniikkaromut.

Älä hävitä merkillä  merkittyjä kodinkoneita kotitalousjätteen mukana. Palauta tuote paikalliseen kierrätyskeskukseen tai ota yhteyttä paikalliseen viranomaiseen.

Αντιμετώπιση προβλημάτων

Κοινό πρόβλημα	Πιθανή αιτία	Λύση
Το εικονίδιο S-bag εμφανίζεται στην οθόνη και η λειτουργία εκκένωσης δεν λειτουργεί αφού η κύρια μονάδα εισαχθεί στον σταθμό εκκένωσης, ακόμη και όταν το κουμπί Έναρξη είναι πατημένο	H S-bag είναι γεμάτη.	Αντικαταστήστε την με μια νέα S-bag.
	H S-bag ή η θύρα του τμήματος S-bag δεν είναι στη θέση της.	Διασφαλίστε ότι η S-bag έχει τοποθετηθεί σωστά και ότι η θύρα έχει κλείσει σωστά.
Ο σταθμός δεν ξεκινάει την εκκένωση αυτόματα όταν εισάγεται η σκούπα	Ο σταθμός είναι σε μη αυτόματη λειτουργία.	Πατήστε παρατεταμένα το κουμπί Έναρξη/Διακοπή στον σταθμό μέχρι να ξεκινήσει να αναβοσβήνει, για αλλαγή μεταξύ μη αυτόματης και αυτόματης λειτουργίας.
	H διάρκεια για την οποία σηκώθηκε η σκούπα είναι πολύ μικρή· μάλλον δεν είναι απαραίτητο να την αδειάσετε.	Αν χρειάζεται εκκένωση, πατήστε το κουμπί Έναρξη/Διακοπή στον σταθμό, ή περιμένετε περισσότερο από 15 δευτερόλεπτα πριν επιστρέψετε τη σκούπα στον σταθμό.
Φαίνεται πως η μπαταρία του σταθμού δεν μπορεί να φορτίσει	Ο σταθμός δίνει προτεραιότητα στη φόρτιση της μπαταρίας στη σκούπα.	Περιμένετε μέχρι η μπαταρία στη σκούπα να είναι πλήρως φορτισμένη· στη συνέχεια ο σταθμός θα αρχίσει τη φόρτιση.
		Ανταλλάξτε τις μπαταρίες για να δώσετε προτεραιότητα στην εναλλακτική.
H μονάδα stick δεν μπορεί να φορτιστεί σε άδειο σταθμό	H μονάδα stick δεν τοποθετήθηκε σωστά στον άδειο σταθμό, η αρσενική και θηλυκή πλάκα επαφής δεν άγγιζαν η μία την άλλη	Σπρώξτε τη μονάδα stick προς τα κάτω με λίγη επιπλέον δύναμη. Περιστρέψτε τη μονάδα λίγο ακόμη μέχρι να ανάψει η ένδειξη φόρτισης στην οθόνη της μονάδας χειρός
H σφουγγαρίστρα δεν είναι αρκετά υγρή για την αποτελεσματική απομάκρυνση λεκέδων ή βρομιάς	H εκροή νερού είναι ανεπαρκής για την αποτελεσματική απομάκρυνση λεκέδων ή βρομιάς.	Χρησιμοποιήστε τη λειτουργία ψεκασμού για να ψεκάσετε απευθείας νερό στον λεκέ. Πατήστε παρατεταμένα το κουμπί ταχύτητας για να ενεργοποιήσετε τον ψεκασμό για έως 5 δευτερόλεπτα.
Δεν στάζει νερό από το πέλμα ύγρανσης	Το δοχείο νερού είναι άδειο.	Προσθέστε νερό στο δοχείο νερού.
	H είσοδος νερού εμποδίζεται από μεγάλα αντικείμενα.	Εξετάστε την είσοδο νερού και βεβαιωθείτε ότι στο δοχείο νερού εισήχθη μόνο καθαρό νερό.
	Υπάρχει αέρας στο εσωτερικό του σωλήνα	Χρησιμοποιήστε τη λειτουργία ψεκασμού στην αρχή. Πατήστε παρατεταμένα το κουμπί ταχύτητας για να ενεργοποιήσετε τον ψεκασμό για έως 5 δευτερόλεπτα
Υπάρχει διαρροή νερού από το δοχείο του πέλματος ύγρανσης αφού τοποθετηθεί στο πέλμα	Το δοχείο νερού δεν είναι πλήρως σφραγισμένο.	Βεβαιωθείτε ότι η είσοδος έχει σφραγιστεί σωστά πριν το τοποθετήσετε ξανά στο πέλμα ύγρανσης.
Μειωμένες επιδόσεις	Μετά από πολλαπλούς κύκλους καθαρισμού μακριών τριχών, τυλίχτηκαν τρίχες γύρω από το μεταλλικό πλέγμα στο εσωτερικό του δοχείου σκόνης.	Αφαιρέστε το μεταλλικό πλέγμα και απομακρύνετε με το χέρι τυχόν τρίχες που έχουν τυλιχτεί γύρω του.
	Μετά από παρατεταμένη χρήση, τρίχες και ρύποι συσσωρεύτηκαν γύρω από την είσοδο του δοχείου σκόνης, ενώ τα φίλτρα έφραξαν με λεπτά σωματίδια σκόνης.	Αφαιρέστε τις τρίχες/ρύπους με το χέρι και καθαρίστε ή αντικαταστήστε τα φίλτρα σύμφωνα με τις οδηγίες. Χρησιμοποιήστε μια νέα S-bag, αν κοντεύει να γεμίσει.
Δεν μπορεί να καθαριστεί καλά η σκόνη/τρίχες στο εσωτερικό του δοχείου σκόνης	H S-bag είναι γεμάτη, ή το δοχείο σκόνης είναι υπερβολικά γεμάτο, με τα περιεχόμενα να φτάνουν ή να υπερβαίνουν το μέγιστο υποδεικνυόμενο επίπεδο.	<ol style="list-style-type: none"> Καθαρίζετε το δοχείο σκόνης πιο συχνά και καθαρίζετε το δοχείο σκόνης με τον σωλήνα. Ο τακτικός καθαρισμός πριν το δοχείο να γεμίσει πλήρως βελτιώνει τις συνολικές επιδόσεις. Αν η S-bag είναι σχεδόν γεμάτη, αντικαταστήστε την με μια νέα για να διατηρηθεί η βέλτιστη λειτουργικότητα. Καθαρίστε ή αντικαταστήστε το φίλτρο καταστροφής (που βρίσκεται κάτω από την S-bag) για να διασφαλίσετε τον αποτελεσματικό καθαρισμό.
Το κάτω καπάκι του δοχείου σκόνης δεν άνοιξε ή δεν έκλεισε σωστά.	<ol style="list-style-type: none"> Μικρά μεταλλικά κομμάτια κόλλησαν γύρω από τον μαγνήτη. Η κύρια μονάδα έχει σηκωθεί από τον σταθμό εκκένωσης πριν ολοκληρωθεί ο κύκλος εκκένωσης. 	<ol style="list-style-type: none"> Αφαιρέστε τα μεταλλικά κομμάτια γύρω από τον μαγνήτη και καθαρίστε την περιοχή προσεκτικά. Βεβαιωθείτε ότι η κύρια μονάδα θα σηκωθεί από τον σταθμό εκκένωσης αφού ολοκληρωθεί ο κύκλος εκκένωσης.
Πιάστηκαν μακριές τρίχες μαλλιών ανάμεσα στο κάτω καπάκι και στην ποδιά του δοχείου σκόνης	Μακριές τρίχες μαλλιών τυλίχτηκαν γύρω από το μεταλλικό πλέγμα στο εσωτερικό του δοχείου σκόνης.	Κόψτε τις κολλημένες τρίχες μαλλιών ή αφαιρέστε τις τυλιγμένες τρίχες με το χέρι.

Κοινό πρόβλημα	Πιθανή αιτία	Λύση
Ο εύκαμπτος σωλήνας στον σταθμό εκκένωσης αποσυνδέεται από τη θύρα αναρρόφησης κατά τη διάρκεια του καθαρισμού	Ο σωλήνας δεν εισήχθη σωστά στη θύρα αναρρόφησης.	Εισαγάγετε τον σωλήνα καλά μέχρι να συνδεθεί με ασφάλεια στη θύρα αναρρόφησης.
Το πέλμα σταματά αυτόματα (κυρίως σε χαλιά)	Ενεργοποιήθηκε η προστασία υπερέντασης/θερμοκρασίας (ειδικά μετά από λειτουργία σε χαλί για μερικά λεπτά)	1. Αφήστε το μερικά λεπτά, επιτρέποντας στο μοτέρ του πέλματος να κρυώσει 2. Το χαλί έχει πολύ παχύ ή πολύ μακρύ πέλος, δοκιμάστε να μειώσετε τη ρύθμιση ταχύτητας
Η ποδιά αφαιρείται δύσκολα από το μεταλλικό πλέγμα στο εσωτερικό του δοχείου σκόνης	Το μεταλλικό πλέγμα και το κάτω μέρος της ποδιάς ασφαλίστηκαν καλά με ένα κουμπωτό άγκιστρο, για καλύτερες επιδόσεις	Τραβήξτε λίγο την ποδιά προς τα έξω, λυγίστε την στο πλάι και έπειτα τραβήξτε την έξω
Το προϊόν σταματά ή δεν αρχίζει να λειτουργεί	Η μπαταρία είναι άδεια	Φορτίστε τη σκούπα.
	Έχει εισέλθει νερό/υγρό στο προϊόν.	Σταματήστε τη χρήση του προϊόντος, βγάλτε τα φίλτρα και αφήστε το να στεγνώσει για 48 ώρες. Μην τοποθετείτε το προϊόν στη βάση φόρτισης. Αν το προϊόν δεν λειτουργεί ακόμη μετά από 48 ώρες, επικοινωνήστε με ένα κέντρο συντήρησης εξουσιοδοτημένο από την Electrolux. Σημείωση: Η ζημιά στον κινητήρα που προκαλείται από νερό ή άλλο υγρό δεν καλύπτεται από την εγγύηση.
	Η σκούπα έπεσε κατά λάθος στο πάτωμα (Λάβετε υπόψη ότι το προϊόν δεν διαθέτει λειτουργία αυτόνομης στήριξης).	1. Κρατάτε τη μονάδα χειρός σταθερά όσο χρησιμοποιείτε τη συσκευή 2. Ακουμπάτε καλά τη μονάδα στον τοίχο ή ένα άλλο στήριγμα, πριν την αφήσετε από το χέρι 3. Τοποθετείτε τη συσκευή πάντα στη βάση φόρτισης όσο δεν είναι σε λειτουργία.
Απώλεια ισχύος αναρρόφησης	Το πέλμα δεν ρουφά σκόνη ή βρομιές όπως αναμενόταν.	Βεβαιωθείτε ότι χρησιμοποιείτε το σωστό πέλμα για κάθε τύπο δαπέδου. Κάποια μοντέλα ενδέχεται να περιέχουν το πέλμα πολλαπλών επιφανειών PowerPro ή/και το πέλμα σκληρών δαπέδων PowerPro. Το πέλμα σκληρών δαπέδων PowerPro δεν προτείνεται για χαλιά με παχύ πέλος, αλλά είναι ιδανικό για σκληρά δάπεδα. Το πέλμα πολλαπλών επιφανειών PowerPro είναι κατάλληλο για όλα τα δάπεδα.
	Η βούρτσα ή ο κύλινδρος πέλματος είναι φραγμένα με τρίχες και ρύπους.	Αφαιρέστε το πέλμα και καθαρίστε τον κύλινδρο βούρτσας σύμφωνα με το εγχειρίδιο οδηγιών.
	Ο σωλήνας ή/και ο λαϊμός πέλματος είναι φραγμένος.	Ελέγξτε αν προέκυψε φράξιμο στο πέλμα/τον σωλήνα.
	Το προφίλτρο ή/και το λεπτό φίλτρο σκόνης έχουν φράξει ή είναι βρώμικα. Το δοχείο σκόνης είναι γεμάτο.	Αδειάστε το δοχείο σκόνης και πλύνετε τα φίλτρα σύμφωνα με το εγχειρίδιο οδηγιών. Αν χρειάζεται, αντικαταστήστε και αγοράστε νέα φίλτρα στον ιστότοπο www.electrolux.com .
Ο κύλινδρος βούρτσας δεν περιστρέφεται	Ο κύλινδρος βούρτσας σταματά όταν ο χρήστης αποσυνδέει το προηγούμενο πέλμα και αλλάζει πέλμα ενώ η ηλεκτρική σκούπα εξακολουθεί να είναι σε λειτουργία. Αυτή είναι μια λειτουργία προστασίας.	Απενεργοποιήστε τη σκούπα και κάντε επανεκκίνηση με το κουμπί «ON» για να ενεργοποιήσετε την περιστροφή του κυλίνδρου βούρτσας.
Το προϊόν δεν φορτίζει/δεν υπάρχει ένδειξη φόρτισης στην οθόνη της μονάδας χειρός	Το προϊόν δεν έχει τοποθετηθεί σωστά στη βάση φόρτισης.	Βεβαιωθείτε ότι οι πλάκες επαφής στο πίσω μέρος της ηλεκτρικής σκούπας έρχονται σε επαφή με τις πλάκες επαφής στη βάση φόρτισης.
	Το βύσμα του φορτιστή δεν είναι συνδεδεμένο στην τροφοδοσία.	Βεβαιωθείτε ότι το βύσμα του προσαρμογέα είναι συνδεδεμένο στην υποδοχή της βάσης φόρτισης και ότι ο προσαρμογέας φόρτισης είναι συνδεδεμένος σε μια επιτοίχια πρίζα.
	Δεν θα πραγματοποιείται φόρτιση αν η θερμοκρασία δωματίου είναι κάτω από 5°C ή πάνω από 35°C, για να προστατευτεί η μπαταρία και τα ηλεκτρονικά μέρη.	Φυλάσσετε/Φορτίστε το προϊόν σε εσωτερικό χώρο με θερμοκρασία δωματίου μεταξύ 5-35°C.
	Η οθόνη της μονάδας χειρός είναι σκοτεινή και όλες οι λυχνίες LED είναι σβηστές μετά την πλήρη φόρτιση της συστοιχίας μπαταρίας.	Βγάλτε τη σκούπα από τη βάση φόρτισης, πιέστε το κουμπί on/off ή το κουμπί ταχύτητας +/- για να δείτε την ένδειξη του επιπέδου μπαταρίας. Τοποθετήστε ξανά τη σκούπα στη βάση φόρτισης.
	Η θερμοκρασία της συστοιχίας μπαταρίας είναι πολύ υψηλή (~45°C)/χαμηλή (~5°C), η φόρτιση δεν άρχισε ακόμη.	Τοποθετήστε το προϊόν σε κατάσταση θερμοκρασίας περιβάλλοντος, περιμένετε μέχρι η θερμοκρασία να πέσει/αυξηθεί.

Κοινό πρόβλημα	Πιθανή αιτία	Λύση
Δεν υπάρχει ένδειξη φόρτισης στη βάση φόρτισης	Η συστοιχία μπαταρίας της μονάδας χειρός δεν έχει φορτιστεί πλήρως ή φόρτιση της επιπλέον συστοιχίας μπαταρίας δεν θα ξεκινήσει στη βάση φόρτισης μέχρι η συστοιχία μπαταρίας της μονάδας χειρός να είναι πλήρως φορτισμένη (έως 2,5 ώρες)	Αυτό μπορεί να συμβεί μόνο σε προϊόντα με δυνατότητα φόρτισης στην πλάκα βάσης της βάσης φόρτισης. Η συστοιχία μπαταρίας στη μονάδα χειρός θα αρχίζει να φορτίζεται πάντα πρώτη και έπειτα θα ξεκινάει η φόρτιση για τη συστοιχία μπαταρίας στη βάση φόρτισης, όπου θα πρέπει να αρχίσει να ανάβει η ενδεικτική λυχνία LED.
	Η συστοιχία μπαταρίας δεν έχει εισαχθεί πλήρως	Βγάλτε τη συστοιχία μπαταρίας και εισαγάγετέ την ξανά
	Η θερμοκρασία της συστοιχίας μπαταρίας είναι πολύ υψηλή (~45°C)/χαμηλή (~5°C), η φόρτιση δεν άρχισε ακόμη	Τοποθετήστε τη συσκευή σε κατάσταση θερμοκρασίας περιβάλλοντος, περιμένετε μέχρι η θερμοκρασία να πέσει/αυξηθεί.
	Η συστοιχία μπαταρίας έχει υποστεί βλάβη, χρειάζεται αντικατάσταση.	Επικοινωνήστε με το κέντρο σέρβις της Electrolux. Αν απαιτείται αντικατάσταση, αγοράστε νέα συστοιχία μπαταρίας στον ιστότοπο (www.electrolux.com)
	Χρησιμοποιείται λάθος συστοιχία μπαταρίας για αυτό το προϊόν.	Βεβαιωθείτε ότι χρησιμοποιείται η σωστή συστοιχία μπαταρίας.
Εμφανίζεται μια ένδειξη φραξίματος στην οθόνη της μονάδας χειρός	Ένδειξη φραξίματος ότι τα φίλτρα πρέπει να καθαριστούν	Καθαρίστε/Αντικαταστήστε τα φίλτρα σύμφωνα με το εγχειρίδιο οδηγιών.
Εμφανίζεται ένα προειδοποιητικό τρίγωνο στην οθόνη της μονάδας χειρός	Το προϊόν ενδέχεται να παρουσιάζει υπερθέρμανση του κινητήρα ή της συστοιχίας μπαταρίας.	Αφήστε το προϊόν να κρυώσει.
	Το πέλμα ή ο σωλήνας μπορεί να είναι φραγμένα.	Ελέγξτε αν προέκυψε φράξιμο στο πέλμα/τον σωλήνα.
Ένα υγρό πέλμα ταλαντεύεται/αναπηδάει στο δάπεδο	Δεν έχουν εφαρμοστεί δίσκοι σφουγγαρίσματος στο κέντρο των δίσκων περιστροφής.	Τοποθετήστε ξανά τους δίσκους σφουγγαρίσματος στο κέντρο των δίσκων περιστροφής.
Η φόρτιση διαρκεί περισσότερο από 4,5 ώρες	Η θερμοκρασία δωματίου είναι πάνω από 35°C.	Ο χρόνος φόρτισης θα είναι μεγαλύτερος αν η θερμοκρασία είναι υψηλή, γεγονός που είναι φυσιολογικό, αποθηκεύστε/φορτίστε το προϊόν σε φυσιολογική θερμοκρασία δωματίου.
Οι λυχνίες στο πέλμα δαπέδου δεν λειτουργούν	Ο κύλινδρος βούρτσας είναι μπλοκαρισμένος.	Αφαιρέστε τον κύλινδρο βούρτσας και καθαρίστε τον από τρίχες και ίνες.
Για την αποφυγή ζημιάς της μπαταρίας όταν προγραμματίζετε αποθήκευση για μεγάλο χρονικό διάστημα χωρίς σύνδεση σε τροφοδοσία.	Η σκούπα και η συστοιχία μπαταρίας πρόκειται να αποθηκευτούν και δεν θα χρησιμοποιηθούν για μεγάλο χρονικό διάστημα.	Για την αποφυγή ζημιάς της μπαταρίας, βεβαιωθείτε ότι έχετε φορτίσει τη συστοιχία μπαταρίας στο 20-70% πριν από την αποθήκευση για μεγάλο χρονικό διάστημα. Μόλις φορτιστεί, αποσυνδέστε τη συστοιχία μπαταρίας από τη σκούπα και φυλάξτε την σε ένα ξηρό δωμάτιο σε θερμοκρασία δωματίου 10-25°C. Μετά από την αποθήκευση για μεγάλο χρονικό διάστημα, επαναφορτίστε την πλήρως για έως 10 ώρες.

ΠΕΡΙΒΑΛΛΟΝΤΙΚΑ ΘΕΜΑΤΑ

Ανακυκλώστε τα υλικά που φέρουν το σύμβολο . Τοποθετήστε τα υλικά συσκευασίας σε κατάλληλα δοχεία για ανακύκλωση. Συμβάλτε στην προστασία του περιβάλλοντος και της ανθρώπινης υγείας ανακυκλώνοντας τις άχρηστες ηλεκτρικές και ηλεκτρονικές συσκευές.

Μην απορρίπτετε με τα οικιακά απορρίμματα συσκευές που φέρουν το σύμβολο . Επιστρέψτε το προϊόν στην τοπική σας μονάδα ανακύκλωσης ή επικοινωνήστε με τη δημοτική αρχή.

Rješavanje problema

Najčešći problemi	Mogući uzrok	Rješenje
Ikona S-bag prikazuje se na zaslonu i funkcija pražnjenja ne radi nakon što je glavna jedinica umetnuta u stanicu za pražnjenje, čak i kada se pritisne gumb Start	S-bag je puna.	Zamijenite ju novom S-bag.
	S-bag ili vrata S-bag nisu na mjestu.	Provjerite je li S-bag propisno postavljena i jesu li vrata dobro zatvorena.
Stanica se ne počinje automatski prazniti kada se ukopča usisivač	Stanica je u ručnom načinu rada.	Pritisnite i držite gumb Start/Pause na stanici dok ne počne treptati za prebacivanje između ručnog i automatskog načina rada.
	Trajanje u kojemu je usisivač bio podignut bilo je prekratko; vjerojatno je nepotrebno prazniti ga.	Ako je potrebno pražnjenje, pritisnite gumb Start/Pause na stanici ili pričekajte više od 15 sekundi prije nego što vratite usisivač na stanicu.
Čini se da se baterija unutar stanice ne može puniti	Stanica daje prednost punjenju baterije u usisivaču.	Pričekajte da se baterija u usisivaču potpuno napuni; nakon toga, stanica će započeti punjenje.
		Zamijenite baterije kako biste dali prednost alternativnoj.
Štapna jedinica se ne može puniti na praznoj stanici	Štapna jedinica nije pravilno vraćena na praznu stanicu, ženska i muška kontaktna ploča se nisu međusobno dodirivale	Gurnite štapnu jedinicu prema dolje s dodatnom silom. Malo zakrenite jedinicu dok se ne prikaže indikator punjenja na HU zaslonu
Mop nije dovoljno vlažan za učinkovito uklanjanje mrlja ili prljavštine	Kapanje vode nije dovoljno za učinkovito uklanjanje mrlja ili prljavštine.	Koristite funkciju prskanja za izravno nanošenje vode na mrlju. Pritisnite i držite gumb za brzinu za aktiviranje prskanja najviše 5 sekundi.
Voda ne kaplje iz mokre mlaznice	Spremnik za vodu je prazan.	Dolijte vodu u spremnik za vodu.
	Ulaz za vodu je začepljen velikim predmetima.	Pregledajte ulaz za vodu i pazite da u spremnik za vodu ulijevate samo čistu vodu.
	U hidrauličnom crijevu ima zraka	Na početku koristite funkciju prskanja. Pritisnite i držite gumb za brzinu za aktiviranje prskanja najviše 5 sekundi
Voda curi iz spremnika za mokru mlaznicu nakon postavljanja na mlaznicu	Spremnik za vodu nije do kraja zatvoren.	Provjerite je li ulaz ispravno zabrtvljen prije nego što ga ponovno postavite na mokru mlaznicu.
Smanjenje radnih svojstava	Nakon nekoliko ciklusa čišćenja dugih dlaka, dlake su se zapetljale oko metalne mreže unutar spremnika za prašinu.	Uklonite metalnu mrežicu i ručno očistite kosu koja se zapetljala oko nje.
	Nakon dužeg korištenja, dlake i otpad nakupile su se oko ulaza u spremnik za prašinu dok su se filtri začeplili finom prašinom.	Uklonite dlake/smeće ručno i očistite ili zamijenite filtre sukladno uputama. Upotrijebite novu S-bag ako je gotovo puna.
Prašina/dlake unutar spremnika za prašinu ne mogu se dobro očistiti	S-bag je puna ili je spremnika za prašinu prepuna, a sadržaj doseže ili premašuje maksimalnu naznačenu razinu.	<ol style="list-style-type: none"> Spremnik za prašinu čistite češće i čistite ga crijevom. Redovito čišćenje prije nego što se spremnik napuni poboljšava ukupnu učinkovitost. Ako je S-bag gotovo puna, zamijenite ju novom kako biste održali optimalnu funkcionalnost. Očistite ili zamijenite filter katastrofe (nalazi se ispod S-bag) kako biste osigurali učinkovito čišćenje.
Donji poklopac spremnika za prašinu nije se dobro otvorio ili zatvorio.	<ol style="list-style-type: none"> Mali komadići metala zapeli su oko magneta. Glavna jedinica je odvojena od stanice za pražnjenje prije završetka ciklusa pražnjenja. 	<ol style="list-style-type: none"> Uklonite metalne strugotine s magneta i dobro očistite to područje. Pazite da se glavna jedinica odvoji od stanice za pražnjenje nakon završetka ciklusa pražnjenja.
Duge dlake su uhvaćene između donjeg poklopca i ruba spremnika za prašinu	Duge dlake zamršene su oko metalne mreže unutar spremnika za prašinu.	Odrežite zaglavljene dlake ili ručno uklonite zapetljanu kosu.
Elastično crijevo u stanici za pražnjenje odvaja se od usisnog otvora tijekom usisavanja	Crijevo nije dobro umetnuto u usisni otvor.	Čvrsto umetnite crijevo da se čvrsto ne spoji s usisnim priključkom.

Najčešći problemi	Mogući uzrok	Rješenje
Mlaznica se zaustavlja automatski (uglavnom na tepihu)	Zaštita od previsoke struje/temperature se aktivirala (osobito nakon nekoliko minuta rada na tepihu)	1. Odmorite se nekoliko minuta, pustite da se motor mlaznice ohladi 2. Tepih je predebeo ili s predugim vlaknima, pokušajte postaviti nižu postavku brzine
Obloga od metalne mrežice unutar spremnika za prašinu se teško odvaja	Metalna mrežica i donji dio obloge bili su čvrsto zaključani kukom radi ostvarenja boljih performansi	Malo izvucite oblogu, savijte je bočno i zatim je izvucite
Proizvod prestaje raditi ili se ne pokreće	Baterija je prazna	Napunite usisivač.
	Voda/tekućina je usisana u proizvod.	Prestanite upotrebljavati proizvod, izvadite filtre i ostavite ih da se suše 48 sati. Ne stavljajte proizvod na stalak za punjenje. Ako proizvod nakon 48 sati i dalje ne radi, obratite se ovlaštenom Electrolux servisnom centru. Napomena: oštećenje motora nastalo djelovanjem vode ili drugih tekućina nije obuhvaćeno jamstvom.
	Usisivač je nehotično pao na pod (napominjemo da proizvod nema funkciju samostalno stajanja).	1. Čvrsto držite ručnu jedinicu u ruci dok koristite uređaj 2. Čvrsto odložite jedinicu na zid ili bilo koju drugu policu prije nego što ga pustite iz ruke 3. Uređaj obvezno vratite na postolje za punjenje dok ne radi.
Smanjena snaga usisavanja	Mlaznica ne skuplja prašinu ili prljavštinu kako je očekivano.	Pazite da upotrebljavate propisanu mlaznicu za svaku vrstu poda. Neki modeli mogu biti opremljeni mlaznicom za više vrsta površina PowerPro Multi i/ili mlaznicom za tvrde podove PowerPro Hard. Mlaznica za tvrde podove PowerPro Hard ne preporučuje se za debele tepihe, ali je idealna za tvrde podove. Mlaznica za više vrsta površina PowerPro Multi prikladna je za sve podove.
	Mlaznica s četkom ili valjkom je začepljena kosom ili prljavštinom.	Uklonite mlaznicu i očistite valjak s četkom prema uputama za uporabu.
	Začepljen je vrat cijevi i/ili mlaznice.	Provjerite da nije došlo do začepljenja u mlaznici/cijevi.
	Predfilter i/ili filter za finu prašinu su začepljeni ili prljavi. Spremnik za prašinu je pun.	Ispraznite spremnik za prašinu i operite filtre sukladno uputama za uporabu. Po potrebi kupite nove filtre i zamijenite na www.electrolux.com .
Valjak s četkom se ne okreće	Valjkasta četka se zaustavlja kada korisnik odvoji prethodnu mlaznicu i upotrijebi drugu mlaznicu dok je usisivač još uvijek uključen. To je zaštitni način rada.	Isključite usisivač i ponovno pokrenite gumb "ON" kako biste pokrenuli okretanje valjkaste četke.
Proizvod se ne puni/nema indikatora punjenja na zaslonu ručne jedinice	Proizvod se ne nalazi ispravno u stalku za punjenje.	Provjerite jesu li kontakti na stražnjoj strani usisavača u dodiru s kontaktima na postolju za punjenje.
	Utikač punjača nije ukopčan.	Provjerite je li utikač adaptera spojen na utičnicu postolja za punjenje i je li adapter za punjenje ukopčan u zidnu utičnicu.
	Punjenje se neće dogoditi ako je sobna temperatura niža od 5°C ili više od 35°C radi zaštite baterije i elektronike.	Proizvod čuvajte/punite u zatvorenom prostoru na sobnoj temperaturi između 5°C i 35°C.
	Zaslon ručne jedinice je taman, a sva LED svjetla su isključena nakon što je baterijski modul do kraja napunjen.	Uklonite usisivač s postolja za punjenje, pritisnite gumb za uključivanje/isključivanje ili gumb +/- za brzinu kako biste vidjeli indikator razine baterije. Vratite usisivač natrag na postolje za punjenje.
Temperatura baterijskog modula je previsoka (-45°C) / preniska (-5°C), punjenje još nije započelo.	Stavite proizvod na temperaturu okoline, pričekajte da se temperatura proizvoda smanji/poveća.	

Najčešći problemi	Mogući uzrok	Rješenje
Nema indikatora punjenja na postolju za punjenje	Baterijski modul na ručnoj jedinici nije potpuno napunjen i neće početi puniti dodatnu bateriju na postolju za punjenje dok se baterijski modul na ručnoj jedinici potpuno ne napuni (do 2,5 sata)	To se može dogoditi samo proizvodima koji se mogu puniti u podnožju postolja za punjenje. Baterijski modul na ručnoj jedinici će se prvi početi puniti, a zatim će započeti punjenje baterije u podnožju postolja za punjenje i LED indikator treba zasvijetliti.
	Baterijski modul nije gurnut do kraja	Izvadite baterijski modul i vratite ga natrag
	Temperatura baterijskog modula je previsoka (-45°C) / preniska (-5°C), punjenje još nije započelo	Stavite uređaj na temperaturu okoline, pričekajte da se temperatura proizvoda smanji/poveća.
	Baterijski modul je oštećen, potrebno ga je zamijeniti.	Obratite se servisnom centru Electrolux. Ako je potrebno zamijeniti i kupiti novi baterijski modul (www.electrolux.com)
	U ovom proizvodu se koristi pogrešan baterijski modul.	Pazite da se koristi propisani baterijski modul.
Indikacija začepjenja prikazuje se na zaslonu ručne jedinice	Indikacija začepjenja koja signalizira potrebu čišćenja filtera	Očistite/zamijenite filtre sukladno uputama za uporabu.
Trokut upozorenja prikazat će se na zaslonu ručne jedinice	Motor ili baterijski modul proizvoda može se pregrijati.	Ostavite proizvod da miruje i ohladi se.
	Mlaznica ili cijev možda su začepljene.	Provjerite da nije došlo do začepjenja u mlaznici/cijevi.
Mokra mlaznica podrhtava / skače po podu	Jastučici za brisanje nisu pričvršćeni u sredini okretnih diskova.	Ponovno pričvrstite jastučice u središte okretnih diskova.
Punjenje traje duže od 4,5 sata	Temperatura u prostoriji je viša od 35°C.	Vrijeme punjenja bit će duže kada je temperatura visoka, što je normalno, proizvod čuvajte/punite na normalnoj temperaturi prostorije.
Prednja svjetla na podnoj mlaznici ne rade	Valjak s četkom je zaglavljen.	Uklonite valjak s četkom i očistite ga od dlaka i vlakana.
Kako biste izbjegli oštećenje baterije kada planirate dugotrajno skladištenje bez priključenog napajanja.	Predviđeno je da se usisavač i baterijski modul čuvaju i ne koriste duže vrijeme.	Kako biste izbjegli oštećenje baterije, svakako napunite baterijski modul do 20-70 % prije dugotrajnog skladištenja. Nakon punjenja, odvojite baterijski modul od usisivača i čuvajte ga u suhoj prostoriji na temperaturi od 10-25 °C. Nakon dugotrajnog skladištenja, puniti je do 10 sati.

BRIGA ZA OKOLIŠ

Reciklirajte materijale sa simbolom . Ambalažu za recikliranje odložite u prikladne spremnike. Pomozite u zaštiti okoliša i ljudskog zdravlja, kao i u recikliranju otpada od električnih i elektroničkih uređaja.

Uređaje označene simbolom  ne bacajte zajedno s kućnim otpadom. Proizvod odnesite na lokalno reciklažno mjesto ili kontaktirajte nadležnu službu.

Hibaelhárítás

Gyakran előforduló probléma	Lehetséges ok	Megoldás
Megjelenik az S-bag ikon a kijelzőn és nem működik az ürítés funkció a főegység ürítőállomásba dugása után, még a Start gomb megnyomása után sem	Megtelt az S-bag.	Cserélje ki újra az S-bag porzsákat.
	Nincs a helyén az S-bag vagy az S-bag porzsák rekesz ajtaja.	Gondoskodjon arról, hogy megfelelő helyen legyen az S-bag és megfelelően záródjon az ajtó.
A porszívó bedugása után, az állomás nem indítja automatikusan az ürítést	Kézi módban van az állomás.	Addig tartsa megnyomva az állomáson található Start/Pause gombot, amíg villogni nem kezd a Kézi és az Automatikus mód között átkapcsoláshoz.
	Túl rövid volt a porszívó felemelve tartási ideje; Valószínűleg szükségtelen az ürítése.	Ha üríteni kell, akkor nyomja meg az állomás Start/Pause gombját, vagy a porszívónak az állomásra való visszatétele előtt várjon 15 másodpercnél többet.
Úgy látszik, hogy nem lehet az állomásban lévő akkumulátort tölteni	Az állomás elsőbbséget ad a porszívón található akkumulátor töltésének.	Várjon, amíg a porszívón található akkumulátor teljesen feltöltődik; ezután kezdődik el az állomás akkumulátorának a töltése.
		Cserélje fel az akkumulátorokat, ha másikat kell előbb tölteni.
A fogó egység nem tölthető az ürítőállomáson.	Nincs megfelelően az ürítőállomásra téve a fogó egység, nem érintkezik a csatlakozóhévely és a dugó.	Ütközésig nyomja lefelé a fogó egységet, fordítsa el egy kicsit az egységet, hogy a HU kijelzőn láthassa a töltés kijelzés előugrását.
Nem elég nedves a párna a szennyeződések vagy a piszok eltávolítására	Nem elég víz csepegtetése a szennyeződések vagy a piszok eltávolítására.	A Permetezés funkciót használja a víznek a szennyeződésre juttatásához. Tartsa megnyomva a sebesség gombot a maximum 5 másodperces permetezéshez.
Nem csepeg víz a nedves szívófej	Üres a víztartály.	Töltsön vizet a víztartályba.
	Nagy tárgy zárja el a bevezető nyílást.	Vizsgálja meg a bevezető nyílást és ügyeljen arra, hogy csak tiszta vizet töltsön a víztartályba.
	Levegő van a belső tömlőben.	Használja a permetezés funkciót az elején. Tartsa megnyomva a sebesség gombot a permetezés maximum 5 másodpercig való működtetésére.
Víz szívárog a nedves szívófej tartályából a szívófejre szerelése után	Nem megfelelő a víztartály tömítése.	Gondoskodjon arról, hogy megfelelő legyen a bevezető nyílás tömítése, mielőtt visszateszi a nedves szívófejt.
Teljesítménycsökkenés	Hosszú szőr több cikluson keresztüli felszívása után a szőr feltekeredhet a portartály belsejében található fémhálós szűrőre.	Vegye ki a fémhálós szűrőt, majd kézzel távolítsa el a feltekeredett szűrőt.
	Hosszú használat után szőr és törmelék halmozódik fel a portartály bemeneti nyílása körül, míg finom por tömíti el a szűrőket.	Kézzel távolítsa el a szűrőt/törmeléket, majd az utasítások szerint tisztítsa meg vagy cserélje ki a szűrőket. Használjon új S-bag porzsákat, ha az megtelt.
Nem távolítható el megfelelően a portartályban található por/szőr	Megtelt az S-bag vagy túl van töltve a portartály, amelynek a tartalma eléri vagy meghaladja jelzett maximális szintet.	1. Gyakrabban tisztítsa ki a portartályt, továbbá a tömlővel tisztítsa a portartályt. A tartály megtelése előtt annak rendszeres ürítése növeli az általános teljesítményt. 2. Ha majdnem megtelt az S-bag, akkor az optimális működés érdekében cserélje ki egy újra. 3. A hatékony tisztítás érdekében tisztítsa meg vagy cserélje ki a motorszűrőt (az S-bag alatt található).
Nem nyit vagy zár megfelelően a portartály alsó fedele.	1. Kis fémtörmelék tapadtak a mágnesre. 2. Az ürítési ciklus befejezése előtt emelte le a főegységet az ürítőállomásról.	1. Távolítsa el a mágnes körüli fémtörmelékeket, majd alaposan tisztítsa meg a területet. 2. Ügyeljen arra, hogy csak az ürítési ciklus befejeztével emelje fel a főegységet az ürítőállomásról.
Hosszú szőr szorult az alsó fedél és a portartály szegélye közé	Hosszú szőr tekeredett a portartályt található fémhálós szűrőre.	Vágja le a beszorult szűrőt, vagy kézzel távolítsa a rátekeredett szűrőt.
A porszívózás alatt levált a szívónyílásról az ürítőállomásban található rugalmas tömlő	Nem volt megfelelően a szívónyílásba dugva a tömlő.	Ütközésig dugja a szívónyílásba a tömlőt, amíg az biztonságosan nem csatlakozik a szívónyílásba.

Gyakran előforduló probléma	Lehetséges ok	Megoldás
Automatikusan leáll a szívófej működése (főleg szőnyegen).	Megtörtént a túláram/túl magas hőmérséklet elleni védelem indítása (különösen szőnyegen való néhány perces működtetés után).	1. Hagyja néhány percre hűlni a szívófej motorját. 2. Túl vastag vagy túl hosszú szőrű a szőnyeg, próbálja csökkenteni a sebesség beállítását.
A portartályban nehéz leválasztani szegélyt a fémháló szűrőről.	A jobb teljesítmény elérése érdekében a fémháló és a szegély alsó része egy karabinerrel szilárdan össze van kapcsolva.	Húzza ki egy kicsit a szegélyt, hajlítsa oldalra, majd húzza ki.
Leáll vagy nem indul a termék	Lemerült az akkumulátor.	Töltse fel a porszívót.
	Vízet/folyadékot szívott fel a termék.	Fejezze be a termék használatát, vegye ki a szuroket, majd hagyja azokat 48 óráig száradni. Ne tegye a töltőállványra a terméket. Ha 48 óra elteltével nem működik a termék, akkor forduljon egy hivatalos Electrolux szervizhez. Megjegyzés: Nem terjed ki a garancia a víz vagy más folyadék által okozott motorkárosodásra.
	Véletlenül a padlóra esett a porszívó. (Jegyezze meg, hogy nincs öntartó funkciója a terméknek.)	1. a fogó egység használat közbeni stabil tartására 2. a kézből való kiengedése előtt a kézi egység falon vagy más polcon való stabil rögzítésére 3. amikor nem működik, a készülék töltőállványra való visszatételére.
Szívóero vesztés	Nem a várt módon szedi fel a port vagy a szennyeződést a szívófej.	Ellenőrizze, hogy az egyes padló típusoknak megfelelő szívófejet használja-e. Egyes modellek a PowerPro Multi-surface szívófejet és/vagy a PowerPro Hard Floor szívófejet tartalmazhatják. A PowerPro Hard Floor szívófej nem ajánlott vastag kárpitokhoz, de ideális kemény padlóhoz. A PowerPro Multi-surface szívófej valamennyi padlófajtához megfelelő.
	Szor vagy szennyeződés eltömítette a szívófej keféjét vagy a hengert.	Vegye le a szívófej, majd a Felhasználói kézikönyvben leírtak szerint tisztítsa meg a hengerkeféjét.
	Blokkolva van a cső és/vagy a szívófej nyak.	Ellenőrizze, hogy nem tömődött-e el a szívófej/cső.
	Eltömődött vagy piszkos az elosztó és/vagy a finom porszuro. Megtelt a portartály.	Ürítse ki a portartályt, majd a Felhasználói kézikönyvben leírtak szerint tisztítsa meg a szuroket. Szükség esetén dobja ki azokat és vásároljon új szuroket a www.electrolux.com című webhelyen.
Nem forog a hengerkefe	A porszívó működése során a hengerkefe leáll, amikor a használó bontja az előző szívófej csatlakozását és egy másik szívófejet csatlakoztat. Ez egy védelmi mód.	Kapcsolja ki a porszívót, majd nyomja meg a „BE” gombot a hengerkefe forgatásának elindítására.
Nem tölt a termék/nincs töltés kijelzés a fogó egység kijelzőjén	Nem megfelelően van a töltőállványra téve a termék.	Győződjön meg arról, hogy a porszívó hátoldalán található érintkezőlapok érintkeznek-e a töltőállványon található érintkezőlapokkal.
	Nincs csatlakoztatva a töltő csatlakozódugója.	Győződjön meg arról, hogy az adapter csatlakozódugója csatlakoztatva van-e a töltőállvány csatlakozóaljzatához, és az adapter csatlakozódugója be van-e dugva a fali csatlakozóaljzatba.
	Az akkumulátor és az elektronika védelme érdekében nem történik töltés, ha 5°C alatt vagy 35°C felett van a helyiség hőmérséklete.	Beltéren, 5-35°C helyiség hőmérséklet mellett tárolja/töltse a terméket.
	Az akkumulátor teljes feltöltése után sötét a kézi egység kijelzője, és ki van kapcsolva az összes LED.	Az akkumulátor töltési szintjének megtekintésére vegye le a porszívót a töltőállványról, nyomja meg a be/ki vagy a +/- sebesség gombot. Tegye vissza a porszívót a töltőállványra.
	Túl magas (-45°C)/alacsony (-5°C) az akkumulátor hőmérséklete, még nem kezdődött meg a töltés.	Vigye megfelelő hőmérsékletű helyre a terméket, várjon, amíg lehül/felmelegszik.

Gyakran előforduló probléma	Lehetséges ok	Megoldás
Nincs töltés kijelzés a töltőállványon.	Nincs teljesen feltöltve a fogó egység akkumulátora és addig nem kezdődik el a külső a akkumulátor töltését, amíg nem fejeződik be a fogó egység akkumulátorának a töltőállványon való töltése (maximum 2,5 óra).	Ez csak olyan termékek esetében fordulhat elő, amelyek a töltőállvány alaplapján tölthetők. Mindig először a fogó egység akkumulátorának a töltése kezdődik, majd ezután kezdődik a töltőállvány alaplapjában található akkumulátor töltése, és ekkor világítania kell a LED-es kijelzőnek.
	Nincs ütközésig bedugva az akkumulátor.	Vegye ki, majd dugja vissza az akkumulátort.
	Túl magas (~45°C)/alacsony (~5°C) az akkumulátor hőmérséklete, még nem kezdődött meg a töltés.	Vigye megfelelő hőmérsékletű helyre a készüléket, várjon, amíg lehűl/felmelegszik.
	Meghibásodott az akkumulátor, ki kell cserélni.	Forduljon az Electrolux szervizhez. Ha cserélnie, illetve új akkumulátort kell vásárolnia (www.electrolux.com)
	E termék számára nem megfelelő akkumulátort használ.	Ellenőrizze, hogy megfelelő-e a használt akkumulátor.
Eltömődés kijelzés jelenik meg a fogó egységen.	Azt jelzi az eltömődés kijelzés, hogy meg kell tisztítani a szűrőket.	A Felhasználói kézikönyvben leírtak szerint tisztítsa meg/cserélje ki a szűrőket.
Figyelmeztető háromszög jelenik meg a kézi egység kijelzőjén	Elofordulhat, hogy túlmelegedett a motor vagy az akkumulátor.	Hagyja pihenni és lehulni a terméket.
	Eltömödhetett a szívófej vagy a cso.	Ellenőrizze, hogy nem tömődött-e el a szívófej/cso.
Inog/ugrál a padlón a nedves szívófej	Nem a forgótárcsa közepén vannak csatlakoztatva a felmosópárnák.	Csatlakoztassa ismét a forgótárcsákra a felmosó párnákat.
4,5 óránál hosszabb ideig tart a feltöltés	35°C felett van a helység hőmérséklete.	Ha magas a hőmérséklet, akkor hosszabb a töltési idő, ami normális jelenség, szobahőmérsékleten tárolja/töltse a terméket.
Nem működnek a padló szívófej lámpái	Elakadt a hengerkefe.	Vegye ki a hengerkefét és tisztítsa meg a szortol vagy a szálaktól.
Az akkumulátor károsodásának az elkerülésére, amikor a hálózati feszültségre csatlakoztatás nélkül akarja hosszú ideig tárolni az akkumulátort.	Hosszú időre tervezik a porszívó és az akkumulátor tárolását, illetve a használatának a szüneteltetését.	Az akkumulátor károsodásának az elkerülése érdekében hosszú idejű tárolás előtt ellenőrizze, hogy fel van-e töltve 20-70%-ig az akkumulátor. A feltöltés után, vegye le az akkumulátort a porszívóról, majd egy száraz 10-25°C-os hőmérsékletű helységben tárolja azt. Hosszú tárolás előtt maximum 10 óráig töltse fel teljesen.

KÖRNYEZETVÉDELMI TUDNIVALÓK

A  következő jelzéssel ellátott anyagokat hasznosítsa újra. Újrahasznosításhoz tegye a megfelelő konténerekbe a csomagolást. Járuljon hozzá környezetünk és egészségünk védelméhez, és hasznosítsa újra az elektromos és elektronikus hulladékokat.

A  tiltó szimbólummal ellátott készüléket ne dobja a háztartási hulladék közé. Juttassa el a készüléket a helyi újrahasznosító telepre, vagy lépjen kapcsolatba a hulladékkezelésért felelős hivatallal.

Risoluzione dei problemi

Problema comune	Possibile ragione	Soluzione
L'icona S-bag appare sul display e la funzione di svuotamento non funziona dopo che l'unità principale è stata inserita nella stazione di svuotamento, anche quando si preme il pulsante Start	La S-bag è piena.	Sostituirla con una nuova S-bag.
	La S-bag o lo sportello della cabina S-bag non sono in posizione.	Assicurarsi che la S-bag sia posizionata correttamente e che lo sportello sia chiuso correttamente.
La stazione non inizia a svuotarsi automaticamente quando si inserisce l'aspirapolvere	La stazione è in modalità manuale.	Premere e tenere premuto il pulsante Start/Pause sulla stazione finché non inizia a lampeggiare per passare dalla modalità manuale a quella automatica.
	La durata per cui l'aspirapolvere è stato sollevato è stata troppo breve; è probabile che non sia necessario svuotarlo.	Se è necessario svuotarlo, premere il pulsante Start/Pause sulla stazione o attendere più di 15 secondi prima di rimettere l'aspirapolvere nella stazione.
La batteria all'interno della stazione sembra non essere in grado di caricarsi	La stazione dà la priorità alla carica della batteria dell'aspirapolvere.	Attendere che la batteria dell'aspirapolvere sia completamente carica; in seguito, la stazione inizierà a caricarsi.
		Sostituire le batterie per dare priorità a quella alternativa.
L'unità stick non può essere caricata nella stazione vuota	L'unità stick non è stata riposizionata correttamente nella stazione vuota, le piastre di contatto femmina e maschio non si toccano	Spingere l'unità stick verso il basso con maggiore forza. Ruotare leggermente l'unità finché l'indicatore di carica non fuoriesce sul display HU
Il mocio non è sufficientemente umido per rimuovere efficacemente macchie o sporco	Il gocciolamento dell'acqua non è sufficiente per rimuovere efficacemente macchie o sporco.	Utilizzare la funzione spray per applicare direttamente l'acqua sulla macchia. Tenere premuto il pulsante della velocità per attivare lo spray per un massimo di 5 secondi.
Non gocciola acqua dall'ugello bagnato	Il serbatoio dell'acqua è vuoto.	Aggiungere acqua nel serbatoio dell'acqua.
	L'ingresso dell'acqua è ostruito da oggetti di grandi dimensioni.	Esaminare l'ingresso dell'acqua e assicurarsi che nel serbatoio dell'acqua venga caricata solo acqua pulita.
	Presenza di aria nel tubo interno	Utilizzare la funzione spray all'inizio. Tenere premuto il pulsante della velocità per attivare lo spray per un massimo di 5 secondi
L'acqua perde dal serbatoio dell'ugello bagnato dopo che è stato installato sull'ugello	Il serbatoio dell'acqua non è completamente sigillato.	Assicurarsi che l'ingresso sia correttamente sigillato prima di reinstallarlo sull'ugello bagnato.
Degradamento delle prestazioni	Dopo diversi cicli di pulizia di capelli lunghi, i capelli si sono aggrovigliati attorno alla rete metallica all'interno del contenitore della polvere.	Rimuovere la rete metallica e rimuovere manualmente eventuali capelli aggrovigliati attorno ad essa.
	Dopo un uso prolungato, capelli e detriti si sono accumulati attorno all'ingresso del contenitore della polvere, mentre i filtri si sono intasati di polvere fine.	Rimuovere manualmente capelli/rifiuti e pulire o sostituire i filtri come indicato. Utilizzare una nuova S-bag se è quasi piena.
Non è possibile pulire a fondo la polvere/i capelli all'interno del contenitore della polvere	La S-bag è piena o il contenitore della polvere è sovraccarico, con il contenuto che raggiunge o supera il livello massimo indicato.	<ol style="list-style-type: none"> 1. Pulire il contenitore della polvere più frequentemente e pulire il contenitore della polvere con il tubo. Una pulizia regolare prima che il contenitore sia pieno migliora le prestazioni complessive. 2. Se la S-bag è quasi piena, sostituirla con una nuova per mantenere una funzionalità ottimale. 3. Pulire o sostituire il filtro anti-emergenza (situato sotto il S-bag) per garantire una pulizia efficace.
Il coperchio inferiore del contenitore della polvere non si è aperto o chiuso correttamente.	<ol style="list-style-type: none"> 1. Piccole schegge di metallo si sono incastrate attorno al magnete. 2. L'unità principale era stata sollevata dalla stazione di svuotamento prima del termine del ciclo di svuotamento. 	<ol style="list-style-type: none"> 1. Rimuovere le schegge di metallo attorno al magnete e pulire accuratamente quell'area. 2. Assicurarsi che l'unità principale venga sollevata dalla stazione di svuotamento una volta terminato il ciclo di svuotamento.
Capelli lunghi incastrati tra il coperchio inferiore e la gona del contenitore della polvere	Capelli lunghi aggrovigliati attorno alla rete metallica all'interno del contenitore della polvere.	Tagliare i capelli incastrati o rimuovere manualmente i capelli aggrovigliati.

Problema comune	Possibile ragione	Soluzione
Il tubo elastico nella stazione di svuotamento si scollega dalla porta di aspirazione durante la pulizia con l'aspirapolvere	Il tubo non è stato inserito correttamente nella porta di aspirazione.	Inserire saldamente il tubo finché non si collega saldamente alla porta di aspirazione.
L'ugello si ferma automaticamente (principalmente sui tappeti)	È scattata la protezione da sovracorrente/temperatura (soprattutto dopo aver utilizzato il tappeto per alcuni minuti)	1. Riposare per alcuni minuti, lasciare raffreddare il motore dell'ugello 2. Il tappeto è troppo spesso o con peli troppo lunghi, provare a ridurre la velocità
È difficile staccare la spazzola dalla rete metallica all'interno del contenitore della polvere	La rete metallica e la parte inferiore della spazzola sono state bloccate saldamente con un moschettone per ottenere prestazioni migliori	Tirare leggermente la spazzola, piegarla lateralmente e poi estrarla
Il prodotto si ferma o non si avvia	La batteria è scarica	Caricare l'aspirapolvere.
	Acqua/liquidi sono stati aspirati nel prodotto.	Smettere di usare il prodotto, rimuovere i filtri e lasciarlo asciugare per 48 ore. Non mettere il prodotto nella base di ricarica. Se il prodotto non funziona ancora dopo 48 ore, contattare un centro di assistenza Electrolux autorizzato. Nota: I danni al motore causati da acqua o altri liquidi non sono coperti dalla garanzia.
	L'aspirapolvere è caduto sul pavimento involontariamente (notare che il prodotto non ha una funzione di supporto autonomo).	1. Tenere saldamente l'unità manuale durante l'uso dell'apparecchio 2. Appoggiare saldamente l'apparecchio alla parete o a qualsiasi altro ripiano prima di staccarlo 3. Riporre sempre l'apparecchio nella base di ricarica quando non è in funzione.
Perdita di potenza di aspirazione	L'ugello non raccoglie polvere o sporco come previsto.	Assicurarsi di usare l'ugello corretto per ogni tipo di pavimento. Alcuni modelli possono contenere l'ugello multisuperficie PowerPro e/o l'ugello per pavimenti duri PowerPro. L'ugello per pavimenti duri PowerPro non è consigliato per tappeti spessi, ma è ideale per pavimenti duri. L'ugello multisuperficie PowerPro è adatto a tutti i pavimenti.
	La spazzola o il rullo dell'ugello sono bloccati da peli e sporcizia.	Rimuovere l'ugello e pulire il rullo della spazzola secondo il manuale di istruzioni.
	Il tubo e/o il collo dell'ugello sono bloccati.	Controllare se si è verificato un intasamento nell'ugello/nel tubo.
	Il prefiltro e/o il filtro per la polvere fine sono intasati o sporchi. Il contenitore della polvere è pieno.	Svuotare il contenitore della polvere e lavare i filtri secondo il manuale di istruzioni. Se necessario, sostituire e acquistare nuovi filtri su www.electrolux.com .
Il rullo spazzola non ruota	Il rullo spazzola si ferma quando l'utente stacca l'ugello precedente e ne cambia una mentre l'aspirapolvere è ancora acceso. Questa è una modalità di protezione.	Spegnere l'aspirapolvere e riavviare il pulsante "ON" per attivare la rotazione del rullo spazzola.
Il prodotto non si carica/ nessuna indicazione di carica sul display dell'unità portatile	Il prodotto non è posizionato correttamente nella base di ricarica.	Assicurarsi che le piastre di contatto sul retro dell'aspirapolvere siano a contatto con le piastre di contatto sulla base di ricarica.
	La spina del caricabatterie non è inserita.	Assicurarsi che la spina dell'adattatore sia collegata alla presa della base di ricarica e che l'adattatore di ricarica sia collegato a una presa a muro.
	La ricarica non verrà eseguita se la temperatura ambiente è inferiore a 5°C o superiore a 35°C per proteggere la batteria e l'elettronica.	Conservare/caricare il prodotto in un ambiente chiuso con una temperatura ambiente compresa tra 5 e 35°C.
	Il display dell'unità portatile è scuro e tutti i LED sono spenti dopo che la batteria è completamente carica.	Estrarre l'aspirapolvere dalla base di ricarica, premere il pulsante di accensione/spengimento o il pulsante +/- per visualizzare l'indicatore del livello della batteria. Riposizionare l'aspirapolvere nella base di ricarica.
	La temperatura della batteria è troppo alta (-45°C)/bassa (-5°C), la ricarica non è ancora iniziata.	Mettere il prodotto a temperatura ambiente, attendere che la temperatura si raffreddi/salti.

Problema comune	Possibile ragione	Soluzione
Nessuna indicazione di carica sulla base di ricarica	La batteria dell'unità manuale non è completamente carica e non inizierà a caricare la batteria aggiuntiva sulla base di ricarica finché la batteria dell'unità manuale non sarà completamente carica (fino a 2,5 ore).	Questo può accadere solo ai prodotti che possono essere ricaricati nella base di ricarica. La batteria sull'unità manuale inizierà sempre a caricarsi per prima, poi inizierà la carica della batteria nella base di ricarica e l'indicatore LED dovrebbe iniziare ad accendersi.
	Batteria non completamente inserita	Estrarre la batteria e reinserirla
	La temperatura della batteria è troppo alta (-45°C)/bassa (-5°C), la ricarica non è ancora iniziata	Mettere l'apparecchio a temperatura ambiente, attendere che la temperatura si raffreddi/si alzi.
	Batteria rotta, è necessario sostituirla.	Contattare il centro assistenza Electrolux. Se è necessario sostituire e acquistare una nuova batteria (www.electrolux.com)
	La batteria utilizzata è errata per questo prodotto.	Assicurarsi di utilizzare la batteria corretta.
Sul display dell'unità manuale compare un'indicazione di intasamento	Indicazione di intasamento che richiede la pulizia dei filtri	Pulire/sostituire i filtri secondo il manuale di istruzioni.
Un triangolo di avvertenza appare sul display dell'unità manuale	Il prodotto potrebbe essere surriscaldato nel motore o nella batteria.	Lasciare riposare e raffreddare il prodotto.
	L'ugello o il tubo potrebbero essere intasati.	Controllare se si è verificato un intasamento nel l'ugello/nel tubo.
L'ugello bagnato traballa / salta sul pavimento	I cuscinetti per il lavaggio non sono fissati al centro dei dischi rotanti.	Ricollegare i cuscinetti al centro dei dischi rotanti.
La carica richiede più di 4,5 ore	La temperatura ambiente è superiore a 35°C.	Il tempo di carica sarà più lungo se la temperatura è alta, il che è normale, conservare/caricare il prodotto a una temperatura ambiente normale.
I fari dell'ugello per pavimenti non funzionano	Il rullo della spazzola è inceppato.	Rimuovere il rullo della spazzola e pulirlo da peli e fibre.
Per evitare danni alla batteria quando si pianifica uno stoccaggio prolungato senza alimentazione collegata.	L'aspirapolvere e il batteria sono pensati per essere conservati e non utilizzati per un lungo periodo di tempo.	Per evitare danni alla batteria, assicurarsi di caricare la batteria al 20-70% prima di un lungo periodo di tempo. Una volta carica, scollegare la batteria dall'aspirapolvere e conservarla in un luogo asciutto con una temperatura ambiente di 10-25°C. Ricaricarla completamente fino a 10 ore dopo un lungo tempo di conservazione.

CONSIDERAZIONI SULL'AMBIENTE

Riciclare i materiali con il simbolo . Buttare l'imballaggio negli appositi contenitori per il riciclaggio. Aiutare a proteggere l'ambiente e la salute umana e a riciclare rifiuti derivanti da apparecchiature elettriche ed elettroniche.

Non smaltire le apparecchiature che riportano il simbolo  insieme ai normali rifiuti domestici. Portare il prodotto al punto di riciclaggio più vicino o contattare il comune di residenza.

Per la Svizzera:

Dove portare gli apparecchi fuori uso?

In qualsiasi negozio che vende apparecchi nuovi oppure si restituiscono ai centri di raccolta ufficiali della SENS oppure ai riciclatori ufficiali della SENS. La lista dei centri di raccolta ufficiali della SENS è visibile nel sito www.erecycling.ch

Vandamálalausn

Algengt vandamál	Möguleg ástæða	Lausn
S-bag táknið kemur fram á skjánum og tæmingarfallið virkar ekki eftir að aðalhlutinn hefur verið settur í tæmingarstöð, jafnvel þótt Start takkanum sé ýtt	S-bag er full.	Skiptu út fyrir nýjan S-bag.
	S-bag eða hurð S-bag skápsins er ekki í réttri stöðu.	Gakktu úr skugga um að S-bag sé rétt sett í stöðu og að hurðin sé rétt lokað.
Stöðin byrjar ekki sjálfkrafa að tæma þegar hreinsarinn er settur í	Stöðin er í handvirkum ham.	Haldaðu inni Start/Pause takkanum á stöðinni þar til hann byrjar að blikka til að skipta á milli handvirkis og sjálfvirkis ham.
	Tíminn sem hreinsarinn var lyftur var of stuttur; það er líklega óþarfi að tæma hann.	Ef tæming er nauðsynleg, ýttu á Start/Pause takkan á stöðinni eða bíða í meira en 15 sekúndur áður en hreinsarinn er settur aftur í stöðina.
Rafhlaðan í stöðinni virðist ekki geta hlaðist	Stöðin gefur forgang að hleðslu á rafhlöðu hreinsarans.	Bíða þar til rafhlaðan á hreinsaranum er fullhlaðin, eftir það mun stöðin hefja hleðslu.
		Skiptu um rafhlöðurnar til að gefa forgang að hinu hvort.
Ekki er hægt að hlaða stöngina á tómri stöð	Stöngin var ekki sett rétt aftur í tómu stöðina, kvenkyns og karlkyns snertingarplöturnar snertu ekki hvor aðra	Ýttu stönginni niður af meiri krafti. Snúðu henni örlítið þar til vísirinn fyrir hleðslu birtist á skjá HU
Mopparinn er ekki nægilega raki til að fjarlægja bletti eða óhreinindi á áhrifaríkan hátt	Vatnssogið er ekki nægjanlegt til að fjarlægja bletti eða óhreinindi á áhrifaríkan hátt.	Notaðu úðafallið til að beint úða vatni á blettinn. Haldaðu inni hraðtakkanum til að virkja úðann í að hámarki 5 sekúndur.
Engin vatn rennur úr blautu stútnum	Vatnsháfurinn er tómur.	Bættu vatni í vatnsháfurinn.
	Vatnsinntak er hindrað af stórum hlutum.	Skoðaðu vatnsinntakið og tryggðu að aðeins hreint vatn sé hlaðið í vatnsháfurinn.
	Loft er í innri slöngunni	Nota skal úðaaðgerðina í byrjun. Haldaðu inni hraðhnappinum til að virkja úðann í að hámarki 5 sekúndur
Vatn lekur úr blautu stútnum eftir að hann hefur verið settur á stútinn	Vatnsháfurinn er ekki alveg lokaður.	Tryggðu að inntakið sé rétt lokað áður en þú setur það aftur á blautu stútinn.
Frammistöðuskerðing	Eftir marga hreinsunarferla hefur hárið flækst í kringum málmnetið inn í rykkassanum.	Fjarlægðu málmnetið og hreinsaðu handvirkt öll hár sem hefur flækst í kringum það.
	Eftir langvarandi notkun hefur hár og rusl safnast saman í kringum inntak rykkassans á meðan síurnar hafa stíflast af finum ryki.	Fjarlægðu hárið/ruslið handvirkt og hreinsaðu eða skiptu um síurnar eins og leiðbeint er. Notaðu nýjan S-bag ef hann er nálægt því að vera fullur.
Ryk/hár inn í rykkassanum er ekki hægt að hreinsa almennilega.	S-bag er fullur eða rykkassinn er ofhlaðinn með innihaldi sem nær eða fer yfir hámarksstigið sem tilgreint er.	<ol style="list-style-type: none"> Hreinsaðu rykkassann oftar og hreinsaðu rykkassann með slöngunni. Regluleg hreinsun áður en ryksugan er full bætir heildarframmistöðuna. Ef S-bag er næstum fullur, skiptu honum út fyrir nýjan til að viðhalda bestu virkni. Hreinsaðu eða skiptu um háska síuna (sem er staðsett undir S-bag) til að tryggja árangursríka hreinsun.
Neðra lok rykkassans opnaðist ekki eða lokaðist ekki rétt.	<ol style="list-style-type: none"> Litlar málmflísar festust í kringum segulinn. Aðalhlutinn var lyftur upp frá tæmingarstöð áður en tæmingarferlið var lokið. 	<ol style="list-style-type: none"> Fjarlægðu málmflísarnar í kringum segulinn og hreinsaðu það svæði vandlega. Tryggðu að aðalhlutinn sé lyftur upp frá tæmingarstöð eftir að tæmingarferlið er lokið.
Langt hár er fast milli neðra loks og skörts rykkassans.	Langt hár hefur flækst í kringum málmnetið inn í rykkassanum.	Klippðu fast hárið eða fjarlægðu flækta hárið handvirkt.
Teigjanlega slangan í tæmingarstöðinni tengist ekki sogportinu meðan á ryksugun stendur	Slangan var ekki rétt sett inn í sogportið.	Settu slangan fast inn þar til hann tengist örugglega við sogportið.
Stúturinn stöðvast sjálfkrafa (aðallega á teppi)	Ofstraums-/hitavörnir virkjaðist (sérstaklega eftir að hafa unnið á teppi í nokkrar mínútur)	<ol style="list-style-type: none"> Hvíldu í nokkrar mínútur, leyfðu stútmótornum að kólna Teppið er of þykkt eða með of löngu flosi, reyndu að lækka hraðann

Algengt vandamál	Möguleg ástæða	Lausn
Erfitt er að losa pilsíð frá málmnetinu inni í rykkassanum	Málmnetið og neðri hluti pilsins voru læst föst með króki til að ná betri árangri	Dragið pilsíð aðeins út, beygðu það til hliðar og dragðu það síðan út
Varan stöðvast eða fer ekki í gang	Rafhlaðan er tóm	Hladdu hreinsitækið.
	Vatn/Vökvi hefur sogast inn í vöruna.	Hættu að nota vöruna, taktu síurnar út og leyfðu þeim að þorna í 48 klukkustundir. Ekki setja vöruna í hleðslustandinn. Ef varan virkar enn ekki eftir 48 klukkustundir, hafðu samband við viðurkenndan þjónustuver Electrolux. Athugið: Skemmdir á mótörnum vegna vatns eða annarrar vöru eru ekki þaktar af ábyrgð.
	Hreinsitækið hefur fallið á gólfið óviljandi (Athugið að vara hefur ekki sjálfvirkan standaraðgerð).	1. Haltu handhlutanum fast meðan þú notar tækið. 2. Leggðu tækið þétt að vegg eða annarri hillu áður en það er losað úr hendi 3. Settu tækið alltaf aftur á hleðslustöðina þegar það er ekki í gangi.
Taps á sogkrafti	Munurinn tekur ekki upp ryki eða óhreinindi eins og búist var við.	Passaðu að nota rétta munninn fyrir hvern gólfgerðir. Sumir gerðir kunna að innihalda PowerPro margra yfirborða munninn og/eða PowerPro harða gólfs munninn. PowerPro harða gólfs munninn er ekki mælt með fyrir þykka teppi, en hann er fullkominn fyrir harða gólf. PowerPro margra yfirborða munnurinn hentar fyrir öll gólf.
	Munninn burstinn eða rúllan er stíflaður af hári og óhreinindum.	Taktu stútinn af og hreinsaðu burstarúlluna samkvæmt leiðbeiningunum í notendahandbókinni.
	Rörið og/eða munnsnekkjan er stíflað.	Athugaðu hvort stífla hafi komið upp í munninum/rörinu.
	Forsíunarsíur og/eða fínryksíur hafa verið stíflaðar eða eru óhreinar. Rykkassinn er fullur.	Tömdu rykkassann og þvoðu síurnar samkvæmt leiðbeiningunum í notendahandbókinni. Ef þörf krefur, skiptu um og kaupaðu nýjar síur á www.electrolux.com .
Burstarúllan snýst ekki	Burstarúllan stöðvast þegar notandinn losar fyrri stútinn og skiptir yfir í annan stút á meðan ryksugan er enn í gangi. Þetta er verndarhamur	Slökktu á ryksugunni og ræstu hana aftur með „ON“ hnappinum til að virkja snúning burstarúllunnar.
Varan er ekki að hlaða/ekki hleðslu vísbendi á handhafa sýninu	Varan er ekki rétt sett í hleðslustandinn.	Passaðu að snertiplötur á aftanverðri ryksugunni séu í snertingu við snertiplötur á hleðslustandinum.
	Hleðslustikkan er ekki tengd.	Passaðu að aðlagnastikkan sé tengd við hleðslustans tengið og hleðsluaðlagin sé tengd í veggtafla.
	Hleðsla mun ekki eiga sér stað ef hitastigið í herberginu er undir 5°C eða yfir 35°C til að vernda rafhlöðuna og rafeindatækin.	Geymdu/hleðdu vöruna innandyra við hitastig milli 5-35°C.
	Handhafa sýnishornið er dimmt og öll LED-ljósin eru slök eftir að rafhlöðupakkinn er fullhlaðinn.	Taktu ryksuguna úr hleðslustöðinni, ýttu á kveikja/slökkva hnappinn eða +/- hraðahnappinn til að sjá rafhlöðustöðuvisinn. Settu ryksuguna aftur í hleðslustöðina.
	Hitastig rafhlöðupakkans er of hátt (-45°C)/of lágt (-5°C), hleðsla hefur ekki enn byrjað.	Settu vöruna í umhverfisaðstæður, bíðu þar til hitastigið kólnar/hækkar.

Algengt vandamál	Möguleg ástæða	Lausn
Engin hleðsluvísir á hleðslustöðinni	Rafhlöðupakkinn í handtækinu er ekki fullhlaðinn og byrjar ekki að hlaða aukarafhlöðupakkann á hleðslustöðinni fyrr en hann er fullhlaðinn (allt að 2,5 klukkustundir)	Þetta getur aðeins gerst við vörur sem hægt er að hlaða í botnplötu hleðslustöðvarinnar. Rafhlöðupakkinn í handtækinu byrjar alltaf að hlaða fyrst og síðan byrjar hleðsla rafhlöðupakkans í botni hleðslustöðvarinnar og LED ljósið ætti að byrja að kvikna.
	Rafhlöðupakkinn ekki alveg settur í	Taktu rafhlöðupakkann út og settu hann aftur í
	Hitastig rafhlöðupakkans er of hátt (-45°C)/of lágt (-5°C), hleðsla hefur ekki enn byrjað	Settu tækið í umhverfisaðstæður, bíddu þar til hitastigið kólnar/hækkar.
	Rafhlöðupakkinn er brotinn og þarf að skipta honum út.	Hafðu samband við þjónustuver Electrolux. Ef þörf krefur, skiptu um og kaupðu nýjan rafhlöðupakka (www.electrolux.com)
	Rangur rafhlöðupakki fyrir þessa vöru er í notkun.	Vertu viss um að réttur rafhlöðupakki sé í notkun.
Stífluvísir birtist á skjá handtækisins	Stífluvísir sem bendir til að hreinsa þurfi síur	Hreinsaðu/skipt út síunum samkvæmt leiðbeiningunum í notendahandbókinni.
Viðvörðunarfellur birtist á handhafa sýninu	Vörunni gæti verið ofhitnað í mótornum eða rafhlöðupakkanum.	Leyfðu vörunni að hvíla og kólna.
	Stútarinn eða rörið getur verið stíflað.	Athugaðu hvort eitthvað hafi stíflað stútinn/slönguna.
Vötnuðu munnurinn er að skekkjast / hoppa á gólfinu	Vötnuðu púðarnir eru ekki festir í miðju snúningsdiskanna.	Festu púðana aftur í miðju snúningsdiskanna.
Hleðsla tekur lengri tíma en 4,5 klukkustundir	Hitastig í herberginu er yfir 35°C.	Hleðslutíminn verður lengri ef hitastigið er hátt, sem er eðlilegt, geymdu/hleðdu vöruna við venjulegt hitastig í herbergi.
Ljós á gólfstút virka ekki	Burstarúllan er föst.	Fjarlægðu burstarúlluna og hreinsaðu hana af hári og trefjum.
Til að forðast skemmdir á rafhlöðu við langtíma geymslu án tengingar við rafmagn.	Ætlunin er að geyma ryksuguna og rafhlöðupakkann og nota ekki í langan tíma.	Til að forðast skemmdir á rafhlöðu, vertu viss um að hlaða rafhlöðupakkann í 20-70% áður en hann er settur í langtíma geymslu. Þegar rafhlaðan er fullhlaðin, aftengdu rafhlöðupakkann frá hreinsaranum og geymdu hann í þurru herbergi með stofuhita á bilinu 10-25°C. Enduhladdu að fullu í allt að 10 tíma eftir langtímageymslu.

UMHVERFISMÁL

Endurvinnna þarf öll efni merkt táknuinu .

Setjið umbúðirnar í viðeigandi sorpilát til endurvinnslu. Leggið ykkar að mörkum til verndar umhverfinu og heilsu manna og dýra og endurvinnið rusl sem fylgir raftækjum og rafrænum búnaði.

Hendið ekki heimilistækjum sem merkt eru með táknuinu  í venjulegt heimilrusl. Farið með vöruna í næstu endurvinnslustöð eða hafið samband við sveitarfélagið.

Trikčių šalinimas

Dažnai pasitaikanti problema	Galima priežastis	Sprendimas
Įstačius pagrindinį prietaisą į ištuštinimo stotelę, ekrane pasirodo „S-bag“ piktograma, o ištuštinimo funkcija neveikia, net paspaudus paleidimo mygtuką.	„S-bag“ yra pilnas.	Pakeiskite jį nauju „S-bag“.
	„S-bag“ arba „S-bag“ skyriaus durelės yra ne vietoje.	Įsitikinkite, kad „S-bag“ yra tinkamai įdėtas ir durelės tinkamai uždarytos.
Stotelė nepradedą ištuštinimo veiksmo automatiškai, kai įdedamas dulkių siurblys	Stotelė veikia rankiniu režimu.	Norėdami perjungti iš rankinio į automatinį režimą, paspauskite ir palaikykite ant stotelės esantį paleidimo / pauzės mygtuką, kol jis pradės mirksėti.
	Dulkių siurblys buvo pakeltas per trumpai; tikėtina, kad jo nereikia ištuštinti.	Jei reikia ištuštinti, paspauskite stotelės paleidimo / pauzės mygtuką arba palaukite ilgiau nei 15 sekundžių ir tik tada vėl įdėkite dulkių siurbį į stotelę.
Atrodo, kad stotelėje esantis akumulatorius negali įkrauti	Stotelė teikia pirmenybę dulkių siurblio akumulatoriaus įkrovimui.	Palaukite, kol dulkių siurblio akumulatorius bus visiškai įkrautas; po to stotelė pradės jį įkrauti.
		Sukeiskite akumulatorius, kad pirmenybę teiktumėte alternatyviajam.
Strypo formos korpuso negalima įkrauti „Empty“ stotelėje	Strypo formos korpusas nebuvo tinkamai įstatytas į „Empty“ stotelę – kontaktinės plokštelės (vyriškoji ir moteriškoji) nesusilietė.	Šiek tiek stipriau spustelėkite strypo formos korpusą žemyn, šiek tiek pasukite korpusą, kol HU ekrane pasirodys įkrovimo indikatorius.
Šluostė nėra pakankamai drėgna, kad veiksmingai pašalintų dėmes ar nešvarumus	Lašančio vandens nepakanka dėmėms ar nešvarumams veiksmingai pašalinti.	Naudokite purškimo funkciją, norėdami tiesiogiai purkšti vandenį ant dėmės. Paspauskite ir palaikykite greičio mygtuką, norėdami įjungti purškimą ne ilgiau kaip 5 sekundėms.
Iš šlapio valymo antgalio nelaša vanduo	Vandens bakelis yra tuščias.	Į vandens bakelį įpilkite vandens.
	Vandens įleidimo angą užstoja dideli daiktai.	Patikrinkite vandens įleidimo angą ir užtikrinkite, kad į vandens bakelį būtų pilamas tik švarus vanduo.
	Vidinėje žarnoje yra oro	Pradžioje naudokite purškimo funkciją. Paspauskite ir palaikykite greičio mygtuką, norėdami įjungti purškimą ne ilgiau kaip 5 sekundėms.
Iš šlapio valymo antgalio bakelio po to, kai jis buvo sumontuotas ant antgalio, teka vanduo	Vandens bakelis nėra visiškai sandarus.	Prieš montuodami ant šlapio valymo antgalio, įsitikinkite, kad įleidimo anga tinkamai užsandarinta.
Našumo pablogėjimas	Po kelių ilgų plaukų valymo ciklų plaukai susipainiojo aplink metalinį tinklėlį, esantį dulkių talpykloje.	Išimkite metalinį tinklėlį ir rankiniu būdu pašalinkite aplink jį susipainiojusius plaukus.
	Po ilgalaikio naudojimo plaukai ir šiukšlės susikaupė aplink dulkių talpyklos įleidimo angą, o filtrai užsikimšo smulkiomis dulkėmis.	Pašalinkite plaukus / šiukšles rankiniu būdu ir išvalykite arba pakeiskite filtrus, kaip nurodyta. Naudokite naują „S-bag“, jei jis beveik pilnas.
Dulkių ir (arba) plaukų, esančių dulkių talpykloje, negalima kruopščiai išvalyti	„S-bag“ yra pilnas arba dulkių talpykla yra perkrauta, o jos turinys siekia arba viršija didžiausią nurodytą lygį.	<ol style="list-style-type: none"> Dažniau valykite dulkių talpyklą ir nuvalykite ją žarna. Reguliarus valymas prieš užsipildant dulkių talpyklai pagerina bendrą našumą. Norėdami išlaikyti optimalų funkcionalumą, jei „S-bag“ yra beveik pilnas, pakeiskite jį nauju. Išvalykite arba pakeiskite užterštą filtrą (esantį po „S-bag“), kad būtų užtikrintas veiksmingas valymas.
Nepavyko tinkamai atidaryti arba uždaryti apatinio dulkių talpyklos dangtelio.	<ol style="list-style-type: none"> Mažos metalo drožlės prilipo aplink magnetą. Pagrindinis prietaisas buvo iškeltas iš ištuštinimo stotelės dar nepasibaigus ištuštinimo ciklui. 	<ol style="list-style-type: none"> Pašalinkite metalines drožles aplink magnetą ir kruopščiai išvalykite tą vietą. Užtikrinkite, kad pagrindinis prietaisas būtų iškeltas iš ištuštinimo stotelės tik pasibaigus ištuštinimo ciklui.
Ilgai plaukai įsipainiojo tarp apatinio dangtelio ir dulkių talpyklos apvado	Ilgai plaukai susipainioję aplink dulkių talpykloje esantį metalinį tinklėlį.	Nukirpkite įstrigusius plaukus arba pašalinkite susipainiojusius plaukus rankomis.
Ištuštinimo stotelėje esanti elastinga žarna siurbimo metu atsijungia nuo siurbimo jungties	Žarna nebuvo tinkamai įkišta į siurbimo jungtį.	Tvirtai įkiškite žarną, kol ji tvirtai susijungs su siurbimo jungtimi.

Dažnai pasitaikanti problema	Galima priežastis	Sprendimas
Antgalis sustoja automatiškai (daugiausia ant kilimo)	Suveikė apsauga nuo viršsrovio / perkaitimo (ypač po kelių minučių veikimo ant kilimo).	1. Palaukite keletą minučių, kad antgalio variklis atvėstų 2. Kilimas yra per storas arba per ilgo plauko, pabandykite sumažinti greitį
Sunku nuimti apvadą nuo metalinio tinklelio dulkių talpyklos viduje	Metalinis tinklelis ir apatinė apvado dalis buvo tvirtai užfiksuoti kabliuku, kad būtų pasiektas geresnis našumas	Šiek tiek ištraukite apvadą, palenkite jį į šoną ir tada ištraukite
Gaminys sustoja arba neįsijungia	Akumuliatorius išsikrovęs	Įkraukite dulkių siurbį.
	Į gaminį įsiurbtas vanduo / skystis.	Nustokite naudoti gaminį, išimkite filtrus ir leiskite jam išdžiūti 48 val. Nedėkite gaminio į įkrovimo stovą. Jei gaminys vis tiek neveikia po 48 valandų, kreipkitės į įgaliotąjį „Electrolux“ techninės priežiūros centrą. Pastaba: variklio pažeidimams, atsiradusiems dėl vandens ar kito skysčio, garantija netaikoma.
	Dulkių siurblys netyčia nukrito ant grindų (atkreipkite dėmesį, kad gaminys neturi savaiminio atsistojimo funkcijos).	1. Naudodami prietaisą, tvirtai laikykite rankinį įrenginį 2. Prieš paleidžiant iš rankos, tvirtai atremkite įrenginį į sieną arba bet kurią kitą atramą 3. Kai prietaisas neveikia, visada padėkite jį atgal į įkrovimo stovą.
Siurbimo galios sumažėjimas	Antgalis nesurenka dulkių ar nešvarumų, kaip tikėtasi.	Įsitinkinkite, kad kiekvienam grindų tipui naudojate tinkamą antgalį. Kai kuriuose modeliuose gali būti „PowerPro Multi-surface“ antgalis ir (arba) „PowerPro Hard Floor“ antgalis. Antgalis „PowerPro Hard Floor“ nerekomenduojamas storiems kilimams, tačiau idealiai tinka kietoms grindims. „PowerPro Multi-surface“ antgalis tinka visų tipų grindims.
	Antgalio šepetys arba volelis užsikimšęs plaukais ir nešvarumais.	Nuimkite antgalį ir išvalykite šepetio ritinėlį pagal naudojimo instrukciją.
	Vamzdis ir (arba) antgalio kaklelis užsikimšęs.	Patikrinkite, ar antgalis / vamzdis neužsikimšęs.
	Pirminis filtras ir (arba) smulkių dulkių filtras užsikimšęs arba nešvarūs. Dulkių talpykla pilna.	Ištuštinkite dulkių talpyklą ir išplaukite filtrus pagal naudojimo instrukciją. Jei reikia, pakeiskite ir įsigykite naujus filtrus interneto svetainėje www.electrolux.com .
Šepetio ritinėlis nesisuka	Šepetio ritinėlis sustoja, kai naudotojas nuima ankstesnį antgalį ir pakeičia jį kitu, kol dulkių siurblys vis dar įjungtas. Tai apsaugos režimas.	Išjunkite dulkių siurbį ir vėl įjunkite mygtuką „JUNGTI“, kad šepetio ritinėlis vėl pradėtų sukėti.
Gaminys neįkraunamas / rankinio prietaiso ekrane nerodomas įkrovos indikatorius	Gaminys netinkamai įdėtas į įkrovimo stovą.	Įsitinkinkite, kad dulkių siurblio užpakalinėje pusėje esančios kontaktinės plokštelės liečia įkrovimo stovo kontaktines plokšteles.
	Įkroviklio kištukas neprijungtas.	Įsitinkinkite, kad adapterio kištukas prijungtas prie įkrovimo stovo lizdo, o įkrovimo adapteris prie sieninio kištukinio lizdo.
	Siekiant apsaugoti akumuliatorių ir elektroniką, įkrovimas nevyksta, jei patalpos temperatūra yra žemesnė nei 5 °C arba aukštesnė nei 35 °C.	Gaminį laikykite / įkraukite patalpoje, kurios temperatūra 5–35 °C.
	Visiškai įkrovus akumuliatorių, rankinio prietaiso ekranas yra tamsus, o visi šviesos diodai yra užgesę.	Išimkite dulkių siurbį iš įkrovimo stovo, paspauskite įjungimo / išjungimo mygtuką arba + / - greičio mygtuką, kad pamatytumėte akumuliatoriaus įkrovos lygio indikatorius. Įdėkite dulkių siurbį atgal į įkrovimo stovą.
	Akumuliatoriaus temperatūra per aukšta (-45 °C) / per žema (-5 °C), įkrovimas dar nepradėtas.	Padėkite gaminį aplinkos temperatūros sąlygomis, palaukite, kol temperatūra nukris / pakils.

Dažnai pasitaikanti problema	Galima priežastis	Sprendimas
Įkrovimo stovė nerodomas įkrovimo indikatorius	Rankinio įrenginio akumuliatorius nėra visiškai įkrautas ir papildomas akumuliatorius įkrovimo stovė nebus įkraunamas, kol rankinio įrenginio akumuliatorius nebus visiškai įkrautas (iki 2,5 valandos).	Tai gali nutikti tik tiems gaminiams, kuriuos galima įkrauti ant įkrovimo stovo pagrindinės plokštės. Pirmiausia visada įkraunamas rankinio įrenginio akumuliatorius, po to įkraunamas įkrovimo stovo pagrindo akumuliatorius ir šviesos diodas turėtų pradėti šviesti.
	Akumuliatorius nėra iki galo įdėtas	Išimkite akumuliatorių ir vėl įdėkite
	Akumuliatoriaus temperatūra per aukšta (-45 °C) / per žema (-5 °C), įkrovimas dar nepradėtas	Padėkite prietaisą aplinkos temperatūros sąlygomis, palaukite, kol temperatūra nukris / pakils.
	Akumuliatorius sugedęs, jį reikia pakeisti.	Kreipkitės į „Electrolux“ techninės priežiūros centrą. Jei reikia pakeisti ir nusipirkti naują akumuliatorių (www.electrolux.com)
	Šiam gaminiui naudojamas netinkamas akumuliatorius.	Įsitikinkite, kad naudojamas tinkamas akumuliatorius.
Užsikimšimo indikatorius rodomas rankinio įrenginio ekrane	Užsikimšimo indikatorius, rodantis, kad reikia valyti filtrus	Išvalykite / pakeiskite filtrus pagal naudojimo instrukciją.
Rankinio prietaiso ekrane pasirodo įspėjamasis trikampis	Gaminio variklis arba akumuliatorius gali būti perkaitęs.	Leiskite gaminiui pailsėti ir atvėsti.
	Antgalis arba vamzdis gali būti užsikimšęs.	Patikrinkite, ar antgalis / vamzdis neužsikimšęs.
Šlapio valymo antgalis kliba / šokinėja ant grindų	Šluostymo padeliai nėra pritvirtinti besisukančių diskų centre.	Vėl pritvirtinkite padelius besisukančių diskų centre.
Įkrovimas trunka ilgiau nei 4,5 val.	Patalpos temperatūra yra aukštesnė nei 35 °C.	Įkrovimo laikas bus ilgesnis, jei temperatūra yra aukšta, tai yra normalu, laikykite / įkraukite gaminį įprastoje patalpos temperatūroje.
Neveikia grindų antgalio priekinės švieselės	Šepečio ritinėlis užstrigo.	Išimkite šepečio ritinėlių ir nuvalykite jį nuo plaukų ir nešvarumų.
Veiksmai, siekiant išvengti akumuliatoriaus pažeidimų, kai planuojama ilgai laikyti be prijungto maitinimo šaltinio	Dulkių siurblys ir akumuliatorių planuojama laikyti ir nenaudoti ilgą laiką.	Siekiant išvengti akumuliatoriaus pažeidimų, prieš ilgą laikymą įkraukite akumuliatorių iki 20-70 %. Įkrovę akumuliatorių atjunkite jį nuo dulkių siurblio ir laikykite sausoje 10-25 °C temperatūros patalpoje. Po ilgalaikio laikymo visiškai įkraukite iki 10 valandų.

APLINKOS APSAUGA

Atiduokite perdirbti medžiagas, pažymėtas šiuo ženklu . Išmeskite pakuotę į atitinkamą atliekų surinkimo konteinerį, kad ji būtų perdirbta. Padėkite saugoti aplinką bei žmonių sveikatą ir surinkti bei perdirbti elektros ir elektronikos prietaisų atliekas.

Neišmeskite šiuo ženklu  pažymėtų prietaisų kartu su kitomis buitinėmis atliekomis. Atiduokite šį gaminį į vietos atliekų surinkimo punktą arba susisiekite su vietos savivaldybe dėl papildomos informacijos.

Problēmu risināšana

Parastā problēma	Iespējamais iemesls	Risinājums
Pēc galvenās ierīces ievietošanas iztukšošanas blokā displejā parādās S-bag ikona un iztukšošanas funkcija nedarbojas pat tad, kad tiek nospiesta poga Start	S-bag ir pilns.	Nomainiet to pret jaunu S-bag.
	S-bag vai S-bag kameras durtiņas neatrodas paredzētajā vietā.	Nodrošiniet, lai S-bag būtu novietots pareizi un lai durtiņas būtu pareizi aizvērtas.
Blokā nesāk automātisku iztukšošanu, kad tiek ievietots putekļsūcējs	Blokā ir manuālajā režīmā.	Nospiediet un turiet uz bloka esošo pogu Start/Pause, līdz tā sāk mirgot, lai pārslēgtos starp manuālo un automātisko režīmu.
	Putekļsūcējs pacelšanas ilgums bija pārāk mazs; iespējams, ka to nevajag iztukšot.	Ja iztukšošana nepieciešama, nospiediet pogu Start/Pause uz ierīces vai pirms putekļsūcēja ievietošanas atpakaļ blokā nogaidiet ilgāk par 15 sekundēm.
Izskatās, ka blokā esošais akumulators nespēj uzlādēties	Blokā vispirms uzlādē putekļsūcējā esošo akumulatoru.	Nogaidiet, līdz pilnībā uzlādēts putekļsūcējā esošais akumulators, pēc tam bloks sāks uzlādi.
		Nomainiet akumulatorus, lai noteiktu prioritāti otram.
Kāta ierīci nevar uzlādēt uz iztukšošanas bloka.	Kāta ierīce nebija pareizi uzlikta atpakaļ uz iztukšošanas bloka, līdzās un dakšas kontaktu plāksnes nesaskārās.	Paspiediet kāta ierīci uz leju nedaudz stiprāk. Mazliet pagroziet ierīci, līdz redzat uz rokas agregāta displeja izlecām norādes par uzlādi.
Mops nav pietiekami mitrs, lai efektīvi notīrītu traipus vai netīrumus	Ūdens pilēšana nav pietiekama, lai efektīvi notīrītu traipus vai netīrumus.	Izmantojiet smidzināšanas funkciju, lai tieši izsmidzinātu ūdeni uz traipa. Nospiediet un turiet ātruma pogu, lai aktivizētu smidzināšanu līdz maksimums 5 sekundēm.
No slapja uzgaļa nepil ūdens	Ūdens tvertne ir tukša.	Pielejiet ūdeni ūdens tvertnē.
	Ūdens ieplūdes atveri aizšķērso lieli priekšmeti.	Apskatiet ūdens ieplūdes atveri un nodrošiniet, lai ūdens tvertnē tiktu iepildīts tikai tīrs ūdens.
	Iekšējā šļūtenē ir gaiss.	Smidzināšanas funkciju izmantojiet sākumā. Nospiediet un turiet ātruma pogu, lai aktivizētu smidzināšanu līdz maksimums 5 sekundēm.
No slapjā uzgaļa tvertnes, pēc tās uzstādīšanas uz uzgaļa, noplūst ūdens	Ūdens tvertne nav pilnībā noblīveta.	Pirms ieplūdes atveres uzstādīšanas atpakaļ uz slapjā uzgaļa nodrošiniet, lai tā būtu pareizi noblīveta.
Darbības pasliktināšanās	Pēc daudzām garu matu tīrīšanas reizēm mati ir aptinušies ap metāla sietu putekļu kastes iekšpusē.	Izņemiet metāla sietu un ar rokām novāciet visus ap to aptinušos matus.
	Pēc ilgas lietošanas ap putekļu kastes ieplūdes atveru sakrājušies mati un netīrumi, bet filtrus nosprostojuši smalki putekļi.	Notīriet matus/atkritumus ar rokām un notīriet vai nomainiet filtrus, kā norādīts instrukcijā. Izmantojiet jaunu S-bag, ja tas drīz būs pilns.
Putekļu kastes iekšpusē esošos putekļus/matus nevar iztīrīt pilnībā	S-bag ir pilns vai putekļu kaste ir pārpildīta, saturam sasniedzot vai pārsniedzot maksimālo norādīto līmeni.	1. Tīriet putekļu kasti biežāk, un tīriet putekļu kasti ar šļūteni. Regulāra tīrīšana pirms kaste ir pilna uzlabo vispārējo darbību. 2. Ja S-bag ir gandrīz pilns, nomainiet to pret jaunu, lai saglabātu optimālu funkcionēšanu. 3. Iztīriet vai nomainiet avārijas filtru (tas atrodas zem S-bag), lai nodrošinātu efektīvu tīrīšanu.
Putekļu kastes apakšējais vāks neatveras vai neaizveras pareizi.	1. Ap magnētu iesprūdušas mazas metāla skaidiņas. 2. Galvenā ierīce tikusi nocelta no iztukšošanas bloka pirms iztukšošanas cikla beigām.	1. Novāciet metāla skaidiņas ap magnētu un rūpīgi iztīriet šo zonu. 2. Nodrošiniet, lai galvenā ierīce tiktu nocelta no iztukšošanas bloka pēc iztukšošanas cikla beigām.
Starp putekļu kastes apakšējo vāku un aizkaru iesprūduši gari mati	Gari mati ir aptinušies ap metāla sietu putekļu kastes iekšpusē.	Nogrieziet iesprūdušos matus vai noņemiet aptinušos matus ar rokām.
Tīrīšanas ar putekļsūcēju laikā iztukšošanas bloka elastīgā šļūtene atvienojas no iesūkšanas ligzdas	Šļūtene nav bijusi pareizi ievietota iesūkšanas ligzdā.	Ievietojiet šļūteni stingri, līdz tā droši savienojas ar iesūkšanas ligzdu.

Parastā problēma	Iespējamais iemesls	Risinājums
Uzgālis apstājas automātiski (galvenokārt uz paklāja)	Nostrādājusi strāvas pārslodzes/temperatūras aizsardzība (īpaši pēc dažu minūšu ilgas darbošanās uz paklāja)	1. Dažas minūtes atpūties, ļaujiet uzgāļa motoram atdzist 2. Paklājs ir pārāk biezs vai ar pārāk biezu spalvu, mēģiniet pazemināt ātruma iestatījumu
Grūti atdalīt norobežojumu no metāla sieta putekļu kastes iekšpusē	Metāla siets un norobežojuma apakšējā daļa ir stingri nobloķētas ar aizdares āķi, lai panāktu labāku darbību	Mazliet pavelciet norobežojumu, nolokiet to uz sānu un tad izvelciet ārā
Izstrādājums izslēdzas vai neieslēdzas.	Akumulators ir tukšs	Uzlādējiet putekļsūcēju.
	Izstrādājumā ticis iesūkts ūdens/šķidrums.	Pārtrauciet lietot izstrādājumu, izņemiet filtrus un ļaujiet tam žūt 48 stundas. Neievietojiet izstrādājumu uzlādes stendā. Ja pēc 48 stundām izstrādājums joprojām nedarbojas, sazinieties ar pilnvarotu Electrolux servisa centru. Piezīme: Uz ūdens vai cita šķidruma izraisītiem motora bojājumiem garantija neattiecas.
	Putekļsūcējs nejauši nokritis uz grīdas (Ņemiet vērā, ka izstrādājumam nav brīvas stāvēšanas funkcijas).	1. ierīces lietošanas laikā stingri turēt rokas agregātu 2. stingri novietot ierīci uz sienas vai cita plauktiņa turētāja, pirms atlaist to no rokas 3. vienmēr novietot agregātu atpakaļ uz uzlādes stenda, kad tas nedarbojas.
Sūkšanas jaudas zudums	Uzgālis nesavāc putekļus vai netīrumus, kā gaidīts.	Noteikti izmantojiet katram grīdas veidam pareizo uzgāli. Dažiem modeļiem var būt PowerPro dažādu virsmu uzgālis un/vai PowerPro cietās grīdas uzgālis. PowerPro cietās grīdas uzgālis nav ieteicams bieziem paklājiem, taču tas ir ideāli piemērots cietām grīdām. PowerPro dažādu virsmu uzgālis ir piemērots visām grīdām.
	Uzgaļa birsti vai rullīti bloķē mati vai netīrumi.	Noņemiet uzgāli un iztīriet birstes rullīti saskaņā ar instrukciju.
	Aizsprostota caurule un/vai uzgaļa kakliņš.	Pārbaudiet, vai nav aizsprostots uzgālis/caurule.
	Priekšējais filtrs un/vai smalko putekļu filtrs ir aizsprostots vai netīrs. Putekļu kaste ir pilna.	Iztukšojiet putekļu kasti un izmazgājiet filtrus saskaņā ar instrukciju. Nepieciešamības gadījumā nomainiet un iegādājieties jaunus filtrus vietnē www.electrolux.com .
Birstes rullis negriežas	Birstes rullis apstājas, ja lietotājs noņem iepriekšējo uzgāli un nomaina to pret citu, kamēr putekļsūcējs joprojām ir ieslēgts. Tas ir aizsardzības režīms.	Izslēdziet putekļsūcēju un no jauna ieslēdziet pogu "ON", lai ieslēgtu birstes rullīta griešanos.
Izstrādājums neuzlādējas/uz rokas agregāta displeja nav norādes par uzlādi	Izstrādājums nav pareizi novietots uz uzlādes stenda.	Pārliedzieties, ka putekļsūcēja aizmugurē esošās kontakta plāksnes saskaras ar uzlādes stenda kontakta plāksnēm.
	Lādētāja spraudnis nav iesprausts.	Pārliedzieties, ka adaptera spraudnis ir pievienots uzlādes stenda līgzdai un uzlādes adapters ir iesprausts sienas kontaktlīgzdā.
	Lai aizsargātu akumulatoru un elektroniku, uzlāde nenotiks, ja temperatūra telpā ir zemāka par 5°C vai pārsniedz 35°C.	Glabājiet/Uzlādējiet izstrādājumu iekštelpās, kur temperatūra ir 5-35°C robežās.
	Pēc akumulatoru bloka pilnīgas uzlādes rokas agregāta displejs ir tumšs un visas LED ir izslēgtas.	Izņemiet putekļsūcēju no uzlādes stenda, nospiediet ieslēgšanas/izslēgšanas pogu vai +/- ātruma pogu, lai skatītu akumulatora līmeņa indikāciju. Novietojiet putekļsūcēju atpakaļ uz uzlādes stenda.
	Akumulatoru bloka temperatūra ir pa augstu (-45°C)/zemu (-5°C), uzlāde vēl nav sāka.	Novietojiet izstrādājumu apkārtējās vides temperatūras apstākļos, nogaidiet, līdz temperatūra samazinās/pieaug.

Parastā problēma	Iespējamais iemesls	Risinājums
Nav norādes par uzlādi uz uzlādes stenda	Rokas agregāta akumulatoru bloks nav pilnībā uzlādēts, un uz uzlādes stenda esošā papildu akumulatoru bloka uzlāde netiks sākta, kamēr rokas agregāta akumulatoru bloks nav pilnībā uzlādēts (līdz 2,5 stundām)	Tas var notikt tikai izstrādājumiem, kurus iespējams uzlādēt uzlādes stenda pamatnes plāksnē. Uz rokas agregāta esošais akumulatoru bloks vienmēr sāks uzlādēties pirmais, pēc tam tiks sākta uzlādes stenda pamatnē esošā akumulatoru bloka uzlāde, un LED indikatoram vajadzētu sākt degt.
	Akumulatoru bloks nav pilnībā ievietots	Izņemiet akumulatoru bloku un ievietojiet to no jauna
	Akumulatoru bloka temperatūra ir par augstu (~45 °C)/zemu (-5 °C), uzlāde vēl nav sākta.	Novietojiet ierīci apkārtējās vides temperatūras apstākļos, nogaidiet, līdz temperatūra samazinās/pieaug.
	Akumulatoru bloks ir sabojāts, to nepieciešams nomainīt.	Sazinieties ar Electrolux servisa centru. Ja nepieciešams nomainīt un iegādāties jaunu akumulatoru bloku (www.electrolux.com).
	Šim izstrādājumam tiek izmantots nepareizs akumulatoru bloks.	Noteikti izmantojiet pareizo akumulatoru bloku.
Rokas agregāta displejā parādās norāde par aizsprostojumu	Norāde par aizsprostojumu, ka nepieciešams iztīrīt filtrus	Iztīriet/nomainiet filtrus saskaņā ar instrukciju.
Rokas agregāta displejā parādās brīdinājuma trijstūris	Var būt pārkarsis izstrādājuma motors vai akumulatoru bloks.	Ļaujiet izstrādājumam atpūsties un atdzist.
	Uzgalis vai caurule var būt aizsprostoti.	Pārbaudiet vai uzgalis/caurule nav aizsprostoti.
Slapjš uzgalis mētājas / lēkā pa grīdu	Pulēšanas uzlikas nav piestiprinātas rotējošo disku centrā.	Piestipriniet uzlikas rotējošo disku centrā.
Uzlāde ilgst vairāk kā 4,5 stundas	Temperatūra telpā pārsniedz 35°C.	Uzlādes laiks būs ilgāks, ja temperatūra ir augsta, kas ir normāli - glabājiet/uzlādējiet izstrādājumu normālā istabas temperatūrā.
Uz grīdas uzgaļa esošās lampiņas nedarbojas	Birstes rullis ir iesprūdis.	Noņemiet birstes rulli un notīriet matus un šķiedras no tā.
Lai izvairītos no akumulatora bojājumiem, plānojot ilgāku laiku uzglabāt bez pieslēguma elektrībai.	Putekļsūcēju un akumulatoru bloku plānots ilgu laiku uzglabāt un neizmantojot.	Lai izvairītos no akumulatora bojājumiem, pirms ilgas uzglabāšanas noteikti uzlādējiet akumulatoru bloku līdz 20-70%. Kad uzlādēts, atvienojiet akumulatoru bloku no putekļsūcēja un turiet to sausā telpā, temperatūra kurā ir 10-25 °C. Pēc ilgstošas uzglabāšanas uz lādējiet to pilnībā līdz 10 stundām.

APSVĒRUMI PAR VIDES AIZSARDZĪBU

Nododiet otrreizējai pārstrādei materiālus ar simbolu . Ievietojiet iepakojuma materiālus atbilstošajos konteineros to otrreizējai pārstrādei. Palīdziet aizsargāt apkārtējo vidi un cilvēku veselību, atkārtoti pārstrādājot elektrisko un elektronis ko iekārtu atkritumus.

Neizmetiet ierīces, kas apzīmētas ar šo simbolu , kopā ar mājāsaimniecības atkritumiem. Nododiet izstrādājumu vietējā otrreizējās pārstrādes punktā vai sazinieties ar vietējo pašvaldību.

Probleemoplossing

Veelvoorkomend probleem	Mogelijke reden	Oplossing
Op het display verschijnt het pictogram van de S-bag en de leegmaakfunctie werkt niet nadat de hoofdeenheid in het leegmaakstation is geplaatst, zelfs niet wanneer de Start-toets wordt ingedrukt.	De S-bag is vol.	Vervang hem door een nieuwe S-bag.
	De S-bag of de deur van de S-bag cabine is niet goed op zijn plaats.	Controleer of de S-bag goed op zijn plaats zit en of de deur goed gesloten is.
Het station wordt niet automatisch geleegd als de stofzuiger wordt geplaatst	Het station staat in de handmatige modus.	Houd de knop Start/Pauze op het station ingedrukt totdat deze begint te knipperen om te schakelen tussen handmatige en automatische modus.
	De duur waarvoor de stofzuiger werd opgetild was te kort; het is waarschijnlijk niet nodig om hem te legen.	Als u de stofzuiger moet legen, drukt u op de knop Start/Pauze op het station of wacht u langer dan 15 seconden voordat u de stofzuiger terugplaatst in het station.
De batterij in het station kan niet opgeladen worden	Het station laadt eerst de batterij van de stofzuiger op.	Wacht tot de batterij van de stofzuiger volledig is opgeladen; daarna begint het station met opladen.
		Verwissel de batterijen om de alternatieve prioriteit te geven.
Stickeenheid kan niet worden opgeladen op een leeg station	De stickeenheid is niet goed in het leeg station teruggeplaatst, de vrouwelijke en mannelijke contactplaat hebben elkaar niet geraakt	Duw de stickeenheid met extra kracht naar beneden. Draai de eenheid een klein beetje zodat de laadindicatie op het HU-display tevoorschijn komt
De mop is niet voldoende vochtig om vlekken of vuil effectief te verwijderen	Druppelend water is niet voldoende om vlekken of vuil effectief te verwijderen.	Gebruik de sprayfunctie om water direct op de vlek aan te brengen. Houd de snelheidsknop ingedrukt om de spray gedurende maximaal 5 seconden te activeren.
Er druppelt geen water uit het natte mondstuk	De watertank is leeg.	Voeg water aan de watertank toe.
	De waterinlaat wordt door grote voorwerpen geblokkeerd.	Controleer de waterinlaat en zorg ervoor dat er alleen schoon water in de watertank komt.
	Er zit lucht in de binnenslang	Gebruik de sprayfunctie aan het begin. Houd de snelheidsknop ingedrukt om de spray gedurende maximaal 5 seconden te activeren
Er lekt water uit de tank van het natte mondstuk nadat deze op het mondstuk is geïnstalleerd.	De watertank is niet volledig afgedicht.	Controleer of de inlaat goed is afgedicht voordat u deze weer op het natte mondstuk monteert.
Prestatievermindering	Na meerdere schoonmaakbeurten van lang haar zijn de haren verstrikt geraakt rond het metalen gaas in de stofbak.	Verwijder het metalen gaas en haal met de hand al het haar weg dat eromheen verstrikt zit.
	Na lang gebruik hebben zich haren en vuil verzameld rond de inlaat van de stofbak, terwijl de filters verstopt zijn geraakt met fijnstof.	Verwijder het haar/afval met de hand en reinig of vervang de filters volgens de instructies. Gebruik een nieuwe S-bag als deze bijna vol is.
Stof/haren in stofbak kan niet grondig worden gereinigd	De S-bag is vol of de stofbak is overbelast, waarbij de inhoud het aangegeven maximumniveau bereikt of overschrijdt.	<ol style="list-style-type: none"> Maak de stofbak vaker schoon en reinig de stofbak met de slang. Door regelmatig te reinigen voordat de bak vol is, worden de algehele prestaties verbeterd. Als de S-bag bijna vol is, moet u deze vervangen door een nieuwe om een optimale werking te behouden. Reinig of vervang het noodfilter (onder de S-bag) voor een effectieve reiniging.
Het onderste deksel van de stofbak kan niet goed openen of sluiten.	<ol style="list-style-type: none"> Er bleven kleine metaalsplinters rond de magneet hangen. De hoofdeenheid werd opgetild uit het leegmaakstation voordat de leegmaakcyclus was voltooid. 	<ol style="list-style-type: none"> Verwijder de metaalsplinters rond de magneet en maak dat gedeelte grondig schoon. Zorg ervoor dat de hoofdeenheid van het leegmaakstation wordt opgetild nadat de leegmaakcyclus is voltooid.
Er komen lange haren vast te zitten tussen het onderste deksel en de rok van de vuilnisbak	Rond het metalen gaas in de stofbak zitten lange haren verstrikt.	Knip het haar dat vastzit af of verwijder verward haar met de hand.

Veelvoorkomend probleem	Mogelijke reden	Oplossing
De elastische slang in het leegmaakstation wordt tijdens het stofzuigen losgekoppeld van de aanzuigpoort	De slang is niet goed in de aanzuigpoort gestoken.	Steek de slang stevig in tot hij goed aansluit op de aanzuigpoort.
Mondstuk stopt automatisch (vooral op tapijt)	Beveiliging tegen overstroom/temperatuur werd geactiveerd (vooral na enkele minuten draaien op tapijt)	1. Laat enkele minuten staan, laat de mondstukmotor afkoelen 2. Tapijt is te dik of met te lang haar, probeer de snelheidsinstelling te verlagen
Moeilijk los te maken rooster van metalen gaas in stofbak	Het metalen gaas en het onderste deel van het rooster zijn stevig vergrendeld met een karabijnhaak om betere prestaties te leveren	Trek het rooster een beetje uit, buig het zijwaarts en trek het dan uit
Het product stopt of start niet	De batterij is leeg	De stofzuiger opladen.
	Het product heeft water/vloeistof opgezogen.	Gebruik het product niet meer, haal de filters eruit en laat het 48 uur drogen. Plaats het product niet in de laadstandaard. Neem contact op met een erkend Electrolux-servicecentrum als het product na 48 uur nog steeds niet werkt. Opmerking: Beschadiging van de motor door water of andere vloeistoffen valt niet onder de garantie.
	De stofzuiger is onopzettelijk op de vloer gevallen (let op: het product heeft geen standfunctie).	1. Houd de handeenheid goed vast tijdens het gebruik van het apparaat 2. Leg de eenheid stevig tegen de muur of op een andere plank voordat u hem uit de hand haalt 3. Het apparaat altijd terug te plaatsen in het laadstation als het niet draait.
Verlies van zuigkracht	Het mondstuk zuigt geen stof of vuil op zoals verwacht.	Let erop dat u voor elk vloertype het juiste mondstuk gebruikt. Bij sommige modellen kan het PowerPro Multi-surface mondstuk en/of het PowerPro Hard Floor mondstuk worden meegeleverd. PowerPro Hard Floor mondstuk is niet aanbevolen voor dik tapijt, maar wel ideaal voor harde vloeren. Het PowerPro Multi-surface mondstuk is geschikt voor alle vloeren.
	De borstel of roller van het mondstuk is verstopt met haar en vuil.	Verwijder het mondstuk en reinig de borstelrol zoals aangegeven in de gebruiksaanwijzing.
	Buis en/of hals van het mondstuk is geblokkeerd.	Controleer of er verstopping is opgetreden in het mondstuk/de buis.
	Voorfilter en/of fijnstoffilter zijn verstopt of vuil. Stofbak is vol.	Leeg de stofbak en reinig de filters volgens de gebruiksaanwijzing. Vervang zo nodig en koop nieuwe filters op www.electrolux.com .
De borstelrol draait niet	De borstelrol stopt als de gebruiker het vorige mondstuk loskoppelt en overschakelt naar een ander mondstuk terwijl de stofzuiger nog aan staat. Dit is een beveiligingsmodus.	Zet de reiniger uit en start de "AAN"-knop opnieuw om de borstelrol te laten draaien.

Veelvoorkomend probleem	Mogelijke reden	Oplossing
Product wordt niet opgeladen/ geen laadindicatie op het scherm van de handeenheid	Product is niet goed in de laadstandaard geplaatst.	Controleer of de contactplaten aan de achterkant van de stofzuiger contact maken met de contactplaten op het laadstation.
	De stekker van de oplader zit niet in het stopcontact.	Controleer of de stekker van de adapter is aangesloten op het stopcontact van de laadstandaard en of de laadadapter is aangesloten op een stopcontact.
	Om de batterij en elektronica te beschermen, wordt er niet geladen als de kamertemperatuur lager is dan 5°C of hoger dan 35°C.	Bewaar/laad het product binnen bij een kamertemperatuur tussen 5-35°C.
	Het display van de handeenheid is donker en de LED's branden allemaal niet als de accu volledig is opgeladen.	Haal de reiniger uit het laadstation, druk op de aan/uit-knop of de snelheidsknop +/- om de batterijniveau-indicatie te zien. Zet de reiniger terug in het laadstation.
	De temperatuur van de accu is te hoog (-45°C)/laag (-5°C), opladen is nog niet gestart.	Zet het product neer bij kamertemperatuur en wacht tot de temperatuur is afgekoeld/opgelopen.
Geen laadindicatie op laadstation	De batterij van de handeenheid is niet volledig geladen en begint niet met laden van de extra batterij op het laadstation totdat de batterij van de handeenheid volledig is geladen (tot 2,5 uur)	Dit kan alleen voorkomen bij producten die in de bodemplaat van het laadstation kunnen worden opgeladen. De batterij in de handeenheid begint altijd eerst met laden en daarna begint het laden van de batterij in de houder van het laadstation en begint de LED-indicatie te branden.
	Batterij niet volledig geplaatst	Verwijder de batterij en plaats deze opnieuw
	De temperatuur van de batterij is te hoog (-45°C)/laag (-5°C), opladen is nog niet gestart	Zet het apparaat op kamertemperatuur en wacht tot de temperatuur is afgekoeld/opgelopen.
	Batterij is kapot, moet worden vervangen.	Contacteer het Electrolux-servicecentrum. Indien nodig vervangen en nieuwe batterij kopen (www.electrolux.com)
	Verkeerde batterij gebruikt voor dit product.	Controleer of de juiste batterij wordt gebruikt.
Verstopingsindicatie verschijnt op display handeenheid	Verstopingsindicatie geeft aan dat filters moeten worden gereinigd	Reinig/vervang de filters zoals aangegeven in de gebruiksaanwijzing.
Er verschijnt een gevaarendriehoek op het display van de handeenheid	De motor of accu van het product kan oververhit zijn geraakt.	Laat het product afkoelen.
	Het mondstuk of de buis kan verstopt zijn.	Controleer of er een verstopping is in het mondstuk/de buis.
Nat mondstuk wiebelt / verspringt op de vloer	De moppads zijn niet in het midden van de rotatieschijven bevestigd.	Bevestig de pads in het midden van de rotatieschijven.
Het opladen duurt langer dan 4,5 uur	De kamertemperatuur is hoger dan 35°C.	De laadtijd is langer wanneer de temperatuur hoog is, wat normaal is. Bewaar/laad het product bij een normale kamertemperatuur.
De koplampen op het vloermondstuk werken niet	De borstelrol zit vast.	Haal de borstelrol eruit en maak hem schoon van haar en vezels.
Om beschadiging van de batterij te voorkomen bij langdurige opslag zonder stroomaansluiting.	De stofzuiger en de batterij zijn opgeslagen en gaan lange tijd niet gebruikt worden.	Laad de batterij op tot 20-70% voor u deze lange tijd opbergt om schade aan de batterij te voorkomen. Haal de batterij na het opladen van de stofzuiger en bewaar deze in een droge ruimte met een kamertemperatuur van 10-25°C. Laad het apparaat na langere tijd volledig op, maximaal 10 uur.

MILIEUBESCHERMING

Recycleer de materialen met het symbool .

Gooi de verpakking in een geschikte afvalcontainer om het te recyclen. Bescherm het milieu en de volksgezondheid en recycleer op een correcte manier het afval van elektrische en elektronische apparaten.

Gooi apparaten gemarkeerd met het symbool  niet weg met het huishoudelijk afval. Breng het product naar het milieustation bij u in de buurt of neem contact op met de gemeente.

Feilsøking

Vanlig problem	Mulig årsak	Løsning
S-bag-ikonet vises på displayet og tømme-funksjonen fungerer ikke etter at hovedenheten er satt inn i tømmestasjonen, selv når startknappen trykkes inn	S-bagen er full.	Bytt den ut med en ny S-bag.
	S-bagen eller døren til S-bag-kabinen er ikke på plass.	Sørg for at S-bagen er riktig plassert og at døren er ordentlig lukket.
Stasjonen starter ikke automatisk å tømme når støvsugeren settes inn	Stasjonen er i manuell modus.	Trykk og hold Start/Pause-knappen på stasjonen til den starter å blinke mellom manuell og automatisk modus.
	Tiden støvsugeren ble løftet var for kort; Det er sannsynligvis unødvendig å tømme den.	Hvis tømning er nødvendig, trykk på Start/Pause-knappen på stasjonen, eller vent mer enn 15 sekunder før du returnerer støvsugeren til stasjonen.
Det ser ut til at batteriet i stasjonen ikke lades	Stasjonen prioriterer lading av batteriet på støvsugeren.	Vent til batteriet på støvsugeren er fulladet; etterpå vil stasjonen begynne å lade.
		Bytt om batteriene for å prioritere det alternative batteriet.
Stavenheten kan ikke lades på tømmestasjonen	Stavenheten ble ikke satt ordentlig tilbake på tømmestasjonen, hunn- og hannkontaktplaten var ikke i kontakt med hverandre	Skyv stavenheten nedover med litt ekstra kraft. Roter enheten litt til du ser ladeindikasjonen på HU-displayet dukker opp
Moppen er ikke tilstrekkelig fuktig til å effektivt fjerne flekker eller skitt	Vanddrypp er utilstrekkelig til å effektivt fjerne flekker eller skitt.	Bruk sprayfunksjonen til å påføre vann direkte på flekken. Trykk og hold inne hastighetsknappen for å aktivere sprayen i maksimalt 5 sekunder.
Det drypper ikke vann fra den våte dysen	Vanntanken er tom.	Tilsett vann i vanntanken.
	Vanninntaket er blokkert av store gjenstander.	Undersøk vanninntaket og sørg for at det kun fylles rent vann i vanntanken.
	Det er luft i den indre slangen	Bruk sprayfunksjonen i starten. Trykk og hold inne hastighetsknappen for å aktivere sprayen i maksimalt 5 sekunder
Det lekker vann fra våtdysetanken etter at den er installert på dysen	Vanntanken er ikke helt forseglet.	Sørg for at innløpet er ordentlig forseglet før du setter det tilbake på den våte dysen.
Ytelsesforringelse	Etter flere sykluser med rengjøring av langt hår, ble håret viklet rundt metallnettet inne i støvbeholderen.	Fjern metallnettet og fjern manuelt eventuelle hår som er viklet rundt det.
	Etter langvarig bruk samlet det seg hår og rusk rundt innløpet til støvbeholderen, mens filterene ble tilstoppet av fint støv.	Fjern håret/søppelet manuelt og rengjør eller bytt ut filterene som anvist. Bruk en ny S-bag hvis den er nesten full.
Støv/hår inne i støvbeholderen kan ikke rengjøres grundig	S-bagen er full, eller støvbeholderen er overbelastet, med innhold som når eller overskrider det maksimale angitte nivået.	<ol style="list-style-type: none"> 1. Rengjør støvbeholderen oftere, og rengjør støvbeholderen med slangen. Regelmessig rengjøring før beholderen er full forbedrer den generelle ytelsen. 2. Hvis S-bagen er nesten full, bytt den ut med en ny for å opprettholde optimal funksjonalitet. 3. Rengjør eller bytt ut katastrofilteret (plassert under S-bagen) for å sikre effektiv rengjøring.
Det nedre lokket på støvbeholderen kunne ikke åpnes eller lukkes ordentlig.	<ol style="list-style-type: none"> 1. Små metallbiter har satt seg fast rundt magneten. 2. Hovedenheten var løftet opp fra tømmestasjonen før tømmesyklusen var ferdig. 	<ol style="list-style-type: none"> 1. Fjern metallbitene rundt magneten og rengjør området grundig. 2. Sørg for at hovedenheten løftes opp fra tømmestasjonen etter at tømmesyklusen er ferdig.
Langt hår er fanget mellom bunnlokket og skjørtet på støvbeholderen	Langt hår er viklet rundt metallnettet inne i støvbeholderen.	Klipp håret som sitter fast eller fjern flokete hår manuelt.
Den elastiske slangen i tømmestasjonen kobles fra sugeporten under støvsuging	Slangen var ikke satt ordentlig inn i sugeporten.	Sett slangen godt inn til den kobles sikkert til sugeporten.
Dysen stopper automatisk (hovedsakelig på tepper)	Overstrøms-/temperaturvern ble utløst (spesielt etter å ha kjørt på teppe i noen minutter)	<ol style="list-style-type: none"> 1. La motoren hvile i noen minutter, og la dysen kjøle seg ned 2. Hvis teppet er for tykt eller har for lange hår, prøv å senke hastigheten

Vanlig problem	Mulig årsak	Løsning
Det er vanskelig å løsne skjørtet fra metallnettet på innsiden av støvbeholderen	Metallnett og nedre skjørtedel er låst fast med karabinkrok for å oppnå bedre ytelse	Trekk ut skjørtet litt, bøy det sidelengs og trekk det deretter ut
Produktet stopper eller starter ikke	Batteriet er tomt	Lad opp støvsugeren.
	Vann/væske har blitt sugd inn i produktet.	Slutt å bruke produktet og ta ut filtrene og la det tørke i 48 timer. Ikke plasser produktet i ladestativet. Hvis produktet fortsatt ikke fungerer etter 48 timer, kontakt et autorisert Electrolux servicesenter. Merk: Skader på motoren forårsaket av vann eller annen væske dekkes ikke av garantien.
	Støvsugeren har falt på gulvet utilsiktet (Vær oppmerksom på at det ikke er noen selvstående funksjon for produktet).	1. Hold håndenheten godt fast mens du bruker apparatet 2. Plasser enheten ordentlig på veggen eller en annen festehylle før du slipper den fra hånden 3. Sett alltid apparatet tilbake i ladestativet når det ikke er i drift.
Tap av sugekraft	Dysen plukker ikke opp støv eller skitt som forventet.	Sørg for å bruke et riktig dyse for hver gulvtype. Noen modeller kan inneholde PowerPro Multi-surface-dysen og/eller PowerPro Hard Floor-dysen. PowerPro Hard Floor-dysen anbefales ikke for tykke tepper, men den er ideell for harde gulv. PowerPro Multi-surface-dysen passer for alle gulv.
	Dysebørsten eller rullen er blokkert med hår og skitt.	Fjern dysen og rengjør børsterullen i henhold til bruksanvisningen.
	Rør og/eller dysehals er blokkert.	Sjekk om det har skjedd tilstopping i dysen/røret.
	Forfilter og/eller finstøvfilter er tilstoppet eller er skitne. Støvbeholderen er full.	Tøm støvbeholderen og vask filtrene i henhold til bruksanvisningen. Om nødvendig, skift ut og kjøp nye filtre på www.electrolux.com .
Børsterullen roterer ikke	Børsterullen stopper når brukeren løsner det forrige dysen og skifter til et annet dysen mens støvsugeren fortsatt er på. Dette er en sikkerhetsmodus.	Slå av rengjøringsmidlet og trykk på «ON»-knappen på nytt for å aktivere børsterullens rotasjon.
Produktet lades ikke/ ingen ladeindikasjon på håndenhetens display	Produktet er ikke plassert riktig i ladestativet.	Pass på at kontaktplatene på baksiden av støvsugeren er i kontakt med kontaktplatene på ladestativet.
	Laderpluggen er ikke koblet til.	Kontroller at adapterpluggen er koblet til ladestativkontakten og at ladeadapteren er koblet til en veggkontakt.
	Lading vil ikke skje hvis romtemperaturen er under 5°C eller over 35°C for å beskytte batteriet og elektronikken.	Oppbevar/lad produktet innendørs med romtemperatur mellom 5 - 35°C.
	Håndenhetens display er mørkt, og alle lysdiodene er av etter at batteripakken er fullladet.	Ta ut støvsugeren fra ladestativet, trykk på PÅ/AV-knappen eller +/- hastighetsknappen for å se batterinivåindikasjonen. Sett støvsugeren tilbake i ladestativet.
	Batteripakkens temperatur er for høy (-45°C)/lav (-5°C), ladingen har ikke startet ennå.	Sett produktet i omgivelsestemperatur, vent til temperaturen avkjøles/stiger opp.

Vanlig problem	Mulig årsak	Løsning
Det er ingen ladeindikasjon på ladestativet	Batteripakken til håndenheten er ikke fulladet og den ekstra batteripakken på ladestativet vil ikke begynne å lade før batteripakken til håndenheten er fulladet (opptil 2,5 timer)	<p>Dette kan bare skje med produkter som kan lades i bunnplaten på ladestativet.</p> <p>Batteripakken på håndenheten vil alltid begynne å lade først, og deretter starter ladingen av batteripakken i ladestativet, og LED-indikatoren bør begynne å lyse.</p>
	Batteripakken er ikke satt helt inn	Ta ut batteripakken og sett den inn på nytt
	Batteripakkens temperatur er for høy (-45°C)/lav (-5°C), ladingen har ikke startet ennå	Sett apparatet i omgivelsestemperatur, vent til temperaturen avkjøles/stiger opp.
	Batteripakken er ødelagt og må skiftes ut.	Kontakt Electrolux servicesenter. Hvis det er behov for å bytte ut og kjøpe ny batteripakke (www.electrolux.com)
	Feil batteripakke brukes i dette produktet.	Kontroller at riktig batteripakke brukes.
Indikasjon for tilstopping vises på displayet til håndenheten	Indikasjon for tilstopping indikerer at filterne må rengjøres	Rengjør/bytt ut filterne i henhold til bruksanvisningen.
Varseltrekant vises på håndenhetens display	Produktet kan være overopphetet i motoren eller batteripakken.	La produktet hvile og avkjøles.
	Dysen eller røret kan være tett.	Sjekk om det har vært tilstopping i dysen/røret.
Den våte dysen slingrer/spretter på gulvet	Moppeputer er ikke festet i midten av rotasjonsskivene.	Fest putene i midten av rotasjonsskivene igjen.
Ladingen tar mer enn 4,5 timer	Romtemperaturen er over 35°C.	Ladetiden blir lengre hvis temperaturen er høy, noe som er normalt, oppbevar/lad produktet i normal romtemperatur.
Frontlyktene på gulvdysen fungerer ikke	Børsterullen sitter fast.	Fjern børsterullen og rengjør den for hår og fibre.
For å unngå batteriskader når du planlegger langtidslagring uten strøm tilkoblet.	Støvsugeren og batteripakken skal lagres og ikke være i bruk over lengre tid.	For å unngå skader på batteriet må du sørge for å lade batteripakken til 20-70 % før oppbevaring over lengre tid. Når den er ladet, koble batteripakken fra støvsugeren og oppbevar den i et tørt rom med en romtemperatur på 10-25°C. Lad den helt opp i opptil 10 timer etter langtidslagring.

BESKYTTELSE AV MILJØET

Resirkuler materialer som er merket med symbolet . Legg emballasjen i riktige beholdere for å resirkulere det. Bidrar til å beskytte miljøet, menneskers helse og for å resirkulere avfall av elektriske og elektroniske produkter.

Ikke kast produkter som er merket med symbolet  sammen med husholdningsavfallet. Produktet kan leveres der hvor tilsvarende produkt selges eller på miljøstasjonen i kommunen. Kontakt kommunen for nærmere opplysninger.

Rozwiązywanie problemów

Często występujący problem	Możliwa przyczyna	Rozwiązanie
Ikona worka S-bag widnieje na wyświetlaczu, a funkcja opróżniania nie działa po odstawieniu jednostki głównej na stację opróżniania, nawet po naciśnięciu przycisku Start	Worek S-bag jest pełny.	Należy wymienić worek S-bag na nowy.
	Nastąpiło przesunięcie worka S-bag lub drzwiczek komory worka S-bag.	Należy upewnić się, że worek S-bag jest w dobrej pozycji, a drzwiczki są prawidłowo zamknięte.
Stacja nie rozpoczyna opróżniania automatycznie po odstawieniu odkurzacza	Stacja działa w trybie ręcznym.	Należy nacisnąć i przytrzymać przycisk Start/Pauza na stacji, aż zacznie migać, aby możliwe było przełączanie między trybem ręcznym a automatycznym.
	Odkurzaczy był zdjęty ze stacji tylko na chwilę, dlatego najprawdopodobniej nie trzeba go opróżniać.	Jeśli trzeba opróżnić odkurzaczy, należy nacisnąć przycisk Start/Pauza na stacji lub poczekać przez 15 sekund, po czym ponownie odstawić odkurzaczy na stację.
Wygląda na to, że nie można naładować akumulatora stacji	Stacja priorytetowo traktuje ładowanie akumulatora odkurzacza.	Należy poczekać, aż akumulator w odkurzaczy zostanie w pełni naładowany, a stacja rozpocznie ładowanie.
		Należy wyjąć pierwszy akumulator, aby priorytetowo traktowany był drugi akumulator.
Jednostki pionowej nie można ładować na pustej stacji	Jednostka pionowa została nieprawidłowo odłożona na pustą stację. Płytki stykowe żeńska i męska nie stykały się ze sobą	Należy z odpowiednią siłą docisnąć jednostkę pionową do dołu. Następnie należy powoli obracać jednostką, aż na ekranie wyświetlona zostanie informacja o ładowaniu
Mop nie jest wystarczająco wilgotny, aby skutecznie usuwać plamy lub zabrudzenia	Z odkurzacza wypływa zbyt mało wody, przez co ciężko jest usuwać plamy i brud.	Należy użyć funkcji spryskiwania, aby bezpośrednio nanieść wodę na plamę. Należy nacisnąć i przytrzymać przycisk prędkości, aby aktywować spryskiwanie na maksymalnie 5 sekund.
Z dyszy zwilżającej nie wypływa woda	Zbiornik wody jest pusty.	Należy dolać wody do zbiornika.
	Wlot wody jest zablokowany przez duże przedmioty.	Należy sprawdzić wlot wody i upewnić się, że do zbiornika trafia wyłącznie czysta woda.
	W węży wlotowym jest powietrze	Na początku należy skorzystać z funkcji spryskiwania. Należy nacisnąć i przytrzymać przycisk prędkości, aby aktywować spryskiwanie na maksymalnie 5 sekund
Woda wycieka ze zbiornika dyszy zwilżającej po jej zamontowaniu na dyszy	Zbiornik wody nie jest całkowicie szczelny.	Należy upewnić się, że wlot jest prawidłowo uszczelniony przed ponownym zamontowaniem go na dyszy zwilżającej.
Spadek wydajności	Po wielokrotnym odkurzaniu długich włosów, włosy zaplątały się wokół metalowej siatki wewnątrz pojemnika na kurz.	Należy zdjąć metalową siatkę i ręcznie usunąć zaplątane wokół niej włosy.
	Po dłuższym użytkowaniu włosy i zanieczyszczenia nagromadziły się wokół wlotu pojemnika na kurz, a filtry zapchały się drobnym pyłem.	Należy usunąć włosy/śmieci ręcznie i wyczyścić lub wymienić filtry zgodnie z instrukcją. Należy zacząć korzystać z nowego worka S-bag, jeśli stary jest prawie pełny.
Nie da się do końca usunąć kurzu/włosów z wnętrza pojemnika na kurz	Worek S-bag jest pełny lub pojemnik na kurz jest przeciążony, czyli osiągnięty lub przekroczony został maksymalny poziom.	1. Należy częściej opróżniać pojemnik na kurz i czyścić go przy użyciu węża. Regularne czyszczenie przed zapełnieniem pojemnika zwiększa ogólną wydajność. 2. Jeśli worek S-bag jest prawie pełny, należy wymienić go na nowy, aby zachować optymalną funkcjonalność. 3. Należy wyczyścić lub wymienić filtr awaryjny (pod workiem S-bag), aby sprzątnięcie było wydajne.
Pokrywa dolna pojemnika na kurz nie otwiera się lub nie zamyka prawidłowo.	1. Wokół magnesu utknęły opiłki metalu. 2. Jednostka główna została zabrana ze stacji opróżniania przed końcem cyklu opróżniania.	1. Należy usunąć opiłki metalu wokół magnesu i dokładnie wyczyścić ten obszar. 2. Nie wolno zabierać jednostki głównej ze stacji opróżniania przed końcem cyklu opróżniania.
Długie włosy uwięzły między pokrywą dolną a fartuchem pojemnika na kurz	Długie włosy są zaplątane wokół metalowej siatki wewnątrz pojemnika na kurz.	Należy obciąć włosy, które uwięzły, lub usunąć splątane włosy ręcznie.
Wąż elastyczny stacji opróżniania odłącza się od gniazda ssącego podczas odkurzania	Wąż nie został prawidłowo podłączony do gniazda ssącego.	Pewnym ruchem wsuń wąż do bezpiecznego połączenia z gniazdem ssącym.

Często występujący problem	Możliwa przyczyna	Rozwiązanie
Dysza zatrzymuje się automatycznie (głównie na dywanie)	Możliwe, że aktywowane zostało zabezpieczenie przed zbyt wysokim natężeniem / przegrzaniem (jest to możliwe zwłaszcza w przypadku długiego odkurzania dywanów)	<ol style="list-style-type: none"> Należy pozostawić urządzenie na kilka minut, aby silnik dyszy wystygł Dywan jest zbyt gruby lub ma zbyt długie włosie. Należy ustawić niższą prędkość.
Występują problemy ze zdejmowaniem fartucha z metalowej siatki wewnątrz pojemnika na kurz	Metalową siatkę i dolną część fartucha mocuje się haczykiem z zatrzaskiem, aby osiągnąć wyższą wydajność	Należy pociągnąć lekko fartuch, zgiąć go w bok, a następnie wyciągnąć
Produkt zatrzymuje się lub nie uruchamia się	Akumulator jest rozładowany	Należy naładować odkurzacz.
	Woda/ciecz została zassana do urządzenia.	Należy wyłączyć urządzenie, wyjąć filtry i pozostawić do wyschnięcia na 48 godzin. Nie należy odstawiać urządzenia na podstawkę ładującą. Jeśli urządzenie nadal nie działa po 48 godzinach, należy skontaktować się z autoryzowanym centrum serwisowym firmy Electrolux. Uwaga: Uszkodzenia silnika spowodowane przez wodę lub inne cieczki nie są objęte gwarancją.
	Odkurzacz niespodziewanie upadł (należy pamiętać, że produkt nie ma konstrukcji samostojącej).	<ol style="list-style-type: none"> Podczas korzystania z urządzenia należy mocno trzymać za jednostkę ręczną Przed oparciem jednostki, np. o ścianę lub półkę, należy najpierw upewnić się, że będzie stać stabilnie Urządzenie należy zawsze wyłączać przed odstawieniem na podstawkę ładującą.
Utrata mocy ssącej	Dysza nie zbiera kurzu ani brudu zgodnie z oczekiwaniami.	Należy upewnić się, że dysza jest dostosowana do typu podłogi. Niektóre modele mogą być wyposażone w dyszę PowerPro do wielu powierzchni i/lub dyszę PowerPro do twardych pokryć podłogowych. Dysza PowerPro do twardych pokryć podłogowych nie nadaje się do grubych dywanów, ale jest idealna do twardych pokryć podłogowych. Dysza PowerPro do wielu powierzchni nadaje się do wszystkich podłóg.
	Doszło do zablokowania szczotki lub wałka dyszy przez włosy i brud.	Należy wyjąć dyszę i wyczyścić rolkę szczotki zgodnie z instrukcją obsługi.
	Doszło do zablokowania przewodu i/lub szyjki dyszy.	Należy sprawdzić, czy w dyszy/rurze nie powstał zator.
	W filtrze wstępnym i/lub w filtrze drobnego pyłu powstał zator lub nagromadził się brud. Pojemnik na kurz jest pełny.	Należy opróżnić pojemnik na kurz i umyć filtry zgodnie z instrukcją obsługi. W razie potrzeby należy wyjąć filtry i kupić nowe na stronie www.electrolux.com .
Rolka szczotki nie obraca się	Rolka szczotki zatrzymuje się, gdy użytkownik odłącza poprzednią dyszę i zakłada następną bez wyłączenia odkurzacza. Świadczy to o aktywacji trybu bezpieczeństwa.	Wyłącz odkurzacz i uruchom go jeszcze raz przyciskiem „ON” (Wł.), aby zainicjować ruch obrotowy rolki szczotki.
Urządzenie nie ładuje się / na wyświetlaczu jednostki ręcznej nie ma informacji o ładowaniu	Urządzenie nie zostało prawidłowo odstawione na podstawkę ładującą.	Należy upewnić się, że płytki stykowe z tyłu odkurzacza stykają się z płytkami stykowymi na podstawce ładującej.
	Wtyczka ładowarki nie jest podłączona.	Należy upewnić się, że wtyczka adaptera jest podłączona do gniazda podstawki ładującej, a adapter ładowania jest podłączony do gniazdka.
	Ładowanie nie rozpocznie się, jeśli temperatura w pomieszczeniu jest niższa niż 5°C lub wyższa niż 35°C, aby chronić akumulator i elektronikę.	Urządzenie należy przechowywać/ładować w pomieszczeniu, w którym panuje temperatura od 5°C do 35°C.
	Wyświetlacz urządzenia ręcznego nie jest podświetlony, a dodatkowo żadna dioda LED nie jest podświetlana po pełnym naładowaniu akumulatora.	Aby wyświetlić wskaźnik poziomu naładowania akumulatora, należy podnieść odkurzacz z podstawki ładującej, po czym nacisnąć przycisk wł./wył. lub przycisk prędkości +/- . Należy odstawić odkurzacz ponownie na podstawkę ładującą.
	Temperatura akumulatora jest zbyt wysoka (~45°C) / niska (~5°C), dlatego ładowanie jeszcze się nie rozpoczęło.	Urządzenie należy przenieść do pomieszczenia, w którym panuje temperatura pokojowa, i poczekać, aż temperatura urządzenia spadnie / wzrośnie.

Często występujący problem	Możliwa przyczyna	Rozwiązanie
Brak informacji o ładowaniu na podstawie ładowanej	Akumulator jednostki ręcznej nie został naładowany do pełna. Ładowanie dodatkowego akumulatora na podstawie ładowanej rozpocznie się dopiero po pełnym naładowaniu akumulatora jednostki ręcznej (proces może zająć do 2,5 godz.)	Takie zjawisko występuje wyłącznie w przypadku produktów z możliwością ładowania na płycie bazowej podstawki ładowanej. Akumulator jednostki ręcznej zawsze jest ładowany jako pierwszy, a w następnej kolejności ładowany jest akumulator podstawki ładowanej. Podczas ładowania podświetlony jest wskaźnik LED.
	Akumulator nie został włożony prawidłowo	Należy wyjąć akumulator i podłączyć go ponownie
	Temperatura akumulatora jest zbyt wysoka (-45°C) / niska (-5°C), dlatego ładowanie jeszcze się nie rozpoczęło	Urządzenie należy przenieść do pomieszczenia, w którym panuje temperatura pokojowa, i poczekać, aż temperatura urządzenia się ustabilizuje.
	Akumulator jest zepsuty i wymaga wymiany.	Należy skontaktować się z centrum serwisowym firmy Electrolux. W razie potrzeby należy wymienić akumulator na nowy kupiony na stronie internetowej www.electrolux.com
	W produkcie znajduje się nieprawidłowy akumulator.	Należy upewnić się, że używany jest prawidłowy akumulator.
Na wyświetlaczu jednostki ręcznej została wyświetlona ikona zatkania	Ikona zatkania informuje o konieczności wyczyszczenia filtra	Należy wyczyścić/wymienić filtry zgodnie z instrukcją obsługi.
Na wyświetlaczu jednostki ręcznej pojawi się trójkąt ostrzegawczy	Silnik lub akumulator urządzenia osiągnął zbyt wysoką temperaturę.	Należy poczekać, aż temperatura urządzenia spadnie.
	Możliwe, że w dyszy lub w rurze powstał zator.	Należy sprawdzić, czy w dyszy/rurze nie powstał zator.
Dysza zwilżająca chwieje się / wykonuje nagłe, gwałtowne ruchy na podłodze	Nakładki mopujące nie są zamocowane na środku tarcz obrotowych.	Należy ponownie zamocować podkładki na środku tarcz obrotowych.
Ładowanie trwa dłużej niż 4,5 godziny	Temperatura w pomieszczeniu przekracza 35°C.	Czas ładowania wydłuży się, jeśli temperatura będzie wysoka, co jest normalne. Urządzenie należy przechowywać/ładować w temperaturze pokojowej.
Reflektory na dyszy podłogowej nie działają	Rolka szczotki jest zablokowana.	Należy zdjąć rolkę szczotki i oczyścić ją z włosów i włókien.
Aby uniknąć uszkodzenia akumulatora w przypadku planowania długotrwałego przechowywania bez podłączonego zasilania.	W razie długiej przerwy w eksploatacji odkurzacz i akumulator należy odpowiednio przygotować.	Aby nie uszkodzić akumulatora, przed schowaniem na dłuższy czas należy koniecznie naładować akumulator do 20-70%. Po naładowaniu należy odłączyć akumulator od odkurzacza i schować go w suchym pomieszczeniu, w którym panuje temperatura od 10 do 25°C. Po długim okresie przechowywania należy ładować akumulator do pełna przez 10 godzin.

OCHRONA ŚRODOWISKA

Materiały oznaczone symbolem  należy poddać utylizacji. Opakowanie urządzenia włożyć do odpowiedniego pojemnika w celu przeprowadzenia recyklingu. Należy zadbać o ponowne przetwarzanie odpadów urządzeń elektrycznych i elektronicznych, aby chronić środowisko naturalne oraz ludzkie zdrowie.

Nie wolno wyrzucać urządzeń oznaczonych symbolem  razem z odpadami domowymi.

Należy zwrócić produkt do miejscowego punktu ponownego przetwarzania lub skontaktować się z odpowiednimi władzami miejskimi.

Resolução de problemas

Problema comum	Causa possível	Resolução
O ícone S-bag aparece no visor e a função de esvaziamento não funciona depois de a unidade principal ter sido introduzida na estação de esvaziamento, mesmo quando carrega no botão Iniciar	O S-bag está cheio.	Deve substituí-lo por um S-bag novo.
	O S-bag ou a porta da cabina S-Bag não estão na posição correta.	Certifique-se de que o S-bag está devidamente posicionado e que a porta está fechada.
A estação não começa a esvaziar automaticamente quando o aspirador é introduzido	A estação está no modo manual.	Prima e mantenha premido o botão Início / Pausa na estação até que comece a piscar para alternar entre o modo manual e automático.
	A duração do levantamento do aspirador foi demasiado curta; provavelmente, não é necessário esvaziá-lo.	Se for necessário esvaziá-lo, carregue no botão Início / Pausa na estação ou aguarde mais de 15 s antes de voltar a colocar o aspirador na estação.
Aparentemente, a bateria na estação não consegue carregar	A estação prioriza o carregamento da bateria no aspirador.	Espere até que a bateria do aspirador esteja totalmente carregada; depois, a estação vai iniciar o carregamento.
		Troque as baterias para priorizar a alternativa.
A unidade principal não pode ser carregada numa estação vazia	A unidade principal não foi colocada corretamente na estação vazia; a placa de contacto fêmea e macho não contactaram entre si	Empurre a unidade principal para baixo com mais força. Rode a unidade um pouco se observar que a indicação de carregamento surge no visor HU
A esfregona não está suficientemente húmida para remover eficazmente as manchas ou a sujidade	O gotejamento de água é insuficiente para remover eficazmente as manchas ou a sujidade.	Utilize a função de pulverização para aplicar água diretamente na mancha. Prima e mantenha premido o botão de velocidade para ativar a pulverização durante, no máximo, 5 s.
Não há água a gotejar do bocal húmido	O depósito de água está vazio.	Adicione água ao depósito de água.
	A entrada de água está obstruída por elementos de grande dimensão.	Inspecione a entrada de água e assegure-se de que o carregamento no depósito de água inclui unicamente água limpa.
	Existe ar no tubo interior	Utilize a função de pulverização no início. Prima e mantenha premido o botão de velocidade para ativar a pulverização durante, no máximo, 5 s.
Existem fugas de água do depósito do bocal húmido após a instalação no bocal	O depósito de água não é totalmente estanque.	Certifique-se de que a entrada está devidamente vedada antes de voltar a instalá-la no bocal húmido.
Redução do desempenho	Depois de vários ciclos de limpeza em pelos compridos, estes ficam emaranhados na rede metálica no interior do depósito do pó.	Retire a malha metálica e elimine manualmente os pelos emaranhados.
	Após uma utilização prolongada, ocorreu a acumulação de pelos e detritos na entrada do depósito do pó, ao passo que os filtros ficaram obstruídos com pó fino.	Retire os pelos e detritos manualmente e limpe ou substitua os filtros de acordo com as instruções. Utilize um novo S-bag se estiver quase cheio.
Não é possível limpar completamente o pó e os pelos no interior do depósito do pó	O S-bag está cheio ou o depósito do pó está sobrecarregado com o conteúdo a atingir ou a ultrapassar o nível máximo indicado.	<ol style="list-style-type: none"> 1. Limpe o depósito do pó com mais frequência; limpe o depósito do pó com o tubo. A limpeza regular antes de o depósito ficar cheio melhora o desempenho geral. 2. Se o S-bag estiver quase cheio, deve substituí-lo por um novo para manter a funcionalidade ótima. 3. Limpe ou substitua o filtro (localizado sob o S-bag) para garantir uma limpeza eficaz.
A tampa inferior do depósito do pó não abre ou fecha corretamente.	<ol style="list-style-type: none"> 1. Pequenas aparas metálicas ficaram presas em redor do íman. 2. A unidade principal foi levantada da estação de esvaziamento antes de o ciclo de esvaziamento terminar. 	<ol style="list-style-type: none"> 1. Retire as aparas metálicas em redor do íman e limpe bem esta área. 2. Certifique-se de que extrai a unidade principal da estação de esvaziamento depois de o ciclo de esvaziamento terminar.
O pelo comprido está preso entre a tampa inferior e a aba do depósito do pó	O pelo comprido está emaranhado na rede metálica no depósito do pó.	Corte os pelos presos ou retire o pelo emaranhado manualmente.

Problema comum	Causa possível	Resolução
O tubo flexível na estação de esvaziamento desconecta-se do orifício de aspiração durante a limpeza	O tubo não foi inserido corretamente no orifício de aspiração.	Introduza o tubo firmemente até ficar bem conectado ao orifício de aspiração.
O bocal para automaticamente (principalmente no tapete)	A proteção contra sobretensão / sobreaquecimento foi ativada (especialmente após funcionar no tapete durante alguns minutos)	1. Faça uma pausa durante alguns minutos; deixe o motor do bocal arrefecer 2. O tapete é demasiado espesso ou com pelo demasiado comprido; experimente reduzir a velocidade
É difícil separar a aba da rede metálica no interior do depósito do pó	A rede metálica e a parte inferior da aba foram bloqueadas firmemente com um gancho de encaixe para obter um desempenho superior	Puxe um pouco a aba, dobre-a para os lados e depois puxe para fora
O produto para ou não inicia o funcionamento	A bateria está descarregada	Carregue o aspirador.
	O produto aspirou água / líquido para o seu interior.	Interrompa a utilização do produto e retire os filtros e permita que seque durante 48 h. Não coloque o produto no suporte de carregamento. Se o produto continuar a não funcionar após 48 h, deve contactar um centro de assistência autorizado da Electrolux. Nota: a garantia não cobre os danos no motor causados por água ou por outro líquido.
	O aspirador caiu involuntariamente ao chão (tenha em atenção que não existe uma função de suporte próprio no produto).	1. segurar na unidade manual com firmeza enquanto utiliza o aparelho; 2. colocar a unidade na parede ou em outra prateleira de suporte firmemente, antes de a soltar da mão; 3. voltar a colocar o aparelho no suporte de carregamento, sempre quando não estiver em funcionamento.
Perda de potência de aspiração	O bocal não recolhe o pó ou a sujidade conforme esperado.	Certifique-se de que utiliza um bocal correto para cada tipo de piso. Alguns modelos podem incluir o bocal PowerPro Multisuperfícies e/ou o bocal PowerPro Piso duro. O bocal PowerPro Piso duro não é recomendado para tapetes espessos, embora seja ideal para pisos duros. O bocal PowerPro Multisuperfícies é adequado para todos os pisos.
	A escova ou o rolo do bocal estão bloqueados com os pelos e a sujidade.	Retire o bocal e limpe o rolo da escova de acordo com o manual de instruções.
	O tubo e/ou a conduta do bocal estão obstruídos.	Verifique se ocorreu algum entupimento no bocal / tubo.
	O filtro prévio e/ou o filtro de pó fino ficaram obstruídos ou estão sujos. O depósito do pó está cheio.	Esvazie o depósito do pó e lave os filtros de acordo com o manual de instruções. Se for necessário, substitua-os por filtros novos adquiridos em www.electrolux.com .
O rolo da escova não roda	O rolo da escova para quando o utilizador retira o bocal anterior e muda para outro bocal enquanto o aspirador ainda está ligado. Isto é um modo de proteção.	Desligue o aspirador e volte a colocar o botão em «ON» para ativar a rotação do rolo da escova.
O produto não está a carregar / não há indicação de carregamento no visor da unidade manual	O produto não está colocado corretamente no suporte de carregamento.	Certifique-se de que as placas de contacto na parte posterior do aspirador estão em contacto com as placas de contacto no suporte de carregamento.
	A ficha do carregador não está ligada à corrente elétrica.	Certifique-se de que a ficha do adaptador está ligada à tomada do suporte de carregamento e de que o adaptador está ligado a uma tomada elétrica.
	O carregamento não irá ocorrer se a temperatura ambiente for inferior a 5 °C ou superior a 35 °C para proteger a bateria e os componentes eletrónicos.	Guarde / carregue o produto no interior a uma temperatura ambiente de 5 °C a 35 °C.
	O visor da unidade de mão está escuro e todos os LED apagam-se depois de a bateria estar totalmente carregada.	Retire o aspirador de limpeza do suporte de carregamento, prima o botão de ligar / desligar ou o botão de velocidade +/- para ver a indicação do nível da bateria. Volte a colocar o aspirador no suporte de carregamento.
	A temperatura do conjunto de bateria é demasiado elevada (-45 °C) / baixa (-5 °C); o carregamento ainda não foi iniciado.	O produto deve atingir as condições de temperatura ambiente; espere até que a temperatura diminua / aumente.

Problema comum	Causa possível	Resolução
Sem indicação de carregamento no suporte de carregamento	O conjunto de bateria da unidade manual não está totalmente carregado e não começa a carregar o conjunto de bateria adicional no suporte de carregamento enquanto o conjunto de bateria da unidade manual não estiver totalmente carregado (até 2,5 h)	Isto apenas pode acontecer com produtos que permitam o carregamento na placa de base do suporte de carregamento. O conjunto de bateria na unidade manual começa sempre a carregar primeiro e, em seguida, o carregamento começa para o conjunto de bateria na base do suporte de carregamento; a indicação LED deve começar a iluminar-se.
	O conjunto de bateria não está completamente introduzido	Retire o conjunto de bateria e volte a introduzi-lo
	A temperatura do conjunto de bateria é demasiado elevada (-45 °C) / baixa (-5 °C); o carregamento ainda não foi iniciado	O aparelho deve atingir as condições de temperatura ambiente; espere até que a temperatura diminua / aumente.
	O conjunto de bateria está danificado e deve ser substituído.	Contacte o centro de assistência Electrolux. Substitua se for necessário e compre um novo conjunto de bateria (www.electrolux.com)
	Está a ser utilizado um conjunto de bateria errada para este produto.	Certifique-se de que está a ser utilizado um conjunto de bateria correto.
A indicação de entupimento aparece no visor da unidade manual	A indicação de entupimento indica que os filtros devem ser limpos	Limpe / substitua os filtros de acordo com o manual de instruções.
O triângulo de advertência aparece no visor da unidade de mão	O produto pode estar sobreaquecido no motor ou no conjunto de bateria.	Deixe o produto repousar e arrefecer.
	O bocal ou o tubo podem estar obstruídos.	Verifique se ocorreu algum entupimento no bocal / tubo.
O bocal húmido oscila / salta no chão	As pastilhas de esfregona não estão fixas no centro dos discos rotativos.	Volte a instalar as pastilhas no centro dos discos rotativos.
O carregamento demora mais de 4,5 h	A temperatura ambiente é superior a 35 °C.	A duração de carregamento aumenta se a temperatura for elevada, o que é normal; guarde / carregue o produto a uma temperatura ambiente normal.
As luzes no bocal de piso não funcionam	O rolo da escova está encravado.	Retire o rolo da escova e elimine os pelos e as fibras.
Para evitar os danos na bateria ao guardar o produto durante um período prolongado sem a alimentação eléctrica ligada.	Se estiver previsto guardar e não utilizar o aspirador e o conjunto de bateria durante um período prolongado.	Para evitar os danos na bateria, certifique-se de que carrega o conjunto de bateria de 20 % a 70 % antes de guardar o aspirador durante um período prolongado. Depois de carregado, desconecte o conjunto de bateria do aspirador de limpeza e mantenha-o numa divisão ao abrigo da humidade e a uma temperatura ambiente de 10 °C a 25 °C. Deve recarregar o conjunto de bateria totalmente até 10 h após um período de não utilização prolongado.

PREOCUPAÇÕES AMBIENTAIS

Recicle os materiais que apresentem o símbolo . Coloque a embalagem nos contentores indicados para reciclagem. Ajude a proteger o ambiente e a saúde pública através da reciclagem dos aparelhos eléctricos e electrónicos.

Não elimine os aparelhos que tenham o símbolo  juntamente com os resíduos domésticos. Coloque o produto num ponto de recolha para reciclagem local ou contacte as suas autoridades municipais.

Depanare

Problemă comună	Cauză posibilă	Soluție
Pictograma S-bag apare pe afișaj și funcția de golire nu funcționează, după ce unitatea principală este introdusă în stația de golire, chiar și atunci când este apăsat butonul Start	S-bag este plin.	Înlocuiți cu un S-bag nou.
	S-bag sau capacul de la secțiunea cu S-bag nu sunt la locul lor.	Asigurați-vă că S-bag este poziționat corect, iar capacul este închis corect.
Stația nu începe să se golească automat când este introdus aspiratorul	Stația este în modul manual.	Apăsați și mențineți apăsat butonul Start/Pauză de pe stație, până când aceasta începe să clipească pentru a comuta între modul manual și automat.
	Durata pentru care aspiratorul a fost utilizat a fost prea scurtă; este probabil inutil să-l goliți.	Dacă este necesară golirea, apăsați butonul Start/Pauză de pe stație sau așteptați mai mult de 15 secunde înainte de a readuce aspiratorul la stație.
Bateria din stație pare să nu se poată încărca	Stația acordă prioritate încărcării bateriei pentru aspirator.	Așteptați până când bateria aspiratorului este complet încărcată; ulterior, stația va începe încărcarea.
		Schimbați bateriile pentru a acorda prioritate celei alternative.
Unitatea verticală nu poate fi încărcată într-o stație goală	Unitatea verticală nu a fost plasată corect înapoi în stația goală, placa de contact mamă și tată nu se atingeau una de cealaltă	Împingeți unitatea verticală în jos cu puțină forță suplimentară. Rotiți unitatea puțin, până când vedeți indicatorul de încărcare pe afișajul HU
Mopul nu este suficient de umed pentru a îndepărta eficient petele sau murdăria	Cantitatea de apă picurată este insuficientă pentru a îndepărta eficient petele sau murdăria.	Utilizați funcția de pulverizare pentru a aplica direct apă pe pată. Apăsați și mențineți apăsat butonul de viteză pentru a activa spray-ul timp de maximum 5 secunde.
Nu se scurge apă din duza umedă	Rezervorul de apă este gol.	Adăugați apă în rezervorul de apă.
	Accesul apei este obstrucționat de obiecte mari.	Examinați admisia de apă și asigurați-vă că numai apă curată este încărcată în rezervorul de apă.
	Există aer în furtunul interior	Folosiți funcția de pulverizare la început. Apăsați și mențineți apăsat butonul de viteză pentru a activa spray-ul timp de maximum 5 secunde
Apa curge din rezervorul duzei umede după ce a fost instalat pe duză	Rezervorul de apă nu este complet etanș.	Asigurați-vă că admisia de apă este etanșată corespunzător, înainte de a o reinstala pe duza umedă.
Degradarea performanței	După mai multe cicluri de curățare a părului lung, părul s-a încurcat în jurul plasei metalice din interiorul coșului de praf.	Îndepărtați plasa metalică și curățați manual orice urmă de păr încurcat în jurul ei.
	După o utilizare prelungită, părul și resturile s-au acumulat în jurul orificiului de admisie al coșului de praf, în timp ce filtrele s-au înfundat cu praf fin.	Îndepărtați manual părul/gunoaiele și curățați sau înlocuiți filtrele conform instrucțiunilor. Folosiți un S-bag nou dacă este aproape plin.
Praful/părul din interiorul coșului de praf nu poate fi curățat temeinic	S-bag este plin sau coșul de praf este supraîncărcat, conținutul atinge sau depășește nivelul maxim indicat.	<ol style="list-style-type: none"> Curățați coșul de praf mai des și curățați-l cu furtunul. Curățarea regulată înainte de umplerea coșului îmbunătățește performanța generală. Dacă S-bag este aproape plin, înlocuiți-l cu unul nou pentru a menține funcționalitatea optimă. Curățați sau înlocuiți filtrul de protecție motor (situat sub S-bag) pentru a asigura o curățare eficientă.
Capacul inferior al coșului de praf nu s-a deschis sau închis corect.	<ol style="list-style-type: none"> Mici așchii de metal s-au blocat în jurul magnetului. Unitatea principală a fost ridicată din stația de golire, înainte ca ciclul de golire să se termine. 	<ol style="list-style-type: none"> Îndepărtați așchiile de metal din jurul magnetului și curățați bine acea zonă. Asigurați-vă că unitatea principală va fi ridicată din stația de golire după terminarea ciclului de golire.
Părul lung este prins între capacul inferior și suportul coșului de praf	Părul lung este încurcat în jurul plasei metalice din interiorul coșului de praf.	Tăiați părul blocat sau îndepărtați manual părul încurcat.
Furtunul elastic din stația de golire se deconectează de la orificiul de aspirare în timpul curățării	Furtunul nu a fost introdus corect în orificiul de aspirare.	Introduceți ferm furtunul până când se conectează bine la orificiul de aspirare.

Problemă comună	Cauză posibilă	Soluție
Duza se oprește automat (în principal pe covor)	Protecția la supracurent/temperatură s-a declanșat (în special după ce a funcționat pe covor timp de câteva minute)	<ol style="list-style-type: none"> 1. Opriți dispozitivul câteva minute, lăsați motorul duzei să se răcească 2. Covorul este prea gros sau are peri prea lungi, încercați o setare de viteză mai mică
E greu de detașat carcasa de plasa metalică din interiorul coșului de praf	Plasa metalică și partea inferioară a carcasei au fost fixate ferm cu un cârlig de siguranță pentru a obține o performanță mai bună	Trageți puțin carcasa, îndreptați-o în lateral și apoi trageți-o afară.
Produsul se oprește sau nu pornește	Bateria este descărcată	Încărcați aspiratorul.
	Apa/Lichidul a fost aspirat în produs.	Opriți utilizarea produsului, scoateți filtrele și lăsați-l să se usuce timp de 48 de ore. Nu puneți produsul în suportul de încărcare. Dacă produsul încă nu funcționează după 48 de ore, contactați un centru de service autorizat Electrolux. Observații: Deteriorările motorului cauzate de apă sau alt lichid nu sunt acoperite de garanție.
	Aspiratorul a căzut pe podea în mod neintenționat (rețineți că produsul nu are funcție de suport automat).	<ol style="list-style-type: none"> 1. Țineți ferm unitatea de mână în timp ce utilizați aparatul 2. Așezați unitatea ferm pe perete sau pe orice alt raft, înainte de a o elibera din mână 3. Așezați aparatul înapoi pe suportul de încărcare întotdeauna, când nu funcționează.
Pierderea puterii de aspirare	Duza nu captează praful sau murdăria așa cum era de așteptat.	Asigurați-vă că utilizați o duză corectă pentru fiecare tip de podea. Unele modele pot conține duza PowerPro Multi-suprafațe și/sau duza PowerPro Podea Dură. Duza PowerPro Podea Dură nu este recomandată pentru covoare groase, dar este ideală pentru podele dure. Duza PowerPro Multi-suprafațe este potrivită pentru toate podelele.
	Peria sau rola duzei este blocată de păr și murdărie.	Scoateți duza și curățați rola de perie conform manualului de instrucțiuni.
	Tubul și/sau gâtul duzei este blocat.	Verificați dacă duza sau tubul sunt înfundate.
	Prefiltrul și/sau filtrul de praf fin au fost înfundate sau murdare. Coșul de praf este plin.	Goliți coșul de praf și spălați filtrele conform manualului de instrucțiuni. Dacă este necesar, înlocuiți și cumpărați filtre noi de la www.electrolux.com .
Rola de perie nu se rotește	Rola de perie se oprește când utilizatorul detașează duza anterioară și schimbă duza în timp ce aspiratorul este încă pornit. Acesta este un mod de protecție.	Opriți aparatul de curățat și reporniți butonul „PORNIRE”, pentru a activa rotirea rola de perie.
Produsul nu se încarcă/nicio indicație de încărcare pe afișajul unității de mână	Produsul nu este așezat corect în suportul de încărcare.	Asigurați-vă că plăcile de contact de pe partea din spate a aspiratorului sunt în contact cu plăcile de contact de pe suportul de încărcare.
	Mufa încărcătorului nu este conectată.	Asigurați-vă că ștecărul adaptorului este conectat la priza suportului de încărcare și că adaptorul de încărcare este conectat la o priză de perete.
	Încărcarea nu va avea loc dacă temperatura camerei este sub 5°C sau peste 35°C, pentru a proteja bateria și electronicele.	Depozitați/Încărcați produsul în interior la o temperatură a camerei între 5-35°C.
	Afișajul unității de mână este întunecat și toate LED-urile sunt stinse după ce acumulatorul este complet încărcat.	Scoateți aparatul de curățat din suportul de încărcare, apăsați butonul pornire/oprire sau butonul de viteză +/- pentru a vizualiza indicația nivelului de baterie. Puneți aparatul de curățat înapoi în suportul de încărcare.
	Temperatura acumulatorului este prea mare (~45°C)/scăzută (~5°C), încărcarea nu a început încă.	Expuneți produsul la temperatura ambiantă, așteptați până când temperatura se răcește/crește.

Problemă comună	Cauză posibilă	Soluție
Nicio indicație de încărcare pe suportul de încărcare	Acumulatorul unității de mână nu este complet încărcat și nu va începe încărcarea acumulatorului suplimentar pe suportul de încărcare, până când acumulatorul unității de mână nu este complet încărcat (până la 2,5 ore)	Acest lucru se poate întâmpla doar produselor care pot fi încărcate pe placa de bază a suportului de încărcare. Acumulatorul de pe unitatea de mână se va încărca mereu primul, apoi va începe încărcarea acumulatorului din baza suportului de încărcare, iar indicația LED ar trebui să înceapă să se aprindă.
	Acumulatorul nu este introdus complet	Scoateți acumulatorul și introduceți-l din nou
	Temperatura acumulatorului este prea mare (~45°C)/scăzută (~5°C), încărcarea nu a început încă	Expuneți aparatul la temperatura ambiantă, așteptați până când temperatura scade/crește.
	Acumulatorul este defect, trebuie înlocuit.	Contactați centrul de service Electrolux. Dacă este necesar, înlocuiți și cumpărați acumulator nou de la www.electrolux.com .
	Pentru acest produs se folosește un acumulator greșit.	Asigurați-vă că utilizați acumulatorul corect.
Indicația de înfundare apare pe afișajul unității de mână	Indicație de înfundare ce spune că filtrele trebuie curățate	Curățați/Înlocuiți filtrele conform manualului de instrucțiuni.
Pictograma de avertizare apare pe afișajul unității de mână	Produsul se poate supraîncălzi în motor sau în acumulator.	Lăsați produsul să ia o pauză și să se răcească.
	Duza sau tubul pot fi înfundate.	Verificați dacă duza sau tubul sunt înfundate.
Duza umedă se clătină / cade pe podea	Lavetele de mop nu sunt atașate în centrul discurilor de rotație.	Atașați din nou lavetele de mop în centrul discurilor de rotație.
Încărcarea durează mai mult de 4,5 ore	Temperatura camerei este de peste 35°C.	Timpul de încărcare va fi mai lung, dacă temperatura este ridicată, ceea ce este normal, depozitați/încărcați produsul la o temperatură normală a camerei.
Luminile de pe duza de podea nu funcționează	Rola de perie este blocată.	Scoateți rola de perie și curățați-o de păr și fibre.
Pentru a evita deteriorarea bateriei atunci când planificați o stocare îndelungată, stocați fără alimentare electrică.	Aspiratorul și acumulatorul vor fi depozitate și nefolosite mult timp.	Pentru a evita deteriorarea bateriei, asigurați-vă că încărcați acumulatorul la 20-70% înainte de depozitare îndelungată. Odată încărcat, deconectați acumulatorul de la aspiratorul și păstrați-l într-o cameră uscată, cu o temperatură de 10-25°C. Reîncărcați-l complet până la 10 ore, după o depozitare îndelungată.

INFORMAȚII PRIVIND MEDIUL

Reciclați materialele marcate cu simbolul . Pentru a recicla ambalajele, acestea trebuie puse în containerele corespunzătoare. Ajuțați la protejarea mediului și a sănătății umane și la reciclarea deșeurilor din aparatele electrice și electrocasnice.

Nu aruncați aparatele marcate cu acest simbol  împreună cu deșeurile menajere. Returnați produsul la centrul local de reciclare sau contactați administrația orașului dvs.

Устранение неполадок

Распространенная проблема	Возможная причина	Способ устранения
На дисплее появляется значок S-bag, а функция опорожнения не работает после установки основного блока в станцию опорожнения, даже если нажата кнопка запуска.	S-bag заполнен.	Замените его новым мешком S-bag.
	S-bag или дверца отсека для S-bag не установлены на свои места.	Убедитесь, что S-bag установлен правильно и что дверца закрыта должным образом.
Станция не начинает автоматическое опорожнение при вставке пылесоса	Станция находится в ручном режиме управления.	Нажмите и удерживайте кнопку запуска/приостановки на станции, пока она не начнет мигать для переключения между ручным и автоматическим режимами.
	Продолжительность поднятого состояния пылесоса была слишком мала; скорее всего, нет необходимости его опорожнять.	Если необходимо опорожнить пылесос, нажмите кнопку запуска/приостановки на станции или подождите более 15 секунд, прежде чем возвращать пылесос на станцию.
Похоже, что аккумулятор внутри станции не может заряжаться	Станция отдает приоритет зарядке аккумулятора пылесоса.	Подождите, пока аккумулятор пылесоса полностью зарядится; после этого станция начнет зарядку.
		Поменяйте аккумуляторы местами, чтобы отдать приоритет другому из них.
Невозможно зарядить ручной блок в станции опорожнения	Ручной блок не был правильно установлен назад в станцию опорожнения, гнездовые и штыревые контакты не соприкасаются друг с другом	Нажмите на ручной блок вниз с небольшим усилием, поверните его немного, пока на дисплее ручного блока не появится индикация зарядки
Швабра недостаточно увлажнена для эффективного удаления пятен или грязи	Капающей воды недостаточно для эффективного удаления пятен и загрязнений.	Используйте функцию распыления, чтобы наносить воду непосредственно на пятно. Нажмите и удерживайте кнопку регулировки скорости, чтобы активировать распыление в течение не более 5 секунд.
Из насадки для влажной уборки не капает вода	Резервуар для воды пуст.	Добавьте воду в резервуар для воды.
	Заливное отверстие для воды заблокировано крупными предметами.	Осмотрите заливное отверстие для воды и убедитесь, что в резервуар для воды заливается только чистая вода.
	Наличие воздуха во внутреннем шланге	В начале используйте функцию распыления. Нажмите и удерживайте кнопку скорости, чтобы активировать распыление в течение не более 5 секунд
Утечка воды из резервуара насадки для влажной уборки после его установки в насадку	Резервуар для воды не полностью герметичен.	Убедитесь в том, что заливное отверстие правильно уплотнено, прежде чем снова устанавливать резервуар в насадку для влажной уборки.
Снижение производительности	После нескольких циклов уборки длинных волос они запутались в металлической сетке внутри пылесборника.	Снимите металлическую сетку и вручную удалите все запутавшиеся в ней волосы.
	После длительного использования, вокруг входного отверстия пылесборника скопились волосы и мусор, а фильтры засорились мелкой пылью.	Удалите волосы/мусор вручную и очистите или замените фильтры в соответствии с инструкциями. Используйте новый S-bag, если он почти полон.
Пыль/волосы не могут быть полностью удалены из пылесборника	Переполнен S-bag или перегружен пылесборник, содержимое которого достигло или превысило максимальный указанный уровень.	<ol style="list-style-type: none"> 1. Почаще очищайте пылесборник и выполняйте очистку с помощью шланга. Регулярная очистка до полного заполнения пылесборника повышает общую производительность. 2. Если S-bag почти полон, замените его новым, чтобы сохранить оптимальную производительность. 3. Очистите или замените аварийный фильтр (расположенный под мешком S-bag), чтобы обеспечить эффективную уборку.
Нижняя крышка пылесборника не открывается или не закрывается должным образом.	<ol style="list-style-type: none"> 1. Вокруг магнита налипли мелкие металлические опилки. 2. Основной блок был поднят со станции опорожнения до завершения цикла опорожнения. 	<ol style="list-style-type: none"> 1. Удалите металлические опилки вокруг магнита и тщательно очистите эту область. 2. Проследите за тем, чтобы основной блок был поднят со станции опорожнения после завершения цикла опорожнения.
Между нижней крышкой и дном пылесборника застревают длинные волосы	В металлической сетке внутри пылесборника запутались длинные волосы.	Обрежьте застрявшие волосы или удалите запутавшиеся волосы вручную.

Распространенная проблема	Возможная причина	Способ устранения
Эластичный шланг в станции опорожнения отсоединяется от всасывающего отверстия во время вакуумной очистки	Шланг был неправильно вставлен во всасывающее отверстие.	Плотно вставьте шланг, пока он надежно не соединится с всасывающим отверстием.
Насадка автоматически выключается (в основном на ковре)	Сработала защита от перегрузки по току/температуре (обычно после нескольких минут работы на ковре)	1. Подождите несколько минут, дайте двигателю насадки остыть 2. Ковер слишком толстый или со слишком длинным ворсом, попробуйте установить более низкую скорость
Тяжело отсоединяется нижняя часть фильтра от металлической сетки внутри пылесборника	Металлическая сетка и нижняя часть фильтра были надежно зафиксированы с помощью пружинной защелки для обеспечения лучшей производительности	Слегка потяните нижнюю часть фильтра, отклоните ее в сторону, а затем вытащите
Прибор останавливается или не запускается	Разряжен аккумулятор	Зарядите пылесос.
	Прибор засосал внутрь воду/жидкость.	Прекратите использование прибора, выньте фильтры и дайте ему высохнуть в течение 48 часов. Не устанавливайте прибор в зарядную стойку. Если через 48 часов прибор по-прежнему не работает, обратитесь в авторизованный сервисный центр Electrolux. Примечание: Гарантия не распространяется на повреждения двигателя, вызванные попаданием воды или другой жидкости.
	Пылесос случайно упал на пол (обратите внимание, что пылесос не может самостоятельно стоять на полу).	1. Надежно удерживайте переносное устройство во время использования устройства 2. Перед тем как выпустить устройство из рук, устойчиво расположите его возле стены или любой другой опорной поверхности 3. Всегда возвращайте устройство в зарядную стойку, когда оно не работает.
Потеря мощности всасывания	Насадка не собирает пыль и грязь так, как ожидалось.	Для каждого типа пола используйте свою насадку. Некоторые модели могут иметь насадку PowerPro Multi-surface и/или насадку PowerPro Hard Floor. Насадку PowerPro Hard Floor не рекомендуется использовать для толстых ковров, но она идеально подходит для твердых полов. Насадка PowerPro Multi-surface подходит для всех типов полов.
	Щетка или валик насадки забиты волосами и мусором.	Снимите насадку и очистите щеточный валик в соответствии с инструкцией.
	Заблокирована труба и/или патрубок насадки.	Проверьте, не произошло ли засорение насадки/трубы.
	Засорились или загрязнены фильтр предварительной очистки и/или фильтр тонкой очистки. Заполнен пылесборник.	Опорожните пылесборник и промойте фильтры в соответствии с инструкцией. При необходимости замените их и купите новые фильтры через веб-сайт www.electrolux.com .
Щеточный валик не вращается	Щеточный валик останавливается, когда пользователь отсоединяет предыдущую насадку и меняет ее на другую, пока пылесос еще включен. Это связано с включением режима защиты.	Выключите пылесос и нажмите кнопку «ON» (ВКЛ.), чтобы включить вращение щеточного валика.
Прибор не заряжается/нет индикации зарядки на дисплее ручного блока	Прибор неправильно установлен в зарядную стойку.	Убедитесь, что контактные пластины в задней части пылесоса соприкасаются с контактными пластинами в зарядной стойке.
	Вилка зарядного устройства не вставлена в розетку.	Убедитесь, что вилка адаптера подключена к гнезду зарядной стойки, а зарядный адаптер включен в розетку.
	Зарядка не будет выполняться, если температура в помещении ниже 5 °C или выше 35 °C, чтобы защитить аккумулятор и электронные компоненты.	Храните/заряжайте прибор в помещении с температурой 5–35 °C.
	После полной зарядки аккумулятора дисплей ручного блока темный, а все светодиоды выключены.	Извлеките пылесос из зарядной стойки, нажмите кнопку включения/выключения или кнопку скорости «+/-» для отображения индикатора уровня заряда аккумулятора. Верните пылесос в зарядную стойку.
	Температура аккумулятора слишком высокая (около 45 °C)/низкая (около 5 °C), зарядка еще не началась.	Выдержите изделие при температуре окружающей среды, подождите, пока температура снизится/повысится.

Распространенная проблема	Возможная причина	Способ устранения
Нет индикации зарядки в зарядной стойке	Аккумулятор переносного устройства не полностью заряжен, дополнительный аккумулятор в зарядной стойке не начнет заряжаться, пока аккумулятор переносного устройства не будет полностью заряжен (в течение 2,5 часов).	Это может произойти только с устройствами, которые можно заряжать на опорной панели зарядной стойки. Аккумулятор в переносном устройстве всегда начинает заряжаться в первую очередь, а затем начинается зарядка аккумулятора в зарядной стойке, при этом должен загореться светодиодный индикатор.
	Аккумулятор вставлен не полностью	Выньте аккумулятор и вставьте его снова
	Температура аккумулятора слишком высокая (около 45 °C) / низкая (около 5 °C), зарядка еще не началась	Поместите устройство в помещение при температуре окружающей среды и подождите, пока температура снизится/повысится.
	Аккумулятор неисправен, необходима его замена.	Обратитесь в сервисный центр Electrolux, если необходимо заменить и купить новый аккумулятор (www.electrolux.com)
	В этом устройстве используется аккумулятор несоответствующего типа.	Убедитесь, что используется соответствующий устройству аккумулятор.
На дисплее переносного устройства появляется индикация засорения	Индикация засорения указывает на необходимость очистки фильтров	Очистите/замените фильтры в соответствии с инструкцией.
На дисплее ручного блока появляется предупреждающий треугольник	Возможен перегрев двигателя или аккумулятора прибора.	Оставьте прибор в состоянии покоя и дайте ему остыть.
	Насадка или труба могут быть засорены.	Проверьте, не произошло ли засорение насадки/трубы.
Насадка для влажной уборки колеблется/прыгает по полу	Накладки для швабр не закреплены в центре вращающихся дисков.	Установите накладки в центре вращающихся дисков.
Зарядка длится более 4,5 часов	Температура в помещении превышает 35 °C.	Время зарядки будет больше при высокой температуре, что является нормальным, храните/заряжайте устройство при нормальной комнатной температуре.
Не работают лампы освещения на насадке для пола	Заклинил щеточный валик.	Снимите щеточный валик и очистите его от волос и волокон.
Как предотвратить повреждение аккумулятора при длительном хранении без подключения к сети.	Планируется, что пылесос и аккумулятор будут храниться и не использоваться в течение длительного времени.	Чтобы избежать повреждения аккумулятора, перед длительным хранением обязательно зарядите его до 20–70%. После зарядки отсоедините аккумулятор от пылесоса и храните его в сухом помещении с температурой 10–25 °C. После длительного хранения необходимо полностью зарядить аккумулятор в течение около 10 часов.

ОХРАНА ОКРУЖАЮЩЕЙ СРЕДЫ

Материалы с символом  следует сдавать на переработку. Положите упаковку в соответствующие контейнеры для сбора вторичного сырья. Принимая участие в переработке старого электробытового оборудования, Вы помогаете защитить окружающую среду и здоровье человека.

Не выбрасывайте вместе с бытовыми отходами бытовую технику, помеченную символом . Прибор следует доставить в место раздельного накопления и сбора отходов потребления или в пункт сбора использованной бытовой техники для последующей утилизации.

Felsökning

Vanligt problem	Möjlig Orsak	Lösning
Ikonen för S-bag visas på displayen och tömningsfunktionen fungerar inte efter att huvudenheten satts i tömningsstationen, även när man trycker på knappen Start	S-bag är full.	Byt ut den mot en ny S-bag.
	S-bag eller luckan till behållaren för S-bag är inte på plats.	Se till att S-bag är korrekt isatt och att luckan är ordentligt stängd.
Stationen börjar inte tömma automatiskt när dammsugaren sätts i	Stationen är i manuellt läge.	Håll in knappen Start/Paus på stationen tills den börjar blinka för att växla mellan manuellt och automatiskt läge.
	Dammsugaren har använts under en för kort tid; Det är sannolikt onödigt att tömma den.	Om tömning är nödvändig, tryck på knappen Start/Paus på stationen eller vänta mer än 15 sekunder innan du sätter tillbaka dammsugaren i stationen.
Batteriet i stationen verkar inte kunna laddas	Stationen prioriterar att ladda batteriet på dammsugaren.	Vänta tills batteriet på dammsugaren är fulladdat; därefter kommer stationen att börja ladda.
		Byt plats på batterierna för att prioritera den andra.
Skafthenheten kan inte laddas på Tömningsstationen	Skafthenheten placerades inte tillbaka i Tömningsstationen på rätt sätt; hon- och hankontaktplattorna vidrörde inte varandra	Tryck skafthenheten nedåt med lite extra kraft. Roterar enheten en liten bit tills du ser att laddningsindikatorn på HU-displayen dyker upp.
Moppen är inte tillräckligt fuktig för att effektivt ta bort fläckar eller smuts	Vattendroppandet är otillräckligt för att effektivt ta bort fläckar eller smuts.	Använd sprayfunktionen för att applicera vatten direkt på fläcken. Tryck och håll ner hastighetsknappen i max 5 sekunder för att aktivera sprayeren.
Inget vatten droppar från det våta munstycket	Vattentanken är tom.	Fyll på vatten i vattentanken.
	Vatteninloppet har täppts för av stora föremål.	Undersök vatteninloppet och se till att vattentanken fylls endast med rent vatten.
	Det finns luft i innerslangen	Använd sprayfunktionen i början. Tryck och håll ner hastighetsknappen i max 5 sekunder för att aktivera sprayeren
Vatten läcker från tanken till det våta munstycket efter att den har satts på munstycket	Vattentanken är inte helt försluten.	Se till att inloppet är ordentligt förslutet innan du installerar det på det våta munstycket.
Försämrad prestanda	Efter flera omgångar av rengöring av långhåriga ytor har hår trasslat fast runt metallnätet inuti dammbehållaren.	Ta bort metallnätet och rensa manuellt bort allt hår som trasslat fast runt det.
	Efter långvarig användning har hår och skräp ansamlats runt dammbehållarens inlopp, och filtren har täppts för med fint damm.	Ta bort håret/skräpet manuellt och rengör eller byt ut filtren enligt anvisningarna. Använd en ny S-bag om den nästan är full.
Damm/hår inuti dammbehållaren går inte att avlägsna fullständigt	S-bag är full, eller dammbehållaren är överfull, med innehåll som når eller överskrider den angivna maxnivån.	<ol style="list-style-type: none"> 1. Rengör dammbehållaren oftare och rengör dammbehållaren med slangen. Regelbunden rengöring innan behållaren är full förbättrar generell prestanda. 2. Byt ut S-påsen mot en ny om den nästan är full för att bibehålla optimal funktion. 3. Rengör eller byt ut katastroffiltret (som sitter under S-bag) för att säkerställa effektiv rengöring.
Det nedre locket på dammbehållaren kunde inte öppnas eller stängas ordentligt.	<ol style="list-style-type: none"> 1. Fint metallspån har fastnat runt magneten. 2. Huvudenheten lyftes upp ur tömningsstationen innan tömningscykeln avslutats. 	<ol style="list-style-type: none"> 1. Ta bort metallspånen runt magneten och rengör området noggrant. 2. Se till att huvudenheten lyfts upp ur tömningsstationen efter att tömningscykeln avslutats.
Långt hår har fastnat mellan bottenlocket och dammbehållarens kantremsa	Långt hår har trasslat fast runt metallnätet inuti dammbehållaren.	Klipp bort det fasttrasslade håret eller ta bort håret manuellt.
Den elastiska slangen i tömningsstationen lossnar från insugningskanalen under dammsugning	Slangen var inte ordentligt isatt i insugningskanalen.	För bestämt in slangen tills den är ordentligt isatt i insugningskanalen.

Vanligt problem	Möjlig Orsak	Lösning
Munstycket stannar automatiskt (främst på mattor)	Överspännings-/temperaturskydd utlöstes (särskilt efter att ha körts på mattor i några minuter)	1. Vila i några minuter. Låt munstycksmotorn svalna 2. Mattan är för tjock eller med för långt hår. Försök med lägre hastighetsinställning
Svårt att ta av kjolen från metallnätet inuti dammbehållaren	Metallnät och nedre kjoldel låses fast med snäppkrok för att uppnå bättre prestanda	Dra ut kjolen lite, böj den i sidled och dra sedan ut den
Produkten stannar eller startar inte	Batteriet är slut	Ladda dammsugaren.
	Vatten/vätska har sugits upp i produkten.	Sluta använda produkten, ta ut filtren och låt den torka i 48 timmar. Sätt inte produkten i laddningsstativet. Om produkten fortfarande inte fungerar efter 48 timmar, kontakta ett auktoriserat Electrolux-servicecenter. Notera: Skador på motorn orsakade av vatten eller annan vätska omfattas inte av garantin.
	Dammsugaren har fallit till golvet av misstag (Observera att produkten inte har någon självstående funktion).	1. Håll i den handhållna enheten ordentligt medan du använder apparaten 2. Vila enheten mot väggen eller annan yta ordentligt innan du släpper taget om den 3. Placera alltid tillbaka apparaten i laddningsstativet när den inte körs.
Försämrad uppsugningsförmåga	Munstycket tar inte upp damm eller smuts som det ska.	Se till att använda rätt munstycke för varje golvtyp. Vissa modeller kan innehålla munstycket PowerPro Multi-surface och/eller munstycket PowerPro Hard Floor. Munstycket PowerPro Hard Floor rekommenderas inte för tjocka mattor, men det är perfekt för hårda golv. Munstycket PowerPro Multi-surface är lämpligt för alla golv.
	Munstyckets borste eller rulle blockeras av hår och smuts.	Ta bort munstycket och rengör den roterande borsten enligt bruksanvisningen.
	Rör och/eller munstyckets hals är blockerat.	Se efter om det är stopp i munstycket/röret.
	Förfiltret och/eller filtret för fint damm har täppts för eller är smutsiga. Dammbehållaren är full.	Töm dammbehållaren och tvätta filtren enligt bruksanvisningen. Byt ut och köp nya filter, om det behövs, på www.electrolux.com .
Den roterande borsten har fastnat	Den roterande borsten stannar när användaren tar bort det tidigare munstycket & byter det till ett annat munstycke medan dammsugaren fortfarande är på. Detta är ett skyddsläge.	Stäng av dammsugaren och starta om på "ON"-knappen för att aktivera den roterande borstens snurrning.
Produkten laddas inte/ingen laddningsindikering på den handhållna enhetens display	Produkten är inte korrekt placerad i laddningsstativet.	Se till att kontaktplattorna på dammsugarens baksida är i kontakt med kontaktplattorna på laddningsstativet.
	Laddarens kontakt är inte isatt.	Se till att adapterkontakten är ansluten till laddningsstavets uttag och att laddningsadaptorn är ansluten till ett vägguttag.
	Laddning kommer inte att ske om rumstemperaturen är under 5°C eller över 35°C för att skydda batteriet och elektroniken.	Förvara/ladda produkten inomhus med en rumstemperatur mellan 5-35°C.
	Den handhållna enhetens display är mörk och alla LED-lampor är släckta efter att batteriet är fulladdat.	Ta bort dammsugaren från laddningsstativet, tryck på på/av-knappen eller hastighetsknapparna +/- för att visa batterinivåindikering. Sätt tillbaka dammsugaren i laddningsstativet.
	Batteriets temperatur är för hög (-45°C)/låg (-5°C). Laddningen har ännu inte startats.	Ställ produkten i rumstemperatur och vänta tills temperaturen har sjunkit/stigit.

Vanligt problem	Möjlig Orsak	Lösning
Ingen laddningsindikering på laddningsstativet	Den handhållna enhetens batteri är inte fulladdat och kommer inte att börja ladda extra batteri på laddningsstativet förrän den handhållna enhetens batteri är fulladdat (upp till 2,5 timmar)	Detta kan bara hända med produkter som kan laddas på laddningsstativets basplatta. Batteriet på den handhållna enheten börjar alltid laddas först. Sedan startar laddningen av batteriet i laddningsstativets bas och LED-indikeringen kommer att tändas.
	Batteriet är inte helt isatt	Ta ut batteriet och sätt in det igen
	Batteriets temperatur är för hög (-45°C)/låg (-5°C). Laddningen har ännu inte startats.	Ställ apparaten i rumstemperatur och vänta tills temperaturen har sänkts/höjts.
	Batteriet är trasigt och måste bytas ut.	Kontakta Electrolux servicecenter. Om du behöver byta ut och köpa nytt batteri (www.electrolux.com)
	Fel batteri används för denna produkt.	Se till att rätt batteri används.
Indikering för tilltäppning visas på den handhållna enhetens display	Indikering för tilltäppning innebär att filter behöver rengöras	Rengör/byt ut filtren enligt bruksanvisningen.
Varningstriangel visas på den handhållna enhetens display	Produkten kan vara överhettad i motorn eller batteriet.	Låt produkten vila och svalna.
	Munstycket eller röret kan vara tilltäppt.	Se efter om det är stopp i munstycket/röret.
Våtmunstycke vinglar / hoppar över golvet	Moppdynorna är inte fästa i mitten av rotationsskivorna.	Fäst dynorna på nytt i mitten av rotationsskivorna.
Laddningen tar längre tid än 4,5 timmar	Rumstemperaturen är över 35°C.	Laddningstiden blir längre om temperaturen är hög, vilket är normalt. Förvara/ladda produkten i normal rumstemperatur.
Lamporna på golvmunstycket fungerar inte	Den roterande borsten har fastnat.	Ta bort den roterande borsten och rengör den från hår och fibrer.
För att undvika skador på batteriet när du planerar för långtidsförvaring utan strömanslutning.	Dammsugaren och batteriet planeras förvaras och inte användas på länge.	Se till att ladda batteriet till 20-70% före långtidsförvaring för att undvika skador på batteriet. Koppla bort batteriet från dammsugaren när det laddats klart och förvara det i ett torrt rum med en rumstemperatur på 10-25°C. Ladda den helt upp till 10 timmar efter långtidsförvaring.

Miljöskydd

Återvinn material med symbolen . Återvinn förpackningen genom att placera den i lämpligt kärl. Bidra till att skydda vår miljö och vår hälsa genom att återvinna avfall från elektriska och elektroniska produkter.

Släng inte produkter märkta med symbolen  med hushållsavfallet. Lämnna in produkten på närmaste återvinningsstation eller kontakta kommunkontoret.

Odpravljanje motenj

Pogosta težava	Možen razlog	Rešitev
Ko sesalnik položite v praznilno postajo je na zaslonu prikazana ikona S-bag in funkcija praznjenja ne deluje, tudi po pritisku na tipko Start	Sanitarna vrečka je polna.	Zamenjajte jo z novo.
	Sanitarna vrečka ni pravilno vstavljena ali pa njena vratca niso zaprta.	Preverite, ali je sanitarna vrečka pravilno vstavljena in ali so vratca pravilno zaprta.
Postaja ne začne prazniti, ko vanjo položite sesalnik	Praznilna postaja je v ročnem načinu delovanja.	Za preklap med ročnim in samodejnim načinom praznilne postaje pritisnite tipko Start/Premor, dokler lučke ne začnejo utripati.
	Trajanje delovanja sesalnika je bilo prekratko, verjetno ga še ni treba izprazniti.	Če je sesalnik treba izprazniti, pritisnite tipko Start/Premor na postaji ali počakajte najmanj 15 sekund, preden ponovno poskušate položiti sesalnik v praznilno postajo.
Kaže, da se baterija v postaji ne polni	Postaja najprej napolni baterijo v sesalniku.	Ko je baterija v sesalniku v celoti napolnjena, postaja nadaljuje s polnjenjem druge baterije.
		Bateriji lahko zamenjate, da boste polnili tisto, ki jo želite napolniti.
Sesalnika ni mogoče polniti v postaji za praznjenje	Sesalnik ni bil pravilno vstavljen v postajo za praznjenje, moška in ženska plošča se nista staknili	Potisnite sesalnik navzdol z večjo silo, malce zavrtite sesalnik, dokler ne zagledate indikator za polnjenje na ročni enoti
Krpa ni dovolj vlažna, da bi lahko učinkovito odstranjevala madeže in umazanijo	Kapljanje vode ni zadostno za odstranjevanje madežev in umazanije.	S funkcijo pršenja neposredno nanesite vodo na madež. Da aktivirate funkcijo pršenja, pritisnite tipko za hitrost in jo zadržite največ 5 sekund.
Iz nastavka za mokro čiščenje ne kaplja voda	Posoda za vodo je prazna.	Dolijte vodo v posodo.
	Odprtino za dovod vode ovira večji tujek.	Preglejte odprtino za dovod vode in vedno polnite posodo s čisto vodo.
	V notranji cevi je prisoten zrak	Uporabite funkcijo pršenja na začetku. Da aktivirate funkcijo pršenja, pritisnite tipko za nastavek hitrost in jo zadržite največ 5 sekund
Po namestitvi posode za vodo na nastavek za mokro čiščenje in njega kaplja voda	Posoda za vodo ne tesni pravilno.	Preverite, ali odprtina za dovod vode dobro tesni, preden namestite posodo na nastavek za mokro čiščenje.
Slaba učinkovitost delovanja	Po večkratnem čiščenju s pogosto prisotnostjo dolgih las, se lahko lasje zapletejo okrog kovinske mrežice v posodi za prah.	Odstranite kovinsko mrežico in ročno očistite zapletene lase.
	Po daljši uporabi se lasje in umazanija nakopičijo okrog vstopne odprtine posode za prah, filtre pa lahko zamaši fini prah.	Ročno odstranite lase in umazanijo ter očistite ali zamenjajte filtre v skladu z navodili. Če je sanitarna vrečka skoraj polna, jo zamenjajte z novo.
Prahu/las v notranjosti posode za prah ni mogoče v celoti očistiti	Sanitarna vrečka je polna ali pa je bila posoda za prah prenapolnjena (vsebina posode za prah je bila nad oznako za največjo količino).	<ol style="list-style-type: none"> 1. Posodo za prah čistite pogosteje in očistite posodo za prah s cevjo. Redno čiščenje, še preden se posoda za prah v celoti napolni, izboljšuje splošno učinkovitost sesalnika. 2. Če je sanitarna vrečka skoraj polna, jo zamenjajte z novo, da zagotovite optimalno učinkovitost sesalnika. 3. Očistite ali zamenjajte varnostni filter (nameščen pod sanitarno vrečko), da zagotovite učinkovitost delovanja sesalnika.
Spodnji pokrov posode za prah se ni pravilno odprl ali zaprl.	<ol style="list-style-type: none"> 1. Okrog magneta so se nabrali drobni kovinski delci. 2. Glavno enoto ste dvignili iz čistilne postaje še preden je bil cikel praznjenja končan. 	<ol style="list-style-type: none"> 1. Odstranite kovinske delce okrog magneta in temeljito očistite to področje. 2. Glavno enoto dvignite iz čistilne postaje šele, ko je cikel praznjenja končan.
Med spodnji pokrov in stene posode za prah so se nabrali dolgi lasje	V kovinsko mrežico v posodi za prah so se zapletli dolgi lasje.	Porežite zapletene lase in jih ročno odstranite.
Gibka cev v praznilni postaji ni priključena na sesalni priključek med sesanjem	Gibka cev ni bila pravilno vtaknjena v sesalni priključek.	Trdno vstavite gibko cev, da se varno poveže s sesalnim priključkom.

Pogosta težava	Možen razlog	Rešitev
Nastavek se samodejno ustavi (v glavnem na preprogah)	Sprožena je bila zaščita pred previsokim tokom/previsoko temperaturo (zlasti po sesanju preprog nekaj minut)	1. Počakajte nekaj minut, da se nastavek in motor ohladita 2. Preproga je predebela ali ima predolga vlakna. Poskusite z nižjo hitrostjo
Težko je sneti krilo s kovinske mrežice v posodi za prah	Kovinska mrežica in spodnji del krila sta močno zapahnjena s kljukico, da dosežete najboljšo zmogljivost	Malce izvlecite krilo, ga upognite v stran in nato izvlecite
Izdelek se ustavi ali se ne zažene	Baterija je prazna	Napolnite sesalnik.
	V sesalnik ste vsesali vodo ali drugo tekočino.	Prenehajte uporabljati sesalnik, iz njega vzemite filtre in počakajte 48 ur, da se posuši. Sesalnika ne vstavljajte v polnilno postajo. Če sesalnik po 48 urah še vedno ne deluje, se povežite s pooblaščenim servisnim centrom Electrolux. Opomba: Garancija ne krije poškodb motorja zaradi vsesane vode ali druge tekočine.
	Sesalnik je po nesreči padel na tla (upoštevajte, da izdelek ne more stati stabilno).	1. pri uporabi aparata ga ves čas trdno držite 2. naslonite aparat na steno ali polico, preden ga spustite iz rok 3. ko aparata ne uporabljate, ga položite nazaj na polnilno postajo.
Ni sesalne moči	Nastavek ne pobira prahu in umazanije, kot bi moral.	Izberite pravi nastavek za vsako vrsto talne površine. Nekateri modeli lahko imajo nastavek za različne vrste tal PowerPro Multi-surface in/ali nastavek za trde talne površine PowerPro Hard Floor. Nastavka PowerPro Hard Floor ne priporočamo za sesanje debelih preprog, je pa idealen za trde talne površine. Nastavek PowerPro Multi-surface je primeren za vse vrste talnih površin.
	Ščetka ali valjček nastavka zamašena z lasmi in umazanijo.	Odstranite nastavek in očistite vrtljivo ščetko v skladu z navodili v priročniku.
	Cev in/ali vrat nastavka zamašen.	Preverite, ali sta vrat nastavka in cev zamašena.
	Predfilter in/ali filter za prah sta zamašena ali onesnažena. Posoda za prah je polna.	Izpraznite posodo za prah in operite filtre v skladu z navodili v priročniku. Po potrebi zamenjajte filtre, ki jih lahko kupite pri www.electrolux.com .
Vrtljiva ščetka se ne vrti	Vrtljiva ščetka se ustavi, ko uporabnik sname prejšnjo nastavek in ga zamenja z drugim nastavkom, medtem ko je sesalnik še vključen. To je zaščitni način.	Izključite sesalnik in znova pritisnite gumb »ON«, da aktivirate vrtenje vrtljive ščetke.
Sesalnik se ne polni oz. prikaz na zaslonu ne kaže napredka polnjenja	Sesalnik ni pravilno vstavljen v polnilno postajo.	Preverite, ali sta kontaktni ploščici na hrbtni strani sesalnika v stiku s kontaktnima ploščicama na polnilni postaji.
	Vtič polnilnika ni priključen v električno vtičnico.	Preverite, ali je vtič adapterja priključen v vtičnico polnilne postaje in ali je polnilni adapter vtaknjen v stensko električno vtičnico.
	Pri temperaturah pod 5°C ali nad 35°C se polnjenje prekine, da se zaščiti baterija in elektronsko vezje.	Sesalnik hranite in polnite v zaprtih prostorih pri sobni temperaturi med 5 in 35°C.
	Ko je baterija v celoti napolnjena, se zaslon ročne enote zatemni in nobena lučka LED ne sveti.	Vzemite sesalnik iz polnilne postaje in za prikaz stanja napoljenosti baterije pritisnite gumb za vklop/izklop ali tipko za nastavitev hitrosti +/- . Položite sesalnik nazaj na polnilno postajo.
Temperatura baterije je previsoka (-45°C)/prenizka (-5°C), polnjenje se še ni pričelo.	Postavite sesalnik v prostor s primerno sobno temperaturo in počakajte, da se temperatura zniža oz. zviša.	

Pogosta težava	Možen razlog	Rešitev
Ni prikaza stanja napolnjenosti na polnilni postaji	Baterija ročne enote ni v celoti napolnjena in dodatna baterija se ne bo začela polniti na polnilni postaji, dokler baterija ročne enote ni v celoti napolnjena (do 2,5 ure)	To se lahko pojavi samo pri aparatih z možnostjo polnjenja na osnovni plošči polnilne postaje. Baterija ročne enote se vedno začne polniti prva, šele potem se začne polnjenje baterije na osnovni plošči polnilne postaje in LED indikatorska lučka zasveti.
	Baterija ni pravilno vstavljena	Vzemite baterijo ven in jo znova vstavite
	Temperatura baterije je previsoka (-45°C)/prenizka (-5°C), polnjenje se še ni pričelo	Postavite aparat v prostor s primerno sobno temperaturo in počakajte, da se temperatura zniža oz. zviša.
	Baterija je v okvari, potrebna je zamenjava.	Povežite se s servisnim centrom Electrolux. Po potrebi kupite novo baterijo in jo zamenjajte (www.electrolux.com)
	Uporabljena je baterija, ki ni primerna za ta izdelek.	Preverite, ali se uporablja pravilna baterija.
Na zaslonu ročne enote se prikaže indikator zamašenosti	Indikator zamašenosti opozarja, da je treba očistiti filter	Očistite/zamenjajte filtre po navodilih iz priročnika.
Na zaslonu ročne enote je prikazan opozorilni trikotnik	Motor ali baterija sesalnika sta se morda pregrela.	Prenehajte uporabljati sesalnik in počakajte, da se ohladi.
	Nastavek ali cev sta morda zamašena.	Preverite, ali sta vrat nastavka in cev zamašena.
Nastavek za mokro čiščenje se tresi/poskakuje po tleh	Blazinice za brisanje niso pritrjene na sredino čistilnih kolutov.	Pravilno namestite blazinice v sredino čistilnih kolutov.
Polnjenje traja več kot 4,5 ure	Sobna temperatura je nad 35°C.	Pri visokih temperaturah traja polnjenje dlje, kar je popolnoma normalno. Sesalnik hranite/polnite pri normalnih sobnih temperaturah.
Luči na talnem nastavku ne svetijo	Vrtljiva ščetka se je zataknila.	Odstranite vrtljivo ščetko in z nje očistite lase in vlakna.
Da preprečite poškodbe baterije pri dolgotrajnem shranjevanju brez polnjenja.	Sesalnik in baterija bosta dalj časa shranjena brez uporabe.	Da preprečite poškodbe baterije, jo pred dolgotrajnim shranjevanjem napolnite do 20-70 %. Ko je baterija napolnjena, jo odstranite iz sesalnika in hranite na suhem pri sobni temperaturi 10-25 °C. Po daljšem obdobju shranjevanja jo napolnite v celoti, polnjenje lahko traja do 10 ur.

SKRB ZA OKOLJE

Reciklirajte materiale, ki jih označuje simbol . Embalažo odložite v ustrezne zabojnike za reciklažo. Pomagajte zaščititi okolje in zdravje ljudi ter reciklirati odpadke električnih in elektronskih naprav.

Naprav, označenih s simbolom , ne odstranjujte z gospodinjstvi odpadki. Izdelek vrnite na krajevno zbirališče za recikliranje ali se obrnite na občinski urad.

Riešenie problémov

Bežný problém	Možný dôvod	Riešenie
Na displeji sa zobrazí ikona vrečka S-bag a funkcia vyprázdňovania nefunguje po vložení hlavnej jednotky do vyprázdňovacej stanice, aj keď je stlačené tlačidlo Start	Vrečko S-bag je plné.	Vymeňte ho za nové vrečko S-bag.
	Vrečko S-bag alebo dvierka priestoru na vrečko S-bag nie sú v správnej polohe.	Uistite sa, že je vrečko S-bag správne umiestnené a že sú dvierka správne zatvorené.
Stanica sa nezačne vyprázdňovať automaticky po vložení vysávača	Stanica je v manuálnom režime.	Stlačte a podržte tlačidlo Start/Pause na stanici, kým sa nespustí blikanie, a prepnite medzi manuálnym a automatickým režimom.
	Čas, počas ktorého bol vysávač zdvihnutý, bol príliš krátky; je pravdepodobne zbytočné ho vyprázdniť.	Ak je vyprázdnenie potrebné, stlačte tlačidlo Start/Pause na stanici alebo počkajte viac ako 15 sekúnd pred vrátením vysávača do stanice.
Zdá sa, že batéria v stanici sa nedokáže nabíjať	Stanica uprednostňuje nabíjanie batérie vo vysávači.	Počkajte, kým sa batéria vysávača úplne nabije; potom sa začne nabíjať stanica.
		Vymeňte batérie, aby ste uprednostnili alternatívnu batériu.
Tyčovou jednotku nemožno nabíjať na vyprázdňovacej stanici.	Tyčová jednotka nebola správne umiestnená späť do vyprázdňovacej stanice, zástrčka a zásuvka kontaktnej dosky sa navzájom nedotýkali.	Určitou silou zatlačte tyčovú jednotku smerom nadol. Trochu otočte jednotkou. Na displeji ručnej jednotky sa zobrazí indikátor nabíjania.
Mop nie je dostatočne vlhký na účinné odstránenie škvŕn alebo nečistôt	Kvapkajúca voda nestačí na účinné odstránenie škvŕn alebo nečistôt.	Pomocou funkcie rozprašovania aplikujte vodu priamo na škvŕnu. Stlačením a podržaním tlačidla rýchlosti aktivujte postrek na maximálne 5 sekúnd.
Z hubice na mokré vysávanie nekvapká voda	Nádrž na vodu je prázdna.	Do nádrže na vodu pridajte vodu.
	Prívod vody je zablokovaný veľkými predmetmi. Vo vnútornej hadici je vzduch.	Skontrolujte prívod vody a do nádrže na vodu napúšťajte len čistú vodu. Na začiatku použite funkciu postreku. Stlačením a podržaním tlačidla rýchlosti aktivujte postrek na maximálne 5 sekúnd.
Z nádrže hubice na mokré vysávanie po jej inštalácii na hubicu uniká voda	Nádrž na vodu nie je úplne utesnená.	Pred opätovnou inštaláciou na hubicu na mokré vysávanie sa uistite, že je prívodný otvor riadne utesnený.
Pokles výkonu	Po viacerých cykloch vysávania dlhých vlasov sa vlasy namotali na kovovú sieťku vnútri zásobníka na prach.	Vyberte kovovú sieťku a ručne odstráňte všetky vlasy, ktoré sa na ňu namotali.
	Po dlhšom používaní sa okolo vstupu do zásobníka na prach nahromadili vlasy a nečistoty a filtre sa upchali jemným prachom.	Vlasy/nečistoty odstráňte ručne a filtre vyčistite alebo vymeňte podľa pokynov. Ak je vrečko S-bag takmer plné, použite nové.
Prach/vlasy vnútri zásobníka na prach sa nedajú dôkladne vyčistiť	Vrečko S-bag je plné alebo je zásobník na prach preťažený, pričom obsah dosahuje alebo prekračuje maximálnu indikovanú úroveň.	1. Častejšie čistite zásobník na prach a hadicu vyčistite zásobník na prach. Pravidelné čistenie pred naplnením zásobníka zvyšuje celkový výkon. 2. Ak je vrečko S-bag takmer plné, vymeňte ho za nové, aby ste zachovali optimálnu funkčnosť. 3. Vyčistite alebo vymeňte kombinovaný filter (umiestnený pod vrečkom S-bag), aby ste zabezpečili účinné vysávanie.
Spodné veko zásobníka na prach sa neotvára alebo nezatvára správne.	1. Okolo magnetu sa zachytili malé kovové častice. 2. Hlavná jednotka bola zdvihnutá z vyprázdňovacej stanice pred ukončením cyklu vyprázdňovania.	1. Odstráňte kovové častice okolo magnetu a dôkladne vyčistite túto oblasť. 2. Hlavnú jednotku po skončení cyklu vyprázdňovania zdvihnite z vyprázdňovacej stanice.
Dlhé vlasy sa zachytávajú medzi spodným vekom a lemom zásobníka na prach	Dlhé vlasy sa namotávajú na kovovú mriežku vnútri zásobníka na prach.	Odstrihnite zaseknuté vlasy alebo odstráňte zamotané vlasy ručne.
Elastická hadica vo vyprázdňovacej stanici sa počas vysávania odpája od sacieho otvoru	Hadica nebola správne zasunutá do nasávacieho otvoru.	Hadicu pevne zasuňte, kým sa bezpečne nespojí so sacím otvorom.

Bežný problém	Možný dôvod	Riešenie
Hubica sa automaticky zastaví (hlavne na koberci).	Aktivovala sa ochrana proti nadmernému prúdu/teplote (najmä po niekoľkých minútach používania na koberci).	1. Nechajte niekoľko minút odpočívať a nechajte motor hubice vychladnúť. 2. Koberec je príliš hustý alebo s príliš dlhým vlasom, skúste znížiť nastavenie rýchlosti.
Lem sa z kovovej sieťky zásobníka na prach ťažko demontuje.	Kovová sieťka a spodná časť lemu boli pevne zaistené príchytkou s háčikom, aby sa dosiahol lepší výkon.	Trochu vytiahnite lem, ohnite ho do strany a potom ho vytiahnite.
Výrobok sa zastavuje alebo sa nespustí	Batéria je vybitá	Nabite vysávac.
	Do výrobku sa nasala voda/tekutina.	Prestante výrobok používať, vyberte filtre a nechajte 48 hodín schnúť. Nevkladajte výrobok do nabíjacieho stojana. Ak výrobok nefunguje ani po 48 hodinách, obráťte sa na autorizované servisné stredisko spoločnosti Electrolux. Poznámka: Na poškodenie motora spôsobené vodou alebo inou kvapalinou sa záruka nevzťahuje.
	Vysávac neúmyselne spadol na podlahu (Upozorňujeme, že výrobok nemá funkciu samocinného postavenia).	1. Počas používania vysávača pevne držte ručnú jednotku. 2. Pred odložením jednotky ju pevne oprite o stenu alebo inú policu. 3. Umiestnite spotrebič späť do nabíjacieho stojana vždy, keď nie je v prevádzke.
Pokles sacieho výkonu	Hubica nezachytáva prach alebo nečistoty podľa očakávania.	Pre každý typ podlahy používajte správnu hubicu. Niektoré modely môžu obsahovať hubicu na rôzne povrchy PowerPro Multi-surface a/alebo hubicu na tvrdé podlahy PowerPro Hard Floor. Hubica na tvrdé podlahy PowerPro Hard Floor sa neodporúča na hrubé koberce, ale je ideálna na tvrdé podlahy. Hubica na rôzne povrchy PowerPro Multi-surface je vhodná na všetky podlahy.
	Úzka hubica alebo valčeková kefa sú zanesené vlasmi a nečistotami.	Odstráňte hubicu a vyčistite valčekovú kefu podľa návodu na použitie.
	Trubica a/alebo hrdlo hubice je zablokované.	Skontrolujte, či nedošlo k upchatiu hubice/trubice.
	Predfilter a/alebo jemný prachový filter sú upchaté alebo znečistené. Zásobník na prach je plný.	Vyprázdňte zásobník na prach a umyte filtre podľa návodu na použitie. V prípade potreby vymeňte a zakúpte nové filtre na stránkach www.electrolux.com .
Valčeková kefa sa neotáča	Valčeková kefa sa zastaví, keď používateľ odpojí predchádzajúcu hubicu a vymení ju za inú hubicu, kým je vysávac stále zapnutý. Ide o ochranný režim.	Vypnite vysávac a opätovným spustením pomocou tlačidla napájania „ON“ aktivujte otáčanie valčekovej kefy.
Výrobok sa nenabíja/na displeji ručnej jednotky sa nezobrazuje svetelný indikátor nabíjania	Výrobok nie je správne umiestnený v nabíjacom stojane.	Uistite sa, že kontaktné plochy na zadnej strane vysávača sú v kontakte s kontaktnými plochami na nabíjacom stojane.
	Zástrčka nabíjačky nie je zapojená.	Uistite sa, že je zástrčka adaptéra pripojená do zásuvky nabíjacieho stojana a nabíjací adaptér je zapojený do zásuvky na stene.
	Nabíjanie sa neuskutoční, ak je teplota v miestnosti nižšia ako 5 °C alebo vyššia ako 35 °C, aby sa chránila batéria a elektronika.	Výrobok skladujte/nabíjajte v interiéri s teplotou miestnosti medzi 5 až 35 °C.
	Displej ručnej jednotky je tmavý a všetky LED indikátory sú po úplnom nabití akumulátora vypnuté.	Vyberte vysávac z nabíjacieho stojana, stlačte tlačidlo napájania alebo tlačidlo rýchlosti +/-, aby sa zobrazil indikátor stavu nabitia batérie. Vložte vysávac späť do nabíjacieho stojana.
	Teplota batérie je príliš vysoká (-45 °C)/nízka (-5 °C), nabíjanie sa ešte nezačalo.	Umiestnite výrobok na miesto s izbovou teplotou a počkajte, kým sa teplota zníži/zvýši.

Bežný problém	Možný dôvod	Riešenie
Žiadny indikátor nabíjania na nabíjacom stojane	Batéria ručnej jednotky nie je úplne nabitá a ďalšia batéria v nabíjacom stojane sa nezačne nabíjať, kým sa batéria ručnej jednotky úplne nenabije (do 2,5 hodiny).	To sa môže stať len v prípade produktov s možnosťou nabíjania v doske základne nabíjacieho stojana. Najprv sa vždy začne nabíjať batéria v ručnej jednotke a potom sa začne nabíjať batéria v základni nabíjacieho stojana, pričom by sa mal začať rozsvetovať indikátor LED.
	Batéria nie je úplne vložená	Vyberte batériu a znova ju vložte
	Teplota batérie je príliš vysoká (-45 °C)/nízka (-5 °C), nabíjanie sa ešte nezačalo.	Spotrebič umiestnite na miesto s izbovou teplotou a počkajte, kým sa teplota zníži/zvýši.
	Batéria je poškodená, je potrebné ju vymeniť	Obráťte servisné stredisko spoločnosti Electrolux. Ak je potrebné vymeniť a kúpiť novú batériu (www.electrolux.com)
	Pre tento výrobok sa používa nesprávna batéria.	Skontrolujte, či sa používa správna batéria.
Na displeji ručnej jednotky sa zobrazí indikátor upchatia	Indikátor upchatia signalizuje, že je potrebné filtre vyčistiť	Vyčistite/vymeňte filtre podľa návodu na použitie.
Na displeji ručnej jednotky sa zobrazí výstražný trojuholník	Výrobok sa môže prehrievať v oblasti motora alebo batérie.	Nechajte výrobok odpočívať a vychladnúť.
	Hubica alebo trubica môže byť upchatá.	Skontrolujte, či nedošlo k upchatiu hubice/trubice.
Mokrú hubicu sa kýva/skáče po podlahe	Mopovacie vložky nie sú pripevnené v strede rotačných kotúčov.	Nanovo nasadíte vložky na stred rotačných kotúčov.
Nabíjanie trvá dlhšie ako 4,5 hodiny	Teplota v miestnosti je vyššia ako 35 °C.	Čas nabíjania bude dlhší, ak je teplota vysoká, čo je normálne, výrobok skladujte/nabíjajte pri normálnej izbovej teplote.
Svetlá na podlahovej hubici nefungujú	Valčeková kefa je zaseknutá.	Vyberte valčekovú kefu a očistite ju od vlasov a vlákien.
Aby sa zabránilo poškodeniu batérie pri plánovaní dlhodobého skladovania bez pripojenia k elektrickej sieti.	Vysávač a batériu plánujete na dlhší čas uskladniť a nepoužívať	Aby ste predišli poškodeniu batérie, nezabudnite ju pred dlhodobým skladovaním nabiť na 20 až 70 %. Po nabití odpojte batériu od vysávača a uchovávajte ju v suchej miestnosti s teplotou 10 až 25 °C. Po dlhom skladovaní ju môžete plne dobiť počas maximálne 10 hodín.

OCHRANA ŽIVOTNÉHO PROSTREDIA

Materiály označené symbolom  odovzdajte na recykláciu. Obal hodte do príslušných kontajnerov na recykláciu. Chráňte životné prostredie a zdravie ľudí a recyklujte odpad z elektrických a elektronických spotrebičov.

Nelikvidujte spotrebiče označené symbolom  spolu s odpadom z domácnosti. Výrobok odovzdajte v miestnom recyklačnom zariadení alebo sa obráťte na obecný alebo mestský úrad.

Решавање проблема

Уобичајени проблем	Могући разлог	Решење
Икона S-bag се појављује на дисплеју и функција пражњења не ради након што се главна јединица убаци у станицу за пражњење, чак и када се притисне дугме Старт	S-bag је пуна.	Замените је новом S-bag.
	S-bag или врата кабине S-bag нису на свом месту.	Уверите се да је S-bag правилно постављена и да су врата добро затворена.
Станица не почиње да се празни аутоматски када се убаци чистач	Станица је у ручном режиму.	Притисните и држите дугме Старт/Пауза на станици док не почне да трепери за пребацивање између ручног и аутоматског режима.
	Прекратко време за које је чистач подигнут; Вероватно није потребно да га испразните.	Ако је пражњење неопходно, притисните дугме Старт/Пауза на станици или сачекајте више од 15 секунди пре него што вратите чистач на станицу.
Чини се да батерија унутар станице не може да се напуни	Станица даје предност пуњењу батерије на чистачу.	Сачекајте да се батерија на чистачу потпуно напуни; након тога и станица ће почети да се пуни.
		Замените батерије да бисте дали предност алтернативној.
Штап се не може пунити на празној станици	Штап није правилно постављен на празну станицу, женски и мушки контакт се не додирују.	Гурните јаче штап надолу. Окрените уређај мало док не видите индикатор пуњења на дисплеју.
Крпа није довољно влажна да ефикасно уклони мрље или прљавштину	Капање воде није довољно за ефикасно уклањање мрља или прљавштине.	Користите функцију прскања да директно нанесете воду на мрљу. Притисните и држите дугме за брзину да бисте активирали спреј на максимално 5 секунди.
Из млазнице за влагу не капље вода	Резервоар за воду је празан.	Додајте воду у резервоар за воду.
	Довод воде је блокиран великим предметима.	Прегледајте довод воде и уверите се да је у резервоару само чиста резервоар за вода.
	У унутрашњем цреву има ваздуха.	На почетку користите функцију прскања. Притисните и држите дугме за брзину да бисте активирали спреј на максимално 5 секунди
Вода цури из резервоара млазнице за влагу након што је постављен на млазницу	Резервоар за воду није у потпуности затворен.	Уверите се да је улаз правилно затворен пре него што га поново инсталирате на млазницу за влагу.
Смањење перформанси	Након више циклуса чишћења дуге косе, коса се запетљала око металне мреже унутар канте за прашину.	Уклоните металну мрежу и ручно очистите сву косу која се замрсила око ње.
	Након дуге употребе, око улаза канте за прашину су се накупиле длаке и остаци, док су се филтери зачепили фином прашином.	Уклоните косу/смеће ручно и очистите или замените филтере према упутствима. Ако је скоро пуна, употребите нову S-bag.
Прашина/длака унутар канте за прашину не може се темељно очистити	S-bag је пуна или је канта за прашину преоптерећена, а садржај достиже или премашује максимални назначени ниво.	<ol style="list-style-type: none"> Чешће чистите посуду за прашину и чистите је са цревом. Редовно чишћење пре него што се канта напуни побољшава укупне перформансе. Ако је S-bag скоро пуна, замените је новом да бисте одржали оптималну функционалност. Очистите или замените филтер за хитне случајеве (налази се испод S-bag) како бисте обезбедили ефикасно чишћење.
Доњи поклопац канте за прашину није се правилно отворио или затворио.	<ol style="list-style-type: none"> Мали метални чипови су се заглавили око магнета. Главна јединица је подигнута са станице за пражњење пре него што је циклус пражњења завршен. 	<ol style="list-style-type: none"> Уклоните металне стругутине око магнета и темељно очистите то подручје. Уверите се да је главна јединица подигнута са станице за пражњење тек након завршетка циклуса пражњења.
Дуга коса је ухваћена између доњег поклопца и руба канте за прашину	Дуга коса је запетљана око металне мреже унутар канте за прашину.	Одрежите заглављену косу или ручно уклоните замршену косу.
Еластично црево у станици за пражњење се одваја од усисног отвора током усисавања	Црево није правилно убачено у усисни отвор.	Чврсто уметните црево док се не повеже добро са усисним прикључком.
Млазница се аутоматски зауставља (најчешће на тепиху)	Активирана је заштита од прекомерне струје/температуре (нарочито након неколико минута рада на тепиху)	<ol style="list-style-type: none"> Прекините рад на неколико минута, дозволите да се мотор млазнице охлади Тепих је превише дебео или са предугом длаком, покушајте да смањите брзину

Уобичајени проблем	Могући разлог	Решење
Тешко је одвојити облогу од металне мрежице унутар посуде за праšину	Метална мрежица и доњи део облоге су чврсто закључани куком да би се постигле боље перформансе	Мало повуците облогу, савијте је у страну, а затим је извуците
Производ се зауставља или не покреће	Батерија је празна	Напуните чистач.
	Вода/течност је усисана у производ.	Престаните да користите производ и извадите филтере и оставите да се осуши 48 сати. Не стављајте производ на постоље за пуњење. Ако производ и даље не ради након 48 сати, обратите се овлашћеном Electrolux сервисном центру. Напомена: Оштећење мотора проузроковано водом или другом течношћу није покривено гаранцијом.
	Чистач је случајно пао на под (имајте на уму да производ нема функцију самосталног постоља).	1. Чврсто држите ручну јединицу у руци док користите уређај 2. Стабилно поставите уређај уз зид или неки други држач пре него што га пустите из руке 3. Увек ставите уређај на постоље за пуњење када не ради.
Губитак усисне снаге	Млазница не упија праšину или прљавштину како је очекивано.	Уверите се да користите исправну млазницу за сваки тип пода. Неки модели могу да садрже PowerPro млазницу за више површина и/или PowerPro млазницу за тврди под. PowerPro млазница за тврди под се не препоручује за дебеле тепихе, али је идеална за тврде подове. PowerPro млазница за више површина је погодна за све подове.
	Четка за млазнице или ваљак су блокирани длакама и прљавштином.	Уклоните млазницу и очистите ролну четке према упутству за употребу.
	Врат цеви и/или млазнице је блокиран.	Проверите да ли је дошло до зачепљења у млазници или цеви.
	Предфилтер и/или филтер за фину праšину су зачепљени или прљави. Канта за праšину је пуна.	Испразните канту за праšину и оперите филтере према упутству за употребу. Ако је потребно, замените и купите нове филтере на www.electrolux.com .
Ролна четке се не окреће	Ролна четке се зауставља када корисник одвоји претходну и пређе на другу млазницу док је усисивач још увек укључен. Ово је режим заштите.	Искључите усисивач и поново га покрените притиском на дугме „ON“ да бисте активирали окретање ролне четке.
Производ се не пуни/нема индикације пуњења на дисплеју ручне јединице	Производ није правилно постављен у постоље за пуњење.	Уверите се да су контактне површине на задњој страни усисивача у контакту са контактним површинама на постољу за пуњење.
	Утикач пуњача није прикључен.	Уверите се да је утикач адаптера прикључен на утичницу постоља за пуњење и да је адаптер за пуњење укључен у зидну утичницу.
	Ради заштите батерије и електронике, пуњење неће започети ако је собна температура испод 5°C или преко 35°C.	Чувајте/пуните производ у затвореном простору на собној температури између 5-35°C.
	Дисплеј ручне јединице је таман, а све ЛЕД диоде су искључене након што се батерија потпуно напуни.	Скините усисивач са постоља за пуњење, притисните дугме за укључивање/искључивање или дугме +/- за брзину да бисте видели индикацију нивоа батерије. Вратите усисивач на постоље за пуњење.
	Температура батерије је превисока (~45°C)/прениска (~5°C), пуњење још није почело.	Оставите производ на околној температури неко време и сачекајте да се охлади, односно загреје.
Нема индикације пуњења на постољу.	Батерија ручне јединице није потпуно напуњена и неће кренути са пуњењем додатне батерије на постољу за пуњење све док се батерија ручне јединице потпуно не напуни (до 2,5 сата).	Ово се дешава само производима који имају могућност пуњења у постољу за пуњење. Батерија ручне јединице ће увек прва почети да се пуни, а затим ће кренути пуњење батерије у постољу за пуњење и ЛЕД индикација би требало да почне да светли.
	Батерија није добро уметнута.	Извадите батерију и поново је уметните.
	Температура батерије је превисока (~45°C)/прениска (~5°C), пуњење још није почело.	Оставите уређај на околној температури неко време и сачекајте да се охлади, односно загреје.
	Батерија је покварена, потребно је заменити је.	Контактирајте Electrolux сервисни центар. Ако је потребно заменити и купити нову батерију (www.electrolux.com)
	Погрешна батерија за овај производ.	Уверите се да се користи одговарајућу батерију.

Уобичајени проблем	Могући разлог	Решење
Индикација зачепљења се појављује на екрану ручне јединице	Индикација зачепљења да је филтерима потребно чишћење	Очистите/замените филтере према упутству за употребу.
На дисплеју ручне јединице се појављује троугао упозорења	Производ може бити прегрејан у зони мотора или батерије.	Искључите производ и оставите га да се охлади.
	Млазница или цев може бити зачепљена.	Проверите да ли је дошло до зачепљења у млазници или цеви.
Мокра млазница подрхтава / скаче по поду	Јастучићи за брисање нису причвршћени на центар ротационих дискова.	Поново причврстите јастучиће у центар ротационих дискова.
Пуњење траје дуже од 4,5 сата	Температура у просторији је преко 35°C.	Време пуњења ће бити дуже ако је температура висока, што је нормално, чувајте/пуните производ на нормалној собној температури.
Предња светла на подној млазници не раде	Ролна четке је заглављена.	Уклоните ролну четку и очистите је од длака и влакана.
Да бисте избегли оштећење батерије када планирате дуготрајно складиштење без напајања.	Усисивач и батерија су предвиђени за складиштење на дуже време без коришћења.	Да бисте избегли оштећење батерије, обавезно напуните батерију на 20-70% пре дужег складиштења. Након пуњења, одвојите батерију од уређаја за чишћење и држите је у сувој просторији на собној температури од 10-25°C. Након дужег складиштења, пуните је до краја не дуже од 10 сати.

ЕКОЛОШКА ПИТАЊА

Рециклирајте материјале са симболом . Паковање одложите у одговарајуће контејнере ради рециклирања. Помозите у заштити животне средине и људског здравља као и у рециклирању отпадног материјала од електронских и електричних уређаја.

Уређаје обележене симболом  немојте бацати заједно са смећем. Производ вратите у локални центар за рециклирање или се обратите општинској канцеларији.

Sorun Giderme

Yaygın Sorun	Olası Sebebi	Çözüm
S-bag simgesi ekranda görünüyor ve ana ünite boşaltma istasyonuna takıldıktan sonra Başlat düğmesine basıldığında bile boşaltma işlevi çalışmıyor	S-bag doludur.	Yeni bir S-bag ile değiştirin.
	S-bag veya S-bag bölümünün kapağı yerine oturmamıştır.	S-bag'ın doğru şekilde konumlandırıldığından ve kapağın uygun şekilde kapatıldığından emin olun.
İstasyon süpürge takılıken boşaltmayı otomatik olarak başlatmıyor	İstasyon manuel moddadır.	Manuel ve otomatik mod arasında geçiş yapmak için yanıp sönmeye başlayana kadar istasyon üzerindeki Başlat/Duraklat düğmesini basılı tutun.
	Elektrik süpürgesinin kaldırıldığı süre çok kısaydı, muhtemelen boşaltılması gerekli değildir.	Boşaltma gerekliyse, istasyondaki Başlat/Duraklat düğmesine basın ve elektrik süpürgesini istasyona geri götürmeden önce 15 saniyeden fazla bir süre bekleyin.
İstasyon içerisindeki pilin şarj edilemediği görülüyor	İstasyon elektrik süpürgesindeki pilin şarj edilmesine öncelik verir.	Elektrik süpürgesindeki pil tamamen şarj edilene kadar bekleyin, ardından istasyon şarjı başlatacaktır.
		Diğerine öncelik vermek için pilleri birbirleriyle değiştirin.
Çubuk ünitesi Boş istasyonda şarj edilemez	Çubuk ünitesi Boş istasyona düzgün şekilde yerleştirilmemiş, dişi ve erkek temas plakası birbirine temas etmemiş	Çubuk ünitesini biraz daha fazla kuvvet uygulayarak aşağı doğru itin. HU ekranında şarj göstergesinin dışarı çıktığını görene kadar üniteyi biraz döndürün.
Paspas lekeleri veya kiri etkili bir şekilde gidermek için yeterince nemli değil	Su damlatması lekeleri veya kiri etkili bir şekilde gidermek için yeterli değildir.	Lekeye doğrudan su uygulamak için püskürtme işlevini kullanın. Püskürtmeyi en fazla 5 saniye süreyle etkinleştirmek için hız düğmesini basılı tutun.
Islak başlıktan su damlamıyor	Su haznesi boştur.	Su haznesine su ilave edin.
	Su girişi büyük cisimcikler ile tıkanmıştır.	Su girişini kontrol edin ve su haznesine sadece temiz su doldurulduğundan emin olun.
	İç hortumda hava var	Başlangıçta püskürtme işlevini kullanın. Püskürtmeyi en fazla 5 saniye süreyle etkinleştirmek için hız düğmesini basılı tutun.
Başlığa takıldıktan sonra ıslak başlık haznesinden su sızıyor	Su haznesinin sızdırmazlığı tam olarak sağlanmamıştır.	Yeniden ıslak başlığın üzerine takmadan önce girişin sızdırmazlığının doğru şekilde sağlandığından emin olun.
Performansta azalma	Birden fazla uzun saç temizleme çevriminden sonra, toz haznesi içerisindeki metal ızgaranın çevresine saç dolanmış olabilir.	Metal ızgarayı çıkarın ve saran saç elle temizleyin.
	Uzun süreli kullanımdan sonra filtreler ince toz ile tıkalı hale gelirken saç ve kirliler toz haznesi girişine birikir.	Saçı/çöpü elle giderin, talimatta gösterildiği gibi filtreleri temizleyin veya yenileri ile değiştirin. Dolmaya yakınsa yeni bir S-bag kullanın.
Toz haznesi içerisindeki toz/ saç tamamen temizlenmiyor	S-bag doludur ya da toz haznesi maksimum gösterge seviyesine ulaşan ya da aşan maddelerle aşırı dolmuştur.	1. Toz haznesini daha sık temizleyin ve toz haznesini hortumla temizleyin. Haznenin dolmadan önce düzenli olarak temizlenmesi genel performansı artırır. 2. S-bag hemen hemen doluyorsa, en uygun işlevselliği temin etmek için yeni bir tanesi ile değiştirin. 3. Etkili temizlik sağlamak için aşırı durum filtresini (S-bag'ın altında bulunur) temizleyin veya yenisi ile değiştirin.
Toz haznesinin alt kapağı düzgün şekilde açılmıyor ya da kapanmıyor.	1. Küçük metal parçacıklar mıknatısın çevresine sıkışmıştır. 2. Boşaltma çevrimi tamamlanmadan önce ana ünite boşaltma istasyonundan kaldırılmıştır.	1. Mıknatısın çevresindeki metal parçacıkları giderin, o alanı iyice temizleyin. 2. Ana üniteyi boşaltma çevrimi tamamlandıktan sonra boşaltma istasyonundan kaldırmaya dikkat edin.
Alt kapak ile toz haznesini eteği arasına uzun saç takıldı	Uzun saç toz haznesinin içerisindeki metal ızgaranın çevresine sarmıştır.	Takılan saç kesin ya da saran saç elle temizleyin.
Elektrikli süpürgeyle temizlik yaparken boşaltma istasyonundaki elastik hortum emme yuvasından ayrılıyor	Hortum emme yuvasına doğru şekilde takılmamıştır.	Hortumu emme yuvasına sağlam bir şekilde bağlanana kadar iyice itin.
Başlık otomatik olarak durur (çoğunlukla halinin üzerinde)	Aşırı akım/sıcaklık koruması (özellikle halı üzerinde birkaç dakika çalıştırdıktan sonra) tetiklendi	1. Birkaç dakika başlık motorunun soğumasını bekleyin 2. Halı çok kalın veya çok uzun tüylüyse daha düşük hız ayarını deneyin

Yaygın Sorun	Olası Sebebi	Çözüm
Toz haznesinin içindeki metal ızgaradan eteği ayırmak zor	Daha iyi performans elde etmek için metal ızgara ve alt etek kısmı, kancalı kilitte sıkıca kilitlenmiştir	Eteği biraz dışarı çekin, yana doğru kıvrın ve sonra dışarı çekin
Ürün duruyor ya da çalışmıyor	Pil boş	Elektrikli süpürgeyi şarj edin.
	Su/Sıvı ürüne emilmiştir.	Ürünü kullanmayı bırakın, filtreleri çıkarın ve 48 saat kurumaya bırakın. Ürünü şarj standına yerleştirmeyin. Ürün 48 saat geçtikten sonra yine de çalışmıyorsa, yetkili bir Electrolux servis merkezi ile iletişime geçin. Not: Su ya da başka sıvılar nedeniyle motorda oluşan hasar garanti kapsamında değildir.
	Elektrikli süpürge kazayla zemine düştü (ürünün kendi başına dik durma işlevi olmadığını unutmayın).	1. Cihazı kullanırken el ünitesini sıkı tutun. 2. Üniteyi bırakmadan önce duvara veya herhangi bir rafa yerleştirin. 3. Cihaz çalışmadığı zamanlarda mutlaka şarj standına koyun.
Emme gücü kaybı	Başlık tozu veya kiri beklendiği şekilde toplamıyor.	Her zemin tipi için doğru başlık kullandığınızdan emin olun. Bazı modeller PowerPro Çok amaçlı yüzey başlığı ve/veya PowerPro Sert Zemin başlığı içerebilir. PowerPro Sert Zemin başlığı kalın halılar için önerilmez, ancak sert zeminler için idealdir. PowerPro Çok amaçlı yüzey başlığı tüm zeminler için uygundur.
	Başlığın fırçası ya da rulosu saç ya da kir nedeniyle tıkanı.	Başlığı çıkarın ve fırçalı ruloyu talimat kılavuzuna uygun olarak temizleyin.
	Boru ve/veya başlığın boğaz kısmı tıkalı.	Başlık/boru içerisinde tıkanıklık olup olmadığını kontrol edin.
	Önce filtre ve/veya ince toz filtresi tıkanmıştır veya kirlidir. Toz haznesi dolu.	Toz hanesini boşaltın ve filtreleri talimat kılavuzuna uygun olarak yıkayın. Gerekirse, değiştirin ve www.electrolux.com adresinden yeni filtreler satın alın.
Fırçalı rulo dönmüyor	Kullanıcı önceki başlığı çıkardığında fırça rulosu durur ve elektrikli süpürge hala açıkken başka bir başlığa geçer. Bu bir koruma modudur.	Fırça rulosunun dönmesini etkinleştirmek için elektrikli süpürgeyi kapatın ve "ON" düğmesine yeniden basın.
Ürün şarj olmuyor/el ünitesi ekranında şarj göstergesi yok	Ürün şarj standına doğru yerleştirilmedi.	Elektrik süpürgesinin arka tarafındaki temas plakalarının şarj standındaki temas plakaları ile temas ettiğinden emin olun.
	Şarj fişi takılı değil.	Adaptör fişinin stand soketine bağlı olduğundan ve şarj adaptörünün bir duvar prizine takılı olduğundan emin olun.
	Şarj pil ve elektronik parçaları korumak için oda sıcaklığı 5°C'ın altında ya da 35°C'ın üzerinde ise yapılmayacaktır.	Ürünü 5-35°C arasındaki oda sıcaklığında saklayın/şarj edin.
	Pil takımı tam şarj olduktan sonra el ünitesi ekranı karanlık, tüm LED'ler kapalı.	Elektrikli süpürgeyi şarj standından çıkarın, pil seviyesi göstergesini görüntülemek için açma/kapama düğmesine veya +/- hız düğmesine basın. Süpürgeyi tekrar şarj standına koyun.
	Pil takımı sıcaklığı çok yüksek (~45°C)/ düşük (~5°C), şarj henüz başlatılmadı.	Ürünü ortam sıcaklığı durumuna getirin, soğuyana/ısınana kadar bekleyin.
Şarj standında şarj göstergesi yok	El ünitesi pil takımı tam olarak şarj edilmemiş ve el ünitesi pil takımı tam olarak şarj olana kadar (2,5 saate kadar) şarj standında ekstra pil takımı şarj edilmez.	Bu durum sadece şarj standının taban plakasında şarj edilebilme imkânı olan ürünlerde meydana gelebilir. El ünitesindeki pil takımı her zaman önce şarj olmaya başlayacak ve ardından şarj standı tabanındaki pil takımı için şarj başlayacak ve LED göstergesi yanmaya başlamalıdır.
	Pil takımı tam olarak yerleştirilmemiş	Pil takımını çıkarın ve tekrar takın
	Pil Takımı sıcaklığı çok yüksek (~45°C)/ düşük (~5°C), şarj henüz başlatılmadı.	Cihazı ortam sıcaklığı durumuna getirin, soğuyana/ısınana kadar bekleyin.
	Pil takımı bozulmuş, değiştirilmesi gerekiyor.	Electrolux servis merkeziyle iletişime geçin. Pil takımını değiştirmeniz ve yenisini satın almanız gerekiyorsa (www.electrolux.com)
	Bu ürün için yanlış pil takımı kullanılıyor.	Doğru pil takımının kullanıldığından emin olun.

Yaygın Sorun	Olası Sebebi	Çözüm
El ünitesi ekranında tıkanıklık göstergesi görünüyor	Tıkanıklık, filtrelerin temizlenmesi gerektiğinin göstergesidir	Filtreleri talimat kılavuzuna göre temizleyin/değiştirin.
El ünitesi ekranında uyarı üçgeni görünüyor	Ürünün motoru ya da pil takımı aşırı ısınmış olabilir.	Ürünü dinlemeye ve soğumaya bırakın.
	Başlık veya boru tıkalı olabilir.	Başlık/boru içerisinde tıkanıklık olup olmadığını kontrol edin.
Islak başlık zemin üzerinde titriyor / sıcıyor	Paspas pedler döner disklerin merkezine takılı değildir.	Pedleri döner disklerin merkezine yeniden takın.
Şarj 4,5 saatten uzun sürüyor	Oda sıcaklığı 35°C'in üzerinde.	Sıcaklık yüksekse şarj süresi uzayacaktır ki bu normaldir, ürünü normal oda sıcaklığında saklayın/depolayın.
Zemin başlığındaki ışıklar çalışmıyor	Fırçalı rulo sıkışmıştır.	Fırçalı ruloyu çıkartın, saç ve tiftikleri temizleyin.
Güce bağlamadan uzun süre saklamayı planlarken pilin hasar görmesini önlemek için.	Elektrik süpürgesinin ve pil takımının saklanması ve uzun süre kullanılmaması planlanıyor.	Pil takımının hasar görmesini önlemek için, uzun süreli saklamadan önce pil takımını %20-70'e kadar şarj edin. Şarj olduğunda, pil takımını elektrikli süpürgeден çıkarın ve 10-25°C'lık bir oda sıcaklığına sahip kuru bir yerde muhafaza edin. Uzun süreli depolamadan sonra 10 saate kadar tam şarj edin.

ÇEVREYLE İLGİLİ BİLGİLER

Şu sembole sahip malzemeler geri dönüştürülebilir . Ambalajı geri dönüşüm için uygun konteynerlere koyun. Elektrikli ve elektronik cihaz atıklarının geri dönüşümüne ve çevre ve insan sağlığının korunmasına yardımcı olun.

Ev atığı sembolü  bulunan cihazları atmayın. Ürünü yerel geri dönüşüm tesislerinize gönderin ya da belediye ile irtibata geçin.

TÜKETİCİNİN SEÇİMLİK HAKLARI

1. Malın ayıplı olduğunun anlaşılması durumunda tüketici;
 - a. Satılanı geri vermeye hazır olduğunu bildirerek sözleşmeden dönme,
 - b. Satılanı alıkoymayı ayıp oranında satış bedelinden indirim isteme,
 - c. Aşırı bir masraf gerektirmediği takdirde, bütün masrafları satıcıya ait olmak üzere satılanın ücretsiz onarılmasını isteme,
 - d. İmkân varsa, satılanın ayıpsız bir misli ile değiştirilmesini isteme, seçimlik haklarından birini kullanabilir. Satıcı, tüketicinin tercih ettiği bu talebi yerine getirmekle yükümlüdür.
2. Ücretsiz onarım veya malın ayıpsız misli ile değiştirilmesi hakları üretici veya ithalatçıya karşı da kullanılabilir. Bu fıkradaki hakların yerine getirilmesi konusunda satıcı, üretici ve ithalatçı müteselsilen sorumludur. Üretici veya ithalatçı, malın kendisi tarafından piyasaya sürülmesinden sonra ayıbın doğduğunu ispat ettiği takdirde sorumlu tutulmaz.
3. Ücretsiz onarım veya malın ayıpsız misli ile değiştirilmesinin satıcı için orantısız güçlükleri beraberinde getirecek olması hâlinde tüketici, sözleşmeden dönme veya ayıp oranında bedelden indirim haklarından birini kullanabilir. Orantısızlığın tayininde malın ayıpsız değeri, ayıbın önemi ve diğer seçimlik haklara başvurunun tüketici açısından sorun teşkil edip etmeyeceği gibi hususlar dikkate alınır.
4. Ücretsiz onarım veya malın ayıpsız misli ile değiştirilmesi haklarından birinin seçilmesi durumunda bu talebin satıcıya, üreticiye veya ithalatçıya yöneltilmesinden itibaren azami otuz iş günü, konut ve tatil amaçlı taşınmazlarda ise altmış iş günü içinde yerine getirilmesi zorunludur. Ancak, bu Kanunun 58 inci maddesi uyarınca çıkarılan yönetmelik eki listede yer alan mallara ilişkin, tüketicinin ücretsiz onarım talebi, yönetmelikte belirlenen azami tamir süresi içinde yerine getirilir. Aksi hâlde tüketici diğer seçimlik haklarını kullanmakta serbesttir.
5. Tüketicinin sözleşmeden dönme veya ayıp oranında bedelden indirim hakkını seçtiği durumlarda, ödemiş olduğu bedelin tümü veya bedelden yapılan indirim tutarı derhâl tüketicisiye iade edilir.
6. Seçimlik hakların kullanılması nedeniyle ortaya çıkan tüm masraflar, tüketicinin seçtiği hakkı yerine getiren tarafça karşılanır. Tüketicisi bu seçimlik haklarından biri ile birlikte 11/1/2011 tarihli ve 6098 sayılı Türk Borçlar Kanunu hükümleri uyarınca tazminat da talep edebilir.

Kullanım Ömrü Bilgisi :

Kullanım ömrü küçük ev aletlerinde 7 yıl, diğer beyaz eşya ürünlerinde ise 10 yıldır. Kullanım ömrü, üretici ve/veya ithalatçı firmanın cihazınızla ilgili yedek parça temini ve bakım süresini ifade eder.

AEEE Yönetmeliğine Uygundur.

Tüketici, garantiden doğan haklarının kullanılması ile ilgili olarak çıkabilecek uyuşmazlıklarda yerleşim yerinin bulunduğu veya tüketici işleminin yapıldığı yerdeki Tüketici Hakem Heyetine veya Tüketici Mahkemesine başvurabilir.

Üretici / İhracatçı :

ELECTROLUX APPLIANCES AB
BUSINESS SECTOR EMA-EMEA (SEE)
ST GÖRANSGATAN 143
SE-105 45 STOCKHOLM SWEDEN
TEL: +46 (8) 738 60 00
FAX: +46 (8) 738 63 35
www.electrolux.com

İthalatçı:

Electrolux Dayanıklı Tüketim
Mamulleri San. ve Tic. AŞ.
TR-34435 Taksim-Beyoğlu-İstanbul
Müşteri Hizmetleri: 0 850 250 35 89
musteri_hizmetleri@electrolux.com
WEB: www.electrolux.com.tr

Усунення несправностей

Розповсюджена проблема	Можлива причина	Спосіб усунення
На дисплеї з'являється значок S-bag, а функція спорожнення не працює після встановлення основного блоку в станцію спорожнення, навіть якщо натиснуто кнопку запуску	S-bag заповнений.	Замініть його новим мішком S-bag.
	S-bag або дверцята відсіку для S-bag не встановлені на свої місця.	Переконайтеся, що S-bag встановлено правильно і що дверцята закриті належним чином.
Станція не починає автоматичне спорожнення під час вставлення пилососа	Станція перебуває в ручному режимі керування.	Натисніть і утримуйте кнопку запуску/призупинення на станції, поки вона не почне блимати для перемикання між ручним і автоматичним режимами.
	Тривалість піднятого стану пилососа була занадто малою; найімовірніше, немає необхідності його спорожнити.	Якщо необхідно спорожнити пилосос, натисніть кнопку запуску/призупинення на станції або почекайте понад 15 секунд, перш ніж повертати пилосос на станцію.
Схоже, що акумулятор усередині станції не може заряджатися	Станція віддає пріоритет зарядці акумулятора пилососа.	Зачекайте, поки акумулятор пилососа повністю зарядиться; після цього станція почне заряджатися.
		Поміняйте акумулятори місцями, щоб віддати пріоритет іншому з них.
Неможливо зарядити ручний блок у станції спорожнення	Ручний блок не був правильно встановлений назад в станцію спорожнення, гніздові та стрижневі контакти не дотикаються один до одного	Натисніть на ручний блок вниз з невеликим зусиллям, поверніть його трохи, поки на дисплеї ручного блоку не з'явиться індикація зарядки
Швабра недостатньо зволожена для ефективного видалення плям або бруду	Води, що капає, недостатньо для ефективного видалення плям і забруднень.	Використовуйте функцію розпилення, щоб наносити воду безпосередньо на пляму. Натисніть і утримуйте кнопку регулювання швидкості, щоб активувати розпилення впродовж не більше 5 секунд.
З насадки для вологого прибирання не капає вода	Резервуар для води порожній.	Долейте воду в резервуар для води.
	Заливний отвір для води заблоковано великими предметами.	Огляньте заливний отвір для води і переконайтеся, що в резервуар для води заливається тільки чиста вода.
	Наявність повітря у внутрішньому шлангу	Спочатку використовуйте функцію розпилення. Натисніть і утримуйте кнопку швидкості, щоб активувати розпилення впродовж не більше 5 секунд
Витік води з резервуара насадки для вологого прибирання після його встановлення в насадку	Резервуар для води не повністю ущільнений.	Переконайтеся в тому, що заливний отвір правильно ущільнено, перш ніж знову встановлювати резервуар у насадку для вологого прибирання.
Зниження продуктивності	Після кількох циклів прибирання довгого волосся воно заплуталося в металевій сітці всередині пилозбірника.	Зніміть металеву сітку і вручну видаліть усе волосся, що заплуталося в ній.
	Після тривалого використання навколо вхідного отвору пилозбірника скупилося волосся і сміття, а фільтри засмітилися дрібним пилом.	Видаліть волосся/сміття вручну й очистіть або замініть фільтри відповідно до інструкцій. Використовуйте новий S-bag, якщо він майже повний.
Пил/волосся не можуть бути повністю видалені з пилозбірника	Переповнений S-bag або перевантажений пилозбірник, вміст якого досяг або перевищив максимальний зазначений рівень.	<ol style="list-style-type: none"> Частіше очищайте пилозбірник і виконуйте очищення за допомогою шланга. Регулярне очищення до повного заповнення пилозбірника підвищує загальну продуктивність. Якщо S-bag майже повний, замініть його новим, щоб зберегти оптимальну продуктивність. Очистіть або замініть аварійний фільтр (розташований під мішком S-bag), щоб забезпечити ефективне прибирання.
Нижня кришка пилозбірника не відкривається або не закривається належним чином.	<ol style="list-style-type: none"> Навколо магніту налипла дрібна металева стружка. Основний блок було піднято зі станції спорожнення до завершення циклу спорожнення. 	<ol style="list-style-type: none"> Видаліть металеву стружку навколо магніту і ретельно очистіть цю область. Простежте за тим, щоб основний блок було піднято зі станції спорожнення після завершення циклу спорожнення.
Між нижньою кришкою і дном пилозбірника застрягає довге волосся	У металевій сітці всередині пилозбірника заплуталося довге волосся.	Обріжте застрягле волосся або видаліть заплутане волосся вручну.

Розповсюджена проблема	Можлива причина	Спосіб усунення
Еластичний шланг у станції спорожнення від'єднується від всмоктувального отвору під час вакуумного очищення	Шланг був неправильно вставлений у всмоктувальний отвір.	Щільно вставте шланг, поки він надійно не з'єднається з всмоктувальним отвором.
Насадка автоматично вимикається (в основному на килимі)	Спрацював захист від перевантаження за струмом/температурою (зазвичай після декількох хвилин роботи на килимі)	1. Зачекайте кілька хвилин, дайте двигуну насадки охолонути 2. Килим занадто товстий або з занадто довгим ворсом, спробуйте встановити нижчу швидкість
Важко від'єднується нижня частина фільтра від металевої сітки всередині пілозбірника	Металева сітка і нижня частина фільтра були надійно зафіксовані за допомогою пружинної засувки для забезпечення кращої продуктивності	Злегка потягніть нижню частину фільтра, відхиліть її вбік, а потім витягніть
Прилад зупиняється або не запускається	Розряджений акумулятор	Зарядіть пілосос.
	Прилад засмоктав всередину воду/рідину.	Припиніть використання приладу, вийміть фільтри та дайте йому висохнути протягом 48 годин. Не встановлюйте прилад у зарядну стійку. Якщо через 48 годин прилад не працює, зверніться до авторизованого сервісного центру Electrolux. Примітка: Гарантія не поширюється на пошкодження двигуна, спричинені потраплянням води чи іншої рідини.
	Пілосос випадково впав на підлогу (зверніть увагу, що пілосос не може самостійно стояти на підлозі).	1. Надійно утримуйте переносний пристрій під час використання пристрою 2. Перед тим як випустити пристрій з рук, стійко розташуйте його біля стіни або будь-якої іншої опорної поверхні 3. Завжди повертайте пристрій у зарядну стійку, коли він не працює.
Втрата потужності всмоктування	Насадка не збирає пил і бруд так, як очікувалося.	Для кожного типу підлоги використовуйте свою насадку. Деякі моделі можуть мати насадку PowerPro Multi-surface та/або насадку PowerPro Hard Floor. Насадку PowerPro Hard Floor не рекомендується використовувати для товстих килимів, але вона ідеально підходить для твердих підлог. Насадка PowerPro Multi-surface підходить для всіх типів підлог.
	Щітка або валик насадки забиті волоссям і сміттям.	Зніміть насадку й очистіть щітковий валик відповідно до інструкції.
	Заблокована труба та/або патрубок насадки.	Перевірте, чи не сталося засмічення насадки/труби.
	Засмітилися або забруднилися фільтр попереднього очищення та/або фільтр тонкого очищення. Заповнений пілозбірник.	Спорожніть пілозбірник і промийте фільтри відповідно до інструкції. За необхідності замініть їх і купіть нові фільтри через веб-сайт www.electrolux.com .
Щітковий валик не обертається	Щітковий валик зупиняється, коли користувач від'єднує попередню насадку і замінює її на іншу, поки пілосос ще увімкнений. Це пов'язано з увімкненням режиму захисту.	Вимкніть пілосос і натисніть кнопку «ON» (УВІМК.), щоб увімкнути обертання щіткового валика.
Прилад не заряджається/ немає індикації зарядки на дисплеї ручного блока	Прилад неправильно встановлений у зарядну стійку.	Переконайтеся, що контактні пластини в задній частині пілососа торкаються контактних пластин у зарядній стійці.
	Вилка зарядного пристрою не вставлена в розетку.	Переконайтеся, що вилка адаптера під'єднана до гнізда зарядної стійки, а зарядний адаптер увімкнено в розетку.
	Зарядження не відбуватиметься, якщо температура в приміщенні нижча за 5 °C або вища за 35 °C, щоб захистити акумулятор та електронні компоненти.	Зберігайте/заряджайте прилад у приміщенні з температурою 5–35 °C.
	Після повного зарядження акумулятора дисплей ручного блоку темний, а всі світлодіоди вимкнені.	Вийміть пілосос із зарядної стійки, натисніть кнопку увімкнення/вимкнення або кнопку швидкості «+/-» для відображення індикатора рівня заряду акумулятора. Поверніть пілосос у зарядну стійку.
	Температура акумулятора занадто висока (близько 45 °C)/низька (близько 5 °C), зарядження ще не почалося.	Витримайте виріб за температури оточуючого середовища, почекайте, поки температура знизиться/підвищиться.

Розповсюджена проблема	Можлива причина	Спосіб усунення
Немає індикації зарядки в зарядній стійці	Акумулятор переносного пристрою не повністю заряджений, додатковий акумулятор в зарядній стійці не почне заряджатися, поки акумулятор переносного пристрою не буде заряджений повністю (протягом 2,5 годин)	Це може статися тільки з пристроями, які можна заряджати на опорній панелі зарядної стійки. Акумулятор в переносному пристрої завжди починає заряджатися в першу чергу, а потім починається зарядка акумулятора в зарядній стійці, при цьому повинен загорітися світлодіодний індикатор.
	Акумулятор вставлений не повністю	Вийміть акумулятор і вставте його знову
	Температура акумулятора занадто висока (близько 45 °C) / низька (близько 5 °C), заряджання ще не почалося	Помістіть пристрій за температури оточуючого середовища, поки температура знизиться/підвищиться.
	Акумулятор несправний, необхідна його заміна.	Зверніться до сервісного центру Electrolux, якщо необхідно замінити і купити новий акумулятор (www.electrolux.com)
	У цьому пристрої використовується акумулятор невідповідного типу.	Переконайтеся, що використовується акумулятор, який відповідає пристрою.
На дисплеї переносного пристрою з'являється індикація засмічення	Індикація засмічення вказує на необхідність очищення фільтрів	Очистіть/замініть фільтри відповідно до інструкції.
На дисплеї ручного блоку з'являється попереджувальний трикутник	Можливий перегрів двигуна або акумулятора приладу.	Залиште прилад у стані спокою і дайте йому охолонути.
	Насадка або труба можуть бути засмічені.	Перевірте, чи не сталося засмічення насадки/труби.
Насадка для вологого прибирання коливається/стрибає по підлозі	Накладки для швабр не закріплені в центрі оберткових дисків.	Встановіть накладки в центрі оберткових дисків.
Зарядка триває понад 4,5 години	Температура в приміщенні перевищує 35 °C.	Час заряджання буде більшим за високої температури, що є нормальним, зберігайте/заряджайте пристрій за нормальної кімнатної температури.
Не працюють лампи освітлення на насадці для підлоги	Заклинив щітковий валик.	Зніміть щітковий валик і очистіть його від волосся і волокон.
Як запобігти пошкодженню акумулятора під час тривалого зберігання без підключення до мережі.	Планується, що пилосос і акумулятор будуть зберігатися і не використовуватися протягом тривалого часу.	Щоб уникнути пошкодження акумулятора, перед тривалим зберіганням обов'язково зарядіть його до 20–70%. Після заряджання від'єднайте акумулятор від пилососа і зберігайте його в сухому приміщенні з температурою 10–25 °C. Після тривалого зберігання необхідно повністю зарядити акумулятор протягом приблизно 10 годин.

ОХОРОНА ДОВКІЛЛЯ

Здавайте на повторну переробку матеріали, позначені відповідним символом .

Викидайте упаковку у відповідні контейнери для вторинної сировини. Допоможіть захистити навколишнє середовище та здоров'я інших людей і забезпечити вторинну переробку електричних і електронних приладів.

Не викидайте прилади, позначені відповідним символом , разом з іншим домашнім сміттям. Поверніть продукт до заводу із вторинної переробки у вашій місцевості або зверніться до місцевих муніципальних органів влади.