



EOB8S29WH

EOB8S39WX

KOBBS29WT

KOBBS39WH

KOBBS39WX

RO Manual de utilizare | **Cuptor cu abur**

3

UK Інструкція | **Парова духовка**

29



INSTALAREA / ВСТАНОВЛЕННЯ

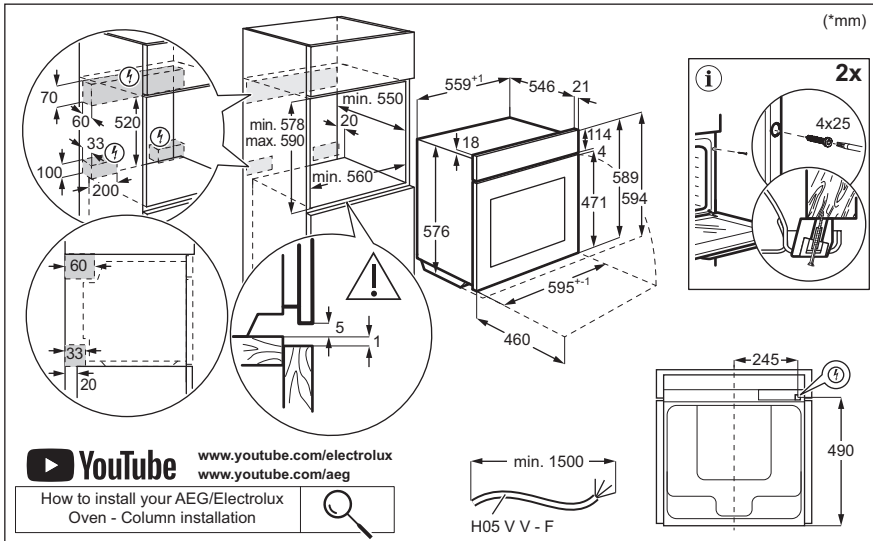

Bine ați venit la Electrolux! Vă mulțumim pentru că ați ales produsul nostru.



A găsi sfaturi privind utilizarea, broșuri, informații pentru depanare, service și reparații:

www.electrolux.com/support

Ne rezervăm dreptul asupra efectuării de modificări.

CUPRINS

1. INFORMAȚII PRIVIND SIGURANȚA.....	3
2. INSTRUCȚIUNI DE SIGURANȚĂ.....	5
3. DESCRIEREA PRODUSULUI.....	8
4. PANOU DE COMANDĂ.....	8
5. ÎNAINTE DE PRIMA UTILIZARE.....	9
6. UTILIZARE ZILNICĂ.....	10
7. FUNCȚII SUPLIMENTARE.....	14
8. FUNCȚIILE CEASULUI.....	15
9. UTILIZAREA ACCESORIILOR.....	16
10. SFATURI UTILE.....	18
11. ÎNGRIJIREA ȘI CURĂȚAREA.....	21
12. DEPANARE.....	24
13. CLASA DE EFICIENȚĂ ENERGETICĂ.....	26
14. INFORMAȚII PRIVIND MEDIUL.....	28

1. ⚠️ INFORMAȚII PRIVIND SIGURANȚA

Înainte de instalarea și de utilizarea aparatului, citiți cu atenție instrucțiunile furnizate. Producătorul nu este responsabil pentru nicio vătămare sau daună rezultată din instalarea sau utilizarea incorectă. Păstrați permanent instrucțiunile într-un loc sigur și accesibil pentru o consultare ulterioară.

1.1 Siguranța copiilor și a persoanelor vulnerabile

- Acest aparat poate fi utilizat de copiii cu vârsta mai mare de 8 ani, de persoanele cu capacități fizice, senzoriale sau mentale reduse sau de persoanele ne-experimentate doar sub supraveghere sau după o scurtă instruire care să le ofere informațiile necesare despre utilizarea sigură a aparatului și să le permită să înțeleagă pericolele la care se expun. Copiii cu vârsta mai mică de 8 ani și persoanele cu

- dizabilități profunde și complexe nu trebuie lăsate să se apropie de aparat dacă nu sunt supravegheate permanent.
- Copiii trebuie supravegheați pentru a vă asigura că nu se joacă cu aparatul și dispozitivele mobile pe care este instalată aplicația.
 - Nu lăsați ambalajele la îndemâna copiilor și aruncați-le conform reglementărilor.
 - **AVERTISMENT:** Aparatul și piesele accesibile ale acestuia devin fierbinți pe durata utilizării. Nu lăsați copiii și animalele de companie în apropierea aparatului atunci când funcționează și se răcește.
 - Dacă aparatul are un dispozitiv de siguranță pentru copii, acesta trebuie activat.
 - Copiii nu vor realiza operațiunile de curățare sau de întreținere care revin utilizatorului aparatului fără a fi supravegheați.

1.2 Informații generale despre siguranță

- Acest aparat poate fi utilizat numai pentru gătire.
- Acest aparat este proiectat pentru uz casnic utilizarea în locuințe individuale într-un mediu interior.
- Acest aparat electrocasnic poate fi utilizat în birouri, camere de oaspeți, camere de oaspeți cu paturi și mic dejun, case de oaspeți în cadrul fermelor și alte spații de cazare similare, în care această utilizare nu depășește (media) nivelurile de utilizare domestică.
- Instalarea acestui aparat și înlocuirea cablului vor fi efectuate exclusiv de o persoană calificată.
- Nu folosi aparatul înainte de a-l instala în structura încorporată.
- Aparatul trebuie deconectat de la sursa de alimentare înainte de a efectua orice operațiune de întreținere.
- În cazul în care cablul de alimentare este deteriorat, acesta trebuie înlocuit de producător, de centrul de service autorizat al acestuia sau de persoane cu o calificare similară pentru a se evita electrocutarea.

- **AVERTISMENT:** Asigurați-vă că aparatul este oprit înainte de a înlocui becul pentru a evita o posibilă electrocutare.
- **AVERTISMENT:** Aparatul și piesele accesibile ale acestuia devin fierbinți pe durata utilizării. Se recomandă ca elementele de încălzire sau suprafața aparatului să nu fie atinse.
- Utilizați întotdeauna mănuși de cuptor pentru a scoate sau a pune în aparat vase sau accesorii.
- Utilizați doar senzorul alimentar (senzorul) recomandat pentru acest aparat.
- Pentru a scoate suporturile pentru raft trebuie să trageți mai întâi de partea din față a suportului, după care să îndepărtați capătul din spate de pereții laterali. Instalați suporturile pentru raft în ordine inversă.
- Nu folosiți un aparat de curățat cu abur pentru a curăța aparatul.
- Nu folosiți substanțe abrazive dure sau raclete ascuțite de metal pentru a curăța sticla ușii deoarece acestea pot zgâria suprafața, ceea ce poate avea drept consecință spargerea sticlei.

2. INSTRUCȚIUNI DE SIGURANȚĂ

2.1 Instalarea

AVERTISMENT!

Doar o persoană calificată trebuie să instaleze acest aparat.

- Îndepărtați toate ambalajele.
- Dacă aparatul este deteriorat, nu îl instalați sau utilizați.
- Urmați instrucțiunile de instalare disponibile pe site-ul nostru web.
- Aveți întotdeauna grijă când mutați aparatul deoarece acesta este greu. Folosiți întotdeauna mănuși de protecție și încălțăminte închisă.
- Nu trageți aparatul de mâner.
- Instalați aparatul într-un loc sigur și adecvat care satisface cerințele privind instalarea.

- Respectați distanțele minime față de alte aparate și corpuri de mobilier.
- Înainte de a instala aparatul, verificați dacă ușa aparatului se poate deschide fără probleme.
- Aparatul este prevăzut cu un sistem de răcire electrică. Pentru a funcționa, acesta necesită curent electric.

2.2 Conexiunea la rețeaua electrică

AVERTISMENT!

Pericol de incendiu și electrocutare.

- Toate conexiunile electrice trebuie realizate de către un electrician calificat.
- Aparatul trebuie legat la o priză cu împământare.

- Asigurați-vă că parametrii de pe plăcuța cu date tehnice sunt compatibili cu valorile nominale ale sursei de alimentare.
- Utilizați întotdeauna o priză cu protecție (împământare) contra electrocutării, montată corect.
- Nu utilizați adaptoare multiple și cabluri prelungitoare.
- Prelungiți cu atenție pentru a nu deteriora ștecherul și cablul de alimentare electrică. Dacă este necesară înlocuirea cablului de alimentare, acesta trebuie înlocuit numai de către Centrul de service autorizat.
- Nu lăsați cablurile de alimentare electrică să atingă sau să se afle în apropierea ușii aparatului sau a nișei de sub aparat, în special atunci când acesta funcționează sau ușa este fierbinte.
- Protecția la electrocutare a pieselor aflate sub tensiune și izolate trebuie fixată astfel încât să nu permită scoaterea ei fără folosirea unor unelte.
- Introduceți ștecherul în priză numai după încheierea procedurii de instalare. Asigurați accesul la priză după instalare.
- Dacă priza de curent prezintă jocuri, nu conectați ștecherul.
- Nu trageți de cablul de alimentare pentru a scoate din priză aparatul. Trageți întotdeauna de ștecher.
- Folosiți doar dispozitive de izolare adecvate: întrerupătoare pentru protecția liniei, siguranțe (siguranțe înfiletabile scoase din suport), contactori și declanșatori la protecția de împământare.
- Instalația electrică trebuie să fie prevăzută cu un dispozitiv de izolare, care să vă permită să deconectați aparatul de la rețea la toți polii. Dispozitivul izolator trebuie să aibă o deschidere între contacte de cel puțin 3 mm.
- Acest aparat este livrat cu un ștecăr și un cablu de alimentare electrică.

2.3 Utilizarea



AVERTISMENT!

Pericol de rănire, arsuri și electrocutare sau explozie.

- Nu modificați specificațiile acestui aparat.
- Verificați dacă orificiile de ventilație nu sunt blocate.

- Nu lăsați aparatul nesupravegheat în timpul funcționării.
- Dezactivați aparatul după fiecare întrebuințare.
- Procedați cu atenție la deschiderea ușii aparatului atunci când aparatul este în funcțiune. Aerul fierbinte poate fi eliberat.
- Nu acționați aparatul având mâinile umede sau când acesta este în contact cu apa.
- Nu aplicați presiune asupra ușii deschise.
- Nu utilizați aparatul ca suprafață de lucru sau ca loc de depozitare.
- Deschideți ușa aparatului cu atenție. Utilizarea unor ingrediente cu conținut de alcool poate determina prezența aburilor de alcool în aer.
- Nu lăsați scânteele sau flăcările deschise să intre în contact cu aparatul atunci când deschideți ușa.
- Utilizați întotdeauna sticlă și borcane aprobate în scopuri de conservare.
- Produsele inflamabile sau obiectele umezite cu produse inflamabile nu trebuie introduse în aparat, nici puse alături sau deasupra acestuia.
- Nu faceți publică parola dvs. de Wi-Fi.



AVERTISMENT!

Pericol de deteriorare a aparatului.

- Pentru a preveni deteriorarea sau decolorarea emailului:
 - nu puneți vase sau alte obiecte în aparat direct pe baza cavității aparatului.
 - nu puneți folie din aluminiu direct pe baza cavității aparatului.
 - nu puneți apă direct în aparatul fierbinte.
 - nu țineți vase umede și alimente în interior după încheierea gătirii.
 - procedați cu atenție la demontarea sau instalarea accesoriilor.
- Decolorarea emailului sau a oțelului inoxidabil nu are niciun efect asupra funcționării aparatului.
- Folosiți o cratiță adâncă pentru prăjiturile însirocate. Sucurile de fructe lasă pete care pot fi permanente.
- Utilizați doar accesorii furnizate cu acest aparat sau accesorii recomandate de producător.

- Gătiți întotdeauna cu ușa închisă a aparatului.
- Dacă aparatul este instalat în spatele unui panou de mobilă (de ex. o ușă), asigurați-vă că ușa nu se închide niciodată atunci când aparatul funcționează. Căldura și umezeala se pot acumula în spatele panoului închis de mobilă ceea ce produce daune aparatului, unității carcasei sau podelei. Nu închideți panoul de mobilă dacă aparatul nu s-a răcit complet după utilizare.

2.4 Îngrijire și curățare

AVERTISMENT!

Pericol de vătămare personală, incendii sau deteriorare a aparatului!

- Înainte de a efectua operațiunile de întreținere, dezactivați aparatul și scoateți ștecherul din priză.
- Verificați dacă aparatul s-a răcit. Există riscul ca panourile de sticlă să se spargă.
- Înlocuiți imediat panourile de sticlă ale ușii dacă sunt deteriorate. Contactați Centrul de service autorizat
- Aveți grijă când scoateți ușa din aparat, aceasta este grea.
- Curățați cu regularitate aparatul pentru a preveni deteriorarea materialului de la suprafață.
- Curățați aparatul cu o lavetă moale și umedă. Utilizați numai detergenți neutri. Nu folosiți niciun produs abraziv, burete abraziv, solvent sau obiect metalic.
- Dacă folosiți un spray pentru cuptor, respectați instrucțiunile de siguranță de pe ambalajul acestuia.

2.5 Gătire la abur

AVERTISMENT!

Pericol de arsuri și de deteriorare a aparatului.

- Aburul degajat poate provoca arsuri:
 - Procedați cu atenție la deschiderea ușii cuptorului când funcția este activată. Aburul poate fi eliberat.
 - Deschideți cu grijă ușa aparatului după utilizarea gătirii cu abur.

2.6 Iluminare interioară

AVERTISMENT!

Pericol de electrocutare.

- Referitor la becul (becurile) din acest produs și becurile de schimb vândute separat: Aceste becuri sunt concepute pentru a suporta situațiile fizice extreme din aparatele electrocasnice, cum ar fi cele de temperatură, vibrație, umiditate sau au rolul de a semnaliza informații privitoare la starea operațională a aparatului. Acestea nu sunt destinate utilizării în alte aplicații și nu sunt adecvate pentru iluminarea camerelor din locuință.
- Acest produs conține o sursă de lumină cu clasa de eficiență energetică G.
- Folosiți exclusiv becuri cu aceleași specificații.

2.7 Serviciul de asistență tehnică

- Pentru a repara aparatul contactați Centrul de service autorizat.
- Utilizați doar piese de schimb originale.

2.8 Eliminare

AVERTISMENT!

Pericol de rănire sau sufocare.

- Contactați autoritatea locală pentru informații privind eliminarea aparatului.
- Deconectați aparatul de la alimentarea de la rețea.
- Tăiați cablul de alimentare de la rețea chiar de lângă aparat și aruncați-l.

3. DESCRIEREA PRODUSULUI

3.1 Prezentare generală

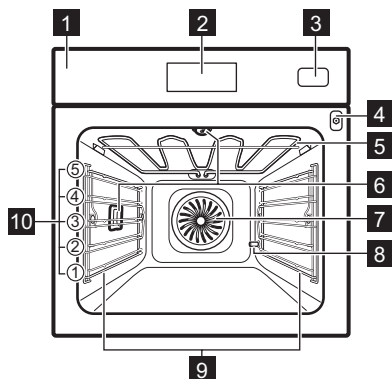

- 1 Panou de comandă
- 2 Afișajul
- 3 Rezervorul de apă
- 4 Priză pentru senzorul de gătire
- 5 Element de încălzire
- 6 Bec
- 7 Ventilator
- 8 Ieșire pentru țeava de decalcifiere
- 9 Suport raft, detașabil
- 10 Poziții raft

4. PANOU DE COMANDĂ

4.1 Prezentarea panoului de comandă

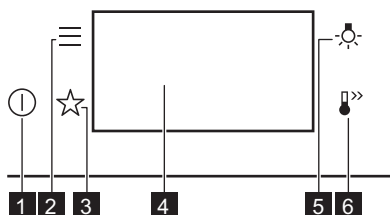

1 Pornit / Oprit
Apăsați lung pentru a porni și opri aparatul.

2 Meniu
Afișează opțiunile aparatului și funcțiile de setare.

3 Favorite
Listează setările favorite.

4 Afișaj
Afișează setările curente ale aparatului.

5 Comutator bec
Pentru a porni și a opri lumina.

6 Incalzire rapida

Pentru a activa și dezactiva funcția: Incalzire rapida





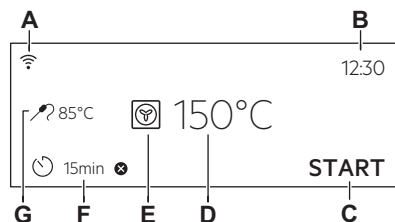

4.2 Afișajul

Afișaj cu funcțiile cheie setate.







- A. Wi-Fi
- B. Timpul
- C. START / STOP
- D. Temperatura
- E. Funcții de încălzire
- F. Cronometru
- G. Senzor de gătire (doar pentru anumite modele)

Display indicators

	Pentru a confirma o selecție / setare.
	Pentru a reveni la submeniul anterior din meniu.
	Pentru a anula ultima comandă.
	Pentru a activa și dezactiva opțiunile.
	Aparatul este blocat.
	Funcția Sonor alarmă este activată.
	Funcția Sonor alarmă și terminare gătire este activată.

Display indicators

	Este activat doar mesajul de informare.
	Pornire întârziată este activată.
	Pentru a anula setarea.
	Wi-Fi conexiunea este pornită.
	Operații de la distanță se aprinde.



Afișajul prezintă diferite mesaje. Când apare o fereastră cu mesaj, apăsați afișajul pentru a continua.

5. ÎNAINTE DE PRIMA UTILIZARE

AVERTISMENT!

Consultați capitolele privind siguranța.



5.1 Prima conectare

Afișajul indică mesajul de bun venit după prima conectare.

Trebuie să setați: Limba, Luminozitate display, Tonul de la taste, Volum la apăsare taste, Durtate apa, Timpul.

5.2 Conexiune wireless

Pentru a conecta aparatul electrocasnic aveți nevoie de:

- Rețea wireless cu conexiune la Internet.
 - Dispozitiv mobil conectat la aceeași rețea wireless.
1. Pentru a descărca aplicația, scanați codul QR de pe coperta din spate a manualului de utilizare. De asemenea, puteți descărca aplicația direct din app store.
 2. Urmați instrucțiunile de instalare a aplicației.
 3. Porniți aparatul.
 4. Apăsați . Selectează Setari /Conexiuni.
 5.  - glisaiți sau apăsați pentru a porni sau opri:Wi-Fi.

Modulul wireless al aparatului pornește în 90 sec.



Din motive de siguranță, operațiunile la distanță se opresc automat după 24 h. Repetați procesul de inițiere, dacă este necesar.

Frecvența	2.4 GHz WLAN 2400 - 2483.5 MHz
Protocol	IEEE 802.11b DSSS, 802.11g/n OFDM
Putere maximă	EIRP < 20 dBm (100 mW)
Modul Wi-Fi	NIUS-50

5.3 Licențele software



Software-ul din acest produs conține componente care se bazează pe software-ul gratuit și open source. Electrolux Electrolux recunoaște și mulțumește pentru contribuțiile comunităților de open software și robotică la proiectul de dezvoltare.

Pentru a accesa codul sursă al acestor componente software open source, gratuite ale căror condiții de licență necesită publicare și pentru a vedea informațiile complete privind drepturile de autor și

termenii de licență aplicabili, vizitați: <http://electrolux.opensoftwarerepository.com> (folder NIUS)

5.4 Preîncălzirea și curățarea inițială

Preîncălziți aparatul gol înainte de prima utilizare și primul contact cu alimentele. Aparatul poate emite mirosuri neplăcute și fum. Ventilați camera în timpul preîncălzirii.

1. Scoate accesoriile și suporturile de raft detașabile din aparat.
2. Setati funcția . Setati temperatura maximă. Consultați secțiunea Utilizare zilnică. Lăsați aparatul să funcționeze timp de 1 h.
3. Setati funcția . Setati temperatura maximă. Lăsați aparatul să funcționeze timp de 15 min.
4. Setati funcția . Setati temperatura maximă. Lăsați aparatul să funcționeze timp de 15 min.
5. Opriti aparatul și așteptați să se răcească.
6. Curăța aparatul și accesoriile doar cu o lavetă din microfibră, apă caldă și un detergent neagresiv.
7. Introduceți accesoriile și suporturile detașabile ale raftului înapoi pe poziția lor inițială.

5.5 Setarea: Duritate apa

Trebuie să setați nivelul de duritate a apei atunci când conectați aparatul la sursa de curent.





Pentru a vedea nivelul durtății apei folosiți hârtia de test sau contactați furnizorul de apă.

1. Puneți hârtia de test în apa de la robinet timp de aproximativ 1 sec. Nu puneți hârtia de test sub jet de apă de la robinet.
2. Scuturați hârtia de test pentru a îndepărta apa rămasă.
3. După 1 min, verificați duritatea apei cu tabelul de mai jos.
4. Stabilește nivelul de duritate al apei: Meniu / Setari / Configurare / Duritate apa.

Culorile hârtiei de test continuă să se modifice. Verificați duritatea apei la 1 min după testare.

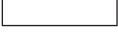
Puteți modifica nivelul durtății apei în meniul: Setari / Configurare / Duritate apa.

Tabelul de mai jos indică intervalele de duritate ale apei cu nivelul corespunzător al clasificării apei. Reglați nivelul de duritate a apei conform tabelului.

Nivelul de duritate al apei	Hârtie de test
1 - moale	 
2 - duritate moderată	
3 - dură	
4 - foarte dură	

6. UTILIZARE ZILNICĂ

AVERTISMENT!

Consultați capitolele privind siguranța.

6.1 Funcții de încălzire

STANDARD



Grill

Pentru gătit la grătar a felilor subțiri de alimente și pentru pâine prăjită.



Gătire intensiva

Pentru a rumeni bucăți mari de carne sau carne de pasăre nedezosată pe un singur raft. Pentru a coace gratinate și a rumeni.



Aer cald cu ventilatie

Pentru a frige carne și a coace prăjituri. Setati o temperatură mai scăzută decât pentru Încălzire sus/jos, deoarece ventilatorul distribuie căldura uniform în interiorul cuptorului.



Preparate congelate

Perfect pentru mese gata preparate (de ex. cartofi prăjiți, crochete sau rulouri de primăvară).



Incalzire sus si jos

Pentru a coace și frige alimentele pe o singură poziție a raftului.



Funcție Pizza

Pentru a coace pizza și alte preparate care necesită mai multă căldură de dedesubt.



Incalzire jos

Alegeți această funcție după un proces de gătire pentru a rumeni alimentele mai mult în partea de jos, dacă este necesar. Folosiți cel mai jos nivel al raftului.

SPECIALE



Conservare

Pentru a conserva legumele și fructele, puneți borcanele într-o tavă de gătit umplută cu apă, folosind borcane rezistente la căldură cu baionetă sau capace cu înșurubare de aceeași dimensiune. Folosiți poziția inferioară a raftului.



Dehidratare

Pentru a usca fructe, legume și ciuperci feliate. Pentru a permite evacuarea aerului saturat cu umezeală și uscarea mai bună a fructelor, se recomandă deschiderea ocazională a ușii cuptorului în timpul procesului de uscare.



Incalzire farfurii

Pentru a pre-încălzi farfuriile înainte de servire.



Decongelare

Pentru decongelare alimente (legume și fructe). Timpul necesar decongelării depinde de cantitatea și mărimea preparatelor congelate.



Au Gratin

Pentru preparate precum lasagna sau cartofi gratinați. Pentru a coace, gratina și pentru a rumeni.



Gătire la temp. scăzută

Procesul de gătire la temperatură scăzută. Este perfectă pentru a găti alimente delicate (de ex. vită, vițel sau miel). Pentru o aromă mai bogată și o rumenire mai bună, prăjiți carnea înainte de a o introduce în cuptor.



Mentine cald

Pentru păstrarea la cald. Te rugăm să reții că unele preparate pot continua să gătească și să se usuce în timp ce sunt păstrate calde. Acoperă vasele dacă este necesar.



Aer cald umed

Această funcție este concepută să economisească energia în timpul gătitului. Atunci când folosiți această funcție, temperatura din interiorul aparatului poate fi diferită de temperatura setată. Este folosită căldura reziduală. Nivelul de căldură poate fi redus. Pentru mai multe informații, consultați Utilizare zilnică, Note privind: Aer cald umed.

ABUR



Steamify

Folosiți aburul pentru gătire cu abur, gătit înăbușit, rumenire delicată, coacere și frigere.



Regenerare cu abur

Reîncălzirea la abur previne uscarea preparatelor. Căldura este distribuită în mod delicat și uniform, ceea ce permite recuperarea gustului și aromei mâncării ca atunci când a fost preparată. Această funcție poate fi folosită pentru a reîncălzi alimentele direct pe o farfurie. Puteți reîncălzi simultan mai multe farfurii, folosind diferite poziții ale raftului.



Coacere paine

Folosește această funcție pentru a coace pâine și chifle asemenea profesioniștilor, în ceea ce privește textura crocantă și culoarea crustei.



Dospire aluaturi

Pentru a accelera dospirea aluatului cu drojdie. Acoperiți suprafața aluatului pentru a preveni uscarea.



Gătire cu abur

Pentru gătitul la abur a legumelor, garniturilor sau peștelui.



Umiditate ridicată

Funcția este adecvată pentru gătitul preparatelor delicate, cum ar fi creme custard, tarte, terrine și pește.



Umiditate scăzută

Funcția este adecvată pentru carne roșie, pasăre, preparate la cuptor și tocănițe. Datorită combinației de abur și căldură, carnea capătă o textură fragedă și suculentă, având în același timp și o crustă crocantă.

6.2 Note cu privire la: Aer cald umed

Această funcție a fost folosită pentru conformarea cu clasa de eficiență energetică și cerințele de ecodesign EU 65/2014 (în conformitate cu și EU 66/2014). Teste conforme cu: IEC/EN 60350-1.

Ușa cuptorului trebuie închisă pe durata gătirii pentru a nu întrerupe funcția astfel încât cuptorul să funcționeze cu cea mai ridicată eficiență energetică posibilă.

Atunci când folosiți această funcție, becul se stinge automat după 30 de sec.

Pentru instrucțiunile de gătire, consultați Sfaturi utile, Aer cald umed. Pentru recomandări generale privind economisirea energiei, consultați Clasa de eficiență energetică, Sfaturi privind economisirea energiei.

6.3 Setarea: Funcții de încălzire

1. Pornește aparatul. Afișajul indică funcția de gătire implicită și temperatura.
2. Apasă pe simbolul funcției de gătire  pentru a intra în submeniu.
3. Selectați funcția de gătire și apăsați OK:
4. Setare temperatură. Apăsați OK.
5. Apăsați START .
Senzor de gatire - puteți conecta senzorul în orice moment înainte sau în timpul gătirii. Consultați Utilizarea accesoriilor, Senzor alimentar.
6. STOP - apăsați pentru a opri funcția de gătire.
7. Opriți aparatul.



Becul se poate opri automat la temperaturi sub 80 °C în timpul anumitor funcții de gătire.

6.4 Setarea: Steamify - Funcție de gătire cu abur

1. Porniți aparatul. Selectați simbolul funcției de gătire și apăsați-l pentru a intra în submeniu.
2. Apăsați . Setati funcția de gătire cu abur.

3. Apăsați OK. Afișajul indică setările pentru temperatură.
4. Setează temperatura. Tipul de funcție de gătire cu abur depinde de temperatura setată:
 - a. **Abur pt Gatire cu abur** 50 - 100°C - pentru a găti la abur legume, cereale, leguminoase, fructe de mare, terine și mini deserturi.
 - b. **Abur pentru fierbere** 105 - 130°C - pentru a găti friptură și carne înăbușită sau pește, pâine și carne de pasăre, precum și prăjituri cu brânză și tocănițe.
 - c. **Abur pentru Rumენire** 135 - 150°C - pentru carne, tocănițe, legume umplute, pește și gratinări. Datorită combinației de abur și căldură, carnea capătă o textură suculentă și fragedă, având în același timp o crustă crocantă. Dacă setați cronometrul, funcția grill pornește automat în ultimele minute ale procesului de gătire pentru a gratina delicat preparatul.
 - d. **Abur pentru Coacere si Prajire** 155 - 230°C - pentru preparate fripte și coapte din carne, pește, pasăre, patiserie cu umplutură, tarte, brișe, gratinări, legume și preparate de brutărie. Dacă setați cronometrul și introduceți alimentul pe primul nivel, funcția căldură jos pornește automat în ultimele minute ale procesului de gătire pentru a vă oferi un preparat crocant la bază.
5. Apăsați OK.
6. Apasă capacul rezervorului de apă pentru a-l deschide.
7. Umple rezervorul de apă cu apă rece până la nivelul maxim (aproximativ 950 ml) până când se emite un semnal sonor sau afișajul indică mesajul. Cantitatea de apă este suficientă pentru aproximativ 50 de min. Nu umpleți rezervorul de apă peste capacitatea maximă. Există un risc de scurgere a apei, supraplin și deteriorare a mobilei.

AVERTISMENT!

Utilizați doar apă rece de la robinet. Nu utilizați apă filtrată (demineralizată) sau distilată. Nu utilizați alte lichide. Nu turnați lichide inflamabile sau care conțin alcool în rezervorul de apă.

8. Împinge rezervorul de apă la loc în poziția sa inițială.

9. Apăsați **START**.

Aburul se generează după aproximativ 2 min. Când aparatul atinge temperatura setată, este emis semnalul sonor.

10. Când rezervorul de apă rămâne fără apă, este emis un semnal. Umpleți rezervorul de apă.

11. Opriți aparatul.

12. Pentru a preveni formarea reziduurilor de calcar, golește rezervorul de apă după fiecare gătire cu abur.

Consultați secțiunea Îngrijirea și curățarea, Golirea rezervorului.

13. După gătire, deschideți cu atenție ușa cuptorului. Apa reziduală se poate condensa în interiorul cuptorului.

14. Când aparatul este rece, uscați interiorul cuptorului cu o lavetă moale.

AVERTISMENT!

Aparatul este fierbinte. Există pericolul de arsuri. Aveți grijă atunci când goliți rezervorul pentru apă.

6.5 Meniu

Apăsați  pentru a intra în meniu.

Element meniu	Descriere
Gatire asistată	Listează programele automate.
Curatare	Listează programele de curățare.
Favorite	Listează setările favorite.
Optiuni	Pentru a seta configurația aparatului.

Element meniu	Descriere
Setari	Conexiuni Pentru a seta configurația rețelei.
	Configurare Pentru a seta configurația aparatului.
	Service Afișează versiunea software și configurația.

Submeniu pentru: Curatare

Submeniu	Descriere
Uscare cavități	Procedura pentru uscarea cavității de condensul rămas după folosirea funcțiilor cu abur.
Golirea rezervorului	Procedură pentru eliminarea apei reziduale din rezervorul de apă după utilizarea funcțiilor cu abur.
Curatare cu abur	Curățare ușoară.
Curatare cu abur plus	Curățare profundă.
Decalcifiere	Curățarea depunerilor de calcar din circuitul instalației de producere a aburului.
Clătire	Procedura pentru clătirea și curățarea circuitului instalației de producere a aburului după utilizarea frecventă a funcțiilor cu abur.

Submeniu pentru: Optiuni

Submeniu	Descriere
Iluminare cuptor	Aprinde și stinge lumina.
Blocare acces copii	Previne activarea accidentală a aparatului.
Incalzire rapida	Reduce durata de încălzire. Acest lucru este valabil doar pentru anumite funcții de gătire.
Semnal De Reamintire La Curatare	Pornește și oprește reamintirea.
Stil ceas digital	Schimbă formatul timpului afișat.

Submeniu pentru: Setari

Conexiuni

Submeniu	Descriere
Wi-Fi	Pentru activare și dezactivare: Wi-Fi.
Operatii de la distanta	Pentru a activa și dezactiva operațiunile de la distanță. Opțiune disponibilă doar după ce activezi: Wi-Fi.
Operațiune de telecomandă automată	Pentru a începe automat controlul de la distanță după apăsarea START. Opțiune disponibilă doar după ce activezi: Wi-Fi.
Rețea	Pentru a verifica starea rețelei și puterea semnalului pentru: Wi-Fi.
Dezactivează rețeaua	Pentru a dezactiva conectarea automată a aparatului la rețeaua curentă.

Configurare

Submeniu	Descriere
Limba	Setează limba aparatului.
Luminozitate display	Setează luminozitatea afișajului.
Tonul de la taste	Pornește și oprește tonurile câmpurilor tactile. Nu este posibilă oprirea tonurilor pentru  .
Volum la apăsare taste	Setează volumul tonurilor tastelor și semnalelor acustice.
Duritate apa	Setează duritatea apei.

Submeniu	Descriere
Timpul	Setează ora și data curentă.

Service



Submeniu	Descriere
Modul Demo	Codul de activare / dezactivare: 2468
Versiunea software	Informații despre versiunea software.
Resetați toate opțiunile	Restabilește setările din fabrică.

6.6 Setarea: Gatire asistata

Submeniuul Gatire asistata cuprinde un set de funcții și programe suplimentare, concepute pentru anumite preparate. Există o setare corespunzătoare fiecărui preparat din acest submeniu. Puteți regla timpul și temperatura.

Pentru unele dintre preparate puteți găti și cu Sensor de gatire. Gradul în care un fel de mâncare este gătit:

- In sange
- Mediu
- Bine Facut

1. Pornește aparatul.
2. Apăsați .
3. Apăsați . Introduceți Gatire asistata.
4. Alegeți un preparat sau un tip de aliment.
5. Introduceți alimentele în cuptor și apăsați START.



Când funcția se termină, verificați dacă mâncarea este gata. Prolunghiți durata de gătire dacă este nevoie.

7. FUNCȚII SUPLIMENTARE

7.1 Favorite ☆

Puteți salva până la 3 dintre setările preferate, cum ar fi funcția de gătire și durata de gătire.

1. Pornește aparatul.
2. Selectați setarea preferată.
3. Apăsați .
4. Selectează: Favorite / Salvare setări curente.

5. Apăsați + pentru a adăuga setarea la lista de: Favorite.
6. Apăsați OK.
-  - apăsați pentru a reseta setarea.
-  - apăsați pentru a anula setarea.

7.2 Funcția blocare

Această funcție împiedică modificarea accidentală a funcției aparatului.

1. Pornește aparatul.
 2. Setează o funcție de gătire.
 3. ☆, 🔔 - apăsați-le simultan pentru a activa funcția.
- ☆, 🔔 - apăsați-le simultan pentru a opri funcția.

7.3 Blocare acces copii

Această funcție previne activarea accidentală a aparatului.

1. Porniți aparatul.
2. Apăsați .
3. Selectați Opțiuni / Blocare acces copii.
4. Apăsați literele din cod în ordine alfabetică.
5. Opriți aparatul.

Blocare acces copii este activat.

Acces la: Cronometru, Wi-Fi și bec este permis.



Pentru a putea utiliza aparatul, apăsați literele din cod în ordine alfabetică.

Pentru a dezactiva această funcție, repetați pașii de mai sus.

7.4 Oprirea automată

Din motive de siguranță, dacă funcția de gătire este activă și nu se modifică nicio

setare, aparatul se va opri automat după o anumită perioadă de timp.

 (°C)	 (h)
30 - 115	12.5
120 - 195	8.5
200 - 230	5.5

Dacă intenționați să folosiți o funcție de gătire pentru o durată care depășește timpul de oprire automată, setați durata gătirii. Consultați secțiunea Funcțiile ceasului.

Oprirea automată nu funcționează cu aceste funcții: Iluminare cuptor, Senzor de gătire, Timp de terminare.

7.5 Ventilator de răcire

Atunci când aparatul este în funcțiune, ventilatorul de răcire pornește automat pentru a menține reci suprafețele aparatului. Dacă oprești cuptorul, ventilatorul de răcire va continua să funcționeze până când aparatul s-a răcit.

8. FUNCȚIILE CEASULUI

8.1 Descrierea funcțiilor ceasului

Funcție	Descriere
Cronometru	Pentru a seta durata gătirii. Maximul este 23 h 59 min. Pentru a seta ce se întâmplă atunci când cronometrul termină numărătoarea: Acțiune de finalizare.

Funcție	Descriere
Acțiune de finalizare	Sonor alarma - se emite un semnal sonor atunci când cronometrul termină numărătoarea. Puteți seta această funcție oricând, chiar și atunci când cuptorul este oprit.
	Sonor alarma și terminare gătire - se emite un semnal sonor și funcția de gătire se oprește atunci când cronometrul termină numărătoarea.
	Doar mesaj de informare - apare un mesaj pe afișaj atunci când cronometrul termină numărătoarea. Puteți seta această funcție oricând, chiar și atunci când cuptorul este oprit.
Pornire întârziată	Pentru a amâna pornirea și/sau terminarea gătirii.

Funcție	Descriere
Extindere timp	Pentru a prelungi durata de gătire.
Cronometru numărătoare directă	Pentru a indica durata de funcționare a aparatului. Maximul este 23 h 59 min. Puteți porni și opri funcția. Această funcție nu are nicio influență asupra funcționării cuptorului.

8.2 Setarea: Timpul

1. Pornește aparatul.
2. Apasă: Timpul.
3. Setarea timpului.
4. Apăsați **OK**.

8.3 Setarea: Cronometru



1. Alegeți funcția de gătire și setați temperatura.
2. Apăsați .
3. Setarea timpului.
Puteți selecta acțiunea de finalizare preferată apăsând ● ● ●.
4. Apăsați **OK**. Repetați acțiunea până când pe afișaj apare ecranul principal. Când a mai rămas 10% din timpul de gătire, iar mâncarea pare să nu fie gata, puteți prelungi durata de gătire. De asemenea, puteți modifica funcția de gătire. Pentru a prelungi durata de gătire, apăsați **+1min**.

8.4 Setarea: Pornire întârziată

1. Setati funcția de gătire și temperatura.

2. Apăsați .
3. Setati timpul de gătire.
4. Apăsați ● ● ●.
5. Apasă: Pornire întârziată.
6. Alegeți ora de pornire dorită.
7. Apăsați **OK**. Repetați acțiunea până când pe afișaj apare ecranul principal.

8.5 Setarea: Cronometru numărătoare directă

1. Apăsați .
2. Apăsați ● ● ●.
3. Apasă: Cronometru numărătoare directă.
4. Glisați sau apăsați  pentru a afișa durata de funcționare pe ecranul principal.
5. Apăsați **OK**. Repetați acțiunea până când pe afișaj apare ecranul principal.

8.6 Modificarea setărilor cronometrului

Puteți modifica timpul setat în orice moment al gătirii.

1. Apăsați .
2. Setati valoarea cronometrului.
3. Apăsați **OK**.

9. UTILIZAREA ACCESORIILOR

AVERTISMENT!

Consultați capitolele privind siguranța.

9.1 Introducerea accesoriilor

Accesorii disponibile în funcție de model. Scanați codul QR pentru a vedea cum să utilizați accesoriile furnizate împreună cu aparatul. Puteți comanda accesoriile opționale separat. Pentru mai multe informații, contactați furnizorul dvs. local.



O mică adâncitură în partea superioară sporește siguranța și oferă protecție

împotriva înclinării. Adânciturile sunt și dispozitive anti-răsturnare. Marginea raftului împiedică alunecarea vaselor de pe acesta.

Introduceți accesoriul (raftul de sârmă /tava) între șinele de ghidare ale suportului raftului. Asigurați-vă că raftul atinge partea din spate a.

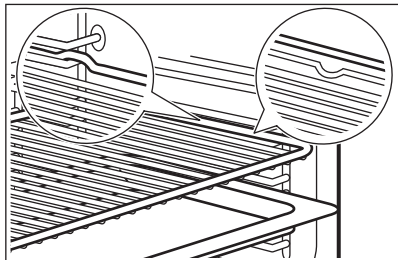

Dacă tava dvs. are o pantă, poziționați-o spre partea din spate a interiorului cuptorului.

Dacă raftul de sârmă are un pas, poziționați-l spre partea din față a interiorului cuptorului.

Dacă pe accesoriu există o inscripție, asigurați-vă că aceasta este orientată spre dvs.

Dacă utilizați o tavă cu orificii, așezați tava / tigaia dedesubt, pentru a colecta lichidele care picură.

9.2 Senzor de gătire

Acesta măsoară temperatura din interiorul alimentului. Se poate folosi cu fiecare funcție de gătire.

Există două temperaturi care trebuie setate:

- °C - temperatura din interiorul aparatului. Trebuie să fie cu cel puțin 25 °C mai mare decât temperatura din centrul alimentului.
-  - temperatura zonei de mijloc a alimentului.

Recomandări:

- Ingredientele trebuie să fie la temperatura camerei.
- Nu se va utiliza pentru preparate lichide.
- În timpul gătirii, acul senzorului de gătire trebuie introdus complet în vas.

Aparatul calculează un timp aproximativ pentru finalizarea gătirii. Aceasta depinde de cantitatea de alimente, funcția de gătire și de temperatură.

Gătire cu: Senzor de gătire

AVERTISMENT!

Există riscul de arsuri pe măsură ce Senzorul alimentară și suporturile raftului devin fierbinți. Nu atingeți mânerul senzorului alimentară cu mâinile goale. Folosiți întotdeauna mănuși de cuptor.

1. Porniți aparatul.
2. Setati o funcție de încălzire și, dacă este necesar, temperatura cuptorului.
3. Introduceți Senzorul de gătire în interiorul preparatului:

Carne, pasăre și pește

Introduceți întregul ac al senzorului de gătire în mijlocul cărnii sau peștelui, în partea cea mai grosă.

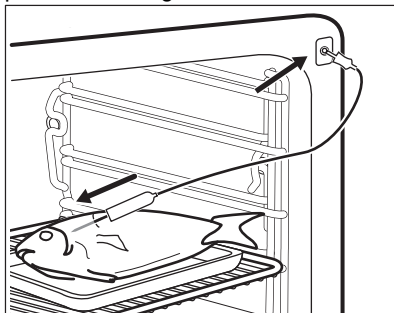

Caserolă

Introduceți vârful Senzorului exact în mijlocul caserolei. Senzorul trebuie să rămână într-un loc fix în timpul gătirii. Folosiți un ingredient solid pentru a realiza acest lucru. Folosiți marginea tăvii de gătit pentru a sprijini mânerul de silicon al Senzorului. Vârful Senzorului nu trebuie să atingă fundul tăvii de gătit.

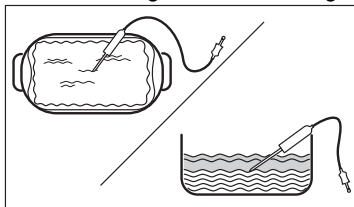

4. Introduceți senzorul de gătire în priza aflată în interiorul cuptorului. Consultați Descrierea produsului.

Afișajul indică temperatura curentă a senzorului de gătire.

5.  - apăsați pentru a seta temperatura zonei de mijloc a senzorului.
6. ● ● ● - apăsați pentru a seta opțiunea preferată:
 - Sonor alarma - când mâncarea ajunge la temperatura zonei de mijloc, este emis un semnal.
 - Sonor alarma și terminare gătire - când preparatul atinge temperatura zonei de mijloc, se emite un semnal sonor și gătitura se oprește.

7. Selectați opțiunea și apăsați în mod repetat **OK** pentru a accesa ecranul principal.
8. Apăsați butonul **START**.
9. Când alimentul atinge temperatura setată, este emis semnalul sonor. Verificați dacă mâncarea este gata. Prolungați durata de gătit dacă este nevoie.
10. Scoateți conectorul senzorului de gătit din priză și preparatul din aparat.

10. SFATURI UTILE

10.1 Recomandări pentru gătit

Temperatura și duratele de gătit din tabele sunt doar orientative. Acestea depind de rețetele și de calitatea și cantitatea ingredientelor utilizate.

Aparatul dvs. poate coace sau frige diferit de aparatul dvs. anterior. Sfaturile de mai jos prezintă setările recomandate pentru temperatură, durata gătirii și poziția raftului pentru anumite tipuri de alimente.



Numărați pozițiile rafturilor începând din partea de jos a podelei cuptorului.







Dacă nu puteți găsi setările pentru o rețetă specială, căutați alta similară.

Pentru recomandări privind economia de energie, consultați Clasa de eficiență energetică.

Pentru mai multe recomandări de gătit, consultați tabelele de gătit disponibile pe site-ul nostru web. Pentru a găsi recomandările de gătit, verificați numărul PNC de pe plăcuța cu date tehnice, de pe cadrul frontal din interiorul aparatului.

Simboluri utilizate în tabele:

	Tipul de preparat
	Funcția de gătit

	Temperatură
	Accesorii
	Recipient (Gastronorm)
	Greutate (kg)
	Poziție raft
	Durată gătit (min)

10.2 Aer cald umed - accesorii recomandate

Folosiți forme și recipiente în culori închise, fără reflexie. Acestea absorb mai bine căldura decât vasele deschise la culoare și cu reflexie.

- **Tigaie pentru pizza** - închisă la culoare, fără reflexie, diametru 28 cm
- **Vas de copt** - închis la culoare, fără reflexie, diametru 26 cm
- **Ramekins** - ceramică, diametru 8cm, înălțime 5 cm
- **Formă pentru aluat fraged** - închisă la culoare, fără reflexie, diametru 28cm

10.3 Aer cald umed





Pentru cele mai bune rezultate, respectați sugestiile din tabelul de mai jos.





		°C		
Rulouri dulci, 16 bucăți	tavă de gătit sau tavă de colectare	180	2	25 - 35
Ruladă	tavă de gătit sau tavă de colectare	180	2	15 - 25
Pește întreg, 0,2 kg	tavă de gătit sau tavă de colectare	180	3	15 - 25
Prăjituri, 16 bucăți	tavă de gătit sau tavă de colectare	180	2	20 - 30
Pricomigdale, 24 de bucăți	tavă de gătit sau tavă de colectare	160	2	25 - 35
Brioșe, 12 bucăți	tavă de gătit sau tavă de colectare	180	2	20 - 30
Pateuri sărate, 20 de bucăți	tavă de gătit sau tavă de colectare	180	2	20 - 30
Fursecuri, 20 de bucăți	tavă de gătit sau tavă de colectare	140	2	15 - 25
Mini tarte, 8 bucăți	tavă de gătit sau tavă de colectare	180	2	15 - 25

10.4 Informații pentru institutele de testare

Teste realizate conform cu EN 60350-1, IEC 60350-1.





Coacerea pe un singur nivel

			°C		
Prăjituri mici, 20 bucăți pe tavă ¹⁾	Aer cald cu ventilație	Tavă de gătit ²⁾	150	20 - 30	3
Prăjituri mici, 20 bucăți pe tavă ¹⁾	Incalzire sus si jos	Tavă de gătit ²⁾	170	20 - 30	3
Pandișpan fără grăsimi	Aer cald cu ventilație	Raft sârmă	160	45 - 60	2
Pandișpan fără grăsimi	Incalzire sus si jos	Raft sârmă	160	45 - 60	2
Plăcintă cu mere ³⁾	Aer cald cu ventilație	Raft sârmă	160	55 - 65	2
Plăcintă cu mere ³⁾	Incalzire sus si jos	Raft sârmă	180	55 - 65	1
Prăjitură sfărâmcioasă	Aer cald cu ventilație	Tavă de gătit	140	25 - 35	2
Prăjitură sfărâmcioasă	Incalzire sus si jos	Tavă de gătit	140	25 - 35	2

			°C		
Pâine prăjită ^{4) 5)}	Grill	Raft sârmă	maxim	1 - 2	5

- 1) Preîncălziți aparatul gol.
- 2) Așezați tava de gătit cu panta spre ușă.
- 3) 2 forme așezate pe diagonală (Ø 20 cm). Cea din dreapta să fie poziționată mai mult în față decât cea din stânga.
- 4) Preîncălziți aparatul gol timp de 5min.
- 5) Conform cu: IEC 60350-1:2016 și IEC 60350-1:2023.

Coacerea pe mai multe niveluri

			°C		
Prăjitură sfărâncioasă	Aer cald cu ventilație	Tavă de gătit	140	25 - 45	2 și 4
Prăjituri mici, 20 bucăți pe tavă ¹⁾	Aer cald cu ventilație	Tavă de gătit ²⁾	150	25 - 35	2 și 4
Pandișpan fără grăsimi	Aer cald cu ventilație	Raft sârmă	160	45 - 55	2 și 4
Plăcintă cu mere	Aer cald cu ventilație	Raft sârmă	160	55 - 65	2 și 4





- 1) Preîncălziți aparatul gol.
- 2) Așezați tava de gătit cu panta spre ușă.

10.5 Informații pentru institutele de testare

Teste pentru funcția: Gatire cu abur





Teste realizate conform cu EN 60350-1, IEC 60350-1.

Setați temperatura la 100°C.

				
Broccoli ^{1) 2)}	Set de aburi perforat 2/3	0.3	3	8 - 9
Broccoli ^{1) 2)}	Set de aburi perforat 2/3	maxim	3	10 - 11
Mazăre, congelată ²⁾	Set de aburi perforat 2 x 2/3	2 x 1,5	2 și 4	Până când temperatura din locul cel mai rece ajunge la 85°C.

- 1) Preîncălziți aparatul până când se atinge temperatura setată. Nu utilizați funcția: Incalzire rapida.
- 2) Puneți tava de gătit pe prima poziție a raftului, cu înclinația spre partea din spate a interiorului cuptorului.

Rețete suplimentare pregătite cu abur

				°C	
Preparat combinat la abur (2 porții) 1)	Gatire cu abur	Gastronorm 1/2 perforat (cartofi și broccoli) și neperforat (somon)	2 (Somon) 4 (Broccoli și cartofi)	100	40 (Cartofi) 18 - 20 (Somon) 10 - 12 (Broccoli)
Budincă de caramел (6 porții)	Umiditate ridicata	Vase rotunde din porțelan pe raftul de sârmă	2	90	35 - 45
Royale	Gatire cu abur	Gastronorm 1/2 neperforat	2	85	35 - 45
Pâine albă	Coacere paine	Tavă de gătit ²⁾	2	180	40 - 50
Pui ³⁾	Umiditate scazuta	Raft sârmă	2	200	60 - 70

1) Puneți pe rând ingredientele în cuptor la momentul potrivit, astfel încât toate să fie găsite în același timp. Puteți pregăti două porții în același timp.

2) Așezați tava de gătit cu panta spre partea din spate a interiorului cuptorului.

3) Puneți tava de gătit pe prima poziție a raftului pentru a colecta grăsimea care picură.

11. ÎNGRIJIREA ȘI CURĂȚAREA

AVERTISMENT!

Consultați capitolele privind siguranța.

11.1 Observații privind curățarea

Agenți de curățare

- Curățați partea din față a aparatului doar cu o lavetă din microfibră, cu apă caldă și un detergent neagresiv.
- Folosiți o soluție de curățare dedicată pentru suprafețe metalice.
- Curățați petele cu un detergent neutru.

Utilizarea zilnică

- Curățați interiorul aparatului după fiecare utilizare. Acumularea de grăsimi sau de orice alte reziduuri poate produce un incendiu.
- Nu depozitați preparatele în aparat pentru mai mult de 20 de minute. Uscați interiorul aparatului numai cu o lavetă din microfibră după fiecare utilizare.

Accesorii

- Curățați toate accesoriile după fiecare utilizare și lăsați-le să se usuce. Folosiți doar o lavetă din microfibră, apă caldă și un detergent neagresiv. Nu curățați accesoriile în mașina de spălat vase.

- Nu curățați accesoriile anti-aderente folosind un agent de curățare abraziv sau obiecte cu muchii ascuțite.

11.2 Scoaterea suporturilor raftului

Scoateți suporturile raftului pentru a curăța aparatul.

1. Opriti aparatul și așteptați să se răcească.
2. Trageți suporturile raftului cu grijă în sus afară din agățătoarea față.
3. Trageți partea din față a suportului pentru rafturi și îndepărtați-o de peretele lateral.
4. Scoateți suporturile afară din agățătoarea din spate.

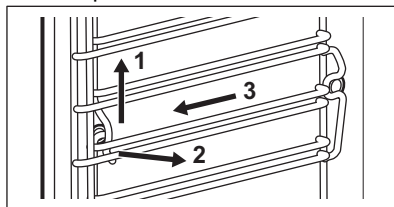

Instalați suporturile pentru raft în ordine inversă.

Dacă sunt furnizate ghidaje telescopice, știfturile sale de fixare trebuie să fie îndreptate spre față.

11.3 Curatare cu abur

1. Opriti aparatul și așteptați să se răcească.
2. Scoateți toate accesoriile și suporturile rafturilor detașabile.
3. Curățați baza interiorului cuptorului și ușa de sticlă de la interior cu o lavetă moale, apă caldă și un detergent neutru.
4. Umpleți rezervorul de apă până la nivelul maxim, până când se emite semnalul sonor sau mesajul apare pe afișaj.
5. Selectează: Meniu / Curatare.

Opțiune	Descriere
Curățare cu abur	Curățare ușoară Durată: 30 min
Curatare cu abur plus	Curățare normală Pulverizați un detergent în cavitate. Durată: 75 min

6. Apăsati START și urmați instrucțiunile de pe afișaj.
La terminarea curățării este emis un semnal sonor.
7. Pentru a opri semnalul, apăsați orice simbol.
8. Oprește aparatul.
9. După ce aparatul s-a răcit, uscați cavitatea cu o lavetă moale.
10. Lăsați ușa cuptorului deschisă și așteptați până când interiorul cuptorului se usucă.



Atunci când funcția este activă, becul este stins.

11.4 Semnal De Reamintire La Curatare

Când apare semnalul de reamintire, se recomandă curățarea.

Utilizați funcția: Curatare cu abur plus.

11.5 Decalcifiere

Se utilizează pentru a decalcifica sistemul de producere a aburului.

1. Opriti aparatul și așteptați să se răcească.
2. Scoateți toate accesoriile din cuptor.

3. Asigurați-vă că rezervorul de apă este gol. Consultați secțiunea Îngrijirea și curățarea, Golirea rezervorului.
Durata primei părți: aproximativ 100 min min
4. Selectează: Meniu / Curatare / Decalcifiere.
5. Puneți cratița adâncă pe prima poziție a raftului.
6. Turnați 250 ml de agent de decalcifiere în rezervorul pentru apă.
7. Umpleți rezervorul de apă cu 700 ml de apă, până când se emite semnalul sonor sau mesajul apare pe afișaj.
8. Porniți funcția și urmați instrucțiunile de pe afișaj. Începe prima parte a decalcifierii.

Durata celei de-a doua părți:

aproximativ 35 min

9. Umpleți rezervorul de apă cu 950 ml de apă, până când se emite semnalul sonor sau mesajul apare pe afișaj.
 10. La terminarea funcției, scoateți cratița adâncă.
 11. Opriti aparatul și așteptați să se răcească.
 12. Curățați interiorul cuptorului cu o lavetă moale.
 13. Lăsați deschisă ușa cuptorului și așteptați până când cavitatea este uscată.
- Dacă rămân în aparat reziduuri de calcar după ce s-a finalizat decalcifierea, afișajul solicită repetarea procedurii.

11.6 Reamintire decalcifiere

Aparatul oferă două reamintiri pentru decalcifiere. Reamintirea pentru decalcifiere nu poate fi dezactivată.

- Reamintire delicată - vă recomandă să decalcificați aparatul.
- Reamintire intensă - vă obligă să decalcificați aparatul. Dacă nu decalcificați aparatul atunci când este pornit semnalul insistent de reamintire, funcțiile cu abur sunt dezactivate.

11.7 Clatire

Se utilizează pentru a curăța sistemul de producere a aburului după utilizarea frecventă a funcțiilor cu abur.

1. Opriti aparatul și așteptați să se răcească.
 2. Scoateți toate accesoriile din cuptor.
 3. Puneți cratița adâncă pe prima poziție a raftului.
 4. Umpleți sertarul pentru apă cu apă până la nivelul maxim, până când se emite semnalul sonor sau mesajul apare pe afișaj.
 5. Selectează: Meniu / Curatare / Clatire.
- Durată:** în jur de 30 min
6. Porniți funcția și urmați instrucțiunile de pe afișaj.
 7. Când funcția se termină, scoateți cratița adâncă.



Atunci când funcția este activă, becul este stins.

11.8 Uscare cavitate

Folosiți-o după gătitul cu o funcție de gătire cu abur sau curățare cu abur pentru a usca cavitatea.

1. Opriti aparatul și așteptați să se răcească.
2. Scoateți toate accesoriile din cuptor.
3. Selectează: Meniu / Curatare / Uscare cavitate.
4. Urmăți instrucțiunile de pe afișaj.

11.9 Semnal de reamintire pentru uscare

După utilizarea funcției de gătire cu abur, afișajul vă indică să uscați aparatul.

Apăsați DA pentru a usca aparatul.

11.10 Golirea rezervorului

Folosiți-o după gătitul cu funcția de gătire cu abur pentru a îndepărta resturile de apă din rezervorul de apă.

1. Opriti aparatul și așteptați să se răcească.
2. Scoateți toate accesoriile din cuptor.
3. Puneți cratița adâncă pe prima poziție a raftului.
4. Selectează: Meniu / Curatare / Golirea rezervorului.

Durată: 6 min

5. Porniți funcția și urmați instrucțiunile de pe afișaj.
6. Când funcția se termină, scoateți cratița adâncă.



Atunci când funcția este activă, becul este stins.

11.11 Scoaterea și montarea ușii

Puteți scoate ușa și panourile de sticlă de la interior pentru a le curăța. Numărul panourilor de sticlă este diferit în funcție de model.

⚠️ AVERTISMENT!

Ușa este grea.

⚠️ ATENȚIE!

Manevrați sticla cu grijă, în special în preajma marginilor panoului frontal. Sticla se poate sparge.

1. Verificați dacă aparatul s-a răcit.
2. Deschideți ușa complet.
3. Apăsați complet pârghiile de fixare A de pe cele două balamale ale ușii.

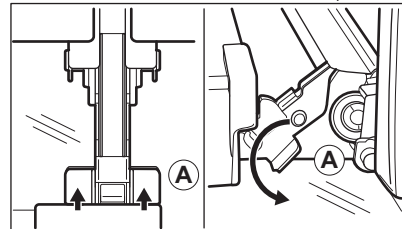

4. Închideți ușa cuptorului până la prima poziție de deschidere (la un unghi de aproximativ: 70°).
5. Țineți ușa cu o mână de fiecare parte și îndepărtați-o de cuptor la un unghi îndreptat în sus.
6. Puneți ușa cu partea exterioară în jos pe o lavetă moale așezată pe o suprafață stabilă.
7. Țineți garnitura ușii B pe partea superioară a ușii de ambele părți și apăsați-o către interior pentru a elibera clema.

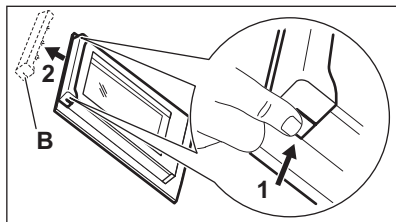

8. Trageți garnitura ușii spre față pentru a o scoate.
9. Țineți panourile de sticlă ale ușii de marginea superioară unul câte unul și trageți-le în sus din ghidaj.

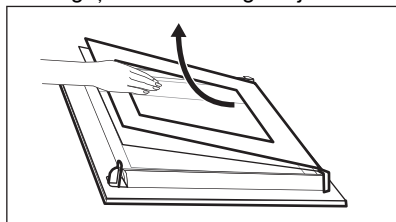

10. Curățați panoul de sticlă cu apă și săpun. Uscăți cu grijă panoul de sticlă. Nu curățați panourile de sticlă în mașina de spălat vase.

După curățare urmați pașii de mai sus în ordine inversă. Mai întâi instalați panoul mai mic, apoi cel mare și ușa.

Asigurați-vă că panourile de sticlă sunt introduse în poziția corectă, în caz contrar suprafața ușii se poate supraîncălzi.

11.12 Înlocuirea becului

AVERTISMENT!

Pericol de electrocutare.
Becul poate fi fierbinte.

1. Opriti aparatul și așteptați să se răcească.
2. Deconectați aparatul de la alimentarea de la rețea.
3. Puneți laveta pe podeaua cuptorului.

Becul de sus

1. Rotiți capacul de sticlă și scoateți-l.

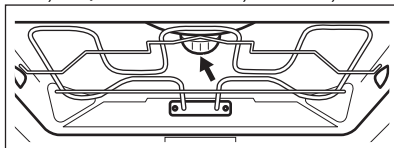

2. Scoateți inelul din metal și curățați capacul de sticlă.
3. Înlocuiți becul cu un bec adecvat rezistent la o temperatură de 300 °C.
4. Montați inelul din metal pe capacul de sticlă și instalați-l.

Lampă laterală

1. Scoateți suportul din stânga al raftului pentru a avea acces la bec.
2. Utilizați o șurubelniță Torx 20 pentru a scoate capacul.
3. Curățați capacul de sticlă.
4. Înlocuiți becul cu un bec adecvat rezistent la o temperatură de 300 °C.
5. Instalați cadrul metalic și garnitura. Strângeți șuruburile.
6. Montați suporturile raftului din stânga.

12. DEPANARE

AVERTISMENT!

Consultați capitolele privind siguranța.

12.1 Ce trebuie făcut dacă...

Descrierea problemei	Cauză și remediere
Aparatul nu poate fi pornit sau utilizat.	Aparatul nu este conectat la o sursă electrică sau este conectat incorect.
Aparatul nu se încălzește.	Ceasul nu este setat. Pentru a seta ceasul, consultați Funcțiile ceasului.
	Ușa nu este închisă corect.
	Siguranța este arsă. Verificați dacă siguranța este cauza problemei. Dacă reapare problema cu siguranța, contactați un electrician calificat.
	Blocare acces copii este activat.
Becul este stins.	Becul este ars. Înlocuiți becul. Pentru detalii, consultați Îngrijirea și curățarea.
<p>i Pana de curent întrerupe întotdeauna curățarea. Repetați curățarea dacă a fost întreruptă de o pană de curent.</p>	
Probleme cu semnalul wireless al rețelei.	Verificați dacă dispozitivul dvs. mobil este conectat la rețeaua wireless. Verificați rețeaua wireless și routerul. Reporniți routerul.
A fost instalat un router nou sau configurația acestuia s-a schimbat.	Pentru a configura din nou aparatul și dispozitivul mobil, consultați Înainte de prima utilizare, Conexiune wireless.
Semnalul rețelei wireless este slab.	Mută routerul cât mai aproape de aparat posibil.
Semnalul wireless este întrerupt de un aparat cu microunde așezat în apropierea cuptorului.	Oprește cuptorul cu microunde. Evitați utilizarea cuptorului cu microunde și utilizarea de la distanță a aparatului în același timp. Microundele întrerup semnalul WiFi.

12.2 Coduri de eroare

În cazul unei erori de software, pe afișaj va apărea un mesaj de eroare. Veți găsi lista problemelor în tabelul de mai jos. Dacă următorul mesaj de eroare continuă să fie afișate, înseamnă că un subsistem defect a fost dezactivat. Într-o astfel de situație, contactează comerciantul sau un centru de service autorizat.

Codul și descrierea	Soluție
F102 - ușa nu este închisă complet sau încuietora ușii este ruptă.	Închideți ușa. Oprește și pornește aparatul.
F111 - Senzor de gatire nu este introdus corect în priză.	Introdu Senzor de gatire corect în priză.
F240, F439 - câmpurile tactile de pe afișaj nu funcționează corect.	Curăță suprafața afișajului. Asigură-te că nu există mizerie pe câmpurile tactile.
F601 - există o problemă cu semnalul Wi-Fi.	Verifică conexiunea la rețea. Consultați Înainte de prima utilizare, „Conexiune wireless”.
F604 - prima conectare la Wi-Fi a eșuat.	Oprește și pornește aparatul și încearcă din nou. Consultați Înainte de prima utilizare, „Conexiune wireless”.

Codul și descrierea	Soluție
F908 - sistemul aparatului nu se poate conecta la pa-noul de comandă.	Oprește și pornește aparatul.
F602, F603 - Wi-Fi nu este disponibil. 1)	Oprește și pornește aparatul.

1) În cazul în care apare oricare dintre aceste erori, restul funcțiilor aparatului vor funcționa în continuare ca de obicei.

12.3 Date pentru service

Dacă nu puteți remedia problema de unul singur, contactați comerciantul sau un centru de service autorizat.

Datele necesare solicitate de centrul de service se găsesc pe plăcuța cu date tehnice. Plăcuța cu datele tehnice se află pe cadrul frontal al cuptorului. Este vizibilă atunci când deschideți ușa. Nu scoateți plăcuța cu date tehnice din aparat.

Îți recomandăm să notezi datele aici:

Model (MOD.):

Numărul produsului (PNC):

Numărul de serie (S.N.):

13. CLASA DE EFICIENȚĂ ENERGETICĂ

13.1 Fișa cu informații despre produs și informații despre produs în conformitate cu Regulamentul UE privind etichetare ecologică și energetică

Denumirea furnizorului	Electrolux
Identificarea modelului	EOB8S29WH 944032236 EOB8S39WX 944032241 KOBBS29WT 944032238 KOBBS39WH 944032237 KOBBS39WX 944032240
Index de eficiență energetică	61.9
Clasă de eficiență energetică	A++
Consum de energie cu o încărcătură standard, modul convențional	1.09 kWh/ciclu
Consum de energie cu o încărcare standard, în modul ventilație	0.52 kWh/ciclu
Număr de cavități	1
Sursă de căldură	Energie electrică
Volumul	70 l
Tip cuptor	Cuptor încorporabil

Masă	EOB8S29WH	34.5 kg
	EOB8S39WX	35.5 kg
	KOBBS29WT	35.0 kg
	KOBBS39WH	36.5 kg
	KOBBS39WX	35.5 kg

IEC/EN 60350-1 - Aparate de gătit electrocasnice - Partea 1: Gamă, cuptoare, cuptoare cu abur și grill-uri - Metode pentru măsurarea performanței.

13.2 Informații despre produs pentru consumul de energie și timpul maxim de atingere a modului de putere scăzută aplicabil

Consumul de putere în standby	0.8 W
Consumul de putere în modul repaus conectat la rețea	2.0 W
Timpul maxim necesar pentru ca echipamentul să atingă automat modul de putere scăzută aplicabil	20 min.

Pentru îndrumări privind modul de activare și dezactivare a conexiunii la rețeaua wireless, consultați înainte de prima utilizare.

13.3 Sfaturi pentru economisirea energiei

Următoarele sfaturi de mai jos vă vor ajuta să economisiți energie atunci când utilizați aparatul.

Asigură-te că ușa aparatului este închisă în timpul funcționării. Nu deschide ușa aparatului prea des în timpul gătirii. Menține garnitura ușii curată și asigură-te că este bine fixată în poziție.

Folosii vase metalice și forme și recipiente întunecate care nu reflectă pentru o economie optimizată de energie.

Nu preîncălziți aparatul înainte de gătire decât dacă acest lucru este recomandat în mod specific.

Ai grijă ca pauzele să fie cât mai mici între două coaceri, atunci când pregătești mai multe preparate o dată.

Gătitul cu ventilator

Atunci când este posibil, folosește funcțiile de gătit cu ventilator pentru a economisi energie.

Căldura reziduală

Atunci când durata de gătire este mai mare de 30 de min, redu temperatura aparatului cu

cel puțin 3 - 10 min înainte de încheierea gătirii. Căldura reziduală din interiorul aparatului va continua să gătească preparatul.

Folosii căldura reziduală pentru a menține mâncarea caldă sau pentru a încălzi alte preparate.

Atunci când opriți aparatul, pe afișaj va apărea valoarea căldurii reziduale sau temperatura.

Dacă un program este activat cu Durata , iar durata de gătire este mai mare de 30 de min, elementele de încălzire se vor opri automat mai devreme în cazul anumitor funcții ale aparatului.

Menținerea caldă a alimentelor

Alegeți setarea pentru cea mai mică temperatură posibilă pentru a folosi căldura reziduală și menține mâncarea caldă. Indicatorul de căldură reziduală sau al temperaturii va apărea pe afișaj.

Gătire cu lumina stinsă

Oprește lumina pe durata gătirii. Aprinde-o doar atunci când este necesar.

Aer cald umed

Funcție concepută pentru a economisi energie în timpul gătirii.

Atunci când folosești această funcție, lumina se stinge automat după 30 de sec. Poți

aprinde din nou lumina, însă această acțiune va reduce economia de energie estimată.

14. INFORMAȚII PRIVIND MEDIUL

Reciclați materialele marcate cu simbolul . Pentru a recicla ambalajele, acestea trebuie puse în containerele corespunzătoare. Ajuțați la protejarea mediului înconjurător și a sănătății umane reciclând deșeurile de aparate electrice și electronice. Nu aruncați

aparatele marcate cu simbolul  împreună cu deșeurile menajere. Returnați produsul la unitatea locală de reciclare sau contactați administrația locală.

Ласкаво просимо до Electrolux! Дякуємо, що обрали наш прилад.



Отримати поради з використання, брошури, інструкції з усунення несправностей, інформацію щодо сервісу та ремонту:
www.electrolux.com/support

Може змінитися без оповіщення.

ЗМІСТ

1. ІНФОРМАЦІЯ З ТЕХНІКИ БЕЗПЕКИ.....	29
2. ІНСТРУКЦІЇ З ТЕХНІКИ БЕЗПЕКИ.....	31
3. ОПИС ВИРОБУ.....	34
4. ПАНЕЛЬ КЕРУВАННЯ.....	34
5. ПЕРЕД ПЕРШИМ ВИКОРИСТАННЯМ.....	35
6. ЩОДЕННЕ КОРИСТУВАННЯ.....	37
7. ДОДАТКОВІ ФУНКЦІЇ.....	41
8. ФУНКЦІЇ ГОДИННИКА.....	42
9. ВИКОРИСТАННЯ АКСЕСУАРІВ.....	43
10. ПОРАДИ ТА РЕКОМЕНДАЦІЇ.....	45
11. ДОГЛЯД ТА ОЧИЩЕННЯ.....	48
12. УСУНЕННЯ НЕСПРАВНОСТЕЙ.....	51
13. ЕНЕРГОЕФЕКТИВНІСТЬ.....	53
14. ОХОРОНА ДОВКІЛЛЯ.....	55

1. ⚠ ІНФОРМАЦІЯ З ТЕХНІКИ БЕЗПЕКИ

Перед установкою та експлуатацією приладу слід уважно прочитати інструкцію користувача. Виробник не несе відповідальності за травми або збитки через неправильне встановлення або використання. Інструкції з експлуатації слід зберігати в безпечному і доступному місці з метою користування в майбутньому.

1.1 Безпека дітей і вразливих осіб

- Діти від 8 років та особи з обмеженими фізичними, сенсорними або психічними можливостями чи недостатнім досвідом і знаннями можуть користуватися цим приладом лише під наглядом, або за умови попереднього отримання інструкцій з безпечного користування приладом та розуміння пов'язаних з цим ризиків. Діти до 8 років та особи з важкою та

комплексною непрацездатністю можуть перебувати поблизу приладу лише за умови, якщо знаходяться під безперервним спостереженням.

- Слідкуйте за тим, щоб діти не бавилися із цим приладом і мобільними пристроями з програмою.
- Тримайте усі пакувальні матеріали подалі від дітей та утилізуйте їх належним чином.
- **ПОПЕРЕДЖЕННЯ!** Прилад і його відкриті поверхні нагріваються під час використання. Не допускайте дітей та домашніх тварин до приладу під час його використання та охолодження.
- Якщо прилад оснащено засобами захисту від доступу дітей, їх необхідно активувати.
- Чищення або обслуговування приладу дітьми дозволяється лише під наглядом.

1.2 Загальна безпека

- Цей прилад призначено виключно для приготування їжі.
- Цей прилад призначений для використання в домашніх умовах у приміщенні.
- Цей прилад можна використовувати в офісах, готельних номерах, напівготелях, приміщеннях для фермерського туризму та інших подібних приміщеннях, де застосування цього приладу не перевищує (середній) рівень побутового користування.
- Установлювати цей прилад і замінювати кабель повинен лише кваліфікований фахівець.
- Не користуйтеся приладом, доки його не буде встановлено у вбудовану конструкцію.
- Перш, ніж виконувати операції з технічного обслуговування, від'єднайте прилад від джерела живлення.
- У разі пошкодження електричного кабелю його має замінити виробник, його авторизований сервісний центр або інші аналогічно кваліфіковані особи задля уникнення ураження електричним струмом.

- **ПОПЕРЕДЖЕННЯ:** Щоб уникнути ураження електричним струмом, перш ніж починати міняти лампу, переконайтеся, що прилад вимкнено.
- **ПОПЕРЕДЖЕННЯ:** Прилад і його відкриті поверхні нагріваються під час використання. Слід бути обережними, щоб не торкатися нагрівальних елементів або поверхні внутрішньої камери приладу.
- Завжди користуйтеся кухонними рукавицями, коли витягаєте та вставляєте аксесуари чи посуд.
- Використовуйте тільки термощуп (датчик температури в товщі продукту), рекомендований для цього приладу.
- Щоби зняти опори полицок, спочатку потягніть передню частину опори полицки, а потім її задню частину в сторону від бічних стінок. Щоби встановити опори полицок, виконайте наведену вище процедуру у зворотній послідовності.
- Не використовуйте пароочишувач для очищення приладу.
- Не використовуйте для очищення скляної поверхні дверцят жорсткі абразивні засоби чи металеві шкребки, оскільки це може призвести до появи тріщин на склі, що може спричинити руйнування скла.

2. ІНСТРУКЦІЇ З ТЕХНІКИ БЕЗПЕКИ

2.1 Встановлення



ПОПЕРЕДЖЕННЯ!

Встановлювати цей прилад повинен лише кваліфікований фахівець.

- Повністю зніміть упаковку.
- Не встановлюйте й не використовуйте пошкоджений прилад.
- Дотримуйтеся інструкції зі встановлення, наведених на нашому вебсайті.
- Будьте обережні під час переміщення приладу, оскільки він важкий. Використовуйте захисні рукавички та взуття, що постачається в комплекті.
- Не тягніть прилад за ручку.
- Встановлюйте прилад у безпечному підходящому місці, що відповідає вимогам зі встановлення.
- Дотримуйтеся вимог щодо мінімальної відстані до інших приладів чи предметів.
- Перед встановленням приладу переконайтеся, що його дверцята відкриваються без перешкод.
- Прилад оснащено електричною системою охолодження. Він повинен працювати від джерела живлення.

2.2 Підключення до електромережі

ПОПЕРЕДЖЕННЯ!

Існує ризик займання та ураження електричним струмом.

- Усі роботи з під'єднання до електромережі мають виконуватися кваліфікованим електриком.
- Прилад повинен бути заземленим.
- Переконайтеся в тому, що параметри на табличці з технічними даними сумісні з електричними параметрами електроживлення від мережі.
- Завжди використовуйте правильно встановлену протиударну розетку.
- Не використовуйте розгалужувачі та подовжувачі.
- Будьте обережні, аби не пошкодити штепсельну вилку та кабель. Якщо кабель живлення потребує заміни, зверніться до нашого сервісного центру.
- Пильнуйте, щоб кабель живлення не торкався або не був надто наближений до дверцят приладу або ніші під приладом, особливо коли він працює або дверцята гарячі.
- Елементи захисту від ураження електричним струмом та ізоляція мають бути закріплені так, аби їх не можна було зняти без спеціального інструмента.
- Вставляйте штепсельну вилку в розетку електроживлення лише після закінчення установки. Переконайтеся, що після установки є вільний доступ до розетки електроживлення.
- Не вставляйте вилку в розетку, яка ненадійно закріплена.
- Не тягніть за кабель живлення, щоб відключити прилад з мережі. Завжди вимикайте, витягаючи штепсельну вилку.
- Використовуйте лише належні ізолюючі пристрої, а саме: лінійні роз'єднувачі, запобіжники (гвинтові запобіжники слід викрутити з патрона), реле захисту від замикання на землю та контактори.
- Електрообладнання має бути оснащеним ізолюючим пристроєм для повного відключення від електромережі. Зазор між контактами ізолюючого

пристрою має становити не менше 3 мм.

- Цей прилад оснащено електричним кабелем із вилкою.

2.3 Користування

ПОПЕРЕДЖЕННЯ!

Існує небезпека травмування, опіків, ураження електричним струмом і вибуху.

- Не змінюйте технічні специфікації цього приладу.
- Переконайтеся в тому, що вентиляційні отвори не заблоковано.
- Під час роботи приладу не залишайте його без нагляду.
- Вимикайте прилад після кожного використання.
- Будьте обережні, відчиняючи дверцята приладу під час його роботи. Можливе вивільнення гарячого повітря.
- Не працюйте з приладом, якщо ваші руки мокрі або якщо він контактує з водою.
- Не натискайте на відчинені дверцята.
- Не використовуйте прилад як робочу поверхню або як поверхню для зберігання речей.
- Обережно відчиняйте дверцята приладу. Використання інгредієнтів зі спиртом може призвести до утворення суміші спирту й повітря.
- Відчиняючи дверцята, пильнуйте, щоби поряд із пристроєм не було джерел утворення іскор та відкритого вогню.
- Завжди використовуйте скляні вироби й банки, схвалені для консервування.
- Не кладіть усередину приладу, поряд із ним або на нього легкозаймисті речовини чи предмети, змочені в легкозаймистих речовинах.
- Не повідомляйте свій пароль Wi-Fi.

ПОПЕРЕДЖЕННЯ!

Існує ризик пошкодження приладу.

- Щоб запобігти пошкодженню або знебарвленню емалі:
 - не ставте посуд або інші предмети безпосередньо на дно камери приладу.

- не кладіть алюмінієву фольгу безпосередньо на дно камери приладу;
- не ставте посуд із водою безпосередньо в розігрітий прилад;
- не залишайте в приладі страви і продукти з високим вмістом вологи після завершення приготування їжі;
- будьте обережні, виймаючи або встановлюючи аксесуари.
- Знебарвлення емалі або нержавіючої сталі не впливає на ефективність роботи приладу.
- Використовуйте глибоке деко для випікання тортів із великим вмістом вологи. Сік, що виділяється із фруктів, може залишати стійкі плями.
- Використовуйте лише аксесуари, які постачаються із цим приладом або рекомендовані виробником для нього.
- Завжди готуйте із зачиненими дверцятами приладу.
- Якщо прилад розміщено позаду меблевої панелі (наприклад, дверцят), переконайтеся, що дверцята відкрито під час роботи приладу. Жар і волога можуть утворюватися позаду закритої меблевої панелі, спричиняючи подальше пошкодження приладу, корпусу або підлоги. Не закривайте меблеву панель, доки прилад повністю не охолоне після використання.

2.4 Догляд та очищення

ПОПЕРЕДЖЕННЯ!

Існує ризик травмування, пожежі або пошкодження приладу.

- Перш ніж виконувати технічне обслуговування, вимкніть прилад і вийміть електричну вилку з розетки.
- Дайте пристрою охолонути. Є ризик того, що скляні панелі можуть тріснути.
- У разі пошкодження скляних панелей дверцят треба їх одразу замінити. Зверніться до авторизованого сервісного центру.
- Будьте обережні, знімаючи дверцята з приладу, дверцята важкі.
- Регулярно очищуйте прилад, щоби запобігти пошкодженню матеріалу поверхні.

- Витріть прилад м'якою вологою ганчіркою. Застосовуйте лише нейтральні миючі засоби. Не використовуйте абразивні засоби, жорсткі серветки для очищення, розчинники або металеві предмети.
- Якщо ви користуєтеся аерозолями для чищення духових шаф, дотримуйтесь інструкцій із безпеки, наведених на упаковці.

2.5 Приготування на парі

ПОПЕРЕДЖЕННЯ!

Існує небезпека опіків і пошкодження приладу.

- Пара може спричинити опіки:
 - Будьте обережні, відчиняючи дверцята пристрою, коли активовано ця функція. Може виділятися пара.
 - Після приготування на парі відчиняйте дверцята приладу обережно.

2.6 Внутрішня підсвітка

ПОПЕРЕДЖЕННЯ!

Небезпека враження електричним струмом.

- Стосовно ламп всередині цього виробу та запасних ламп, що продаються окремо: Ці лампи призначені для використання у побутових приладах з екстремальними фізичними умовами, такими як температура, вібрація, вологість, або призначені для надання інформації про стан роботи приладу. Вони не призначені для використання з іншою метою та не придатні для освітлення побутових приміщень.
- У цьому виробі є джерело світла класу енергоефективності G.
- Використовуйте лише лампочки з такими ж технічними характеристиками.

2.7 Сервіс

- Для ремонту приладу звертайтеся до авторизованого сервісного центру.

- Використовуйте лише оригінальні запасні частини.

2.8 Утилізація

⚠ ПОПЕРЕДЖЕННЯ!

Існує небезпека травмування або задушення.

- По інформацію з належної утилізації приладу зверніться до органів муніципальної влади.

- Від'єднайте прилад від електромережі.
- Відріжте кабель електричного живлення від приладу та утилізуйте його.

Цей продукт по вмісту небезпечних речовин відповідає вимогам Технічного регламенту обмеження використання деяких небезпечних речовин в електричному та електронному обладнанні (постанова Кабінету Міністрів України №139 від 10 березня 2017р.)

3. ОПИС ВИРОБУ

3.1 Загальний огляд

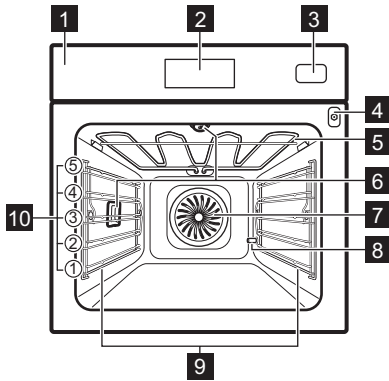

- 1 Панель керування
- 2 Дисплей
- 3 Резервуар для води
- 4 Гніздо термошупа
- 5 Нагрівальний елемент
- 6 Лампа
- 7 Вентилятор
- 8 Отвір для видалення накипу
- 9 Опорна рейка, знімна
- 10 Рівні полиць

4. ПАНЕЛЬ КЕРУВАННЯ

4.1 Огляд панелі керування

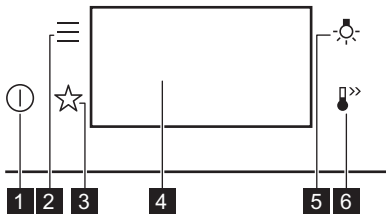

- 1 **Вкл / Вимк.**
Натисніть і утримуйте, щоб увімкнути та вимкнути прилад.

- 2 **Меню**
Містить перелік опцій приладу та функцій налаштування.
- 3 **Улюблене**
Перелік улюблених налаштувань.
- 4 **Дисплей**
Показує поточні налаштування приладу.
- 5 **Перемикач лампи**
Увімкнення і вимкнення лампи.
- 6 **Швидкий Нагрів**
Увімкнення та вимкнення функції: Швидкий Нагрів.

4.2 Дисплей

Дисплей із встановленими основними функціями.

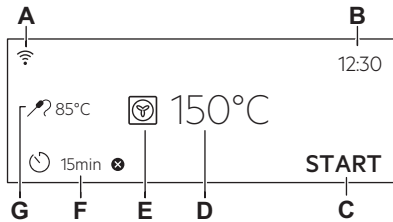

- A. Wi-Fi
- B. Час доби
- C. ПОЧАТОК / ЗУПИНКА
- D. Температура
- E. Функції нагріву
- F. Таймер
- G. Термошуп (лише для деяких моделей)

Display indicators

- Підтвердження вибору/налаштування.
- Перехід на один рівень назад у меню.
- Скасування останньої дії.

Display indicators

- Вимкнення та ввімкнення опцій.
- Прилад заблоковано.
- Активовано функцію звукового сигналу.
- Увімкнені звуковий сигнал і функція зупинки готування.
- Увімкнене лише спливаюче повідомлення.
- Відкладений запуск функція активована.
- Скасування налаштування.
- Wi-Fi підключення увімкнено.
- Дистанційна робота увімкнено.



На дисплеї відображаються різні повідомлення. Коли з'явиться вікно повідомлення, натисніть на дисплей, щоб продовжити.

5. ПЕРЕД ПЕРШИМ ВИКОРИСТАННЯМ



ПОПЕРЕДЖЕННЯ!

Див. розділи з інформацією щодо техніки безпеки.

5.1 Перше підключення

Після першого підключення на дисплеї відображається повідомлення з привітанням.

Потрібно встановити: Мова, Яскравість дисплею, Сигнали кнопок управл., Рівень гучності, Жорсткість води, Час доби.

5.2 Бездротове підключення

Щоб підключити прилад, потрібно:

- бездротова мережа з виходом в інтернет;
- Мобільний пристрій, підключений до тієї ж бездротової мережі.

1. Щоб завантажити застосунок, відскануйте QR-код, який міститься на звороті інструкції з експлуатації. Ви також можете завантажити застосунок безпосередньо з магазину застосунків.
 2. Дотримуйтесь інструкцій щодо встановлення додатка.
 3. Увімкніть прилад.
 4. Натисніть Виберіть Налаштування / З'єднання.
 5. – проведіть або натисніть, щоб увімкнути або вимкнути: Wi-Fi.
- Модуль бездротового зв'язку приладу увімкнеться протягом 90 сек.



3 міркувань безпеки режим дистанційної роботи автоматично вимикається через 24 год. За потреби повторіть встановлення.

Частота	2.4 ГГц WLAN 2400 - 2483.5 МГц
Протокол	IEEE 802.11b DSSS, 802.11g/n OFDM
Максимальна потужність	EIRP < 20 дБм (100 мВт)
Модуль Wi-Fi	NIUS-50

5.3 Ліцензії на програмне забезпечення

Деякі компоненти програмного забезпечення цього продукту базуються на безкоштовних програмних продуктах та продуктах з відкритим вихідним кодом. Electrolux висловлює щире подяку спільнотам розробників відкритого програмного забезпечення та спеціалістів у галузі робототехніки за внесок у розробку цього продукту.

Щоб отримати доступ до вихідного коду цих безкоштовних і відкритих програмних компонентів, умови ліцензії яких вимагають публікації, а також переглянути повну інформацію про авторські права та застосовні умови ліцензії, перейдіть за посиланням: <http://electrolux.opensoftwarerepository.com> (папка NIUS).

5.4 Початкове попереднє прогрівання та очищення

Попередньо прогрійте порожній прилад перед першим використанням і контакту з їжею. Прилад може виділяти неприємні запахи та дим. Провітрюйте приміщення під час попереднього прогрівання.

1. Вийміть із приладу всі аксесуари та знімні опорні рейки.
2. Встановіть функцію . Встановіть максимальну температуру. Див. розділ Щоденне користування. Дайте приладу попрацювати протягом 1 год.

3. Встановіть функцію . Встановіть максимальну температуру. Дайте приладу попрацювати протягом 15 хв.
4. Встановіть функцію . Встановіть максимальну температуру. Дайте приладу попрацювати протягом 15 хв.
5. Вимкніть прилад і зачекайте, доки він охолоне.
6. Очищайте прилад та аксесуари лише за допомогою ганчірки з мікрофібри, змоченої в теплій воді з додаванням м'якого мийного засобу.
7. Встановіть аксесуари та знімні опорні рейки на місце.

5.5 Налаштування: Жорсткість води

Після підключення приладу до електромережі необхідно встановити рівень жорсткості води.

Щоб перевірити рівень жорсткості води, можна скористатися тестом або звернутися до постачальника води.

1. Помістіть тестовий папірець у водопровідну воду приблизно на 1 сек. Не розміщуйте тест під проточною водою.
2. Струсіть тестовий папірець, щоб видалити залишки води.
3. Через 1 хв перевірте жорсткість води згідно з таблицею нижче.
4. Установіть рівень жорсткості води: Меню / Налаштування / Установка / Жорсткість води.

Кольори тестового папірця продовжують змінюватися. Перевірте жорсткість води в межах 1 хв після тестування.

Рівень жорсткості води можна змінити в меню: Налаштування / Установка / Жорсткість води.

У таблиці вказано діапазон жорсткості води з відповідним рівнем класифікації води. Налаштуйте рівень жорсткості води відповідно до таблиці.

Рівень жорсткості води	Тестовий папірець
1 – м'яка	<input type="text"/> <input type="text"/>
2 – помірно жорстка	<input type="text"/>

Рівень жорсткості води	Тестовий папірець
3 – жорстка	<input type="text"/>
4 – дуже жорстка	<input type="text"/>







6. ЩОДЕННЕ КОРИСТУВАННЯ

ПОПЕРЕДЖЕННЯ!







Див. розділи з інформацією щодо техніки безпеки.

6.1 Функції нагріву

СТАНДАРТНА

	Гриль Для готування на грилі тонких смужок продуктів, а також для смаження хліба.
	Турбо-гриль Для смаження великих шматків м'яса чи домашньої птиці з кістками на одному рівні полиці. Для випікання запіканок і підрум'янювання.
	Вентилятор Для смаження м'яса та випікання тортів і пирогів. Установіть більш низьку температуру, ніж для функції «Традиційне готування», оскільки вентилятор рівномірно розподіляє тепло всередині духової шафи.
	заморожені продукти Ідеально підходить для приготування готувих страв (наприклад, картоплі фрі, крокетів або рулетів з начинкою).
	Традиційне готування Випікання та смаження на одному рівні полиці.
	Функція "Піца" Для випікання піци й інших страв, які потребують надходження більшого тепла знизу.
	Нижній нагрів Виберіть цю функцію після процесу готування, щоб за потреби підрум'янити страву знизу. Використовуйте найнижчий рівень полицки.

СПЕЦІАЛЬНІ СТРАВИ

	Консервування Для консервування овочів і фруктів поставте банки для консервації на деко для випічки, наповнене водою, використовуючи жаростійкі банки з кришками на клямці або гвинтовими кришками того ж розміру. Використовуйте найнижчий рівень полицки.
	Сушіння Для сушіння нарізаних скибочками фруктів, овочів і грибів. Для видалення насиченого вологою повітря та кращого сушіння фруктів радимо час від часу відкривати дверцята духової шафи під час процесу сушіння.
	Підігрівання тарілок Для нагрівання тарілок перед подаванням страв.
	Розморожування Для розморожування продуктів (овочів і фруктів). Час розморожування залежить від кількості та розміру заморожених продуктів.
	Страви у паніровці Для приготування таких страв, як лазанья або картопляна запіканка. Для випікання запіканок і підрум'янювання.
	Повільне готування Процес готування за низької температури. Ідеально підходить для приготування ніжних страв (наприклад, яловичини, телятини або баранини). Для більш насиченого смаку й кращого підрум'янення, обсмажте м'ясо перед, перш ніж помістити його в духовку.



Підтримання теплим

Для підтримання страви теплою. Зверніть увагу, що деякі страви можуть продовжувати готуватися та висушуватися, поки вони залишаються теплими. За потреби накрийте посуд.



Волога конвекція

Цю функцію призначено для заощадження енергії під час готування. Під час використання цієї функції температура всередині приладу може відрізнятися від встановленої. Використовується залишкове тепло. Потужність нагріву можна зменшити. Для отримання додаткової інформації див. Щоденне користування, Примітки до: Волога конвекція.

ПАРА



Steamify

Використовуйте пару для пароварки, тушкування, м'якого запікання до хрусткості, випікання та смаження.



Регенерація парю

Розігрівання страв парю запобігає висушуванню їхньої поверхні. Тепло розподіляється повільно та рівномірно, що дає змогу відновити смак і аромат страви, ніби її щойно було приготовлено. Цю функцію можна використовувати для повторного нагрівання страви безпосередньо на тарілці. Можна одночасно повторно нагрівати декілька тарілок на різних рівнях полиць.



Випікання хлібу

Використовуйте цю функцію для приготування хліба та булочок для отримання професійного результату з точки зору хрусткості, кольору та блискучої скоринки.



Вистоювання тіста

Для прискорення піднімання дріжджового тіста. Накрийте поверхню тіста, щоб запобігти висиханню.



Повна пара

Для приготування на парі овочів, гарнірів або риби.



Висока вологість

Ця функція підходить для приготування ніжних страв, як-от заварний крем, флан, терріни та риба.



Низька вологість

Ця функція підходить для м'яса, птиці, страв для духовки й страв із сирною скоринкою. Завдяки поєднанню пари та тепла м'ясо набуває соковитості та ніжної текстури з хрумкою скоринкою.

6.2 Примітки до: Волога конвекція

Ця функція використовувалася для забезпечення відповідності класу енергоефективності та вимогам екологічного проектування (згідно з EU 65/2014 та EU 66/2014). Тести згідно з: IEC/EN 60350-1.

Під час приготування дверцята духової шафи мають бути зачинені, аби процедура не була перервана, а також для забезпечення максимальної енергоефективності духової шафи.

При використанні цієї функції лампа вимикається автоматично через 30 секунд.

Інструкції щодо готування див. у Поради та рекомендації, Волога конвекція. Загальні рекомендації щодо енергозбереження див. у Енергоефективність, пункт «Поради щодо енергозбереження».

6.3 Налаштування: Функції нагріву

1. Увімкніть прилад. На дисплеї відображається функція нагріву за промовчанням і температура.
2. Натисніть символ функції нагріву  для входу в підменю.
3. Виберіть функцію нагріву та натисніть ОК.
4. Установіть температуру. Натисніть ОК.
5. Натисніть START .
Термощуп - термощуп можна вставити в будь-який час до початку або під час процесу готування. Див. Використання аксесуарів, Термощуп.
6. STOP — натисніть, щоб вимкнути функцію нагріву.
7. Вимкніть прилад.



Під час використання деяких функцій нагріву можливе автоматичне вимкнення лампи при температурі нижче 80 °С.

6.4 Налаштування: Steamify - Функція нагрівання паром

1. Увімкніть прилад. Оберіть символ функції нагрівання і натисніть її для входу в підменю.
2. Натисніть . Встановіть функцію нагрівання паром.
3. Натисніть **OK**. На дисплеї відображаються налаштування температури.
4. Установіть температуру. Тип функції парового нагріву залежить від установленної температури:
 - a. **Пара для пароварки** 50 - 100°C - для приготування на парі овочів, злаків, бобових, морепродуктів, терринів та десертів, які їдять ложкою.
 - b. **Пара для тушкування** 105 - 130°C - для приготування тушкованого м'яса чи риби, хліба і птиці, а також чізкейків та запіканок.
 - c. **Пара для хрусткої скоринки** 135 - 150°C - для м'яса, запіканок, фаршированих овочів, риби і ґратену. Завдяки поєднанню пари і тепла м'ясо набуває ніжної й соковитої текстури з хрумкою скоринкою. Якщо встановлено таймер, функція гриля вмикається автоматично в останні хвилини процесу готування для легкого зарум'янювання страви.
 - d. **Пара для запікання м'яса та випічки** 155 - 230°C - Для смаження і запікання м'яса, риби, птиці, виробів із листового тіста з начинкою, пирогів, кексів, запіканок, овочів та випічки. Якщо встановлено таймер і страву розміщено на першому рівні, функція нижнього нагрівання вмикається автоматично в останні хвилини процесу готування для зарум'янювання низу страви.

5. Натисніть **OK**.
6. Натисніть на кришку резервуара для води, щоб відкрити його.
7. Наповніть резервуар для води холодною водою до максимального рівня (приблизно 950 мл), доки не пролунає сигнал або на дисплеї не з'явиться повідомлення. Цієї кількості води достатньо приблизно на 50 хв. Не наповнюйте резервуар для води понад його максимальну ємність. Існує ризик протікання, переливання води та пошкодження меблів.

ПОПЕРЕДЖЕННЯ!

Використовуйте лише холодну воду з водогону. Не використовуйте фільтровану (демінералізовану) або дистильовану воду. Не використовуйте інші рідини. Не заливайте займісті або спиртовмісні рідини у резервуар для води.

8. Вставте резервуар для води в початкове положення.
 9. Натисніть **START**. Пара з'явиться приблизно через 2 хв. При досягненні приладом заданої температури звучить сигнал.
 10. Коли в резервуарі для води закінчується вода, лунає сигнал. Заповніть знову резервуар для води.
 11. Вимкніть прилад.
 12. Для запобігання вапняним відкладенням спорожняйте резервуар для води щоразу після готування на парі.
- Див. Догляд та очищення, Спорожнення резервуару.
13. Після приготування обережно відкривайте дверцята духової шафи. Залишкова вода може конденсуватися всередині духової шафи.
 14. Коли прилад охолоне, протріть насухо духову шафу зсередини м'якою ганчіркою.

ПОПЕРЕДЖЕННЯ!

Прилад гарячий. Існує ризик отримання опіків. Будьте обережні при спорожненні резервуару для води.

6.5 Меню

Натисніть , щоб увійти в меню.

Пункт меню	Опис	
Допомога при готуванні	Перелік автоматичних програм.	
Очищення	Перелік програм очищення.	
Улюблене	Перелік улюблених налаштувань.	
Опції	Налаштування конфігурації приладу.	
Налаштування	З'єднання	Налаштування конфігурації мережі.
	Установка	Налаштування конфігурації приладу.
	Сервіс	Відображення версії і конфігурації програмного забезпечення.

Підменю для: Очищення

Підменю	Опис
Сушіння	Процедура сушіння внутрішньої камери духової шафи для видалення конденсату, що залишився після використання парових функцій.
Спорожнення резервуару	Процедура видалення залишкової води з резервуара для води після використання парових функцій.
Чищення паром	Легке очищення.
Чищення паром плюс	Ретельне очищення.
Видалення накипу	Очищення системи парогенерації від вапняних відкладень.
Полоскання	Процедура для полоскання й очищення системи парогенерації після частого використання функцій приготування на парі.

Підменю для: Опції

Підменю	Опис
Підсвітка	Увімкнення і вимкнення лампи.

Підменю	Опис
Захист від доступу дітей	Запобігає випадковому увімкненню приладу.
Швидкий Нагрів	Скорочує час розігрівання. Доступно лише для деяких функцій нагріву.
Нагадування про очищення	Увімкнення та вимкнення нагадування.
Цифровий таймер	Зміна формату індикації часу, що відображається.

Підменю для: Налаштування

З'єднання

Підменю	Опис
Wi-Fi	Увімкнення та вимкнення: Wi-Fi.
Дистанційна робота	Увімкнення та вимкнення дистанційної роботи. Опцію видно лише після увімкнення: Wi-Fi.
Автоматичне дистанційне функціонування	Автоматичне увімкнення дистанційної роботи після натиснення ПОЧАТОК. Опцію видно лише після увімкнення: Wi-Fi.
Мережа	Перевірка статусу мережі та потужності сигналу: Wi-Fi.
Забуті мережу	Відключення автоматичного підключення приладу до поточної мережі.

Установка

Підменю	Опис
Мова	Встановлення мови приладу.
Яскравість дисплею	Встановлення яскравості дисплея.
Сигнали	Увімкнення і вимкнення звуку натискання сенсорних кнопок. Неможливо вимкнути звук для  .
Рівень гучності	Встановлення гучності звуку натискання кнопок та сигналів.
Жорсткість води	Встановлення рівня жорсткості води.

Підменю	Опис
Час доби	Встановлення поточного часу й дати.

Сервіс

Підменю	Опис
Демонстраційний режим	Код активації/деактивації: 2468
Версія програмного забезпечення	Інформація про версію програмного забезпечення.
Скинути всі налаштування	Відновлює заводські налаштування.



6.6 Налаштування: Допомога при готуванні

Допомога при готуванні підменю складається з набору додаткових функцій і

програм, призначених для приготування спеціальних страв. Кожна страва в цьому підменю має відповідне налаштування. Час і температуру можна регулювати протягом готування.

Для деяких страв також можна готувати за допомогою Термощуп. Ступінь приготування страви:

- Непросмажений
- Середній
- Добре просмажений

1. Увімкніть прилад.
2. Натисніть .
3. Натисніть . Введіть Допомога при готуванні.
4. Виберіть страву чи тип продукту.
5. Покладіть продукти всередину приладу та натисніть START .

Після закінчення цієї функції перевірте, чи страва готова. Подовжуйте час готування, за потреби.

7. ДОДАТКОВІ ФУНКЦІЇ

7.1 Улюблене ☆

Ви можете зберегти до 3 улюблених налаштувань, таких як функція нагріву та час готування.

1. Увімкніть прилад.
2. Оберіть бажане налаштування.
3. Натисніть .
4. Виберіть: Улюблене / Зберегти поточні налаштування.
5. Натисніть +, щоби додати налаштування до переліку: Улюблене.
6. Натисніть OK.

 — натисніть, щоби скинути налаштування.

 — натисніть, щоби скасувати налаштування.

7.2 Блокування функції

Ця функція запобігає випадковій зміні функції приладу.

1. Увімкніть прилад.
2. Установіть функцію нагріву.

3. ☆, 🔒 — натисніть одночасно, щоби увімкнути функцію.

☆, 🔒 — натисніть одночасно, щоби вимкнути функцію.

7.3 Захист від доступу дітей

Ця функція запобігає випадковому ввімкненню приладу.



1. Увімкніть прилад.
 2. Натисніть .
 3. Виберіть Опції / Захист від доступу дітей.
 4. Натисніть букви коду в алфавітному порядку.
 5. Вимкніть прилад.
- Захист від доступу дітей увімкнено.
Доступ до: Таймер, Wi-Fi та лампа доступні.

Для увімкнення приладу натисніть літери коду в алфавітному порядку.

Щоб вимкнути цю функцію, повторіть описані вище дії.

7.4 Автоматичне вимикання

З міркувань безпеки, якщо функція нагрівання увімкнена і налаштування не змінюються, прилад автоматично вимикається через певний період часу.

 (°C)	 (год)
30 - 115	12.5
120 - 195	8.5
200 - 230	5.5

Якщо ви плануєте використовувати функцію нагріву протягом періоду, що

перевищує час автоматичного вимикання, встановіть час готування. Див. розділ Функції годинника.

Автоматичне вимикання не спрацьовує при наступних режимах: Підсвітка, Термощуп, Таймер закінчення.

7.5 Вентилятор охолодження

Під час роботи приладу вентилятор охолодження автоматично вмикається для підтримки поверхонь прохолодними. Якщо вимкнути прилад, вентилятор продовжуватиме працювати, доки прилад не охолоне.

8. ФУНКЦІЇ ГОДИННИКА

8.1 Опис функцій годинника

Функція	Опис
Таймер	Установлення тривалості готування. Максимум становить 23 год 59 хв. Ви можете встановити, що відбувається, коли час спливає, встановивши бажаний варіант: Закінчення дії.
Закінчення дії	Звуковий сигнал — після закінчення встановленого часу пролунає звуковий сигнал. Цю функцію можна встановити в будь-який час, навіть коли прилад вимкнено. Звуковий сигнал та зупинка приготування — після закінчення встановленого часу пролунає звуковий сигнал і функція нагрівання вимкнеться. Тільки спливає повідомлення - після закінчення встановленого часу на дисплеї з'явиться повідомлення. Цю функцію можна встановити в будь-який час, навіть коли прилад вимкнено.
Відкладений запуск	Відкладання початку та/або завершення готування.
Додатковий час	Для продовження часу готування.

Функція	Опис
Таймер прямого відліку	Відображення тривалості роботи приладу. Максимум становить 23 год 59 хв. Цю функцію можна вмикати та вимикати. Ця функція не впливає на роботу пристрою.

8.2 Налаштування: Час доби

1. Увімкніть прилад.
2. Натисніть: Час доби.
3. Встановіть час.
4. Натисніть **OK**.

8.3 Налаштування: Таймер

1. Оберіть функцію нагріву та встановіть температуру.
2. Натисніть .
3. Встановіть час.
Ви можете вибрати потрібну функцію «Закінчення дії», натиснувши ●●●.
4. Натисніть **OK**. Повторіть цю дію, доки на дисплеї не відобразиться головне меню.

Коли залишається 10 % часу готування, а страва здається не достатньо готовою, можна подовжити час готування. Також можна змінити функцію нагріву. Щоб подовжити час готування, натисніть **+1min**.

8.4 Налаштування: Відкладений запуск

1. Встановіть функцію нагріву та температуру.
2. Натисніть .
3. Встановіть час приготування.
4. Натисніть ● ● ● .
5. Натисніть: Відкладений запуск.
6. Виберіть бажаний час початку.
7. Натисніть **OK**. Повторіть цю дію, доки на дисплеї не відобразиться головне меню.

8.5 Налаштування: Таймер прямого відліку

1. Натисніть .

2. Натисніть ● ● ● .
3. Натисніть: Таймер прямого відліку.
4. Проведіть пальцем або натисніть , щоб відобразити час роботи на головному екрані.
5. Натисніть **OK**. Повторіть цю дію, доки на дисплеї не відобразиться головне меню.

8.6 Зміна налаштувань таймера

Встановлений час можна змінити в будь-який момент процесу готування.

1. Натисніть .
2. Встановіть значення таймера.
3. Натисніть **OK**.

9. ВИКОРИСТАННЯ АКСЕСУАРІВ

ПОПЕРЕДЖЕННЯ!

Див. розділи з інформацією щодо техніки безпеки.

9.1 Встановлення аксесуарів

Аксесуари доступні в залежності від моделі. Відскануйте QR-код, щоб перевірити, як користуватися аксесуарами, що постачаються разом із приладом. Додаткові аксесуари можна замовити окремо. Для отримання додаткової інформації зверніться до місцевого постачальника.



Невелика заглибина вгорі підвищує безпеку та забезпечує захист при нахилі. Крім того, заглибини запобігають перекиданню. Обідок навкруги полицки не дає посуду зісковзнути з полицки.

Вставте аксесуар (комбіновану решітку/деко) між напрямними планками опорних рейок. Переконайтеся, що полицка торкається задньої стінки духової шафи, .

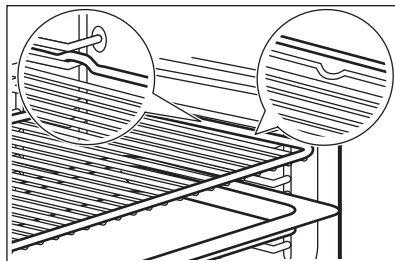

Якщо деко має нахил, розмістіть його в напрямку задньої стінки всередині духової шафи.

Якщо ваша комбінована решітка має сходинок, розташуйте її ближче до передньої частини духової шафи.

Якщо на аксесуарі є напис, переконайтеся, що він повернений до вас.

Якщо використовується деко з отворами, помістіть деко/піддон під нього для збору крапель рідини.

9.2 Термошуп

Вимірює температуру всередині продукту. Можна використовувати з кожною функцією нагріву.

Необхідно встановити два значення температури:

- °C — температура всередині приладу. Вона має бути щонайменше на 25 °C вищою за температуру всередині продукту.

-  - температура всередині продукту.

Рекомендації:

- Інгредієнти повинні мати кімнатну температуру.
- Не використовуйте для рідких страв.
- Під час готування кінчик термощупа необхідно повністю вставити в страву.

Прилад розраховує приблизний час закінчення процесу готування. Він залежить від кількості продуктів, функції нагріву та температури.

Готування з: Термощуп

ПОПЕРЕДЖЕННЯ!

Існує ризик опіків, оскільки термощуп і опорні рейки нагріваються. Не торкайтеся ручки термощупа голими руками. Завжди користуйтеся рукавичками для духової шафи.

1. Увімкніть прилад.
2. Установіть функцію нагріву або страву та, якщо потрібно, температуру духової шафи.
3. Вставте термощуп у страву:
М'ясо, домашня птиця та риба
Вставте весь кінчик термощупа в найтовщу частину шматка м'яса або риби.

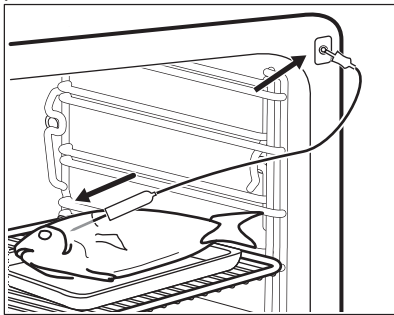

Страва із сирною скоринкою

Вставте кінчик термощупа точно в центр страви із сирною скоринкою. Під час готування потрібно закріпити термощуп так, щоб він не рухався. Для цього скористайтеся твердим інгредієнтом. Використовуйте край посуду для запікання, щоб підтримати силіконову ручку термощупа. Кінчик термощупа не має торкатися дна посуду для випікання.

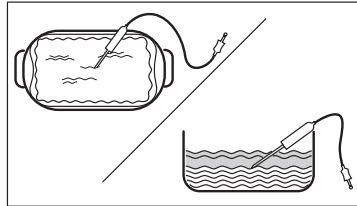

4. Вставте штекер термощупа в гніздо, що розташоване всередині приладу.
Див. Опис виробу.
На дисплеї відображається поточна температура термощупа.
5.  — натисніть, щоб встановити температуру всередині датчика.
6. ● ● ● — натисніть, щоб встановити бажану опцію:
 - Звуковий сигнал — коли страва досягає встановленої внутрішньої температури, лунає сигнал.
 - Звуковий сигнал та зупинка приготування — коли страва досягає встановленої внутрішньої температури, лунає сигнал і приготування їжі зупиняється.
7. Виберіть опцію й кілька разів натисніть OK щоб перейти на головний екран.
8. Натисніть символ START .
9. Коли страва досягає встановленої температури, лунає сигнал. Перевірте, чи продукти готові. Подовжуйте час готування, за потреби.
10. Витягніть штекер термощупа із гнізда та вийміть страву з приладу.

10. ПОРАДИ ТА РЕКОМЕНДАЦІЇ

10.1 Рекомендації щодо приготування

У таблицях указано орієнтовні значення температури та часу приготування. Вони залежать від рецепту, а також якості та кількості інгредієнтів, що використовуються.

Результати випікання або смаження страв за допомогою цього приладу можуть відрізнитися від тих, які ви отримували за допомогою попереднього приладу. Наведені нижче поради містять рекомендовані налаштування температури, часу готування та положення полиці для певних типів продуктів.









Нумерація рівнів починається з днища духової шафи.

Якщо ви не можете знайти налаштування для певного рецепту, скористайтеся налаштуваннями для аналогічного рецепту.

Поради щодо енергозбереження див. у Енергоефективність.

Додаткові рекомендації щодо приготування їжі наведені в таблицях готування на нашому веб-сайті. Щоб знайти поради щодо готування, звертєся з номером PNC на табличці з технічними даними, розміщеній на передній рамі всередині приладу.

Символи, що використовуються в таблицях:

	Тип продукту
	Функція нагріву
	Температура
	Акcesуар
	Ємність (Gastronorm)
	Вага (кг)
	Рівень полицки
	Час готування (хв)





10.2 Волога конвекція - рекомендовані акcesуари





Використовуйте темні матові форми та ємності. Вони краще поглинають тепло, ніж світлий колір і блискучий посуд.

- **Деко для піци** – темне, матове, діаметр 28 см
- **Деко для випікання** – темне, матове, діаметр 26 см
- **Формочки** – керамічні, діаметр 8 см, висота 5 см
- **Форма для флана** – темна, матова, діаметр 28 см

10.3 Волога конвекція

Для отримання найкращих результатів дотримуйтеся рекомендацій, зазначених у таблиці нижче.





		°C		
Солодкі булочки, 16 шт.	деко для випікання або глибока жаровня	180	2	25 - 35
Рулет із джемом	деко для випікання або глибока жаровня	180	2	15 - 25
Ціла риба, 0,2 кг	деко для випікання або глибока жаровня	180	3	15 - 25

		°C		
Печиво, 16 шт.	деко для випікання або глибока жаровня	180	2	20 - 30
Мигдальні тістечка, 24 шт.	деко для випікання або глибока жаровня	160	2	25 - 35
Мафіни, 12 шт.	деко для випікання або глибока жаровня	180	2	20 - 30
Солона випічка, 20 шт.	деко для випікання або глибока жаровня	180	2	20 - 30
Печиво з пісочного тіста, 20 шт.	деко для випікання або глибока жаровня	140	2	15 - 25
Тарталетки, 8 шт.	деко для випікання або глибока жаровня	180	2	15 - 25

10.4 Інформація для дослідницьких установ

Тестування відповідно до: EN 60350-1, IEC 60350-1.

Випікання на одному рівні

			°C		
Маленькі тістечка, 20 штук на піддон ¹⁾	Вентилятор	Деко для випічки ²⁾	150	20 - 30	3
Маленькі тістечка, 20 штук на піддон ¹⁾	Традиційне готування	Деко для випічки ²⁾	170	20 - 30	3
Нежирний бісквіт	Вентилятор	Комбінована решітка	160	45 - 60	2
Нежирний бісквіт	Традиційне готування	Комбінована решітка	160	45 - 60	2
Яблучний пиріг ³⁾	Вентилятор	Комбінована решітка	160	55 - 65	2
Яблучний пиріг ³⁾	Традиційне готування	Комбінована решітка	180	55 - 65	1
Пісочне печиво	Вентилятор	Деко для випічки	140	25 - 35	2
Пісочне печиво	Традиційне готування	Деко для випічки	140	25 - 35	2
Тост ^{4) 5)}	Гриль	Комбінована решітка	макс.	1 - 2	5

1) Попередньо прогрійте порожній прилад.





2) Використовуйте деко для випічки з нахилом у бік дверцят.

3) 2 форми розташовані по діагоналі (Ø 20 см). Права розташовується ближче до передньої частини, ніж ліва.

4) Попередньо прогрійте порожній прилад протягом 5 хв.

5) Відповідно до: IEC 60350-1:2016 та IEC 60350-1:2023.

Випікання на декількох рівнях

			°C		
Пісочне печиво	Вентилятор	Деко для випічки	140	25 - 45	2 та 4
Маленькі тістечка, 20 штук на піддон ¹⁾	Вентилятор	Деко для випічки ²⁾	150	25 - 35	2 та 4
Нежирний бісквіт	Вентилятор	Комбінована решітка	160	45 - 55	2 та 4
Яблучний пиріг	Вентилятор	Комбінована решітка	160	55 - 65	2 та 4

1) Попередньо прогрійте порожній прилад.





2) Використовуйте деко для випічки з нахилом у бік дверцят.

10.5 Інформація для дослідницьких установ

Тестування функції: Повна пара

Тестування відповідно до EN 60350-1, IEC 60350-1.





Встановіть температуру на 100 °C.

				
Броколі ^{1) 2)}	2/3 Паровий комплект перфорований	0.3	3	8 - 9
Броколі ^{1) 2)}	2/3 Паровий комплект перфорований	макс.	3	10 - 11
Горошок, заморожений ²⁾	2 x 2/3 Паровий комплект перфорований	2 × 1,5	2 та 4	Доки температура в найхолоднішому місці не досягне 85 °C.

1) Попередньо прогрійте прилад до досягнення встановленої температури. Не використовуйте функцію: Швидкий Нагрів.

2) Поставте деко для випічки на перший рівень полицки з нахилом у напрямку задньої стінки всередині духової шафи.

Додаткові рецепти з використанням пари

				°C	
Комбінована страва на парі (2 порції) ¹⁾	Повна пара	Перфорований Gastronorm 1/2 (картопля та броколі) і неперфорований (лосось)	2 (лосось) 4 (броколі й картопля)	100	40 (картопля) 18–20 (лосось) 10–12 (броколі)
Карамельний пудинг (6 порцій)	Висока вологість	Круглі порцелянові тарілки на комбінованій решітці	2	90	35 - 45
Заварний крем	Повна пара	Gastronorm 1/2 неперфорований	2	85	35 - 45
Білий хліб	Випікання хлібу	Деко для випічки ²⁾	2	180	40 - 50



Курка³⁾

Низька вологість

Комбінована решітка

2

200

60 - 70

1) Помістіть інгредієнти в духову шафу один за одним у відповідний момент часу, щоб усі компоненти були приготовлені одночасно. Ви можете приготувати дві порції одночасно.

2) Помістіть деко для випічки з нахилом до задньої стінки всередині духової шафи.

3) Поставте деко для випічки на перший рівень полицки для збирання крапель жиру.

11. ДОГЛЯД ТА ОЧИЩЕННЯ



ПОПЕРЕДЖЕННЯ!

Див. розділи з інформацією щодо техніки безпеки.

11.1 Примітки щодо очищення

Засоби для чищення

- Очищайте передню поверхню приладу лише за допомогою ганчірки з мікрофібри, змоченої в теплій воді з додаванням м'якого мийного засобу.
- Металеві поверхні очищайте за допомогою розчину для чищення.
- Використовуйте м'який мийний засіб.

Щоденне користування

- Очищайте прилад всередині після кожного використання. Накопичення жиру й інших залишків їжі може спричинити загоряння.
- Не залишайте готові страви всередині приладу довше ніж на 20 хвилин. Після кожного використання витріть внутрішню поверхню приладу насухо лише за допомогою ганчірки з мікрофібри.

Акcesуари

- Після кожного використання очистіть усі акcesуари та дайте їм висохнути. Використовуйте лише ганчірку з мікрофібри, змочену в теплій воді з додаванням м'якого мийного засобу. Не мийте акcesуари у посудомийній машині.
- Не очищуйте акcesуари з антипригарним покриттям з використанням абразивних засобів чи гострих предметів.

11.2 Знімання опорних рейок

Для очищення приладу вийміть опорні рейки.

1. Вимкніть прилад і зачекайте, доки він охолоне.
2. Обережно потягніть опорні рейки вгору та зніміть їх з переднього кріплення.
3. Потягніть передню частину опорної рейки від бокової стінки.
4. Витягніть опори із заднього кріплення.

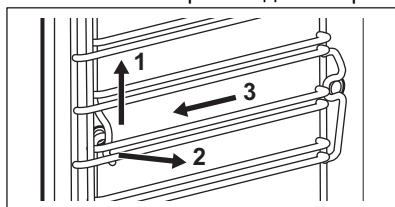

Встановіть опорні рейки у зворотній послідовності.

Якщо телескопічні напрямні постачаються в комплекті, їхні стопорні штифти повинні бути спрямовані вперед.

11.3 Чищення парою

1. Вимкніть прилад і зачекайте, доки він охолоне.
2. Вийміть усі акcesуари та зніміть опорні рейки.
3. Помийте дно духової шафи та внутрішнє скло дверцят теплою водою з неагресивним засобом для чищення за допомогою м'якої ганчірки.
4. Заповніть резервуар для води до максимального рівня, доки не пролунає сигнал або на дисплеї не з'явиться повідомлення.
5. Виберіть: Меню / Очищення.

Опція	Опис
Чищення парою	Легке очищення Тривалість: 30 хв
Чищення парою плюс	Звичайне очищення Побризкайте засобом для чищення всередині камери духової шафи. Тривалість: 75 хв

6. Натисніть **START**. Дотримуйтеся інструкцій на дисплеї.

Після завершення очищення лунає звуковий сигнал.

7. Натисніть будь-який символ для вимкнення сигналу.
8. Вимкніть прилад.
9. Коли прилад охолоне, протріть внутрішню камеру м'якою ганчіркою.
10. Залиште дверцята духової шафи відчиненими та зачекайте, доки духові шафа висохне.



Під час роботи цієї функції підсвічування вимикається.

11.4 Нагадування про очищення

Коли з'явиться нагадування, рекомендується виконати очистку.

Використовуйте функцію: Чищення парою плюс.

11.5 Видалення накипу

Використовуйте це для видалення накипу з системи пари.

1. Вимкніть прилад і зачекайте, доки він охолоне.
2. Вийміть усі аксесуари.
3. Переконайтеся, що резервуар для води порожній. Див. Догляд та очищення, Спорожнення резервуару.
Тривалість першої частини: приблизно 100 хв
4. Виберіть: Меню / Очищення / Видалення накипу.
5. Помістіть деко для гриля/смаження на першому рівні полицьки.
6. Налийте 250 мл засобу для видалення накипу в резервуар для води.

7. Заповніть решту резервуара для води 700 мл води, доки не пролунає сигнал або на дисплеї не з'явиться повідомлення.
8. Увімкніть функцію й дотримуйтеся інструкцій на дисплеї. Починається перша частина процедури видалення накипу.
Тривалість другої частини: приблизно 35 хв
9. Заповніть резервуар для води 950 мл води, доки не пролунає сигнал або на дисплеї не з'явиться повідомлення.
10. Після завершення роботи функції вийміть деко для гриля/смаження.
11. Вимкніть прилад і зачекайте, доки він охолоне.
12. Очистіть внутрішню частину духової шафи м'якою ганчіркою.
13. Залиште дверцята відчиненими й зачекайте, доки внутрішня камера висохне.

Якщо після процедури видалення накипу в приладі все ще залишається вапняний наліт, на дисплеї з'явиться повідомлення про необхідність повторення процедури.

11.6 Нагадування про видалення накипу

Прилад робить два нагадування про видалення накипу. Нагадування про видалення накипу неможливо вимкнути.

- М'яке нагадування — рекомендує видалити накіп із приладу.
- Суворе нагадування — вимагає видалити накіп із приладу. У випадку нездійснення видалення накипу з пристрою, коли активовано суворе нагадування, функції з використанням пари відключаються.

11.7 Полоскання

Використовуйте цю функцію для очищення парової системи після частого використання парових функцій.

1. Вимкніть прилад і зачекайте, доки він охолоне.
2. Вийміть усі аксесуари.
3. Поставте глибоке деко на перший рівень полиці.
4. Наповніть резервуар для води водою до максимального рівня, доки не

пролунає сигнал або на дисплеї не з'явиться повідомлення.

5. Виберіть: Меню / Очищення / Полоскання.

Тривалість: приблизно 30 хв

6. Увімкніть функцію й дотримуйтеся інструкцій на дисплеї.
7. Після завершення роботи функції вийміть глибоке деко.



Під час роботи цієї функції підсвічування вимикається.

11.8 Сушіння

Використовуйте після готування з функцією нагрівання з використанням пари або очищення паром, щоб просушити внутрішню камеру духової шафи.

1. Вимкніть прилад і зачекайте, доки він охолоне.
2. Вийміть усі аксесуари.
3. Виберіть: Меню / Очищення / Сушіння.
4. Виконайте інструкції, що з'являються на дисплеї.

11.9 Нагадування про сушіння

Після готування з функцією нагріву з використанням пари на дисплеї з'являється повідомлення про необхідність просушити прилад.

Натисніть **ТАК**, щоб просушити прилад.

11.10 Спорожнення резервуару

Використовуйте цю функцію після готування з функцією нагріву з паром для видалення залишку води з резервуара для води.

1. Вимкніть прилад і зачекайте, доки він охолоне.
2. Вийміть усі аксесуари.
3. Поставте глибоке деко на перший рівень полиці.
4. Виберіть: Меню / Очищення / Спорожнення резервуару.

Тривалість: 6 хв

5. Увімкніть функцію й дотримуйтеся інструкцій на дисплеї.
6. Після завершення роботи функції вийміть глибоке деко.



Під час роботи цієї функції підсвічування вимикається.

11.11 Знімання та встановлення дверцят

Дверцята та внутрішню скляну панель можна зняти для очищення. Кількість скляних панелей відрізняється залежно від моделі.

⚠ ПОПЕРЕДЖЕННЯ!

Дверцята важкі.

⚠ УВАГА

Поводьтеся зі склом обережно, особливо на краях передньої панелі. Скло може тріснути.

1. Дайте пристрою охолонути.
2. Повністю відчиніть дверцята.
3. Натисніть на стопорні важелі **A** на двох завісах дверцят.

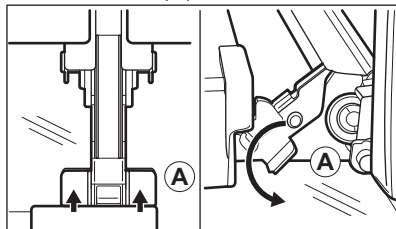

4. Закрийте дверцята духової шафи до першого фіксованого положення при відкритті (приблизно під кутом: 70°).
5. Тримавши дверцята однією рукою з кожного боку, зніміть їх у напрямку від духової шафи навкоси вгору.
6. Покладіть дверцята духової шафи зовнішньою частиною вниз на нерухому поверхню, застелену м'якою ганчіркою.
7. Візьміться за оздоблення дверцят **B** на їхньому верхньому краї з обох боків і натисніть у напрямку всередину, щоб вивільнити прокладку.

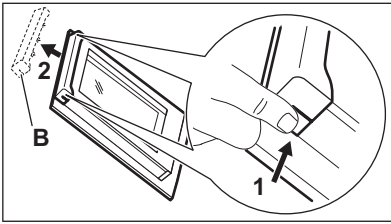

8. Потягніть оздоблення дверцят у напрямку вперед, щоб зняти його.
9. По черзі беріть скляні панелі дверцят за верхній край і витягуйте їх із напрямної в напрямку вгору.

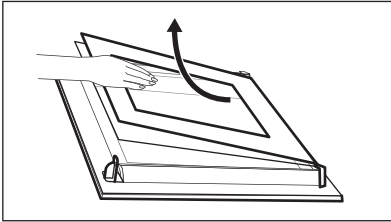

10. Очистіть скляну панель теплою водою з милом. Обережно витріть скляну панель насухо. Не мийте скляні панелі в посудомийній машині.

Після очищення виконайте зазначені вище дії у зворотній послідовності. Установіть спочатку меншу панель, а потім більшу та дверцят.

Переконайтеся в тому, що скляні панелі вставлені правильно — інакше поверхня дверцят може перегрітися.

11.12 Заміна лампи

ПОПЕРЕДЖЕННЯ!

Небезпека ураження електричним струмом.
Лампа може бути гарячою.

1. Вимкніть прилад і зачекайте, доки він охолоне.
2. Від'єднайте прилад від електромережі.
3. Покладіть ганчірку на дно духової шафи.

Верхня лампа

1. Поверніть скляний плафон, щоб зняти його.

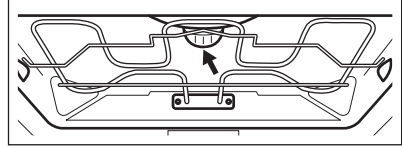

2. Зніміть металеве кільце й очистіть скляний плафон.
3. Замініть лампу відповідною жаростійкою лампою, яка витримує нагрівання до 300 °С.
4. Присєднайте металеве кільце до плафона та встановіть його.

Бічна лампа

1. Зніміть ліву опору для полиць, щоб дістатися лампи.
2. Зніміть кришку за допомогою викрутки Тох 20.
3. Очистіть скляний плафон.
4. Замініть лампу відповідною жаростійкою лампою, яка витримує нагрівання до 300°С.
5. Установіть металеву рамку й ущільнювач. Затягніть гвинти.
6. Установіть ліву опору для полиць.

12. УСУНЕННЯ НЕСПРАВНОСТЕЙ

ПОПЕРЕДЖЕННЯ!

Див. розділи з інформацією щодо техніки безпеки.

12.1 Дії в разі виникнення проблем

Опис проблеми	Причина та способи усунення
Прилад не вмикається або не працює.	Прилад не підключено до електромережі або підключено неправильно.
Прилад не нагрівається.	Годинник не встановлено. Щоб встановити годинник, див. Функції годинника. Дверцята зачинено неправильно. Запобіжник перегорів. Переконайтеся, що запобіжник є причиною проблеми. Якщо проблема виникає знову, зверніться до кваліфікованого електрика. Захист від доступу дітей увімкнено.
Лампа вимкнена.	Лампочка перегоріла. Замініть лампу. Для отримання детальної інформації див. Догляд та очищення.
 Відключення електропостачання зупиняє процес очищення. Повторіть процес очищення, якщо його було перервано внаслідок відключення електроенергії.	
Проблеми із сигналом бездротової мережі.	Перевірте, чи підключено ваш мобільний пристрій до бездротової мережі. Перевірте свою бездротову мережу та маршрутизатор. Перезавантажте маршрутизатор.
Встановлено новий маршрутизатор або змінено налаштування маршрутизатора.	Щоб налаштувати прилад і мобільний пристрій знову, див. Перед першим використанням, «Бездротове підключення».
Слабкий сигнал бездротової мережі.	Перемістіть маршрутизатор якомога ближче до приладу.
Передачі бездротового сигналу заважає мікрохвильова піч, розташована поруч із приладом.	Вимкніть мікрохвильову піч. Уникайте одночасного використання мікрохвильової печі та Дистанційної роботи приладу. Мікрохвилі порушують сигнал WiFi.

12.2 Коди помилок

У випадку помилки програмного забезпечення на дисплеї відображається повідомлення про помилку. Перелік проблем наведено в таблиці нижче. Якщо наступне повідомлення про помилку продовжує з'являтися на дисплеї, це означає, що несправну підсистему можна вимкнути. У такому випадку зверніться до дилера або в авторизований сервісний центр.

Код і опис	Спосіб вирішення
F102 — дверцята не повністю зачинені або замок дверцят зламано.	Зачиніть дверцята. Вимкніть і увімкніть прилад.
F111 - Термощуп неправильно вставлено в розетку.	Вставте повністю вилку Термощуп у гніздо.
F240, F439 - сенсорні поля на дисплеї не працюють належним чином.	Очистіть передню поверхню дисплею. Переконайтеся, що на сенсорних полях немає бруду.
F601 — проблема з Wi-Fi сигналом.	Перевірте підключення до мережі. Див. Перед першим використанням, Бездротове підключення.

Код і опис	Спосіб вирішення
F604 — помилка першого підключення до Wi-Fi.	Вимкніть і увімкніть прилад і повторіть спробу. Див. Перед першим використанням, Бездротове підключення.
F908 — система приладу не може підключитися до панелі управління.	Вимкніть і увімкніть прилад.
F602, F603 — Wi-Fi недоступний. 1)	Вимкніть і увімкніть прилад.

1) Якщо виникає одна з цих помилок, інші функції приладу продовжуватимуть працювати у звичайному режимі.

12.3 Дані щодо технічного обслуговування

Якщо Ви не можете вирішити проблему самостійно, зверніться до закладу, де Ви придбали прилад, або до авторизованого сервісного центру.

Дані, потрібні для сервісного центру, вказані на табличці з технічними даними. Табличка з технічними даними розташована на передній панелі приладу.

Її видно при відчиненні дверцят. Не знімайте табличку з технічними даними з приладу.

Рекомендуємо записати дані тут:

Модель (MOD.):

Код виробу (PNC):

Серійний номер (S.N.):

13. ЕНЕРГОЕФЕКТИВНІСТЬ

13.1 Інформаційний листок виробу та Інформація про виріб відповідно до Регламентів ЄС щодо екологічного проектування та маркування енергоспоживання

Назва постачальника	Electrolux
Ідентифікатор моделі	EOB8S29WH 944032236 EOB8S39WX 944032241 KOBBS29WT 944032238 KOBBS39WH 944032237 KOBBS39WX 944032240
Індекс енергоефективності	61.9
Клас енергоефективності	A++
Споживання енергії при стандартному завантаженні, традиційний режим	1.09 кВт•год/цикл
Споживання енергії при стандартному завантаженні, режим примусового використання вентилятора	0.52 кВт•год/цикл
Кількість камер	1
Джерело нагрівання	Електроенергія
Місткість	70 л
Тип духової шафи	Вбудована духова шафа

Маса	EOB8S29WH	34.5 кг
	EOB8S39WX	35.5 кг
	KOBBS29WT	35.0 кг
	KOBBS39WH	36.5 кг
	KOBBS39WX	35.5 кг

IEC/EN 60350-1 - Електричні побутові прилади для готування їжі — частина 1: Плити, духові шафи, парові духові шафи та грилі — способи вимірювання продуктивності.

13.2 Інформація про виріб щодо енергоспоживання та максимального часу досягнення відповідного режиму низької потужності

Споживання енергії в режимі очікування	0.8 Вт
Споживання енергії в режимі очікування в мережі	2.0 Вт
Максимальний час, необхідний обладнанню для автоматичного досягнення застосовного режиму низької потужності	20 хв

Вказівки щодо увімкнення та вимкнення підключення до бездротової мережі див. у Перед першим використанням.

13.3 Поради щодо енергозбереження

Наведені нижче поради допоможуть вам заощадити електроенергію під час використання приладу.

Переконайтеся в тому, що під час роботи дверцята приладу зачинені. Не відчиняйте дверцята приладу занадто часто під час готування. Підтримуйте чистоту ущільнювача дверцят і переконайтеся, що його належним чином зафіксовано.

Використовуйте металевий посуд і темні форми та контейнери, що не відбивають світло, для покращення енергозбереження

Не нагрівайте прилад перед готуванням, якщо це не рекомендовано.

Якщо ви послідовно готуєте кілька страв, зведіть перерви між ними до мінімуму.

Готування з використанням вентилятора

Коли можливо, використовуйте функції готування з вентилятором для збереження електроенергії.

Залишкове тепло

Якщо тривалість готування перевищує 30 хвилин, опустіть температуру приладу до мінімуму за 3–10 хвилин до завершення готування. Останні етапи готування страви будуть виконані за рахунок залишкового тепла.

Використовуйте залишкове тепло для підтримання страви теплою або підігрівання інших страв.

При вимкненні приладу на дисплеї відображується залишкове тепло або температура.

Якщо програму з Тривалість активовано та час готування перевищує 30 хвилин, у деяких функціях приладу нагрівальні елементи автоматично вимикаються раніше.

Підтримування страви теплою

Виберіть найнижчу температуру з можливих, щоб використати залишкове тепло для збереження їжі теплою. На дисплеї з'являється індикатор залишкового тепла або температури.

Готування з вимкненою лампою

Вимкніть лампу під час готування. Вмикайте її лише за потреби.

Волога конвекція

Функція, призначена для збереження енергії під час готування.

При використанні цієї функції лампа вимикається автоматично через 30 секунд.

Ви можете ввімкнути лампу знову, але ця дія призведе до зниження очікуваної ефективності збереження енергії.

14. ОХОРОНА ДОВКІЛЛЯ

Здавайте на повторну переробку матеріали, позначені символом . Викидайте упаковку у відповідні контейнери для її переробки. Зробіть свій внесок у захист довкілля і здоров'я людей шляхом здачі на переробку електричних та

електронних приладів. Не викидайте прилади, позначені символом  разом із побутовими відходами. Передайте виріб на підприємство для повторної переробки або зверніться до місцевої влади.

