

LKR540202W

LKR540202X

HR Upute za uporabu | **Štednjak**

2

RO Manual de utilizare | **Aragaz**

26



# Dobro došli u Electrolux! Hvala vam što ste odabrali naš uređaj.



Dobit ćete savjete o korištenju, rješavanju problema, brošure i informacije o servisu i popravcima:

[www.electrolux.com/support](http://www.electrolux.com/support)

Zadržava se pravo na izmjene.

## SADRŽAJ

1. INFORMACIJE O SIGURNOSTI.....	2
2. SIGURNOSNE UPUTE.....	5
3. POSTAVLJANJE.....	7
4. OPIS PROIZVODA.....	10
5. PRIJE PRVE UPORABE.....	11
6. PLOČA – SVAKODNEVNA UPORABA.....	11
7. PLOČA - KORISNI SAVJETI.....	12
8. PLOČA – ČIŠĆENJE I ODRŽAVANJE.....	13
9. PEĆNICA – SVAKODNEVNA UPORABA.....	13
10. PEĆNICA - FUNKCIJE SATA.....	14
11. PEĆNICA - KORIŠTENJE PRIBORA.....	15
12. PEĆNICA - SAVJETI I PREPORUKE.....	17
13. PEĆNICA – ČIŠĆENJE I ODRŽAVANJE.....	20
14. RJEŠAVANJE PROBLEMA.....	22
15. ENERGETSKA UČINKOVITOST.....	23
16. BRIGA ZA OKOLIŠ.....	25

## 1. ⚠ INFORMACIJE O SIGURNOSTI

Prije postavljanja i korištenja uređaja, pažljivo pročitajte isporučene upute. Proizvođač nije odgovoran za bilo kakvu ozljedu ili oštećenje koji su rezultat neispravnog postavljanja ili korištenja. Upute uvijek držite na sigurnom i pristupačnom mjestu za buduću upotrebu.

### 1.1 Sigurnost djece i osjetljivih osoba

- Ovaj uređaj mogu koristiti djeca u dobi od 8 godina i starija te osobe smanjenih tjelesnih, osjetilnih ili mentalnih mogućnosti ili osobe koje ne raspolažu iskustvom ili znanjem ako su pod nadzorom osobe odgovorne za njihovu sigurnost i rade po uputama koje se odnose na sigurno korištenje uređaja te razumiju uključene opasnosti. Djeca mlađa od 8 godina i osobe s vrlo teškim i složenim

invaliditetom moraju se držati podalje od uređaja, osim ako su pod stalnim nadzorom.

- Djeca bi trebala biti pod nadzorom kako bi se osiguralo da se ne igraju s uređajem.
- Ambalažu držite podalje od djece i zbrinite je na odgovarajući način.
- UPOZORENJE: Uređaj i njegovi dostupni dijelovi zagrijavaju se tijekom uporabe. Djecu i kućne ljubimce držite podalje od uređaja tijekom uporabe i tijekom hlađenja.
- Bez nadzora djeca ne smiju obavljati čišćenje uređaja i korisničko održavanje.

## **1.2 Opća sigurnost**

- Ovaj uređaj namijenjen je isključivo za kuhanje.
- Ovaj je uređaj namijenjen za uporabu u kućanstvu i ostalim smještajnim jedinicama u zatvorenom prostoru.
- Ovaj uređaj može se koristiti u uredima, hotelskim sobama, sobama za goste s doručkom, seoskim kućama za goste i drugim sličnim smještajem u kojima takva uporaba ne prelazi (prosječnu) razinu uporabe u domaćinstvu.
- Samo kvalificirana osoba može postaviti ovaj uređaj i zamijeniti kabel.
- Ovaj uređaj mora biti spojen na mrežu kabelom tipa H05VV-F kako bi mogao podnijeti temperaturu stražnje ploče.
- Ovaj je uređaj namijenjen uporabi do nadmorske visine od 2000 m.
- Ovaj uređaj nije namijenjen uporabi na brodovima, brodicama ili plovilima.
- Nemojte instalirati uređaj iza dekorativnih vrata kako biste izbjegli pregrijavanje.
- Nemojte instalirati uređaj na platformu.
- Nemojte rukovati uređajem uz pomoć vanjskog tajmera ili odvojenog sustava daljinskog upravljanja.

- UPOZORENJE: Kuhanje na ploči za kuhanje bez nadzora uz upotrebu masnoće ili ulja može biti opasno i može dovesti do požara.
- Nikada nemojte koristiti vodu za gašenje požara kod kuhanja. Isključite uređaj i pokrijte plamen, npr. protupožarnim prekrivačem ili poklopcem.
- OPREZ: Postupak kuhanja mora se nadzirati. Kratkoročni postupak kuhanja mora se kontinuirano nadzirati.
- UPOZORENJE: Opasnost od požara: Ne spremajte predmete na površine za kuhanje.
- Za čišćenje uređaja ne koristite uređaj za parno čišćenje.
- Nemojte koristiti agresivna abrazivna sredstva za čišćenje ili oštre metalne strugače za čišćenje stakla vrata ili stakla poklopca sa šarkama ploče za kuhanje jer mogu oštetiti površinu, a to može dovesti do loma stakla.
- Metalni predmeti kao što su noževi, vilice, žlice i poklopci ne smiju se stavljati na površinu ploče za kuhanje jer se mogu zagrijati.
- UPOZORENJE: Ako je površina napuknuta, isključite uređaj kako biste spriječili mogućnost električnog udara. U slučaju da je uređaj spojen na električnu mrežu izravno pomoću razvodne kutije, uklonite osigurač i odspojite uređaj iz napajanja. U svakom slučaju obratite se ovlaštenom servisnom centru.
- UPOZORENJE: Uređaj i njegovi dostupni dijelovi zagrijavaju se tijekom uporabe. Pripazite i nemojte dirati grijače.
- Uvijek koristite rukavice za pećnicu kako biste uklonili ili umetnuli pribor ili posuđe.
- Prije provođenja održavanja isključite napajanje.
- UPOZORENJE: Prije zamjene žarulje pobrinite se da je uređaj isključen kako biste izbjegli električni udar.
- Ako je mrežni kabel za napajanje oštećen, mora ga zamijeniti proizvođač, ovlašteni servisni centar ili kvalificirane osobe kako bi se izbjegao strujni udar.

- Budite oprezni kad dirate ladicu za odlaganje. Može postati vruće.
- Da biste uklonili nosače polica, najprije povucite prednji dio nosača police, a zatim stražnji kraj dalje od bočnih stijenki. Nosače polica vratite na mjesto obrnutim redoslijedom.
- Sredstva za odspajanje moraju biti ugrađena u fiksno ožičenje u skladu s pravilima ožičenja.
- **UPOZORENJE:** Koristite samo štitnike ploče za kuhanje koje je dizajnirao proizvođač uređaja za kuhanje ili koje je proizvođač uređaja naznačio u uputama za uporabu kao prikladne ili štitnike ploče za kuhanje ugrađene u uređaj. Uporaba neodgovarajućih štitnika može uzrokovati ozljede.

## 2. SIGURNOSNE UPUTE

### 2.1 Postavljanje

#### **UPOZORENJE!**

Samo kvalificirana osoba smije instalirati ovaj uređaj.

- Odstranite svu ambalažu.
- Ne postavljajte i ne koristite oštećeni uređaj.
- Slijedite upute za postavljanje isporučene s uređajem.
- Prilikom pomicanja uređaja uvijek budite pažljivi jer je uređaj težak. Uvijek nosite zaštitne rukavice i zatvorenu obuću.
- Uređaj ne povlačite za ručku.
- Kuhinjski ormarić i otvor moraju imati odgovarajuće dimenzije.
- Održavajte minimalnu udaljenost od drugih uređaja i kuhinjskih elemenata.
- Ugradite uređaj na sigurno i prikladno mjesto koje udovoljava zahtjevima instalacije.
- Dijelovi uređaja su pod naponom. Kako biste spriječili dodirivanje opasnih dijelova, uređaj zatvorite namještajem.
- Bočne stranice uređaja moraju se nalaziti pored uređaja ili kuhinjskih elemenata iste visine.
- Uređaj ne postavljajte u blizini vrata ili ispod prozora. Na taj se način sprječava pad vrućeg posuđa kada se vrata ili prozor otvore.

- Osigurajte da su postavljeni stabilizatori kako bi se spriječilo prevrtanje uređaja. Pogledajte odjeljak "Postavljanje".

### 2.2 Spajanje na električnu mrežu

#### **UPOZORENJE!**

Rizik od požara i strujnog udara.

- Sve električne priključke treba izvesti kvalificirani električar.
- Uređaj mora biti uzemljen.
- Provjerite jesu li parametri na natpisnoj pločici kompatibilni s električnim vrijednostima mrežnog napajanja.
- Uvijek koristite pravilno montiranu utičnicu sa zaštitom od strujnog udara.
- Ne koristite adaptere s više utičnica i produžne kabele.
- Ne dopustite da kabel napajanja dodiruje ili dođe blizu vrata uređaja ili niži ispod uređaja, posebice kada radi ili su vrata vruća.
- Zaštita od strujnog udara dijelova pod naponom i izoliranih dijelova mora biti pričvršćena na takav način da se ne može ukloniti bez alata.
- Utikač kabela napajanja uključite u utičnicu tek po završetku postavljanja. Provjerite postoji li nakon montaže pristup utikaču.

- Ako je utičnica labava, nemojte priključivati utikač.
- Ne povlačite kabel napajanja kako biste izvukli utikač iz utičnice. Uvijek uhvatite i povucite utikač.
- Koristite samo odgovarajuće izolacijske uređaje: automatske sklopke, osigurače (osigurače na uvrtnu izvaditi iz ležišta), sklopke i releje zemnog spoja.
- Električna instalacija mora imati izolacijski uređaj koji vam omogućuje isključivanje uređaja iz električne mreže na svim polovima. Izolacijski uređaj mora imati kontakte s otvorom minimalne širine 3 mm.
- Vrata uređaja do kraja zatvorite prije priključivanja utikača u utičnicu napajanja.

## 2.3 Primjena

### UPOZORENJE!

Opasnost od ozljeda i opekline.  
Opasnost od strujnog udara.

- Ne mijenjajte specifikacije ovog uređaja.
- Pazite da se ventilacijski otvori nisu blokirani.
- Ne ostavljajte uređaj bez nadzora tijekom rada.
- Isključite uređaj nakon svake uporabe.
- Budite oprezni prilikom otvaranja vrata dok uređaj radi. Može se osloboditi vrući zrak.
- Ne rukujte uređajem mokrim rukama ili ako ima kontakt s vodom.
- Ne koristite uređaj kao radnu površinu ili kao površinu za odlaganje.
- Ne koristite aluminijsku foliju ili druge materijale između površine za kuhanje i posuđa, osim ako nije drugačije navedeno od strane proizvođača uređaja.
- Koristite samo dodatke koje je preporučio proizvođač ovog uređaja.
- Uvijek koristite staklo i staklenke odobrene za pohranu.

### UPOZORENJE!

Opasnost od požara i eksplozije.

- Zagrijavanjem masti i ulja mogu se osloboditi zapaljive pare. Plamen ili zagrijane predmete držite podalje od masti i ulja kada kuhate s njima.

- Pare koje oslobađa jako vruće ulje mogu izazvati zapaljenje ulja.
- Korišteno ulje, koje može sadržavati ostatke hrane, može izazvati paljenje na nižoj temperaturi od ulja koje se koristi prvi put.
- Ne stavljajte zapaljive proizvode ili mokre predmete sa zapaljivim proizvodima u uređaj, blizu uređaja ili na uređaj.
- Kad otvarate vrata, ne dopustite da iskre ili otvoreni plamen dođu u kontakt s uređajem.
- Pažljivo otvorite vrata uređaja. Korištenje sastojaka s alkoholom može uzrokovati mješavinu alkohola i zraka.

### UPOZORENJE!

Opasnost od oštećenja uređaja.

- Da biste spriječili oštećenje ili promjenu boje emajla:
  - ne stavljajte posuđe ili druge predmete izravno na dno uređaja.
  - ne stavljajte aluminijsku foliju izravno na dno unutrašnjosti uređaja.
  - ne stavljajte vodu izravno u vrući uređaj.
  - ne držite vlažno posuđe i hranu u uređaju nakon završetka kuhanja.
  - budite oprezni prilikom uklanjanja ili instaliranja dodatne opreme.
- Gubitak boje emajla ili nehrđajućeg čelika nema utjecaj na performanse uređaja.
- Koristite duboku pliticu za vlažne kolače. Voćni sokovi uzrokuju mrlje koje mogu biti trajne.
- Ne držite vruće posuđe na upravljačkoj ploči.
- Ne dopustite da posuđe tijekom kuhanja ostane suho.
- Pazite da predmeti ili posuđe ne padnu na uređaj. Površina se može oštetiti.
- Ne aktivirajte zone za kuhanje s praznim posuđem ili bez posuđa na njima.
- Posuđe od lijevanog željeza, aluminijska ili s oštećenim dnom može napraviti ogrebotine. Uvijek podignite ove predmete kad ih morate premjestiti na površinu za kuhanje.

## 2.4 Održavanje i čišćenje

### UPOZORENJE!

Opasnost od ozljeda, požara ili oštećenja uređaja.

- Prije održavanja, isključite uređaj. Utikač izvucite iz utičnice električne mreže.
- Provjerite je li uređaj hladan. Postoji opasnost od puknuća staklenih ploča.
- Staklene ploče vrata odmah zamijenite kada su oštećene. Obratite se ovlaštenom servisnom centru.
- Preostala masnoća ili hrana u uređaju može uzrokovati požar.
- Redovito čistite uređaj kako biste spriječili propadanje površinskog materijala.
- Očistite uređaj vlažnom mekom krpom. Koristite samo neutralne deterdžente. Nikada ne koristite abrazivna sredstva, abrazivne spužvice za ribanje, otapala ili metalne predmete.
- Ako koristite raspršivač za čišćenje pećnice, slijedite sigurnosne upute na ambalaži.
- Katalitički emajl (ako postoji) nemojte čistiti bilo kakvom vrstom deterdženta.

## 2.5 Unutarnje osvjetljenje

### UPOZORENJE!

Opasnost od električnog udara.

- Što se tiče žarulje(a) unutar ovog proizvoda i rezervnih žarulja koje se prodaju zasebno: Ove žarulje namijenjene su da izdrže ekstremne fizičke uvjete u kućanskim uređajima, poput temperature, vibracija, vlage ili namijenjene su signalizaciji informacija o radnom stanju uređaja. Nisu namijenjene za druge primjene i nisu pogodne za osvjetljenje u kućanstvu.
- Ovaj proizvod sadržava izvor svjetlosti klase energetske učinkovitosti G.
- Koristite samo žarulje s istim specifikacijama.

## 2.6 Servis

- Za popravak uređaja obratite se ovlaštenom servisnom centru.
- Koristite samo originalne rezervne dijelove.

## 2.7 Zbrinjavanje

### UPOZORENJE!

Opasnost od ozljeda ili gušenja.

- Obratite se općinskim vlastima za informacije o načinu zbrinjavanja uređaja.
- Iskopčajte uređaj iz električnog napajanja.
- Odrežite električni kabel za napajanje u blizini uređaja i bacite ga.

## 3. POSTAVLJANJE

### UPOZORENJE!

Pogledajte poglavlja sa sigurnosnim uputama.

### 3.1 mjestu uređaja



Ne postavljajte štednjak blizu sudopera ili pored ormarića sa sudoperom. Kapljice vlage/vode mogu dospjeti između bočne ploče i ormarića koje tijekom vremena može prouzročiti oštećenje boje bočne ploče.

Samostojeći uređaj možete postaviti tako da ormarići budu s jedne ili obje strane, a može se postaviti i u kut.

Za minimalne razmake tijekom ugradnje provjerite tablicu.

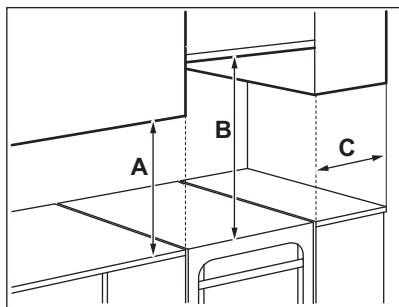

### Minimalni razmaci

Dimenzije	mm
A	400
B	650
C	150

### 3.2 Tehnički podaci

Napon	230 V
Frekvencija	50 - 60 Hz
Razred uređaja	1

Dimenzije	mm
Visina	858
Širina	500
Dubina	600

### 3.3 Poravnavanje uređaja

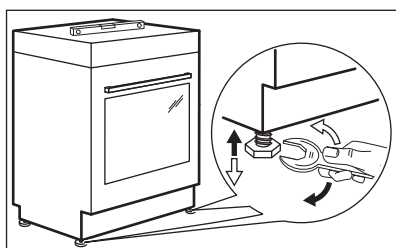

Koristite male nožice ispod uređaja kako biste gornju površinu uređaja postavili u istu razinu s drugom površinama.

### 3.4 Zaštita od nagiba

Postavite ispravnu visinu i prostor za uređaj prije nego što pričvrstite zaštitu protiv nagiba.

#### ⚠ OPREZ!

Obavezno ugradite zaštitu protiv nagiba na ispravnu visinu.



Pobrinite se da površina iza uređaja bude glatka.

Morate ugraditi zaštitu od nagiba. Ako je ne postavite, uređaj se može nagnuti.

Vaš uređaj ima simbol prikazan na slici (ako je primjenjivo) da vas podsjeti na ugradnju zaštite od nagiba.

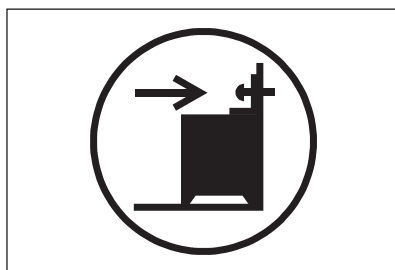
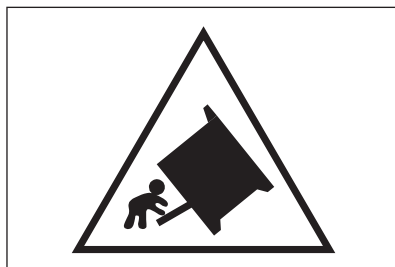

1. Zaštitu od nagiba ugradite B - 343 mm ispod gornje površine uređaja i A - 67 mm od bočne strane uređaja u kružnu rupu na nosaču. Uvrnite ga u čvrsti materijal ili upotrijebite odgovarajuće ojačanje (zid).

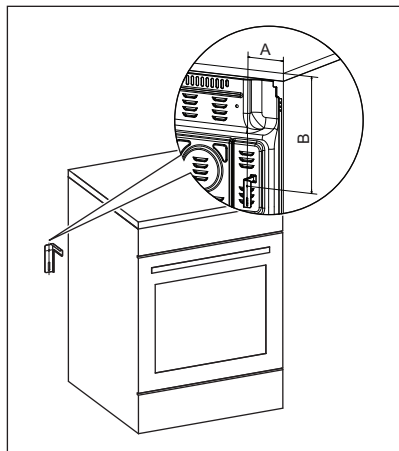

2. Otvor možete pronaći na lijevoj stražnjoj strani uređaja. Podignite prednju stranu uređaja i stavite na sredinu prostora između ormarića. Ako je razmak između ormarića veći od širine uređaja, morate prilagoditi bočni razmak kako biste centralizirali uređaj.



Ako ste promijenili dimenzije štednjaka, morate ispravno poravnati uređaj protiv prevrtanja.



#### **OPREZ!**

Ako je razmak između ormarića veći od širine uređaja, morate prilagoditi bočni razmak prema središtu uređaja.

### **3.5 Električne instalacije**



#### **UPOZORENJE!**

Proizvođač nije odgovoran ako ne slijedite sigurnosne mjere iz poglavlja Sigurnost.

Ovaj uređaj se isporučuje bez glavnog utikača ili glavnog kabela.



#### **UPOZORENJE!**

Prije spajanja mrežnog kabela na terminal, izmjerite napon između faza u kućnoj mreži. Zatim, na stražnjoj strani uređaja pogledajte ispravnu električnu instalaciju na naljepnici za povezivanje. Ovaj redoslijed koraka sprječava instalacijske pogreške i oštećenje električnih komponenti uređaja.

#### **Primjenjive vrste kabela za različite faze:**

Faza	Min. veličina kabela
1	3x6,0 mm <sup>2</sup>
3 s neutralnom	5x1,5 mm <sup>2</sup>



#### **UPOZORENJE!**

Kabel za napajanje ne smije dodirivati dio uređaja koji je zasjenjen na ilustraciji.

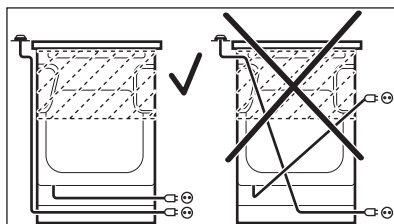

## 4. OPIS PROIZVODA

### 4.1 Opći pregled

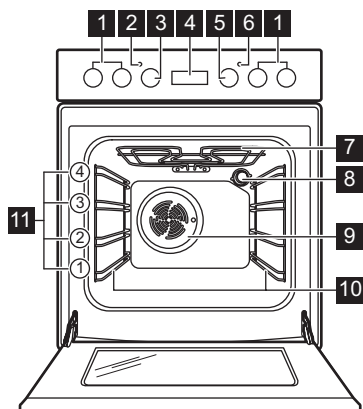

- 1 Regulatori ploče za kuhanje
- 2 Svjetlo/symbol/indikator pećnice
- 3 Regulator za temperaturu
- 4 Elektronski programator
- 5 Regulator za funkcije pećnice
- 6 Svjetlo / simbol / indikator ploče za kuhanje
- 7 Grijaći element
- 8 Žarulja
- 9 Ventilator
- 10 Nosač polica, uklonjiv
- 11 Položaji polica

### 4.2 Raspored površine za kuhanje

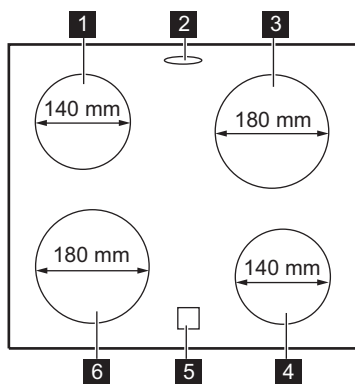

- 4 Zona kuhanja 1200 W
- 5 Indikator preostale topline
- 6 Zona kuhanja 1700 W

- 1 Zona kuhanja 1200 W
- 2 Odvod za paru - broj i položaj ovise o modelu
- 3 Zona kuhanja 1700 W

### 4.3 Dodatna oprema

- **Mreža za pečenje**  
Za posuđe, kalupe za torte, pečenje.
- **Pekač za pecivo**  
Za torte i biskvite.
- **Duboka plitica za roštilj/prženje**  
Za pečenje ili kao plitica za skupljanje masnoće.
- **BBQ rack**  
Za roštiljanje mesa i povrća.
- **Opcijske teleskopske vodilice**  
Za police i pekače. Možete ih zasebno naručiti.
- **Ladica za odlaganje**  
Ladica za pohranu nalazi se ispod pećnice.



## 5. PRIJE PRVE UPORABE

### UPOZORENJE!

Pogledajte poglavlja sa sigurnosnim uputama.

### 5.1 Početno predgrijavanje i čišćenje

Prije prve uporabe i kontakta s hranom unaprijed zagrijte prazan uređaj. Uređaj može ispuštati neugodan miris i dim. Prozračite prostoriju tijekom prethodnog zagrijavanja.



1. Uklonite svu dodatnu opremu i sve uklonjive nosače polica iz uređaja.
2. Postavite funkciju  Postavite maksimalnu temperaturu. Pustite uređaj da radi 1 h.
3. Postavite funkciju  Postavite maksimalnu temperaturu. Maksimalna temperatura za ovu funkciju je 210 °C.- Pustite uređaj da radi 15 min.
4. Postavite funkciju  Postavite maksimalnu temperaturu. Pustite uređaj da radi 15 min.
5. Isključite uređaj i pričekajte da se ohladi.
6. Očistite uređaj i dodatnu opremu samo krpom od mikrovlakana, toplom vodom i blagim deterdžentom.

7. Vratite dodatnu opremu i uklonjive nosače polica u početni položaj.

### 5.2 Postavljanje vremena

Prije uključivanja pećnice morate namjestiti vrijeme.

 bljeska kad uređaj priključite na električno napajanje, u slučaju prekida napajanja ili kad tajmer nije postavljen.

Pritisnite tipku  ili  za postavljanje točnog vremena.

Nakon otprilike pet sekundi bljeskanje prestaje i na zaslonu se prikazuje postavljeno vrijeme.

### 5.3 Promjena vremena



Ne možete promijeniti vrijeme na satu ako radi bilo koja od funkcija.

Pritisnite  nekoliko puta sve dok indikator funkcije sata ne počne treperiti. Za postavljanje novog vremena pogledajte poglavlje „Postavljanje vremena“.

## 6. PLOČA – SVAKODNEVNA UPORABA

### UPOZORENJE!

Pogledajte poglavlja sa sigurnosnim uputama.

### 6.1 Opis zona kuhanja

Zone kuhanja opremljene su termostatom i povremeno rade (isključuju se i ponovno uključuju), ovisno o odabranoj razini kuhanja.

### 6.2 Postavke topline

Simboli	Funkcija
0	Isključeni položaj

Simboli	Funkcija
1 - 6	Postavke topline



Koristite preostalu toplinu za smanjenje potrošnje energije. Deaktivirajte zonu za kuhanje oko 5 - 10 minuta prije završetka kuhanja.

Okrenite okretni gumb odabrane zone kuhanja na željenu postavku topline. Uključuje se kontrolni pokazatelj ploče za kuhanje.

Za dovršetak procesa kuhanja, okrenite okretni gumb na položaj isključeno.

Ako su sve zone kuhanja deaktivirane, pokazatelj ploče za kuhanje se isključuje.

### 6.3 Korištenje jednostavne zone kuhanja

Da biste koristili jednostavnu zonu kuhanja, okrenite odgovarajući regulator u u jedan od sljedećih položaja: 1-6.



Za stupnjeve kuhanja 1-3, zona ostaje crvena oko 2-3 sekunde, a zatim se isključuje.



Zona djeluje na maksimalnoj razini snage nakon što postavite razinu topline na 5 ili 6.

### 6.4 Indikator preostale topline

#### UPOZORENJE!

Sve dok je indikator vidljiv, postoji opasnost od opekline od preostale topline.

Svjetlo indikatora se pojavljuje kad je zona za kuhanje vruća, ali ne funkcionira ako je isključeno napajanje.

Indikator se također može pojaviti:

- na susjednim zonama za kuhanje, čak i ako ih ne koristite,
- kad se vruće posuđe postavi na hladnu zonu za kuhanje,
- kad je ploča za kuhanje isključena, ali je zona za kuhanje i dalje vruća.

Indikator nestaje kad se zona za kuhanje ohladi.

## 7. PLOČA - KORISNI SAVJETI

#### UPOZORENJE!

Pogledajte poglavlja sa sigurnosnim uputama.

### 7.1 Posuđe

Rezultati kuhanja ovise o materijalu posuđa



Dno posuđa mora biti debelo i ravno što je više moguće. Osigurajte da su dna posuda čista i suha prije postavljanja na površinu ploče.



Na keramičkoj ploči nemojte koristiti posuđe s dnom koje ima izbočene rubove ili je grbavo, npr. posude od lijevanog željeza. To može trajno izgubiti ili pohabati površinu ploče za kuhanje.



Posuđe od emajliranog čelika i aluminijskog ili bakrenog dna može uzrokovati promjenu boje na stakleno-keramičkoj površini.

Kako biste uštedjeli energiju i osigurali pravilno funkcioniranje ploče za kuhanje, dno posuđa mora imati odgovarajući minimalni promjer (barem jednak promjeru zone).

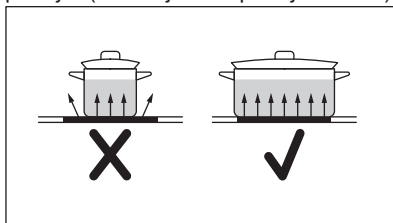

## 7.2 Pojednostavnjeni vodič

Postavka topline	Aplikacija
1	Održavanje topline
2	Lagano vrenje
3	Lagano vrenje

Postavka topline	Aplikacija
4	Prženje/tamnjenje
5	Dovođenje do vrenja
6	Dovođenje do vrenja / brzo prženje / duboko prženje

## 8. PLOČA – ČIŠĆENJE I ODRŽAVANJE

### UPOZORENJE!

Pogledajte poglavlja sa sigurnosnim uputama.

### 8.1 Opće informacije

- Očistite ploču za kuhanje nakon svake uporabe.
- Uvijek koristite posuđe za kuhanje s čistim dnom.
- Ogrebotine ili tamne mrlje na površini ne utječu na rad ploče za kuhanje.
- Koristite posebno sredstvo za čišćenje prikladno za površine ploče za kuhanje.
- Uvijek koristite strugač koji se preporučuje za ploče za kuhanje sa staklenom površinom. Strugač koristite samo kao dodatni alat za čišćenje stakla nakon standardnog postupka čišćenja.

### UPOZORENJE!

Za čišćenje staklene površine nemojte koristiti noževe niti bilo kakve druge oštre, metalne predmete.

### 8.2 Čišćenje ploče za kuhanje

- **Odmah uklonite:** rastoplenu plastiku, plastičnu foliju, šećer i hranu sa šećerom, u protivnom prljavština može uzrokovati oštećenja ploče za kuhanje. Vodite računa da ne dođe do opeklina. Koristite posebni strugač za staklenu površinu pod oštrim kutom i oštricu pomičite po površini.
- **Skinite nakon što se ploča za kuhanje dovoljno ohladi:** mrlje od kamenca i vode, mrlje od masnoće, sjajne mrlje na metalnim dijelovima. Očistite ploču za kuhanje vlažnom krpom i neabrazivnim deterdžentom. Nakon čišćenja ploču za kuhanje obrišite mekom krpom.
- **Uklanjanje sjajnih metaliziranih tragova:** koristite mješavinu praška za pecivo i limunovog soka ili octa.

## 9. PEĆNICA – SVAKODNEVNA UPORABA

### UPOZORENJE!

Pogledajte poglavlja sa sigurnosnim uputama.

### 9.1 Uključivanje i isključivanje pećnice

1. Okrenite tipku funkcija pećnice za odabir funkcije pećnice.

2. Kako biste odabrali temperaturu, zakrenite regulator temperature. Svjetlo se uključuje ako radi bilo koja funkcija pećnice. Grijanje se uključuje i isključuje kako bi se zadržala odabrana temperatura. Indikator svjetla pećnice uključuje se i isključuje na odgovarajući način.



Za funkcije bez zagrijavanja nije potrebno postavljati temperaturu.

3. Za isključivanje pećnice, okrenite tipke funkcija pećnice i temperature u položaj isključeno.

Svjetlo se isključuje kad su podešivači u položaju isključeno.

## 9.2 Sigurnosni termostat

Neispravan rad pećnice ili komponente u kvaru mogu uzrokovati opasno pregrijavanje. Kako bi se to spriječilo, pačnica ima sigurnosni termostat koji prekida napajanje. Pećnica se ponovno automatski uključuje čim se temperatura snizi.

## 9.3 Funkcije pećnice

0

### Isključeni položaj

Pećnica je isključena.



### Svjetlo pećnice

Za uključivanje svjetla bez funkcije kuhanja.



### Tradicionalno pečenje

Za pečenje i prženje hrane na jednoj razini police.



### Donji grijač

Za pečenje kolača s hrskavim dnom i konzerviranje hrane.



### Kuhanje zrakom

Za pečenje ili pečenje i prženje hrane za koju je potrebna ista temperatura kuhanja na više od jednog položaja police, bez miješanja okusa.



### Kuhanje vrućim zrakom

Za istovremeno pečenje hrane na najviše dva položaja police i za sušenje hrane. Postavite temperaturu 20 - 40 °C niže nego za Tradicionalno pečenje.



### Vlažno pečenje

Ova funkcija korištena je za usklađivanje s razredom energetske učinkovitosti i zahtjevima ekološkog dizajna (u skladu s EU 65/2014 i EU 66/2014). Testovi prema: IEC/EN 60350-1.

Vrata pećnice moraju biti zatvorena tijekom pečenja tako da se funkcija ne ometa i da se osigura rad pećnice s najvišom mogućom energetskom učinkovitošću.

Kad koristite ovu funkciju, temperatura u unutrašnjosti može se razlikovati od postavljene temperature. Snaga zagrijavanja može se smanjiti. Za opće preporuke za uštedu energije pogledajte poglavlje "Energetska učinkovitost", Ušteda energije.

Ova funkcija napravljena je za uštedu energije tijekom kuhanja. Za upute za kuhanje pogledajte poglavlje "Savjeti i preporuke", Vlažno pečenje.



### BBQ rack Funkcija/ Turbo roštilj



Za roštiljanje ili pečenje hrane pomoću BBQ rack jednog položaja police. Za roštiljanje mesa i povrća pomoću BBQ rack. /

Za pečenje većih koljenica ili peradi s kostima na jednom položaju police. Za pripremu zapečenih jela i tamnjenje.



### Funkcija za pizzu

Za pečenje hrane na jednom položaju za intenzivnije tamnjenje i hrskavo dno.



### Odmrzavanje

Za odmrzavanje. Vrijeme odmrzavanja ovisi o količini i veličini zamrznute hrane.

## 10. PEĆNICA - FUNKCIJE SATA

### 10.1 Zaslon

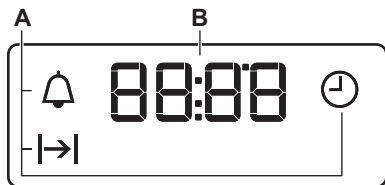

A. Funkcije sata

B. Tajmer

## 10.2 Tipke

Tipka	Funkcija	Opis
—	MINUS	Da biste postavili vrijeme.
⌚	SAT	Za postavljanje funkcije sata.
+	PLUS	Da biste postavili vrijeme.

## 10.3 Tablica funkcija sata

Funkcija sata	Aplikacija
⌚ SAT	Za postavljanje, promjenu ili provjeru sata.
⌞ TRAJANJE	Za podešavanje vremena rada pećnice.
🔔 ZVUČNI ALARM	Za podešavanje vremena odbrojavanja. Ova funkcija ne utječe na rad pećnice. ZVUČNI ALARM možete koristiti u bilo koje vrijeme, čak i kad je pećnica isključena.

### 10.4 Postavljanje funkcije TRAJANJE

1. Postavite funkciju i temperaturu pećnice.
2. Pritisnite ⌚ dok ne počne bljeskati ⌞.
3. Pritisnite + ili — za postavljanje vremena funkcije TRAJANJE.

Na zaslonu se prikazuje ⌞.

4. Po isteku vremena, ⌞ bljeska i oglašava se zvučni signal. Uređaj se automatski isključuje.
5. Pritisnite bilo koju tipku za isključivanje zvučnih signala.
6. Okrenite tipku funkcija pećnice i tipku temperature u položaj isključeno.

### 10.5 Postavljanje ZVUČNOG ALARMA

1. Pritisnite ⌚ dok ne počne bljeskati 🔔.

2. Za postavljanje potrebnog vremena pritisnite + ili —.

Zvučni alarm pokreće se automatski nakon 5 sekundi.

3. Po isteku vremena, oglašava se zvučni signal. Pritisnite bilo koju tipku za isključivanje zvučnih signala.
4. Prekidač za funkcije pećnice i regulator temperature okrenite u položaj isključeno.

### 10.6 Poništavanje funkcija sata

1. Pritisnite tipku ⌚ dok ne počne bljeskati indikator potrebne funkcije.

2. Pritisnite i držite —.

Funkcija sata se nakon nekoliko sekundi isključuje.

## 11. PEĆNICA - KORIŠTENJE PRIBORA

### ⚠ UPOZORENJE!

Pogledajte poglavlja sa sigurnosnim uputama.

### 11.1 Umetanje dodatne opreme

**Pekač:**



Ne gurajte pekač za pečenje ili duboku pliticu skroz nazad do stražnje stijenke. To sprječava kruženje topline oko pekača. Hrana može biti zagorjela, osobito u stražnjem dijelu pekača.

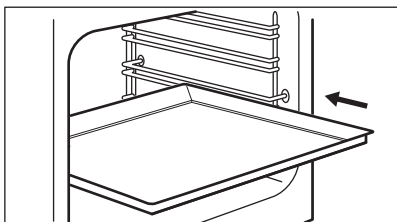

Gurnite pekač ili duboku pliticu između vodilica nosača police. Pobrinite se da ne dodiruje stražnju stijenku pećnice.

### Mreža za pečenje:

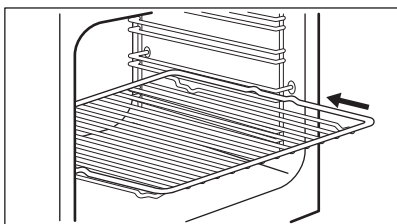

Gurnite полицu između vodilica nosača police.

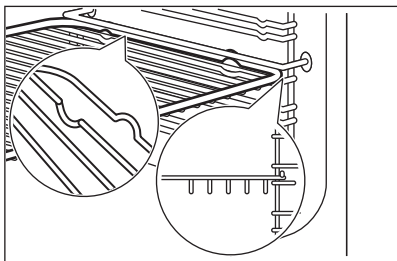

## 11.2 Umetanje BBQ rack

### ⚠ UPOZORENJE!

Budite pažljivi kada koristite ražanjic iz kompleta. Oštri su. Postoji opasnost od ozljeda.

### ⚠ UPOZORENJE!

Koristite rukavice za pećnicu kada vadite BBQ rack. Polica, kutija, ražnjici i roštilj su vrući. Postoji rizik od opekline.

### ⚠ OPREZ!

Za savjete o kuhanju pogledajte poglavlje „Pećnica - Savjeti i preporuke“.

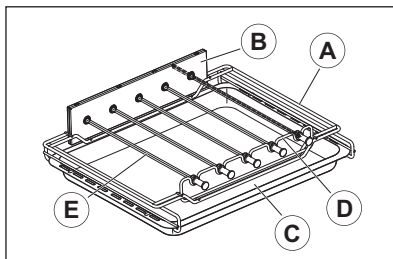

- A. Okvir
- B. Prijenosnik
- C. Pekač
- D. Nosač za ražnjice
- E. Ražnjic (1 dugi i 4 kratka)

1. Umetnite pekač u okvir sa strane.

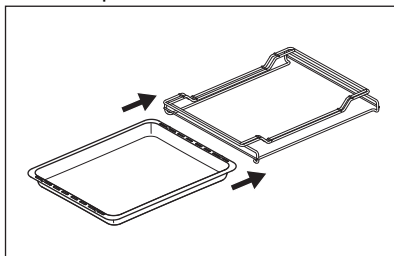

2. Umetnite prijenosnik u stražnji veliki utor.
3. Umetnite nosač ražnjica u prednji uski utor.

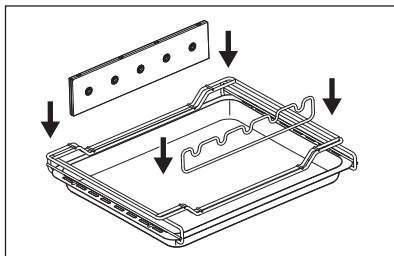

4. Stavite hranu na ražanjice između ručke ražnjica i oznaka blizu vrha ražnjica.

Provjerite da hrana ne dodiruje komade hrane susjednog ražnjica. To može utjecati na vrtnju.

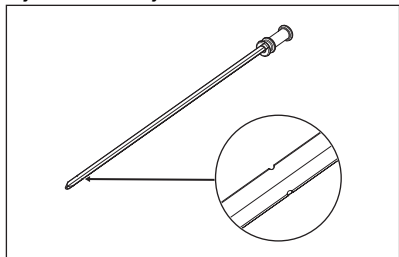

5. Umetnite ražnjeve u odgovarajuće otvore u prijenosniku i postavite utor ručke okretnog ražnja na prednji nosač ražnja. Dugi ražnjic se mora postaviti u prvi otvor s desne strane (pogledajte sliku).

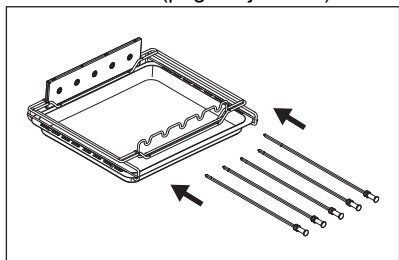

6. Otvorite vrata pećnice.
7. Umetnite BBQ rack u položaj police 3 promatrano od dna i gurnite ga do kraja.

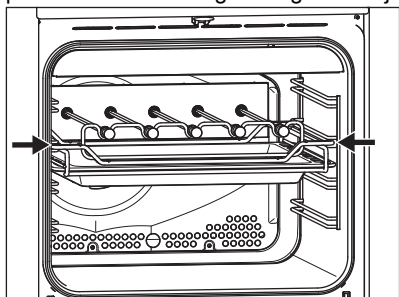

8. Ako je nešto prouzrokuje blokiranje, lagano zakrenite ražnjic s desne strane kako bi ga uklopili s osovinom motora i ponovno gurnite.



Provjerite je li BBQ rack ispravno umetnut prije nego zatvorite vrata.

9. Zatvorite vrata pećnice.
10. Okrenite regulator funkcija pećnice na funkciju BBQ rack i postavite regulator temperature u maksimalni položaj.
11. Provjerite vrte li se ražnjici.
12. Kad je hrana gotova, regulator funkcije pećnice i regulator temperature okrenite u položaj isključeno. Nosite rukavice za pećnicu
13. Djelomično otvorite vrata kako biste omogućili da para izađe.

Kada nema više pare, potpuno otvorite vrata. Pažljivo izvadite BBQ rack iz pećnice, a zatim uklonite sve ražnjice s rešetke. Rešetka je vruća, razmislite o zaštiti površina na koje stavljate rešetku.

## 12. PEĆNICA - SAVJETI I PREPORUKE



### UPOZORENJE!

Pogledajte poglavlja sa sigurnosnim uputama.



Temperature i vremena pečenja u tablicama služe kao primjeri. Ovisi o receptima, kvaliteti i količini korištenih sastojaka.

## 12.1 Vlažno pečenje

Hrana	Temperatura (°C)	Vrijeme (min)	Položaj police	Dodatna oprema
<b>Kruh i Pizza</b>				
Lepinje	190	25 - 30	2	pekač za pecivo ili plitica za roštilj/pečenje
Kruh/pecivo	200	40 - 45	2	pekač za pecivo ili plitica za roštilj/pečenje
Smrznuta pizza 350 g	190	25 - 35	2	mreža za pečenje
<b>Torte u pekaču za pecivo</b>				
Švicarska rolada	180	20 - 30	2	pekač za pecivo ili plitica za roštilj/pečenje
Brownie	180	35 - 45	2	pekač za pecivo ili plitica za roštilj/pečenje
<b>Torte u kalupu</b>				
Sufle	210	35 - 45	2	šest keramičkih ramenica na mreži za pečenje
Biskvitna podloga za flan	180	25 - 35	2	kalup za dno torte na mreži za pečenje
Biskvit	150	35 - 45	2	kalup za tortu na mreži za pečenje
<b>Riba</b>				
Riba u vrećicama 300 g	180	25 - 35	2	pekač za pecivo ili plitica za roštilj/pečenje
Cijela riba 200 g	180	25 - 35	2	pekač za pecivo ili plitica za roštilj/pečenje
Riblji filet 300 g	180	30 - 40	2	pizza tava na mreži za pečenje
<b>Meso</b>				
Meso u vrećici 250 g	200	35 - 45	2	pekač za pecivo ili plitica za roštilj/pečenje
Ražnjići od mesa 500 g	200	30 - 40	2	pekač za pecivo ili plitica za roštilj/pečenje
<b>Mali pečeni komadi</b>				
Kolačići	170	25 - 35	2	pekač za pecivo ili plitica za roštilj/pečenje
Makroni	170	40 - 50	2	pekač za pecivo ili plitica za roštilj/pečenje
Muffini	180	30 - 40	2	pekač za pecivo ili plitica za roštilj/pečenje
Slani kreker	160	25 - 35	2	pekač za pecivo ili plitica za roštilj/pečenje
Biskviti od prhkog tijesta	140	25 - 35	2	pekač za pecivo ili plitica za roštilj/pečenje
Tartelette	170	20 - 30	2	pekač za pecivo ili plitica za roštilj/pečenje

Hrana	Temperatura (°C)	Vrijeme (min)	Položaj police	Dodatna oprema
<b>Vegetarijansko</b>				
Miješano povrće u vrećici 400 g	200	20 - 30	2	pekač za pecivo ili plitica za roštilj/pečenje
Omlet	200	30 - 40	2	pizza tava na mreži za pečenje
Povrće na pekaču 700 g	190	25 - 35	2	pekač za pecivo ili plitica za roštilj/pečenje

## 12.2 BBQ rack

Hrana	Količina (g) 1)	Položaj regulatora / Temperatura (°C)	Vrijeme (min)	Položaj police
Shish Tawook	200 - 250	maks	15 - 25	3
Kofta	100 - 130	maks	10 - 20	3
Kebab na roštilju	100 - 130	maks	15 - 25	3
Bavarske kobasice	200 - 220	maks	15 - 25	3
Picanha	200 - 250	maks	10 - 20	3
Slanina	160 - 180	maks	15 - 25	3
Talijanske kobasice	220 - 240	maks	20 - 30	3
Kebab s povrćem	130 - 150	maks	10 - 20	3
Kebab s lignjama	130 - 150	maks	15 - 25	3
Kebab od hobotnice	130 - 150	maks	10 - 20	3
Voćni kebab	130 - 150	maks	10 - 20	3

1) Preporučena količina po jednom ražnjicu. Ravnomjerno rasporedite hranu po cijelom ražnjicu i provjerite da količina ne uzrokuje probleme s okretanjem.

## 12.3 Informacije za ispitne ustanove

Hrana	Funkcija	Temperatura (°C)	Dodatna oprema	Položaj police	Vrijeme (min)
Sitni kolači, (16 po plitici)	Tradicionalno pečenje	160	pekač za pecivo	3	20 - 30
Sitni kolači, (16 po plitici)	Kuhanje vrućim zrakom	160	pekač za pecivo	1 + 3	30 - 40
Pita od jabuka (2 kalupa Ø20 cm, dijagonalno postavljene)	Tradicionalno pečenje	190	mreža za pečenje	1	65 - 75
Bezmasni biskvit	Tradicionalno pečenje	180	mreža za pečenje	2	20 - 30

Hrana	Funkcija	Temperatura (°C)	Dodatna oprema	Položaj police	Vrijeme (min)
Bezmasni biskvit	Kuhanje vrućim zrakom	170	mreža za pečenje	1 + 3	30 - 40
Prhko tijesto / Prutići	Tradicionalno pečenje	140	pekač za pecivo	3	15 - 30
Prhko tijesto / Prutići	Kuhanje vrućim zrakom	140	pekač za pecivo	1 + 3	15 - 30
Tost <sup>1)</sup>	Turbo roštilj	230	mreža za pečenje	3	3 - 5
Goveđi burger <sup>2)</sup>	Turbo roštilj	250	mreža za pečenje ili plitica za roštilj/pečenje	3	15 - 20 jedna strana; 10 - 15 druga strana

1) Pečnicu prethodno zagrijte 5 minuta.

2) Zagrijte pečnicu 10 minuta.

## 13. PEĆNICA – ČIŠĆENJE I ODRŽAVANJE

### UPOZORENJE!

Pogledajte poglavlja sa sigurnosnim uputama.

### 13.1 Napomene za čišćenje

Prednju stranu pećnice očistite mekom krpom, mlakom vodom i blagim sredstvom za čišćenje.

Za čišćenje metalnih površina koristite namjensko sredstvo za čišćenje.

Očistite unutrašnjost pećnice nakon svake upotrebe. Nakupljanje masti ili drugih ostataka hrane može rezultirati požarom. Rizik je veći za posudu za roštilj.

Očistite sav pribor nakon svake uporabe i pustite da se osuši. Koristite mekanu krpu s toplom vodom i sredstvom za čišćenje. Pribor ne perite u perilici posuđa.

Tvr dokorne mrlje očistite posebnim sredstvom za čišćenje pećnica.

Ne čistite pribor s neprijanjajućim površinama pomoću abrazivnih sredstava za čišćenje ili predmeta s oštrim rubovima.

### 13.2 Čišćenje BBQ rack

#### UPOZORENJE!

Nakon svake uporabe očistite pribor.

#### UPOZORENJE!

Budite oprezni prilikom čišćenja ražnjica. Oštri su. Postoji opasnost od ozljeda.

1. Rastavite BBQ rack.
2. Prije čišćenja namočite pribor u vodi sa sapunicom.
3. Očistite BBQ rack dijelove spužvom ili neabrazivnom četkom kako biste uklonili ostatke.

Također je moguće očistiti prijenosnik, ražnjice i nosače ražnjica u perilici posuđa.

### 13.3 Pećnice od nehrđajućeg čelika ili aluminija

Očistite vrata pećnice samo vlažnom krpom ili spužvom. Osušite mekanom krpom.

Ne koristite čeličnu vunu, kiseline ili abrazivne proizvode koji bi mogli oštetiti površinu pećnice. Očistite upravljačku ploču pećnice uz isti oprez.

## 13.4 Uklanjanje nosača police

Kako biste očistili pećnicu, skinite nosače police.

### **⚠ OPREZ!**

Prilikom skidanja nosače police budite pažljivi.

1. Prednji dio nosača police povucite dalje od bočne stijenke.

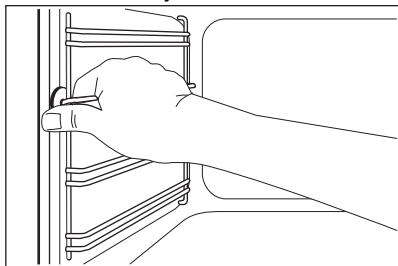

2. Stražnji dio nosača police povucite s bočne stijenke i uklonite ga.

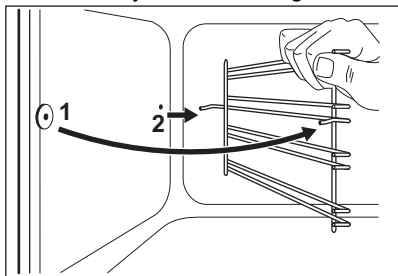

Uklonjene dodatke umetnite obrnutim redoslijedom.

## 13.5 Skidanje i postavljanje staklenih ploča pećnice

Za čišćenje možete izvući unutarnju ploču. Broj staklenih ploča različit je za različite modele.

### **⚠ UPOZORENJE!**

Tijekom postupka čišćenja vrata pećnice držite lagano otvorena. Kad ih potpuno otvorite mogu se slučajno zatvoriti i uzrokovati slučajnu štetu.

### **⚠ UPOZORENJE!**

Uređaj ne upotrebljavajte bez staklenih ploča.

1. Otvorite vrata tako da budu pod kutom od približno 30°. Kad su lagano otvorena, vrata sama stoje.

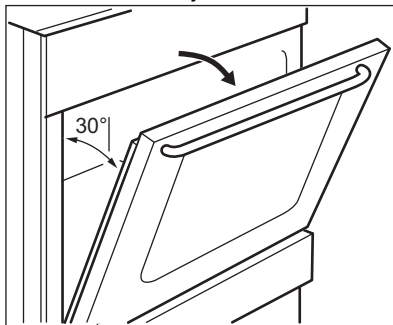

2. Uхватите lajsnu (B) na gornjem rubu vrata s obje strane i pritisnite prema unutra kako biste otpustili spojnice.

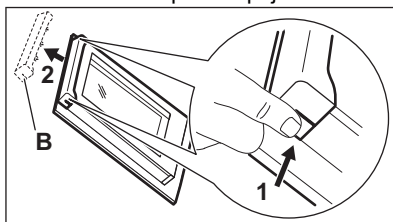

3. Povucite okvir vrata prema naprijed kako biste ga skinuli.

### **⚠ UPOZORENJE!**

Kad izvadite staklene ploče, vrata pećnice pokušavaju se zatvoriti.

4. Držite gornji rub staklenih ploča i povucite ih prema gore, jednu po jednu.
5. Očistite staklenu ploču sapunicom. Pažljivo osušite staklenu ploču. Nakon dovršetka čišćenja umetnite staklene ploče i postavite vrata pećnice. Gore opisane korake obavite obrnutim redoslijedom. Najprije umetnite manju ploču, zatim veću.

### **⚠ OPREZ!**

Provjerite dali ste ispravno postavili unutarnje staklo na mjesto.

## 13.6 Vađenje ladice

### UPOZORENJE!

U ladici ne držite zapaljive predmete (npr. sredstva za čišćenje, plastične vrećice, rukavice za pećnicu, papir, raspršivače za čišćenje). Prilikom korištenja pećnice, ladica može postati topla. Postoji opasnost od požara.

Ladica ispod pećnice može se izvaditi radi lakšeg čišćenja.

1. Ladice izvucite do graničnika.

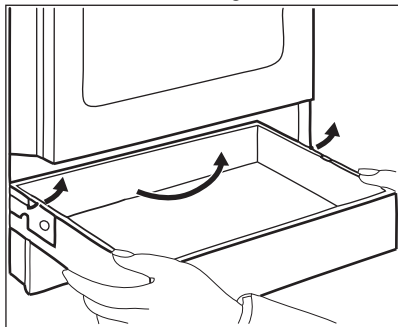

2. Lagano podignite ladicu.

3. Potpuno izvucite ladicu.

Za postavljanje ladice izvršite gornje korake obrnutim redoslijedom.

## 13.7 Zamjena žarulje

### UPOZORENJE!

Opasnost od električnog udara.

Žarulja može biti vruća.

1. Isključite pećnicu. Pričekajte dok se pećnica ne ohladi.
2. Isključite pećnicu iz električnog napajanja.
3. Na dno unutrašnjosti pećnice stavite krpu.

### Stražnje svjetlo

1. Okrenite stakleni poklopac svjetiljke i uklonite ga.
2. Očistite stakleni poklopac.
3. Zamijenite žarulju svjetiljke odgovarajućom žaruljom koja je otporna na toplinu od 300 °C.
4. Postavite stakleni poklopac.

## 14. RJEŠAVANJE PROBLEMA

### UPOZORENJE!

Pogledajte poglavlja sa sigurnosnim uputama.

### 14.1 Što učiniti ako ...

Problem	Mogući uzrok	Rješenje
Ne možete uključiti uređaj.	Uređaj nije spojen na napajanje ili nije ispravno spojen.	Provjerite je li uređaj ispravno spojen na napajanje.
	Osigurač je pregorio.	Provjerite je li osigurač uzrok kvara. Ako osigurač pregori opet i opet, obratite se kvalificiranom električaru.
Ne možete uključiti ili koristiti ploču za kuhanje.	Osigurač je pregorio.	Ponovno uključite ploču za kuhanje i postavite vrijednost topline na manje od 10 sekundi.
Indikator zaostale topline ne svijetli.	Zona nije vruća jer je radila samo kratko vrijeme.	Ako je zona radila dovoljno dugo da bi se zagrijala, obratite se ovlaštenom servisu.

Problem	Mogući uzrok	Rješenje
Pećnica se ne zagrijava.	Pećnica je isključena.	Uključite pećnicu.
	Neophodne postavke nisu postavljene.	Provjerite jesu li postavke ispravne.
	Sat nije postavljen.	Postavite sat.
Svjetlo ne radi.	Svjetiljka nije ispravna.	Zamijenite žarulju.
Para i kondenzat nakupljaju se na hrani i u unutrašnjosti pećnice.	Predugo ste ostavili jelo u pećnici.	Nakon završetka pečenja jelo ne ostavljajte u pećnici dulje od 15 - 20 minuta.
Kuhanje jela traje predugo ili se prebrzo kuhaju.	Temperatura je preniska ili previsoka.	Ako je potrebno podesite temperaturu. Slijedite upute u korisničkom priručniku.
Na zaslonu se prikazuje "12.00".	Nestalo je struje.	Resetirajte sat.
Ne možete uključiti ili koristiti pećnicu. Zaslom prikazuje "400" i oglašava se zvučni signal.	Pećnica je neispravno spojena na električno napajanje.	Provjerite je li pećnica pravilno priključena na električno napajanje (provjerite dijagram priključivanja, ako je dostupan).

## 14.2 Podaci o servisu

Ako sami ne uspijete pronaći rješenje za problem, obratite se prodavaču ili ovlaštenom servisnom centru.

Podaci potrebni za servisni centar nalaze se na natpisnoj pločici. Natpisna pločica nalazi se na prednjoj strani okvira unutrašnjosti uređaja. Ne uklanjajte natpisnu pločicu iz unutrašnjosti uređaja.

### Preporučujemo da podatke upišete ovdje:

Model (MOD.)	.....
Broj proizvoda (PNC)	.....
Serijski broj (S.N.)	.....

## 15. ENERGETSKA UČINKOVITOST

### 15.1 Informacije o proizvodu u skladu s EU uredbom o ekološkom dizajnu ploče za kuhanje

Identifikacija modela	LKR540202W LKR540202X
Vrsta ploče za kuhanje	Ploča za kuhanje u samostojećem štednjaku
Broj zona za kuhanje	4
Toplinska tehnologija	Isijavajući grijač

Promjer kružnih zona za kuhanje (Ø)	Lijeva stražnja	14.0 cm
	Desna stražnja	18.0 cm
	Desna prednja	14.0 cm
	Lijeva prednja	18.0 cm
Potrošnja energije po zoni za kuhanje (EC electric cooking)	Lijeva stražnja	180.3 Wh/kg
	Desna stražnja	179.4 Wh/kg
	Desna prednja	180.3 Wh/kg
	Lijeva prednja	179.4 Wh/kg
Potrošnja energije ploče za kuhanje (EC electric hob)		179.9 Wh/kg

IEC/EN 60350-2 - Kućanski električni uređaji za kuhanje - 2. dio: Ploče za kuhanje - Metode za mjerenje učinkovitosti.

## 15.2 Ploča za kuhanje - Ušteda energije

Tijekom svakodnevnog kuhanja možete uštedjeti energiju ako slijedite savjete u nastavku.

- Kad zagrijavate vodu, koristite samo onu količinu koja vam je potrebna.
- Ako je moguće, posuđe uvijek poklopite poklopcima.
- Prije uključivanja zone za kuhanje, na nju stavite posuđe.

- Dno posuđa trebalo bi imati isti promjer kao i zona kuhanja.
- Stavite manje posuđe na manje zone kuhanja.
- Posuđe stavite izravno na središte zone kuhanja.
- Koristite preostalu toplinu za održavanje hrane toplom ili za njezino topljenje.

## 15.3 Informacije o proizvodu i List s informacijama o proizvodu u skladu s uredbama EU i UK o označivanju energetske učinkovitosti i ekološkom dizajnu za pećnice

Naziv dobavljača	Electrolux	
Identifikacija modela	LKR540202W 943005504 LKR540202X 943005505	
Indeks energetske učinkovitosti	94.9	
Klasa energetske učinkovitosti	A	
Potrošnja energije uz standardno opterećenje, konvencionalni način rada	0.84 kWh/ciklusu	
Potrošnja energije uz standardno opterećenje, način rada s ventilatorom	0.75 kWh/ciklusu	
Broj šupljina	1	
Izvor topline	Struja	
Glasnoća zvuka	57 l	
Vrsta pećnice	Pećnica u samostojećem štednjaku	
Mass	LKR540202W	42.0 kg
	LKR540202X	42.0 kg

## 15.4 Pećnica – ušteda energije

Sljedeći savjeti pomoći će vam da štedite energiju prilikom uporabe uređaja.

Provjerite jesu li vrata uređaja zatvorena dok uređaj radi. Ne otvarajte vrata uređaja prečesto tijekom pečenja. Brtvu vrata održavajte čistom i uvjerite se da je dobro pričvršćena u svom položaju.

Da biste povećali uštedu energije, koristite metalno posuđe te tamne i nereflektirajuće posude i spremnike..

Nemojte prethodno zagrijavati uređaj prije kuhanja, osim ako to izričito nije preporučeno.

Tijekom istovremene pripreme nekoliko jela, neka vremenske pauze između pečenja budu što kraće.

### Kuhanje s ventilatorom

Ako je moguće, koristite funkcije kuhanja s ventilatorom kako biste uštedjeli energiju.

## 15.5 Informacije o proizvodu za potrošnju energije i maksimalno vrijeme do primjenjivog načina rada pri niskoj snazi

Potrošnja energije u stanju pripravnosti

0.8 W

Maksimalno vrijeme potrebno da oprema automatski dosegne primjenjivi način rada pri niskoj snazi 20 min

### Preostala toplina

Kad je vrijeme kuhanja duže od 30 min, 3 - 10 min prije završetka kuhanja smanjite temperaturu uređaja na minimum. Preostala toplina unutar uređaja nastaviti će kuhanje.

Koristite preostalu toplinu za održavanje hrane toplom ili zagrijavanje ostalih jela.

### Održavajte jela toplim

Za korištenje preostale topline i održavanje hrane toplom, odaberite najnižu moguću postavku temperature.

### Vlažno pečenje

Funkcija je namijenjena je za uštedu energije tijekom kuhanja. Za dodatne pojedinosti pogledajte poglavlje "uređaj - svakodnevna uporaba", funkcije uređaja.

## 16. BRIGA ZA OKOLIŠ

Reciklirajte materijale sa simbolom . Ambalažu za recikliranje odložite u prikladne spremnike. Pomozite u zaštiti okoliša i ljudskog zdravlja, kao i u recikliranju otpada od električnih i elektroničkih uređaja. Uređaje

označene simbolom  ne bacajte zajedno s kućnim otpadom. Proizvod odnesite na lokalno reciklažno mjesto ili kontaktirajte nadležnu službu.

**Bine ați venit la Electrolux Vă mulțumim pentru că ați ales produsul nostru.**



A găsi sfaturi privind utilizarea, broșuri, informații pentru depanare, service și reparații:

[www.electrolux.com/support](http://www.electrolux.com/support)

Ne rezervăm dreptul asupra efectuării de modificări.

## CUPRINS

1. INFORMAȚII PRIVIND SIGURANȚA.....	26
2. INSTRUCȚIUNI DE SIGURANȚĂ.....	29
3. INSTALAREA.....	32
4. DESCRIEREA PRODUSULUI.....	34
5. ÎNAINTE DE PRIMA UTILIZARE.....	35
6. PLITĂ - UTILIZAREA ZILNICĂ.....	35
7. PLITĂ - INFORMAȚII ȘI SFATURI.....	36
8. PLITĂ - ÎNGRIJIREA ȘI CURĂȚAREA.....	37
9. CUPTOR - UTILIZAREA ZILNICĂ.....	37
10. CUPTOR - FUNCȚIILE CEASULUI.....	39
11. CUPTOR - UTILIZAREA ACCESORIILOR.....	40
12. CUPTOR - INFORMAȚII ȘI SFATURI.....	42
13. CUPTOR - ÎNGRIJIREA ȘI CURĂȚAREA.....	44
14. DEPANARE.....	47
15. EFICIENȚĂ ENERGETICĂ.....	48
16. INFORMAȚII PRIVIND MEDIUL.....	49

## 1. ⚠️ INFORMAȚII PRIVIND SIGURANȚA

Înainte de instalarea și de utilizarea aparatului, citiți cu atenție instrucțiunile furnizate. Producătorul nu este responsabil pentru nicio vătămare sau daună rezultată din instalarea sau utilizarea incorectă. Păstrați permanent instrucțiunile într-un loc sigur și accesibil pentru o consultare ulterioară.

### 1.1 Siguranța copiilor și a persoanelor vulnerabile

- Acest aparat poate fi utilizat de copiii cu vârsta mai mare de 8 ani, de persoanele cu capacități fizice, senzoriale sau mentale reduse sau de persoanele ne-experimentate doar sub supraveghere sau după o scurtă instruire care să le ofere informațiile necesare despre utilizarea sigură a aparatului și să le permită să înțeleagă pericolele la care se

- expun. Copiii cu vârsta mai mică de 8 ani și persoanele cu dizabilități profunde și complexe nu trebuie lăsate să se apropie de aparat dacă nu sunt supravegheate permanent.
- Copiii trebuie supravegheați pentru a vă asigura că nu se joacă cu aparatul.
  - Nu lăsați ambalajele la îndemâna copiilor și aruncați-le conform reglementărilor.
  - **AVERTISMENT:** Aparatul și piesele accesibile ale acestuia devin fierbinți pe durata utilizării. Nu lăsați copiii și animalele de companie în apropierea aparatului atunci când funcționează și se răcește.
  - Copiii nu vor realiza operațiunile de curățare sau de întreținere care revin utilizatorului aparatului fără a fi supravegheați.

## **1.2 Informații generale despre siguranță**

- Acest aparat poate fi utilizat numai pentru gătire.
- Acest aparat este proiectat pentru uz casnic utilizarea în locuințe individuale într-un mediu interior.
- Acest aparat electrocasnic poate fi utilizat în birouri, camere de oaspeți, camere de oaspeți cu paturi și mic dejun, case de oaspeți în cadrul fermelor și alte spații de cazare similare, în care această utilizare nu depășește (media) nivelurile de utilizare domestică.
- Doar o persoană calificată trebuie să instaleze acest aparat și să înlocuiască cablul.
- Acest aparat trebuie conectat la o sursă de curent cu un cablu de tip H05VV-F pentru a rezista la temperatura panoului din spate.
- Acest aparat este destinat utilizării la o altitudine maximă de 2000 m deasupra nivelului mării.
- Acest aparat nu este conceput pentru a fi utilizate pe nave, bărci sau ambarcațiuni.
- Nu instalați aparatul în spatele unei uși decorative pentru a evita supraîncălzirea.
- Nu instalați aparatul pe o platformă.

- Aparatul nu trebuie să fie pus în funcțiune cu ajutorul unui cronometru extern sau al unui sistem separat de telecomandă.
- AVERTISMENT: Gătirea neasistată la plită folosind grăsimi sau ulei poate fi periculoasă și poate provoca un incendiu.
- Nu folosiți niciodată apă pentru stingerea focului de gătire. Oprii aparatul și acoperiți flăcările cu o pătură ignifugă sau un capac.
- ATENȚIE: Procesul de gătire trebuie supravegheat. Un proces de gătire pe termen scurt trebuie supravegheat permanent.
- AVERTISMENT: Pericol de incendiu: Nu depozitați nimic pe suprafețele de gătit.
- Nu folosiți un aparat de curățat cu abur pentru a curăța aparatul.
- Nu folosiți substanțe abrazive dure sau raclete ascuțite de metal pentru a curăța ușa de sticlă sau sticla capacelor cu balama ale plitei deoarece acestea pot zgâria suprafața, ceea ce poate conduce la spargerea sticlei.
- Obiectele de metal, de ex. cuțitele, furculițele, lingurile și capacele nu trebuie puse pe suprafața plitei, deoarece se pot înfierbânta.
- AVERTISMENT: Dacă suprafața este crăpată, oprii aparatul pentru a evita riscul de electrocutare. În cazul în care aparatul este conectat direct la sursa de alimentare folosind cutia de conexiuni, scoateți siguranța pentru a deconecta aparatul de la sursa de curent. În ambele cazuri, contactați Centrul de service autorizat.
- AVERTISMENT: Aparatul și piesele accesibile ale acestuia devin fierbinți pe durata utilizării. Aveți grijă să nu atingeți elementele de încălzire.
- Utilizați întotdeauna mănuși de cuptor pentru a scoate sau a pune în aparat vase sau accesorii.
- Întrerupeți alimentarea cu electricitate înainte de a efectua operațiile de întreținere.

- **AVERTISMENT:** Asigurați-vă că aparatul este oprit înainte de a înlocui becul pentru a evita o posibilă electrocutare.
- În cazul în care cablul de alimentare este deteriorat, acesta trebuie înlocuit de producător, de centrul de service autorizat al acestuia sau de persoane cu o calificare similară pentru a se evita electrocutarea.
- Aveți grijă când atingeți sertarul de depozitare. Se poate încinge.
- Pentru a scoate suporturile pentru raft trebuie să trageți mai întâi de partea din față a suportului, după care să îndepărtați capătul din spate de pereții laterali. Instalați suporturile pentru raft în ordine inversă.
- Mijloacele de deconectare trebuie incluse în cablajul fix în conformitate cu reglementările privind cablarea.
- **AVERTISMENT:** Folosiți doar opritoare realizate de producătorul aparatului de gătit sau indicate de producătorul aparatului în instrucțiunile de utilizare ca fiind adecvate sau opritoare incluse în aparat. Utilizarea unor opritoare neadecvate poate produce accidente.

## 2. INSTRUCȚIUNI DE SIGURANȚĂ

### 2.1 Instalarea

#### **AVERTISMENT!**

Doar o persoană calificată trebuie să instaleze acest aparat.

- Îndepărtați toate ambalajele.
  - Dacă aparatul este deteriorat, nu îl instalați sau utilizați.
  - Urmați instrucțiunile de instalare furnizate împreună cu aparatul.
  - Aveți întotdeauna grijă când mutați aparatul deoarece acesta este greu. Folosiți întotdeauna mănuși de protecție și încălțăminte închisă.
  - Nu trageți aparatul de mâner.
  - Cabinetul din bucătărie și spațiul disponibil trebuie să fie de dimensiuni adecvate.
  - Respectați distanțele minime față de alte aparate și corpuri de mobilier.
- Instalați aparatul într-un loc sigur și adecvat care satisface cerințele privind instalarea.
  - Componentele aparatului sunt sub tensiune. Încadrați aparatul în mobilier pentru a împiedica atingerea componentelor periculoase.
  - Laturile aparatului trebuie să rămână lângă alte aparate sau unități cu aceeași înălțime.
  - Nu așezați aparatul lângă o ușă sau sub o fereastră. Astfel, vasele fierbinți de pe aparat nu vor cădea atunci când ușa sau fereastra va fi deschisă.
  - Montați mijloace de stabilizare pentru a împiedica înclinarea aparatului. Consultați capitolul Instalarea.

## 2.2 Conexiunea electrică

### AVERTISMENT!

Pericol de incendiu și electrocutare.

- Toate conexiunile electrice să fie realizate de un electrician calificat.
- Aparatul trebuie legat la o priză cu împământare.
- Asigurați-vă că parametrii de pe plăcuța cu date tehnice sunt compatibili cu valorile nominale ale sursei de alimentare.
- Utilizați întotdeauna o priză cu protecție (împământare) contra electrocutării, montată corect.
- Nu folosiți prize multiple și cabluri prelungitoare.
- Nu lăsați cablurile de alimentare electrică să atingă sau să se afle în apropierea ușii aparatului sau a nișei de sub aparat, în special atunci când acesta funcționează sau ușa este fierbinte.
- Protecția la electrocutare a pieselor aflate sub tensiune și izolate trebuie fixată astfel încât să nu permită scoaterea ei fără folosirea unor unelte.
- Introduceți ștecherul în priză numai după încheierea procedurii de instalare. Asigurați accesul la priză după instalare.
- Dacă priza de curent prezintă jocuri, nu conectați ștecherul.
- Nu trageți de cablul de alimentare pentru a scoate din priză aparatul. Trageți întotdeauna de ștecher.
- Folosiți doar dispozitive de izolare adecvate: întrerupătoare pentru protecția liniei, siguranțe (siguranțe înfiletabile scoase din suport), contactori și declanșatori la protecția de împământare.
- Instalația electrică trebuie să fie prevăzută cu un dispozitiv de izolare, care să vă permită să deconectați aparatul de la rețea la toți polii. Dispozitivul izolator trebuie să aibă o deschidere între contacte de cel puțin 3 mm.
- Închideți complet ușa aparatului înainte de a conecta ștecherul la priză.

## 2.3 Utilizarea

### AVERTISMENT!

Risc de vătămare și arsuri.

Risc de electrocutare.

- Nu modificați specificațiile acestui aparat.
- Verificați dacă orificiile de ventilație nu sunt blocate.
- Nu lăsați aparatul nesupravegheat în timpul funcționării.
- Dezactivați aparatul după fiecare întrebuințare.
- Procedați cu atenție la deschiderea ușii aparatului atunci când aparatul este în funcțiune. Se poate degaja aer fierbinte.
- Nu acționați aparatul având mâinile umede sau când acesta este în contact cu apa.
- Nu utilizați aparatul ca suprafață de lucru sau ca loc de depozitare.
- Nu utilizați folie de aluminiu sau alte materiale între suprafața de gătit și vas, cu excepția cazului în care producătorul acestui aparat specifică altfel.
- Utilizați doar accesorii recomandate de producător pentru acest aparat.
- Utilizați întotdeauna sticlă și borcane aprobate în scopuri de conservare.

### AVERTISMENT!

Pericol de incendiu și explozie.

- Grăsimile și uleiul, când sunt încălzite, pot elibera vapori inflamabili. Nu apropiați flăcări sau obiecte încălzite de grăsimi și uleiuri când gătiți.
- Vaporii pe care uleiul foarte fierbinte îi eliberează pot să se aprindă spontan.
- Uleiul folosit, care conține resturi de mâncare, poate lua foc la temperaturi mai mici decât uleiul care este utilizat pentru prima dată.
- Produsele inflamabile sau obiectele umezite cu produse inflamabile nu trebuie introduse în aparat, nici puse alături sau deasupra acestuia.
- Nu lăsați scânteele sau flăcările deschise să intre în contact cu aparatul atunci când deschideți ușa.
- Deschideți ușa aparatului cu atenție. Utilizarea unor ingrediente cu conținut de

alcool poate determina prezența aburilor de alcool în aer.

### **AVERTISMENT!**

Pericol de deteriorare a aparatului.

- Pentru a preveni deteriorarea sau decolorarea emailului:
  - nu puneți vase sau alte obiecte în aparat direct pe baza acestuia.
  - nu puneți folie din aluminiu direct pe baza cavității.
  - nu puneți apă direct în aparatul fierbinte.
  - nu țineți vase umede și alimente în interior după încheierea gătirii.
  - procedați cu atenție la demontarea sau instalarea accesoriilor.
- Decolorarea emailului sau a oțelului inoxidabil nu are niciun efect asupra funcționării aparatului.
- Folosiți o cratiță adâncă pentru prăjiturile însirocate. Sucurile de fructe lasă pete care pot fi permanente.
- Nu țineți vase de gătit fierbinți pe panoul de comandă.
- Aveți grijă să nu se evaporeze tot lichidul din vas.
- Procedați cu atenție pentru a nu lăsa obiecte sau vase să cadă pe aparat. Suprafața se poate deteriora.
- Nu activați zonele de gătit cu vase goale sau fără vase.
- Vasele realizate din fontă, aluminiu sau cu fundul deteriorat pot produce zgârieturi. Ridicați întotdeauna aceste obiecte când trebuie să le mutați pe suprafața de gătit.

## 2.4 Întreținerea și curățarea

### **AVERTISMENT!**

Pericol de vătămare personală, incendiu sau deteriorare a aparatului!

- Înainte de a realiza operații de întreținere, dezactivați aparatul. Scoateți ștecherul din priză.
- Verificați dacă aparatul s-a răcit. Există riscul de spargere a panourilor de sticlă.
- Înlocuiți imediat panourile de sticlă ale ușii dacă acestea sunt deteriorate. Contactați Centrul de service autorizat.

- Resturile de grăsimi sau de alimente din aparat pot duce la apariția unui incendiu.
- Curățați cu regularitate aparatul pentru a preveni deteriorarea materialului de la suprafață.
- Curățați aparatul cu o lavetă moale și umedă. Utilizați numai detergenți neutri. Nu folosiți niciun produs abraziv, burete abraziv, solvent sau obiect metalic.
- Dacă folosiți un spray pentru cuptor, respectați instrucțiunile de siguranță de pe ambalaj.
- Nu curățați emailul catalitic (dacă este cazul) cu nici un tip de detergent.

## 2.5 Iluminare interioară

### **AVERTISMENT!**

Pericol de electrocutare.

- Referitor la becul (becurile) din acest produs și becurile de schimb vândute separat: Aceste becuri sunt concepute pentru a suporta situațiile fizice extreme din aparatele electrocasnice, cum ar fi cele de temperatură, vibrație, umiditate sau au rolul de a semnaliza informații privitoare la starea operațională a aparatului. Acestea nu sunt destinate utilizării în alte aplicații și nu sunt adecvate pentru iluminarea camerelor din locuință.
- Acest produs conține o sursă de lumină cu clasa de eficiență energetică G.
- Folosiți exclusiv becuri cu aceleași specificații.

## 2.6 Serviciul de asistență tehnică

- Pentru a repara aparatul contactați Centrul de service autorizat.
- Utilizați doar piese de schimb originale.

## 2.7 Eliminare

### **AVERTISMENT!**

Pericol de rănire sau sufocare.

- Contactați autoritatea locală pentru informații privind eliminarea aparatului.
- Deconectați aparatul de la alimentarea de la rețea.

- Tăiați cablul de alimentare de la rețea chiar de lângă aparat și aruncați-l.

### 3. INSTALAREA

#### **⚠ AVERTISMENT!**

Consultați capitolele privind siguranța.

#### 3.1 Amplasarea aparatului



Nu instalați aragazul în apropierea chiuvetei sau în apropierea dulapului cu chiuveta. Umiditatea / picăturile de apă pot pătrunde între panoul lateral și dulap și în timp pot deteriora vopseaua panoului lateral.

Puteți instala aparatul electrocasnic de sine stătător cu dulapuri pe una sau două laturi și în colț.

Pentru distanțele minime pentru montare, verificați masa.

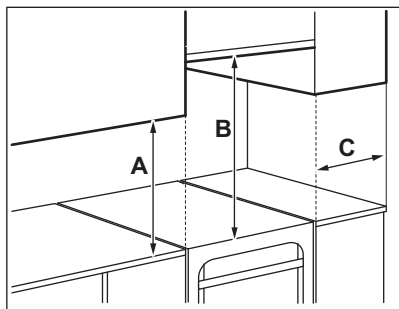

#### Distanțele minime

Dimensiuni	mm
A	400
B	650
C	150

#### 3.2 Date tehnice

Tensiunea electrică	230 V
Frecvența	50 - 60 Hz

Clasa aparatului	1
------------------	---

Dimensiuni	mm
Înălțime	858
Lățime	500
Adâncime	600

#### 3.3 Aducerea la nivel a aparatului

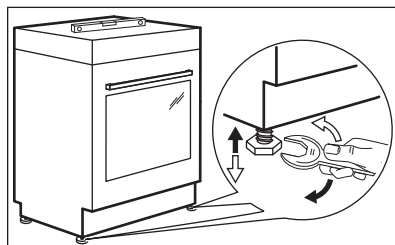

Pentru a aduce suprafața superioară a aparatului la același nivel cu celelalte suprafețe, utilizați picioarele din partea inferioară a aparatului.

#### 3.4 Protecție anti-înclinare

Setați înălțimea și zona corectă pentru aparat înainte de a fixa protecția anti-înclinare.

#### **⚠ ATENȚIE!**

Asigurați-vă că ați montat protecția anti-înclinare la înălțimea corectă.



Verificați dacă suprafața din spatele aparatului este netedă.

Trebuie să montați protecția anti-înclinare. Dacă nu o montați, aparatul se poate înclina.

Aparatul dvs. are simbolul afișat în imagine (dacă este cazul) pentru a vă reaminti să montați protecția anti-înclinare.

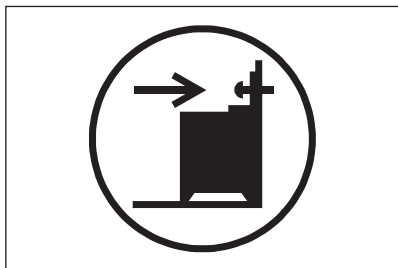

1. Montează protecția anti-încinare B - 343 mm mai jos față de suprafața superioară a aparatului și la A - 67 mm față de latura aparatului în orificiul circular pe un colier. Fixează-l cu șuruburi în materialul solid sau folosește un sistem de consolidare adecvat (perete).

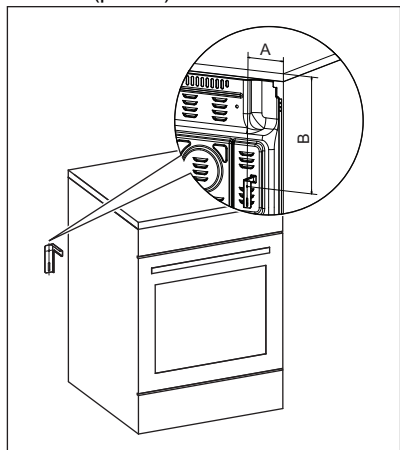

2. Orificiul se găsește pe partea stângă din spatele aparatului. Ridicați partea din față a aparatului și puneți-l în mijlocul spațiului dintre dulapuri. Dacă distanța dintre dulapurile de bucătărie este mai mare

decât lățimea aparatului, trebuie să reglați distanțele laterale pentru a centra aparatul.



Dacă ați modificat dimensiunile aragazului, trebuie să aliniați corect dispozitivul anti-răsturnare.

#### **⚠ ATENȚIE!**

Dacă distanța dintre dulapurile de bucătărie este mai mare decât lățimea aparatului, trebuie să reglați distanțele laterale în funcție de centrul aparatului.

### 3.5 Instalația electrică

#### **⚠ AVERTISMENT!**

Producătorul nu este responsabil dacă nu respectați măsurile de siguranță descrise în capitolele privind Siguranța.

Acest aparat este livrat fără ștecăr sau cablu de alimentare electrică.

#### **⚠ AVERTISMENT!**

Înainte de a conecta cablul de alimentare la terminal, măsurați tensiunea dintre fazele rețelei locuinței. După aceea, consultați eticheta de conectare din spatele aparatului pentru a utiliza instalația electrică corectă. Urmarea acestor pași împiedică erorile de instalare și deteriorarea componentelor electrice ale aparatului.

#### **Tipurile de cabluri aplicabile pentru diferite faze:**

Fază	Dimensiune minimă cablu
1	3x6,0 mm <sup>2</sup>
3 cu neutru	5x1,5 mm <sup>2</sup>

#### **⚠ AVERTISMENT!**

Cablul de alimentare electrică nu trebuie să atingă partea aparatului hașurată în imaginea ilustrată.

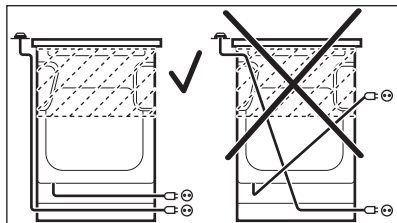

## 4. DESCRIEREA PRODUSULUI

### 4.1 Prezentare generală

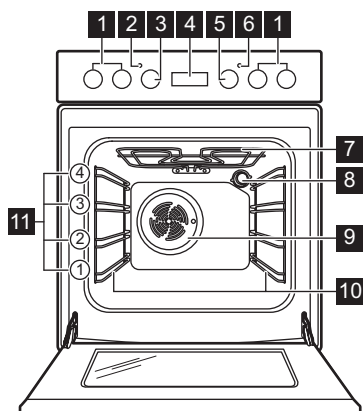

- 1** Butoane de selectare pentru plită
- 2** Bec/simbol/indicator cuptor
- 3** Buton de selectare pentru temperatură
- 4** Dispozitiv de programare electronic
- 5** Buton de selectare pentru funcțiile cuptorului
- 6** Bec / simbol / indicator pentru plită
- 7** Element de încălzire
- 8** Bec
- 9** Ventilator
- 10** Suport pentru raft, detașabil
- 11** Poziții raft

### 4.2 Aranjarea suprafeței de gătire

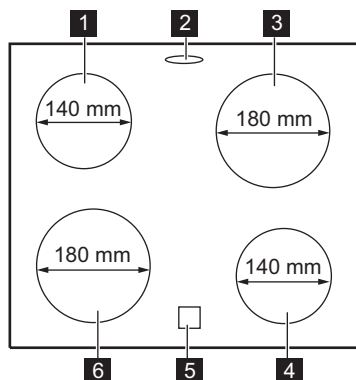

- 2** Orificiu pentru abur - numărul și poziționarea depinde de model
- 3** Zonă de gătire 1700 W
- 4** Zonă de gătire 1200 W
- 5** Indicator de căldură reziduală
- 6** Zonă de gătire 1700 W

### 4.3 Accesorii

- **Raft sârmă**  
Pentru veselă, forme pentru prăjituri, fripturi.
- **Tavă de gătit**  
Pentru prăjituri și biscuiți.
- **Cratiță**  
Pentru coacere și frigere sau ca tavă pentru grăsime.

- 1** Zonă de gătire 1200 W

- **BBQ rack**  
Pentru gătit la grătar a cărnii și legumelor.
- **Ghidaje telescopice opționale**  
Pentru rafturi și tăvi. Le puteți comanda separat.

- **Sertar de depozitare**  
Sertarul de depozitare se află sub cavitatea cuptorului.



## 5. ÎNAINTE DE PRIMA UTILIZARE

### **AVERTISMENT!**

Consultați capitolele privind siguranța.

### 5.1 Preîncălzirea și curățarea inițială



Preîncălziți aparatul gol înainte de prima utilizare și primul contact cu alimentele. Aparatul poate emite mirosuri neplăcute și fum. Ventilați camera în timpul preîncălzirii.

1. Scoate accesoriile și suporturile de raft detașabile din aparat.
2. Setează funcția . Setează temperatura maximă. Lăsați aparatul să funcționeze timp de 1 h.
3. Setează funcția . Setează temperatura maximă. Temperatura maximă pentru această funcție este de 210 °C. Lasă aparatul să funcționeze timp de 15 min.
4. Setează funcția . Setează temperatura maximă. Lăsați aparatul să funcționeze timp de 15 min.
5. Oprți aparatul și așteptați să se răcească.
6. Curăța aparatul și accesoriile doar cu o lavetă din microfibră, apă caldă și un detergent neagresiv.
7. Introduceți accesoriile și suporturile detașabile ale raftului înapoi pe poziția lor inițială.

### 5.2 Setarea orei

Trebuie să setați ora înainte de a pune în funcțiune cuptorul.

 se aprinde intermitent când conectați aparatul la rețeaua electrică, când a fost o pană de curent sau când cronometrul nu este setat.

Pentru a seta ora corectă apăsați  sau . După aproximativ cinci secunde, indicatorul pentru oră încetează aprinderea intermitentă, iar afișajul indică ora setată.

### 5.3 Modificarea orei



Nu puteți modifica timpul dacă rulează oricare dintre funcții.

Apăsați  în mod repetat până când indicatorul pentru funcția Timp se aprinde intermitent.

Pentru a seta o nouă oră, consultați „Setarea orei”.

## 6. PLITĂ - UTILIZAREA ZILNICĂ

### **AVERTISMENT!**

Consultați capitolele privind siguranța.

### 6.1 Descrierea zonelor de gătit

Zonele de gătit sunt dotate cu termostat și funcționează intermitent (se opresc și

repornesc) în funcție de nivelul de căldură ales.

## 6.2 Nivel de căldură

Simboluri	Funcție
0	Poziția oprit
1 - 6	Setări încălzire



Folosiiți căldura reziduală pentru a reduce consumul de energie. Dezactivați zona de gătire cu aproximativ 5 - 10 minute înainte de finalizarea procesului de gătire.

Rotiți butonul de selectare pentru zona de gătire selectată la nivelul de căldură necesar. Indicatorul de control al plitei se aprinde. Pentru a finaliza procesul de gătire, rotiți butonul în poziția oprit.

Dacă toate zonele de gătire sunt dezactivate, indicatorul de comandă al plitei se stinge.

## 6.3 Utilizarea zonei de gătit simple

Pentru a utiliza o zonă de gătire simplă, rotiți butonul corespunzător la una dintre următoarele poziții: 1-6.



Pentru nivelurile de căldură 1-3, zona rămâne roșie pentru circa 2-3 secunde și apoi se dezactivează.



Zona funcționează la nivelul său maxim de putere după ce setați nivelul de căldură la 5 sau 6.

## 6.4 Indicator de căldură reziduală

### AVERTISMENT!

Cât timp indicatorul este vizibil, există riscul de arsuri din cauza căldurii reziduale.

Indicatorul apare când o zonă de gătire este fierbinte, însă acesta nu funcționează dacă alimentarea cu curent este întreruptă.

Este posibil să apară și indicatorul:

- pentru zonele de gătit învecinate chiar dacă nu le utilizați,
- când vasul fierbinte este pus pe zona de gătit rece,
- când plita este dezactivată, dar zona de gătit este încă fierbinte.

Indicatorul dispare când zona de gătit s-a răcit.

## 7. PLITĂ - INFORMAȚII ȘI SFATURI

### AVERTISMENT!

Consultați capitolele privind siguranța.

## 7.1 Vase de gătit

Rezultatele gătirii depind de materialul de gătit



Baza vasului trebuie să fie cât mai groasă și cât mai plată posibil. Asigurați-vă că bazele vaselor sunt curate și uscate înainte de a le pune pe suprafața plitei.



Nu utilizați vase pe plita ceramică cu baza cu muchii sau margini ascuțite, de ex. vase din fontă. Acestea ar putea zgâria sau deteriora permanent suprafața plitei.



Vasele din oțel emailat sau cu fund din aluminiu sau cupru pot cauza modificarea culorii suprafeței vitroceramice.

Pentru a economisi energie și pentru a asigura funcționarea corectă a plitei, partea inferioară a vasului trebuie să aibă un diametru minim adecvat (cel puțin la fel ca și diametrul zonei).

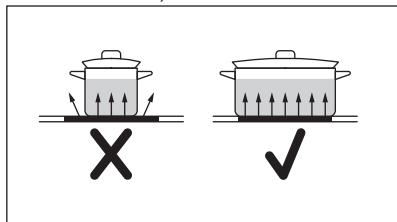

## 7.2 Ghid de gătit simplificat

Nivelul de căldură	Utilizare
1	Menține cald
2	Fierbere ușoară la foc mic
3	Fierbere la foc mic
4	Prăjire / rumenire
5	Aducerea la punctul de fierbere
6	Aducerea la punctul de fierbere/prăjire rapidă/prăjire în baie de ulei

## 8. PLITĂ - ÎNGRIJIREA ȘI CURĂȚAREA

### ⚠ AVERTISMENT!

Consultați capitolele privind siguranța.

### 8.1 Informații cu caracter general

- Curățați plita după fiecare utilizare.
- Utilizați întotdeauna vase cu baza curată.
- Zgârieturile sau petele închise la culoare de pe suprafața plitei nu au niciun efect asupra funcționării plitei.
- Folosiți un agent de curățare special, adecvat pentru suprafața plitei.
- Utilizați întotdeauna o racletă recomandată pentru plitele cu suprafață de sticlă. Utilizați racleta numai ca instrument suplimentar pentru curățarea sticlei după procedura standard de curățare.

### ⚠ AVERTISMENT!

Nu utilizați cuțite sau alte instrumente metalice ascuțite pentru a curăța suprafața de sticlă.

### 8.2 Curățarea plitei

- **Scoateți imediat:** plasticul topit, folia de plastic, zahărul și alimentele cu zahăr, în caz contrar mizeria poate deteriora plita. Aveți grijă să nu vă ardeți. Folosiți o racletă specială pe suprafața vitrată, la un unghi mare și îndepărtați resturile de pe suprafață.
- **Îndepărtați când plita s-a răcit suficient:** depuneri de calcar, pete de apă, pete de grăsimi, decolorări metalice strălucitoare. Curățați plita cu o lavetă umedă și un detergent ne-abraziv. După curățare, ștergeți plita cu o lavetă moale.
- **Îndepărtați decolorarea metalică lucioasă:** folosiți un amestec de praf de copt și suc de lămâie sau oțet.

## 9. CUPTOR - UTILIZAREA ZILNICĂ

### ⚠ AVERTISMENT!

Consultați capitolele privind siguranța.

### 9.1 Pornirea și oprirea cuptorului

1. Rotește butonul de selectare pentru funcțiile cuptorului pentru a selecta funcția cuptorului.

2. Rotiți butonul de selectare pentru temperatură pentru a alege temperatura. Becul se aprinde dacă oricare dintre funcțiile cuptorului este activă. Încălzirea pornește și se oprește pentru a menține temperatura selectată. Indicatorul luminos al cuptorului se aprinde și se stinge corespunzător.



Pentru funcțiile fără încălzire nu este necesară setarea temperaturii.

3. Opriti cuptorul, rotiți butoanele de selectare pentru funcțiile cuptorului și temperatură la poziția oprit.

Becul se stinge când butoanele sunt în poziția oprit.

## 9.2 Termostatul de siguranță

Funcționarea incorectă a cuptorului sau componentele defecte pot să cauzeze supraîncălzirea periculoasă. Pentru a preveni acest lucru, cuptorul are un termostat de siguranță care întrerupe alimentarea cu curent. În momentul în care temperatura scade, cuptorul pornește din nou în mod automat.

## 9.3 Funcțiile cuptorului

### 0 Poziția oprit

Cuptorul este oprit.



### Becul cuptorului

Pentru a aprinde becul fără nicio funcție de gătit.



### Încalzire sus și jos

Pentru a coace și frige alimentele pe o singură poziție a raftului.



### Încalzire jos

Pentru a coace prăjituri crocante la bază și pentru a conserva alimentele.



### Gătire cu aer cald

Pentru a frige sau coace alimente cu aceeași temperatură de gătire pe mai mult de o poziție a raftului, fără transfer de aromă.



### Aer cald cu ventilație

Pentru coacerea simultană pe maxim două poziții ale raftului și pentru uscarea alimentelor. Setează temperatura cu 20 - 40 °C mai jos decât pentru .Încalzire sus și jos



### Aer cald umed

Această funcție a fost folosită pentru conformarea cu clasa de eficiență energetică și cerințele de ecodesign (în conformitate cu EU 65/2014 și EU 66/2014). Teste conforme cu: IEC/EN 60350-1.

Ușa cuptorului trebuie închisă pe durata gătirii pentru a nu întrerupe funcția și pentru a asigura funcționarea cuptorului cu cea mai ridicată eficiență energetică posibilă.

Atunci când folosiți această funcție, temperatura din cavitate poate fi diferită de temperatura setată. Nivelul de căldură poate fi redus. Pentru recomandări generale cu privire la economia de energie consultați capitolul „Eficiența energetică”, Economia de energie.

Această funcție este concepută să economisească energia în timpul gătitului. Pentru instrucțiuni de gătit consultați capitolul „Informații și sfaturi”, Aer cald umed.



### BBQ rack Funcție/ Gătire intensivă



Pentru frigerea la grătar sau frigerea alimentelor folosind BBQ rack pe o poziție a raftului. Pentru frigerea la grătar a cărnii și legumelor folosind BBQ rack. /

Pentru a frige bucăți mari de carne sau pasăre cu os pe o poziție a raftului. Pentru gratinare și rumenire.



### Funcție Pizza

Pentru coacerea pe un singur raft a mâncărilor care necesită o rumenire mai intensă și baza crocantă.



### Decongelare

Pentru decongelare. Timpul necesar decongelării depinde de cantitatea și mărimea preparatelor congelate.

## 10. CUPTOR - FUNCȚIILE CEASULUI

### 10.1 Afișaj

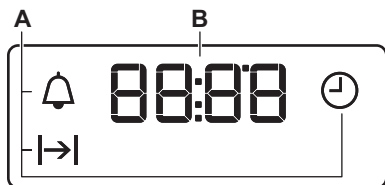

- A. Funcțiile ceasului
- B. Timer

### 10.2 Butoane

Buton	Funcție	Descriere
—	MINUS	Pentru a seta ora.
🕒	CEAS	Pentru a seta o funcție a ceasului.
+	PLUS	Pentru a seta ora.

### 10.3 Tabelul cu Funcțiile ceasului

Funcția ceas	Aplicație
🕒 Timpul	Pentru a seta, modifica sau verifica ora curentă.
⏪ Durata	Pentru a seta durata de funcționare a cuptorului.
🔔 Cronometru	Pentru a seta timpul pentru numărătoarea inversă. Această funcție nu are nicio influență asupra funcționării cuptorului. Puteți seta CRONOMETRUL oricând, chiar dacă cuptorul este oprit.

### 10.4 Setarea funcției DURATA

1. Setati o funcție a cuptorului și temperatura.
2. Apăsați 🕒 în mod repetat până când ⏪ începe să clipească.
3. Apăsați + sau — pentru a seta timpul pentru DURATA.

Afișajul indică ⏪.

4. La încheierea duratei, ⏪ clipește și este emis un semnal sonor. Aparatul se dezactivează automat.
5. Pentru a opri semnalul apăsați orice buton.

6. Rotiți butonul pentru funcțiile cuptorului și butonul pentru temperatură în poziția oprit.

### 10.5 Setarea CRONOMETRULUI

1. Apăsați 🕒 în mod repetat până când 🔔 începe să clipească.
2. Apăsați + sau — pentru a seta ora dorită.  
Cronometrul pornește automat după 5 secunde.
3. La încheierea duratei setate, este emis un semnal sonor. Pentru a opri semnalul apăsați orice buton.

4. Rotiți butonul pentru funcțiile cuptorului și butonul pentru temperatură în poziția oprit.

## 10.6 Anularea funcțiilor ceasului

1. Apăsăți repetat  până când indicatorul corespunzător funcției dorite începe să clipească.

2. Apăsăți lung .

După câteva secunde simbolul funcției ceasului dispare.

## 11. CUPTOR - UTILIZAREA ACCESORIILOR

### **AVERTISMENT!**

Consultați capitolele privind siguranța.

### 11.1 Introduceți accesoriile

#### Tava:



Nu împingeți tava de gătit sau cratița adâncă până în peretele din spate al cavității. Acest lucru previne circularea căldurii în jurul tăvii. Alimentele se pot arde, în special în partea din spate a tăvii.

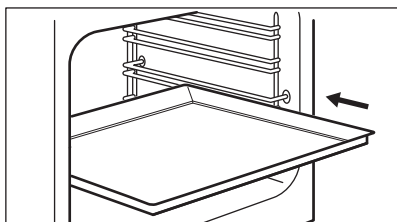

Împingeți tava de gătit sau cratița adâncă între șinele de ghidaj ale suportului raftului. Asigurați-vă că nu atinge peretele din spate al cuptorului.

#### Raft sârmă:

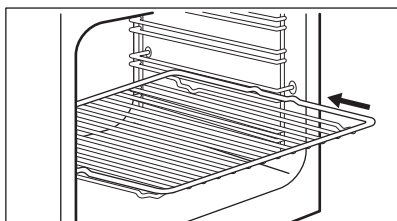

Puneți raftul între șinele de ghidaj ale suportului raftului.

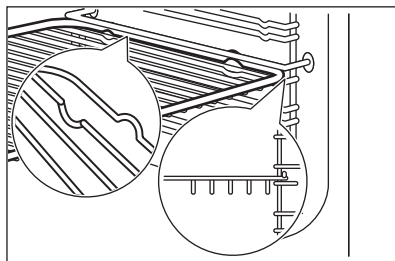

### 11.2 Introducerea BBQ rack

#### **AVERTISMENT!**

Aveți grijă când utilizați bățul pentru frigărui al kitului. Acestea sunt ascuțite. Există un risc de rănire.

#### **AVERTISMENT!**

Folosiți mănuși de cuptor când scoateți BBQ rack. Raftul, cutia, frigăruia și grătarul sunt fierbinți. Există pericolul de arsuri.

#### **ATENȚIE!**

Pentru recomandări privind gătitul, consultați capitolul „Cuptor - Informații și sfaturi”.

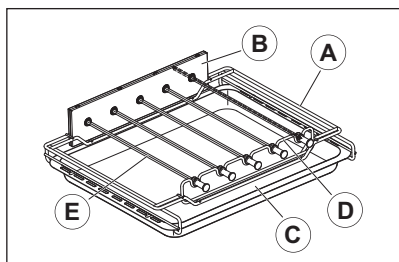

- A. Cadru
- B. Cutie de viteze
- C. Tavă
- D. Suportul bețelor pentru frigărui
- E. Băț pentru frigărui (1 lung și 4 scurte)

1. Glisați tava în cadrul din lateral.

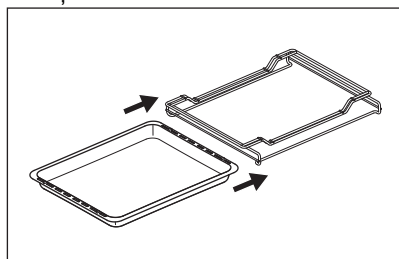

2. Introduceți cutia de viteze în fanta mare din spate.
3. Introduceți suportul pentru frigărui în fanta îngustă din față.

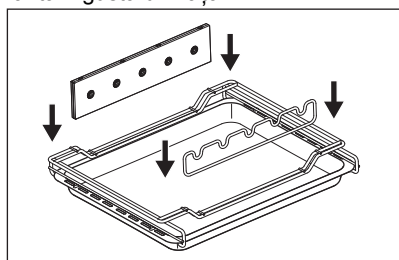

4. Introduceți alimentele pe bățul pentru frigărui între mâner și marcajele care se află aproape de vârful bățului pentru frigărui. Asigurați-vă că alimentele nu ating bucățile de alimente din bățul pentru frigărui alăturat. Acest lucru poate

afecta rotația.

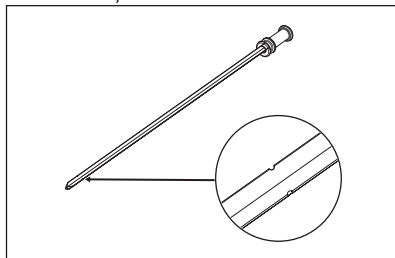

5. Introduceți țepușele în orificiile corespunzătoare din cutia de viteze și plasați canelura mânerului rotisorului în suportul frontal al bățului pentru frigărui. Bățul pentru frigărui lung trebuie asamblat în primul orificiu din dreapta (consultați imaginea).

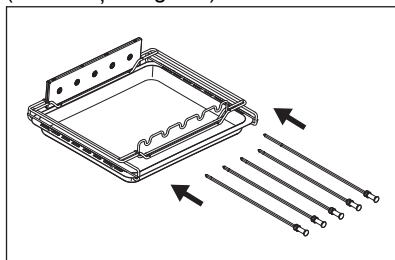

6. Deschideți ușa cuptorului.
7. Introduceți BBQ rack în poziția 3 a raftului începând de jos și împingeți-l până la capăt.

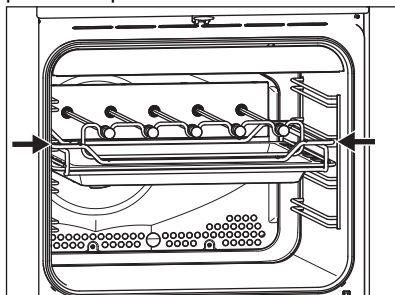

8. Dacă ceva se blochează, rotiți ușor bățul pentru frigărui din dreapta pentru a o fixa cu axul motorului și împingeți din nou.



Asigurați-vă că BBQ rack este introdus corect înainte să închideți ușa.

9. Închideți ușa cuptorului.
10. Rotiți butonul pentru funcțiile cuptorului la funcția BBQ rack și setați butonul pentru temperatură la poziția maximă.
11. Asigurați-vă că bățul pentru frigărui se rotește.
12. Când alimentele sunt gata, rotiți butoanele de selectare pentru funcțiile cuptorului și temperatură la poziția oprit. Purtați mănușile cuptorului

13. Deschideți parțial ușa pentru a lăsa vaporii să iasă.

După ce nu mai există vapori, deschideți complet ușa. Scoateți cu grijă BBQ rack din cuptor și apoi scoateți fiecare băț pentru frigărui din suport. Suportul este fierbinte, vă rugăm să aveți în vedere protejarea suprafețelor în care așezați suportul.

## 12. CUPTOR - INFORMAȚII ȘI SFATURI

### AVERTISMENT!

Consultați capitolele privind siguranța.

### i

Temperatura și duratele de coacere din tabelele au rol consultativ. Acestea depind de rețete și de calitatea și cantitatea ingredientelor utilizate.

### 12.1 Aer cald umed

Aliment	Temperatura (°C)	Timp (min)	Poziție raft	Accesorii
<b>Pâine și pizza</b>				
Chifle	190	25 - 30	2	tavă de gătit sau cratiță adâncă
Chifle din aluat de pâine	200	40 - 45	2	tavă de gătit sau cratiță adâncă
Pizza congelată 350 g	190	25 - 35	2	raft sârmă
<b>Prăjituri în tavă de gătit</b>				
Ruladă	180	20 - 30	2	tavă de gătit sau cratiță adâncă
Negresă	180	35 - 45	2	tavă de gătit sau cratiță adâncă
<b>Prăjituri în formă</b>				
Soufflé	210	35 - 45	2	șase vase ceramice ramekin pe raft de sârmă
Blat de pandișpan	180	25 - 35	2	formă pentru aluat fraged pe raft de sârmă
Pandișpan	150	35 - 45	2	formă de prăjituri pe raft de sârmă
<b>Pește</b>				
Pește în folie 300 g	180	25 - 35	2	tavă de gătit sau cratiță adâncă
Pește întreg 200 g	180	25 - 35	2	tavă de gătit sau cratiță adâncă
File de pește 300 g	180	30 - 40	2	tavă de pizza pe raft de sârmă
<b>Carne:</b>				

Aliment	Temperatura (°C)	Timp (min)	Poziție raft	Accesorii
Carne în folie 250 g	200	35 - 45	2	tavă de gătit sau cratiță adâncă
Frigărui de carne 500 g	200	30 - 40	2	tavă de gătit sau cratiță adâncă
<b>Articole mici coapte</b>				
Prăjituri	170	25 - 35	2	tavă de gătit sau cratiță adâncă
Macarons	170	40 - 50	2	tavă de gătit sau cratiță adâncă
Brioșe	180	30 - 40	2	tavă de gătit sau cratiță adâncă
Biscuiți sărați	160	25 - 35	2	tavă de gătit sau cratiță adâncă
Fursecuri	140	25 - 35	2	tavă de gătit sau cratiță adâncă
Mini tarte	170	20 - 30	2	tavă de gătit sau cratiță adâncă
<b>Vegetarian</b>				
Legume mixte în folie 400 g	200	20 - 30	2	tavă de gătit sau cratiță adâncă
Omletă	200	30 - 40	2	tavă de pizza pe raft de sârmă
Legume la tavă 700 g	190	25 - 35	2	tavă de gătit sau cratiță adâncă

## 12.2 BBQ rack

Aliment	Cantitate (g 1)	Poziția butonului / Temperatură (°C)	Timp (min)	Poziție raft
Shish Tawook	200 - 250	maxim	15 - 25	3
Kofta	100 - 130	maxim	10 - 20	3
Kebab la grătar	100 - 130	maxim	15 - 25	3
Cârnați bavarezi	200 - 220	maxim	15 - 25	3
Picanha	200 - 250	maxim	10 - 20	3
Bacon	160 - 180	maxim	15 - 25	3
Cârnați italieni	220 - 240	maxim	20 - 30	3
Kebab de legume	130 - 150	maxim	10 - 20	3
Kebab de calamar	130 - 150	maxim	15 - 25	3
Kebab de caracatiță	130 - 150	maxim	10 - 20	3
Kebab din fructe	130 - 150	maxim	10 - 20	3

1) Cantitatea sugerată pentru un băț pentru frigărui. Întindeți alimentele uniform pe întreaga lungime a bățului pentru frigărui și asigurați-vă că nu apar probleme de rotație.

## 12.3 Informații pentru institutele de testare

Aliment	Funcție	Temperatură (°C)	Accesorii	Poziție raft	Timp (min)
Prăjituri mici (16 bucăți pe tavă)	Încalzire sus și jos	160	tavă de gătit	3	20 - 30
Prăjituri mici (16 bucăți pe tavă)	Aer cald cu ventilație	160	tavă de gătit	1 + 3	30 - 40
Plăcintă cu mere (2 forme de Ø20 cm, setare diagonală)	Încalzire sus și jos	190	raft sârmă	1	65 - 75
Pandișpan fără grăsimi	Încalzire sus și jos	180	raft sârmă	2	20 - 30
Pandișpan fără grăsimi	Aer cald cu ventilație	170	raft sârmă	1 + 3	30 - 40
Biscuit pufos / Patiserie	Încalzire sus și jos	140	tavă de gătit	3	15 - 30
Biscuit pufos / Patiserie	Aer cald cu ventilație	140	tavă de gătit	1 + 3	15 - 30
Pâine prăjită <sup>1)</sup>	Gătire intensivă	230	raft sârmă	3	3 - 5
Burger de vită <sup>2)</sup>	Gătire intensivă	250	raft de sârmă sau cratiță adâncă	3	15- 20 pe o parte; 10 - 15 pe cealaltă parte

1) Preîncălziți cuptorul timp de 5 minute.

2) Preîncălziți cuptorul timp de 10 minute.

## 13. CUPTOR - ÎNGRIJIREA ȘI CURĂȚAREA

### AVERTISMENT!

Consultați capitolele privind siguranța.

### 13.1 Observații privind curățarea

Curățați partea din față a cuptorului cu o lavetă moale, apă caldă și agent de curățare slab.

Utilizați un agent de curățare dedicat pentru curățarea suprafețelor metalice.

Curățați interiorul cuptorului după fiecare utilizare. Acumularea de grăsimi sau de alte resturi alimentare poate provoca un incendiu. Riscul este mai mare pentru tava de grătare.

Curățați toate accesoriile după fiecare utilizare și lăsați-le să se usuce. Folosiți o lavetă moale cu apă caldă și agent de curățare. Nu curățați accesoriile în mașina de spălat vase.

Curățați petele dificile cu un produs special de curățat cuptorul.

Nu curățați accesoriile anti-aderente folosind un agent de curățare abraziv sau obiecte cu muchii ascuțite.

### 13.2 Curățarea BBQ rack

#### AVERTISMENT!

Curățați accesoriul după fiecare utilizare.

#### AVERTISMENT!

Aveți grijă când curățați bețele pentru frigărui. Acestea sunt ascuțite. Există un risc de rănire.

1. Dezasamblați BBQ rack.
2. Înmuiiați accesoriul în apă cu săpun înainte de curățare.

3. Curățați componentele BBQ rack cu un burete sau utilizați o perie neabrazivă pentru a îndepărta resturile.

De asemenea, în mașina de spălat vase este posibilă curățarea cutiei de viteze, a bețelor și suportului pentru frigărui.

### 13.3 Pentru cuptoarele din inox sau aluminiu

Curățați ușa cuptorului numai cu o lavetă sau burete umed. Uscați-o cu o lavetă moale.

A nu se folosi bureți din sârmă, acizi sau produse abrazive, deoarece pot deteriora suprafața cuptorului. Curățați panoul de comandă al cuptorului cu aceeași precauție.

### 13.4 Scoaterea suporturilor raftului

Pentru a curăța cuptorul, scoateți suporturile pentru raft.

#### ⚠ ATENȚIE!

Aveți grijă când scoateți suporturile pentru raft.

1. Trageți partea din față a suportului pentru rafturi și îndepărtați-o de peretele lateral.

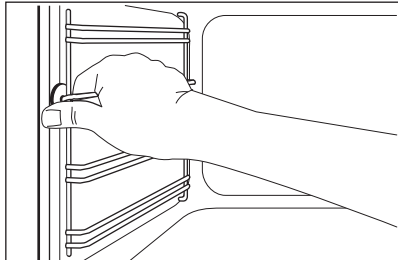

2. Trageți partea din spate a suportului pentru raft și îndepărtați-o de peretele lateral și scoateți-o în afară.

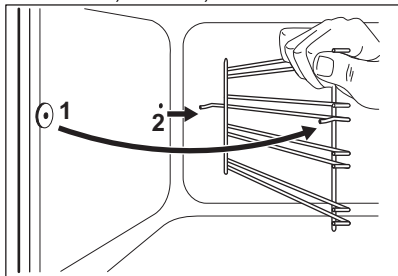

Instalați accesoriile scoase în ordine inversă.

### 13.5 Demontarea și instalarea panourilor de sticlă ale cuptorului

Puteți scoate panourile de sticlă de la interior pentru a le curăța. Numărul de panouri de sticlă diferă de la un model la altul.

#### ⚠ AVERTISMENT!

Țineți ușa cuptorului ușor întredeschisă pe durata procesului de curățare. Când o deschideți complet, aceasta se poate închide accidental, cauzând daune potențiale.

#### ⚠ AVERTISMENT!

Nu utilizați aparatul fără panourile din sticlă.

1. Deschideți ușa până când aceasta este la un unghi de aproximativ 30°. Ușa stă singură în poziție când este întredeschisă.

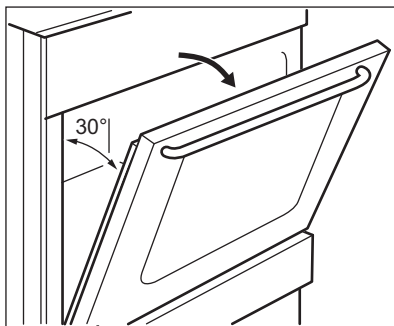

2. Apucați de ambele părți garnitura profilată a ușii (B) de pe partea superioară a ușii și împingeți-o către interior pentru a elibera cârligul.

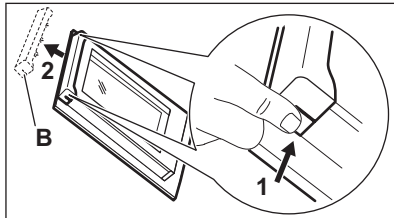

3. Trageți în afară de garnitura profilată a ușii pentru a o scoate.

### **⚠️ AVERTISMENT!**

Când scoateți panourile de sticlă, ușa cuptorului încearcă să se închidă.

4. Țineți de marginea superioară a panourilor de sticlă și scoateți-le unul câte unul.
5. Curățați panoul de sticlă cu apă caldă și săpun. Uscați cu grijă panoul de sticlă. După terminarea procedurii de curățare, montați panourile de sticlă și ușa cuptorului. Urmați pașii de mai sus în ordine inversă. Mai întâi instalați panoul mai mic, apoi cel mare.

### **⚠️ ATENȚIE!**

Asigurați-vă că ați montat panoul intern de sticlă în locașurile adecvate.

## **13.6 Scoaterea sertarului**

### **⚠️ AVERTISMENT!**

Nu păstrați în sertar obiecte inflamabile (precum materiale de curățat, pungi de plastic, mănuși pentru cuptor, hârtie, agenți de curățare). Când utilizați cuptorul, sertarul poate deveni fierbinte. Pericol de incendiu.

Sertarul de sub cuptor poate fi scos pentru curățare.

1. Trageți sertarul în afară până când se oprește.

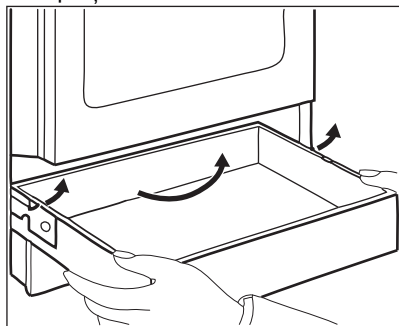

2. Ridicați ușor sertarul.
3. Trageți sertarul complet în afară. Pentru a instala sertarul, efectuați pașii de mai sus în ordinea inversă.

## **13.7 Înlocuirea becului**

### **⚠️ AVERTISMENT!**

Pericol de electrocutare.  
Becul poate fi fierbinte.

1. Opriti cuptorul. Așteptați până când cuptorul este rece.
2. Deconectați cuptorul de la sursa de alimentare electrică.
3. Puneți o lavetă pe fundul cavității.

### **Becul din spate**

1. Rotiți capacul din sticlă al becului și scoateți-l.
2. Curățați capacul de sticlă.
3. Înlocuiți becul cu un bec adecvat rezistent la o temperatură de 300 °C.
4. Montați capacul de sticlă.

## 14. DEPANARE

### **AVERTISMENT!**

Consultați capitolele privind siguranța.

### 14.1 Ce trebuie făcut dacă...

Problemă	Cauză posibilă	Soluție
Nu puteți activa aparatul.	Aparatul nu este conectat la o sursă electrică sau este conectat incorect.	Verificați dacă aparatul este conectat corect la rețeaua electrică.
	Siguranța este arsă.	Verificați dacă siguranța este cauza defecțiunii. Dacă siguranța se arde în mod repetat, contactați un electrician calificat.
Plita nu poate fi pornită sau utilizată.	Siguranța este arsă.	Porniți plita din nou și setați nivelul de încălzire în mai puțin de 10 de secunde.
Indicatorul de căldură reziduală nu se aprinde.	Zona nu este fierbinte pentru că fost utilizată doar o scurtă perioadă de timp.	Dacă zona a funcționat suficient de mult pentru a fi fierbinte, apălați la un Centru de service autorizat.
Cuptorul nu se încălzește.	Cuptorul este dezactivat.	Activați cuptorul.
	Setările necesare nu sunt setate.	Asigurați-vă că setările sunt corecte.
	Ceasul nu este setat.	Setați ceasul.
Becul nu funcționează.	Becul este defect.	Înlocuiți becul.
Aburul și condensul se depun pe alimente și în cavitatea cuptorului.	Ați lăsat vasul cu mâncare prea mult timp în cuptor.	Nu lăsați vasele cu mâncare în cuptor mai mult de 15 - 20 minute după terminarea procesului de gătire.
Gătirea alimentelor durează prea mult sau prea puțin.	Temperatura este prea scăzută sau prea ridicată.	Reglați temperatura dacă este necesar. Urmați sfaturile din manualul utilizatorului.
Afișajul indică „12.00”.	A fost o pană de curent.	Setați ceasul.
Cuptorul nu poate fi pornit sau utilizat. Afișajul indică „400” și este emis un semnal acustic.	Cuptorul este conectat incorect la o sursă de alimentare electrică.	Verificați dacă cuptorul este conectat corect la sursa de alimentare electrică (consultați schema de conectare, dacă există).

### 14.2 Date pentru service

Dacă nu poți remedia problema de unul singur, contactează comerciantul sau un centru de service autorizat.

Datele necesare solicitate de centrul de service se găsesc pe plăcuța cu date tehnice. Plăcuța cu datele tehnice se află pe cadrul frontal al cavității aparatului. Nu scoate

plăcuța cu date tehnice din interiorul aparatului.

#### **Îți recomandăm să notezi datele aici:**

Model (MOD.)	.....
Numărul produsului (PNC)	.....
Numărul de serie (S.N.)	.....

## 15. EFICIENȚĂ ENERGETICĂ

### 15.1 Informații despre produs în conformitate cu Regulamentul din UE privind ecodesignul pentru plită

Identificarea modelului	LKR540202W LKR540202X
Tipul plitei	Plită în interiorul aragazului autonom
Numărul zonelor de gătire	4
Tehnologie de încălzire	Arzător radiant
Diametrul zonelor de gătire circulare (Ø)	Stânga spate 14.0 cm Dreapta spate 18.0 cm Dreapta față 14.0 cm Stânga față 18.0 cm
Consumul de energie pe fiecare zonă de gătire (EC electric cooking)	Stânga spate 180.3 Wh/kg Dreapta spate 179.4 Wh/kg Dreapta față 180.3 Wh/kg Stânga față 179.4 Wh/kg
Consumul de energie al plitei (EC electric hob)	179.9 Wh/kg

IEC/EN 60350-2 - Aparate de gătit electrocasnice - Partea 2: Plite - Metode pentru măsurarea performanței.

### 15.2 Plită - Economii de energie

Puteți economisi energie în timpul gătirii zilnice dacă urmați recomandările de mai jos.

- Pentru încălzirea apei, utilizați numai cantitatea de care aveți nevoie.
- Dacă este posibil, puneți întotdeauna capacul pe vas.
- Înainte de a activa zona de gătit, puneți vasul pe aceasta.

- Baza vasului trebuie să aibă același diametru cu zona de gătire.
- Puneți vase mici pe zonele de gătit mici.
- Puneți vasul direct în centrul zonei de gătit.
- Pentru a păstra alimentele calde sau pentru a le topi folosiți căldura reziduală.

### 15.3 Informații despre produs și Fișa cu informații despre produs în conformitate cu Regulamentul UE privind etichetare ecologică și energetică pentru cuptoare,

Denumirea furnizorului	Electrolux
Identificarea modelului	LKR540202W 943005504 LKR540202X 943005505
Index de eficiență energetică	94.9
Clasă de eficiență energetică	A
Consum de energie cu o încărcătură standard, modul convențional	0,84 kWh/ciclu

Consum de energie cu o încărcare standard, în modul ventilație	0,75 kWh/ciclu	
Număr de cavități	1	
Sursă de căldură	Energie electrică	
Volumul	57 l	
Tip cuptor	Cuptor în interiorul aragazului autonom	
Masă	LKR540202W	42.0 kg
	LKR540202X	42.0 kg

IEC/EN 60350-1 - Aparate de gătit electrocasnice - Partea 1: Gamă, cuptoare, cuptoare cu abur și grill-uri - Metoda pentru măsurarea performanței.

## 15.4 Cuptor - Economisire energie

Următoarele sfaturi de mai jos vă vor ajuta să economisiți energie atunci când utilizați aparatul.

Asigură-te că ușa aparatului este închisă în timpul funcționării. Nu deschide ușa aparatului prea des în timpul gătirii. Menține garnitura ușii curată și asigură-te că este bine fixată în poziție.

Folosiți vase metalice și forme și recipiente întunecate care nu reflectă pentru o economie optimizată de energie.

Nu preîncălziți aparatul înainte de gătire decât dacă acest lucru este recomandat în mod specific.

Ai grijă ca pauzele să fie cât mai mici între două coaceri, atunci când pregătești mai multe preparate o dată.

### Gătitul cu ventilator

Atunci când este posibil, folosește funcțiile de gătit cu ventilator pentru a economisi energie.

### Căldura reziduală

Atunci când durata de gătire este mai mare de 30 de min, redu temperatura aparatului cu cel puțin 3 - 10 min înainte de încheierea gătirii. Căldura reziduală din interiorul aparatului va continua să gătească preparatul.

Folosiți căldura reziduală pentru a menține mâncarea caldă sau pentru a încălzi alte preparate.

### Menținerea caldă a alimentelor

Alegeți setarea pentru cea mai mică temperatură posibilă pentru a folosi căldura reziduală și menține mâncarea caldă.

### Aer cald umed

Funcție concepută pentru a economisi energie în timpul gătirii. Pentru detalii suplimentare, consultă capitolul „Aparat - Utilizare zilnică”, funcțiile aparatului.

## 15.5 Informații despre produs pentru consumul de energie și timpul maxim de atingere a modului de putere scăzută aplicabil

Consumul de putere în standby

0.8 W

Timpul maxim necesar pentru ca echipamentul să atingă automat modul de putere scăzută aplicabil 20 min.

## 16. INFORMAȚII PRIVIND MEDIUL

Reciclați materialele marcate cu simbolul . Pentru a recicla ambalajele, acestea trebuie

puse în containerele corespunzătoare. Ajuțați la protejarea mediului și a sănătății umane și

la reciclarea deșeurilor din aparatele electrice și electrocasnice. Nu aruncați aparatele marcate cu acest simbol  împreună cu deșeurile menajere. Returnați produsul la centrul local de reciclare sau contactați administrația orașului dvs.

Electrolux Appliances AB - Contact Address:  
Al. Powstancow Slaskich 26, 30-570 Krakow,  
Poland



**electrolux.com**

867375825-A-232024



**CE**