



EW8W261BG

RO Manual de utilizare | **Mașină de spălat rufe cu uscător**



Bine ați venit la Electrolux! Vă mulțumim pentru că ați ales produsul nostru.



A găsi sfaturi privind utilizarea, broșuri, informații pentru depanare, service și reparații:

www.electrolux.com/support

Ne rezervăm dreptul asupra efectuării de modificări.

CUPRINS

1. INFORMAȚII PRIVIND SIGURANȚA.....	2
2. INSTRUCȚIUNI DE SIGURANȚĂ.....	6
3. DESCRIEREA PRODUSULUI.....	8
4. DATE TEHNICE.....	8
5. INSTALAREA.....	9
6. ACCESORIILE.....	12
7. PANOUL DE COMANDĂ.....	13
8. DISCUL SELECTOR ȘI BUTOANELE.....	16
9. PROGRAME.....	20
10. SETĂRI.....	28
11. ÎNAINTE DE PRIMA UTILIZARE.....	28
12. UTILIZAREA ZILNICĂ - DOAR CU SPĂLARE.....	29
13. UTILIZAREA ZILNICĂ - SPĂLAREA ȘI USCAREA.....	33
14. UTILIZAREA ZILNICĂ - DOAR PENTRU USCARE.....	35
15. SCAME ÎN ȚESĂTURI.....	36
16. INFORMAȚII ȘI SFĂTURI.....	37
17. ÎNGRIJIREA ȘI CURĂȚAREA.....	39
18. DEPANARE.....	45
19. VALORI DE CONSUM.....	48
20. INFORMAȚII PRIVIND MEDIUL.....	51

1. ⚠ INFORMAȚII PRIVIND SIGURANȚA



Înainte de a începe instalarea și de a utiliza acest aparat, citiți cu atenție instrucțiunile furnizate.

Producătorul nu este responsabil pentru eventuale vătămări sau pagube rezultate din instalarea sau utilizarea incorectă.

Păstrați permanent instrucțiunile într-un loc sigur și accesibil pentru consultare ulterioară.

1.1 Siguranța copiilor și a persoanelor vulnerabile

AVERTISMENT!

Risc de sufocare, vătămare sau dizabilitate permanentă.

- Acest aparat poate fi utilizat de copiii cu vârsta mai mare de 8 ani, de persoanele cu capacități fizice, senzoriale sau mentale reduse sau de persoanele ne-experimentate doar sub supraveghere sau după o scurtă instruire care să le ofere informațiile necesare despre utilizarea în siguranță a aparatului și care să le permită să înțeleagă pericolele la care se expun.
- Copiii cu vârsta între 3 și 8 ani și persoanele cu dizabilități profunde și complexe nu trebuie lăsați să se apropie de aparat dacă nu sunt supravegheați permanent.
- Copiii cu vârsta mai mică de 3 ani nu trebuie lăsați să se apropie de aparat dacă nu sunt supravegheați permanent.
- Copiii trebuie supravegheați pentru a vă asigura că nu se joacă cu aparatul.
- Nu lăsați ambalajele la îndemâna copiilor și aruncați-le conform reglementărilor.
- Nu lăsați detergenții la îndemâna copiilor.
- Nu lăsați copiii și animalele să se apropie de aparat atunci când ușa este deschisă.
- Dacă aparatul are un dispozitiv de siguranță pentru copii, acesta trebuie activat.
- Copiii nu vor realiza operațiunile de curățare sau de întreținere care revin utilizatorului aparatului fără a fi supravegheați.

1.2 Informații generale despre siguranță

- Acest aparat este destinat doar pentru spălarea și uscarea rufelor care pot fi spălate și uscate la mașină.
- Nu utilizați funcția uscător dacă rufele au fost murdărite cu substanțe chimice industriale.
- Acest aparat este proiectat pentru utilizarea în locuințe individuale la interior

- Acest aparat electrocasnic poate fi utilizat în birouri, camere de oaspeți, camere de oaspeți cu paturi și mic dejun, case de oaspeți în cadrul fermelor și alte spații de cazare similare, în care această utilizare nu depășește (media) nivelurile de utilizare domestică.
- Nu modificați specificațiile acestui aparat.
- Aparatul va fi instalat ca un produs independent sau sub blatul de lucru al bucătăriei dacă cerințele de spațiu permit acest lucru.
- Nu instalați aparatul după o ușă care poate fi încuiată, o ușă culisabilă sau o ușă cu balamale în partea opusă, care ar împiedica deschiderea completă a ușii aparatului.
- Introduceți ștecherul în priză numai după încheierea procesului de instalare. Asigurați-vă că ștecherul este accesibil după instalare.
- Fanta de aerisire din bază nu trebuie să fie blocate de mochetă, covor sau orice alt material folosit la acoperirea pardoselii.
- AVERTISMENT: Aparatul nu trebuie să fie alimentat de la un dispozitiv de comutare extern, cum ar fi un temporizator, și nu trebuie conectat la un circuit care este cuplat și decuplat în mod regulat de rețea.
- Asigurați-vă că există o bună aerisire în camera în care este instalat aparatul pentru a evita întoarcerea în cameră a debitului de gaze nedorite de la aparatele care folosesc alți combustibili, inclusiv flacăra deschisă.
- Aerul evacuat nu trebuie direcționat spre un coș care este utilizat pentru evacuarea fumului de la alte aparate care ard gaz sau alți combustibili.
- Presiunea de alimentare cu apă din punctul de racord la rețeaua de apă trebuie să fie între 0,5 bar (0,05 MPa) și 10 bar (1.0 MPa).
- Sarcina maximă a aparatului este 10.0 de kg. Nu depășiți încărcătura maximă a fiecărui program (consultați capitolul „Programe”).

- Aparatul trebuie conectat la rețeaua de apă folosind noile seturi de furtunuri furnizate sau alte noi seturi de furtunuri furnizate de Centrul de service autorizat.
- Seturile vechi de furtunuri nu trebuie refolosite.
- În cazul în care cablul de alimentare este deteriorat, acesta trebuie înlocuit de producător, de centrul de service autorizat al acestuia sau de persoane cu o calificare similară pentru a se evita electrocutarea.
- Îndepărtați scamele sau resturile de la ambalare care s-au adunat în jurul aparatului.
- Articolele pătate cu substanțe precum: ulei vegetal sau mineral, acetonă, alcool, benzină, kerosen, substanțe de scos petele, terebentină, ceară și substanțe de înlăturat ceara trebuie spălate separat în apă fierbinte cu mult detergent înainte de a fi uscate în mașina de spălat rufe cu uscător.
- Nu folosiți aparatul dacă articolele au fost murdărite cu produse chimice industriale.
- Nu uscați articole nespălate în uscătorul de rufe.
- Articolele precum: spuma de cauciuc (spuma de latex), căștile de baie, țesăturile impermeabile și articolele și hainele căptușite cu cauciuc, precum și pernele care au pernuțe din spumă de cauciuc nu trebuie uscate în mașina de spălat rufe cu uscător.
- Balsamul pentru rufe sau produsele similare trebuie folosite doar în conformitate cu instrucțiunile de utilizare ale producătorului.
- Scoateți toate obiectele din articole care pot fi o sursă de aprindere a focului, cum ar fi brichetele sau chibriturile.
- **AVERTISMENT:** Nu opriți niciodată mașina de spălat rufe cu uscător înainte de terminarea ciclului de uscare, în afara cazului în care rufele sunt scoase imediat și separate, astfel încât căldura reziduală să fie disipată.
- Partea finală a ciclului mașinii de spălat rufe cu uscător se realizează fără căldură (ciclu de răcire) pentru a răci articolele la o temperatură care să nu le deterioreze.

- Nu folosiți apă pulverizată cu presiune ridicată sau abur pentru curățarea aparatului.
- Curățați aparatul cu o lavetă umedă. Utilizați numai detergenți neutri. Nu folosiți niciun produs abraziv, burete abraziv, solvent sau obiect metalic.
- Înainte de a efectua orice operațiune de întreținere, opriți aparatul și scoateți ștecherul din priză.

2. INSTRUCȚIUNI DE SIGURANȚĂ

2.1 Instalarea



Instalarea trebuie să respecte reglementările naționale corespunzătoare.

- Urmați instrucțiunile de instalare furnizate împreună cu aparatul.
- Nu instalați sau utilizați aparatul în locuri în care temperatura poate fi sub 0°C sau direct expus intemperiei.
- Țineți întotdeauna aparatul vertical atunci când acesta este mutat.
- Asigurați circulația aerului între aparat și podea.
- Scoateți toate materialele folosite la ambalare și buioanele de transport.
- Suprafața podelei pe care aparatul va fi instalat trebuie să fie plată, stabilă, rezistentă la căldură și curată.
- Păstrați șuruburile de transport într-un loc sigur. Dacă aparatul va fi mutat pe viitor, acestea trebuie fixate din nou pentru a bloca tamburul și pentru a-l proteja de deteriorare.
- Aveți întotdeauna grijă când mutați aparatul deoarece acesta este greu. Folosiți întotdeauna mănuși de protecție și încălțăminte închisă.
- Dacă aparatul este deteriorat, nu îl instalați sau utilizați.
- Nu instalați aparatul în locuri care nu permit deschiderea completă a ușii acestuia.
- Pentru a obține spațiul necesar între aparat și podea, reglați picioarele acestuia.

- Atunci când aparatul se află în poziția sa permanentă, verificați dacă este adus la nivel cu ajutorul unei nivele cu bulă de aer. Dacă nu este, reglați picioarele acestuia.

2.2 Conexiunea la rețeaua electrică

AVERTISMENT!

Pericol de incendiu și electrocutare.

- AVERTISMENT: Acest aparat este proiectat pentru a fi instalat / conectat la o împământare din clădire.
- Utilizați întotdeauna o priză cu protecție (împământare) contra electrocutării, montată corect.
- Nu folosiți prize multiple și cabluri prelungitoare.
- Nu trageți de cablul de alimentare pentru a scoate din priză aparatul. Trageți întotdeauna de ștecher.
- Nu atingeți cablul de alimentare sau ștecherul cu mâinile ude.

2.3 Racordarea la apă

- Apa de alimentare nu trebuie să depășească 25°C.
- Nu deteriorați furtunurile de apă.
- Înainte de conectarea la țevi noi, țevi care nu au fost folosite mult timp, la care s-au făcut lucrări de reparație sau au fost montate noi dispozitive (apometre, etc.), lăsați să curgă apa până când aceasta devine curată și limpede.
- Asigurați-vă că nu sunt pierderi vizibile de apă în timpul și după prima utilizare a aparatului.
- Nu folosiți un furtun prelungitor dacă furtunurile de alimentare sunt prea scurte.

Adresați-vă Centrului de service autorizat pentru înlocuirea furtunului de alimentare.

- Când despachetați aparatul, este posibil să vedeți cum curge apă din furtunul de evacuare. Aceasta se datorează testării aparatului cu apă în fabrică.
- Puteți prelungi furtunul de evacuare până la maxim 400 cm. Contactați Centrul de service autorizat pentru alt furtun de evacuare și prelungitorul.
- Asigurați accesul la robinet după instalare.

2.4 Modul de utilizare

AVERTISMENT!

Pericol de rănire, electrocutare, incendiu, arsuri sau de deteriorare a aparatului.

- Produsele inflamabile sau obiectele umezite cu produse inflamabile nu trebuie introduse în aparat, nici puse alături sau deasupra acestuia.
- Nu atingeți ușa de sticlă în timpul funcționării unui program. Sticla poate fi fierbinte.
- Nu uscați articolele deteriorate (rupte, uzate) care au căptușeli sau umpluturi.
- Dacă rufele au fost spălate cu un agent de îndepărtare a petelor, efectuați un ciclu suplimentar de clătire înainte de a începe un ciclu de uscare.
- Asigurați-vă că îndepărtați toate obiectele metalice din rufe.
- Uscați doar țesături care sunt adecvate pentru uscare într-un uscător. Respectați instrucțiunile de curățare de pe eticheta articolului.
- Nu vă așezați și nu vă urcați pe ușa deschisă a aparatului.
- Nu uscați haine din care curge apa în aparat.
- Nu permiteți ca articolele fierbinți să atingă piesele din plastic ale aparatului.
- Scoateți bila cu detergent (dacă este folosită) înainte de a începe un program de uscare.
- Nu utilizați o bilă cu detergent dacă setați un program fără oprire.

2.5 Serviciul de asistență tehnică

- Pentru a repara aparatul contactați Centrul de service autorizat. Utilizați doar piese de schimb originale.

- Rețineți că reparațiile făcute în regie proprie sau care nu sunt făcute de profesioniști pot afecta siguranța și pot anula garanția.
- Următoarele piese de schimb sunt disponibile timp de 10 ani după încetarea producției modelului: motor și piile motorului, transmisia dintre motor și tambur, pompe, amortizoare și arcuri, tamburul de spălare, tridentul tamburului și angrenajele cu bilă corespunzătoare, radiatoare și elemente de încălzire, inclusiv pompe de căldură, conduce și echipamentul corespunzător, inclusiv furtunuri, supape, filtre și opritoare de apă, plăci cu circuite imprimate, afișaje electronice, comutatoare de presiune, termostate și senzori, software și firmware, inclusiv software de resetare, ușa, balamaua și garniturile ușii, alte garnituri, sistemul de închidere a ușii, accesorii de plastic, cum ar fi dozatoarele de detergent. Rețineți că unele piese de schimb sunt disponibile doar la reparatorii profesioniști și nu toate piesele de schimb sunt relevante pentru toate modelele.
- Referitor la becul (becurile) din acest produs și becurile de schimb vândute separat: Aceste becuri sunt concepute pentru a suporta situațiile fizice extreme din aparatele electrocasnice, cum ar fi cele de temperatură, vibrație, umiditate sau au rolul de a semnaliza informații privitoare la starea operațională a aparatului. Acestea nu sunt destinate utilizării în alte aplicații și nu sunt adecvate pentru iluminarea camerelor din locuință.

2.6 Gestionarea deșeurilor după încheierea ciclului de viață al aparatului

- Deconectați aparatul de la sursa de alimentare electrică și cea de apă.
- Tăiați cablul de alimentare electrică chiar de lângă aparat și aruncați-l.
- Scoateți încuietorea ușii pentru a nu permite copiilor sau animalelor de companie să rămână blocați în tambur.
- Aruncați aparatul în conformitate cu cerințele locale privind eliminarea Deșeurilor de echipamente electrice și electronice (WEEE).

3. DESCRIEREA PRODUSULUI

3.1 Prezentarea aparatului

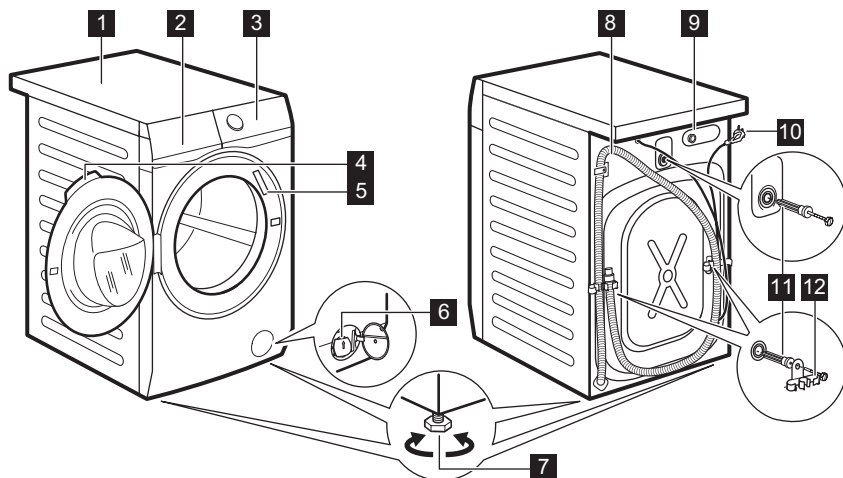

- 1** Suprafață de lucru
- 2** Dozator pentru detergent
- 3** Panou de comandă
- 4** Mâner ușă
- 5** Plăcuță cu date tehnice
- 6** Filtru de la pompa de evacuare
- 7** Picioare pentru aducerea la nivel a aparatului

- 8** Furtun de evacuare
- 9** Racord pentru furtunul de alimentare
- 10** Cablu de alimentare
- 11** Șuruburi pentru transport
- 12** Suport pentru furtun

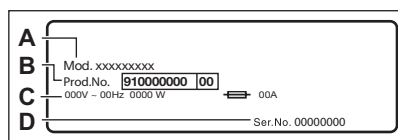

Plăcuța cu date tehnice specifică numele modelului (A), numărul produsului (B), tensiunea electrică nominală (C) și numărul de serie (D).

4. DATE TEHNICE

Dimensiuni

Lățime/ Înălțime/ Adâncime totală

59.7 cm /84.7 cm /65.8 cm

Conexiunea la rețeaua electrică	Tensiunea electrică Putere generală Siguranță fuzibilă Frecvența	230 V 2100 W 10 A 50 Hz
Nivel de protecție împotriva pătrunderii particulelor solide și a umidității asigurat de capacul de protecție, cu excepția cazului în care echipamentul de joasă tensiune nu este protejat împotriva umidității		IPX4
Alimentarea cu apă ¹⁾		Apă rece
Presiunea de alimentare cu apă	Minim Maxim	0,5 bar (0,05 MPa) 10 bar (1,0 MPa)
Încărcătură maximă de spălare	Bumbac	10.0 kg
Încărcătură maximă de uscare	Bumbac	6 kg
	Sintetice	4 kg
Viteză centrifugare	Viteza maximă de centrifugare	1551 rpm

1) Racordări furtunul de alimentare cu apă la un robinet cu filet 3/4"

5. INSTALAREA

⚠ AVERTISMENT!

Consultați capitolele privind siguranța.

5.1 Despachetarea

1. Deschideți ușa. Scoateți toate articolele din tambur.

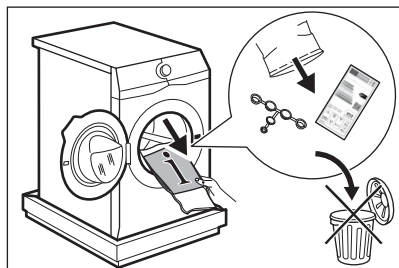

Accesoriile livrate împreună cu aparatul pot varia în funcție de model.

2. Puneți ambalajul pe podea în spatele aparatului și lăsați-l pe acesta încet jos pe spate. Îndepărtați protecția de polistiren din partea inferioară.

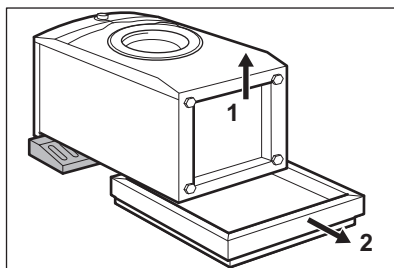

⚠ ATENȚIE!

Nu puneți mașina de spălat rufe cu partea frontală în jos.

3. Ridicați la loc aparatul în poziție verticală. Scoateți cablul de alimentare electrică și furtunul de evacuare din suporturi.

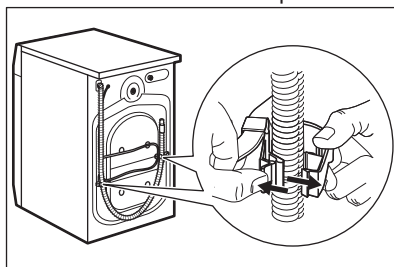



Este posibil să vedeți cum curge apă din furtunul de evacuare. Aceasta deoarece mașina de spălat rufe a fost testată în fabrică.

- Scoateți cele trei șuruburi de transport și scoateți distanțatorii de plastic.

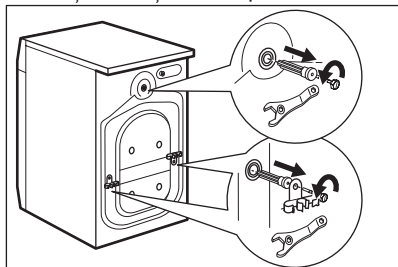

Recomandăm păstrarea ambalajelor și a șuruburilor de transport pentru transportarea aparatului.

- Puneți capacele din plastic, găsite în punga cu manualul utilizatorului, în găuri.

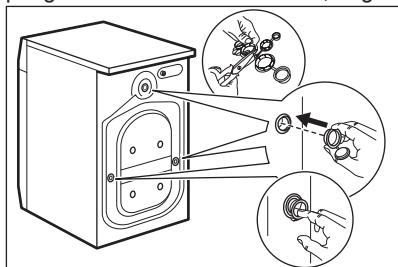

5.2 Informații privind instalarea

Amplasarea și reglarea pe orizontală - aducerea la nivel.

Reglați aparatul corect pentru a preveni apariția vibrațiilor, zgomotului și a mișcării aparatului în timpul funcționării acestuia.

- Instalați aparatul pe o suprafață plată, tare. Aparatul trebuie să fie orizontal și stabil. Asigurați-vă că aparatul nu atinge perețele sau alte unități și că este permisă circulația aerului pe sub aparat.

- Pentru reglarea nivelului slăbiți sau strângeți picioarele aparatului. Toate picioarele trebuie să fie sprijinite ferm de podea.

AVERTISMENT!

Nu puneți carton, lemn sau materiale similare sub picioarele aparatului pentru a regla nivelul.

Furtunul de alimentare cu apă

ATENȚIE!

Asigurați-vă că furtunurile nu sunt deteriorate și că nu există pierderi pe la racorduri. Nu folosiți un furtun prelungitor dacă furtunurile de alimentare sunt prea scurte. Adresați-vă centrului de service pentru un furtun de alimentare cu apă de schimb.

- Conectați furtunul de alimentare cu apă la partea din spate a aparatului.

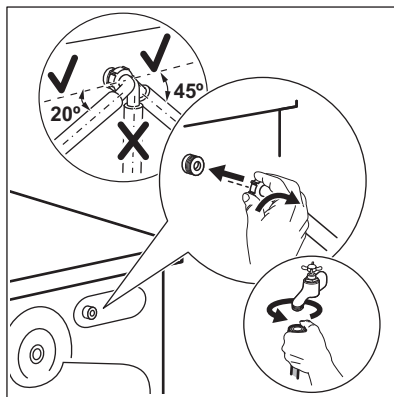

- Orientați-l spre stânga sau dreapta în funcție de poziția robinetului de apă. Nu puneți furtunul de alimentare în poziție verticală.

- Dacă este necesar, slăbiți piulița pentru a-l poziționa corect.
- Racordați furtunul de alimentare la un robinet de apă rece cu filet de 3/4".

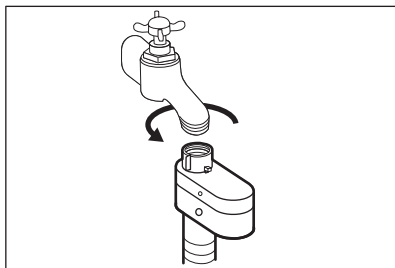

⚠ AVERTISMENT!

Apa de alimentare nu trebuie să depășească 25°C.

Evacuarea apei

Furtunul de evacuare trebuie să stea la o înălțime minimă de 60 cm și maximă de 100 cm.



Puteți prelungi furtunul de evacuare până la maxim 400 cm. Contactați centrul de service autorizat pentru a achiziționa celălalt furtun de evacuare și prelungitorul.

Este posibilă conectarea furtului de evacuare în mai multe moduri:

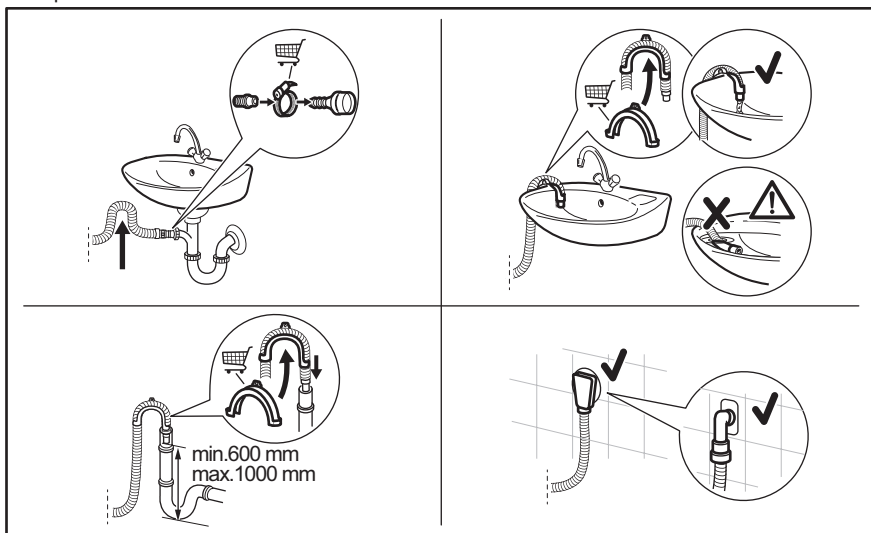

Furtunul de evacuare trebuie să facă o buclă pentru a preveni intrarea particulelor din chiuvetă în aparat.

Conectați furtunul de evacuare la sifonul de scurgere și fixați-l cu un colier. Furtunul de evacuare trebuie să facă o buclă pentru a preveni intrarea particulelor din chiuvetă în aparat.

Puneți furtunul direct în conducta de canalizare din peretele camerei și strângeți cu o clemă.

4. Fără ghidajul din plastic pentru furtun, către un sifon de chiuvetă - Introduceți furtunul de evacuare în sifon și fixați-l cu un colier.

Furtunul de evacuare poate fi îndoit în formă de U și așezat în jurul ghidajului din plastic. Pe marginea unui lavoar - Fixați ghidajul de robinetul de apă sau de perete.



Asigurați-vă că ghidajul de plastic nu se poate mișca atunci când aparatul evacuează și capătul furtunului de evacuare nu este scufundat în apă. Se poate produce o refluxare cu apă murdară în aparat. Cumpărați accesoriile de la un furnizor autorizat.

La o conductă fixă cu aerisire - Introduceți furtunul de evacuare direct în conducta de evacuare sau conducta fixă.



Capătul furtunului de evacuare trebuie să fie întotdeauna aerisit, adică diametrul interior al țevii de evacuare (min. 38 mm - min. 1,5") trebuie să fie mai mare decât diametrul exterior al furtunului de evacuare.

5.3 Conexiunea la rețeaua electrică

La sfârșitul instalării puteți conecta ștecherul la priză.

Pălăcuța cu date tehnice și capitolul „Date tehnice” indică tensiunea electrică corespunzătoare. Asigurați-vă că acestea

sunt compatibile cu cele ale sursei de alimentare electrică.

Verificați dacă instalația electrică din locuință poate suporta puterea maximă necesară, luând în considerare și celelalte aparate pot fi utilizate.

Conectați aparatul la o priză cu împământare.

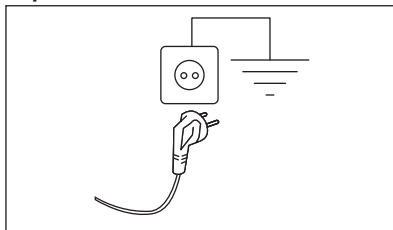

Cablul de alimentare trebuie să fie ușor accesibil după instalarea aparatului.

Pentru lucrările electrice necesare la instalarea aparatului, contactați Centrul de service autorizat.

Producătorul nu își asumă nicio responsabilitate pentru daunele sau pentru leziunile provocate din cauza nerespectării măsurilor de precauție privind siguranța.

6. ACCESORIILE

6.1 Disponibil pe www.electrolux.com/shop sau de la reprezentantul autorizat



Doar accesoriile adecvate aprobate de ELECTROLUX asigură standardele de siguranță ale aparatului. Dacă sunt folosite piese neaprobate, orice plângeri vor fi anulate.

6.2 Set placă de fixare

Dacă instalați aparatul pe o plintă, care nu este un accesoriu furnizate de ELECTROLUX, fixați-l cu plăci de fixare.

Citiți cu atenție instrucțiunile furnizate împreună cu accesoriul.

6.3 Piedestalul cu sertar

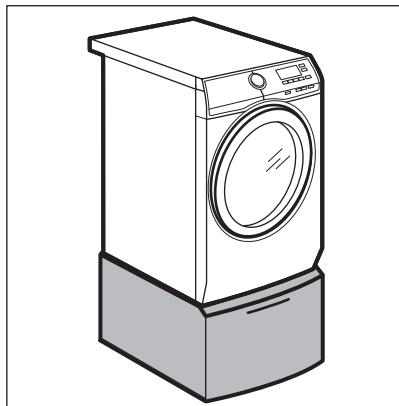

Pentru a ridica aparatul dvs. și pentru a ușura încărcarea și descărcarea rufelor. Sertarul poate fi folosit pentru depozitarea rufelor, de ex.: prosoape, produse de curățat și altele.

7. PANOUL DE COMANDĂ

7.1 Funcții speciale

Noua dvs. mașină de spălat rufe cu uscător îndeplinește toate cerințele moderne pentru tratarea eficientă a rufelor cu un consum redus de apă, energie și detergent și asigură o îngrijire corespunzătoare a țesăturilor.

- **SteamCareSistemul**, mulțumită programului cu abur **FreshScent**, oferă soluția perfectă pentru înprospătarea chiar și a celor mai delicate articole fără a le spăla. Folosiți parfumul delicat dezvoltat exclusiv de **ELECTROLUX** pentru a adăuga o senzație plăcută de articol „proaspăt spălat” la acțiunile de îndepărtare a mirosurilor și a cutelor.
- **UltraCareTehnologia** a fost concepută să protejeze firele țesăturilor datorită fazelor

separate de pre-amestecare care dizolvă în apă mai întâi detergentul și după aceea balsamul de rufe înainte ca acestea să ajungă pe rufe. Astfel, fiecare fibră este tratată și îngrijită.

- Datorită opțiunii **Soft Plus**, balsamul de rufe este distribuit uniform pe rufe și penetrează adânc fibrele țesăturii favorizând o catifelare perfectă.
- Funcția **SensiCare System** detectează cantitatea de rufe stabilind durata programului în 30 de secunde. Programul de spălare este adaptat la încărcătura de rufe și tipul țesăturii fără a consuma mai mult timp, energie și apă decât este necesar.

7.2 Descrierea panoului de comandă

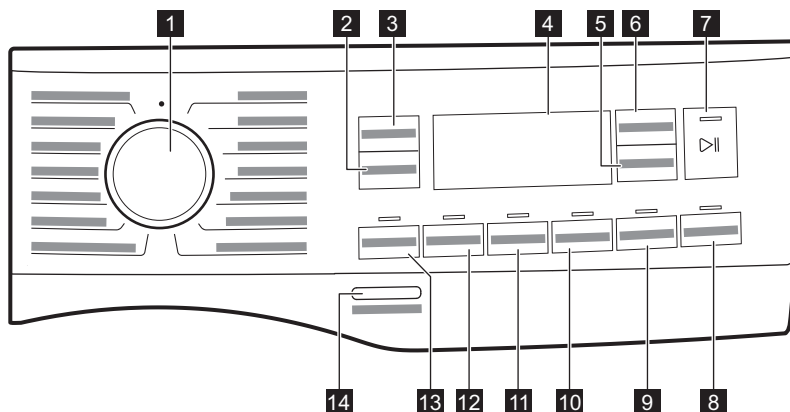

Opțiunile permanente sunt setate prin ținerea apăsată a butonului respectiv timp de cel puțin 3 secunde.

1 Disc selector program

2 Spin buton tactil

3 Temperature buton tactil

4 Afișaj

5 Time Dry buton tactil

6 Auto Dry buton tactil

7 Start Pauză buton tactil

8 Delay Start buton tactil

9 Buton tactil Mode Dry și opțiune Antișifonare permanentă 3s

10 Buton tactil Time Manager și opțiune Blocare acces copii permanentă 3s

11 Buton tactil Stain și opțiune permanentă Soft Plus 3s

12 Buton tactil Prewash și opțiune Clătire suplimentară permanentă 3s







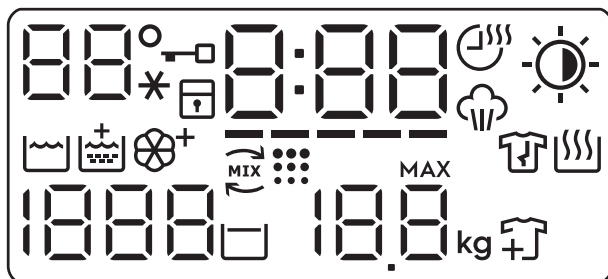

13 Mode Wash buton tactil

14 On/Off buton de apăsare

7.3 Afișaj



88°	<p>Zona Temperatură: 88 Indicator pentru temperatură. --* Indicator apă rece.</p>
→	Indicator pentru ușa blocată.
🔒	Indicator pentru dispozitivul de siguranță pentru copii.
0:00	<p>Indicatorul digital poate prezenta:</p> <ul style="list-style-type: none"> • Durata programului (de ex. 2:40, fază de spălare și/sau uscare). • Durata întârzierii (de ex. 2h). • Terminarea ciclului (0:00). • Codul de avertizare (de ex. E20). • Indicator pentru eroare (- - -).
-----	Indicator Time Manager.
☁	Indicator Time Dry.
☁	Indicator fază cu abur.
☀	<p>Indicator Auto Dry:</p> <ul style="list-style-type: none"> ☀ Uscate pentru călcat ☀ Uscate pentru dulap ☀ Foarte uscate
👤	Indicatorul fazei de spălare
+	Indicator pentru Clătire suplimentară.
+	Indicator Soft Plus.

	Indicator de fază UltraCare.
	Indicator Tambur curat. Aceasta este o recomandare privind curățarea tamburului. Consultați paragraful „Curățarea tamburului” din capitolul „Îngrijirea și curățarea”.
	Indicator fază antișifonare. Pentru mai multe detalii, citiți paragraful „Anti-șifonare permanentă”.
	Indicator fază de uscare.
	Zona de centrifugare: Indicator pentru viteza de centrifugare. - - - Indicator pentru Fără centrifugare. Faza de centrifugare este dezactivată.
	Indicator pentru clătire oprită.
	Indicatorul Încărcătură maximă (consultați paragraful „Detectarea încărcăturii” SensiCare System). MAX Acesta clipește când încărcătura de rufe depășește încărcătura maximă declarată pentru programul selectat.
	Indicator de adăugare articole de îmbrăcăminte. Acesta se aprinde la începutul fazei de spălare când încă mai este posibilă punerea în pauză a aparatului și adăugarea mai multor rufe.

8. DISCUL SELECTOR ȘI BUTOANELE

8.1 Introducere



Opțiunile/funcțiile nu sunt disponibile pentru toate programele de spălare. Verificați compatibilitate dintre opțiuni/funcții și programele de spălare în „Tabelul programelor”. O opțiune/funcție o poate exclude pe alta, în acest caz aparatul nu vă permite să setați opțiunile/funcțiile incompatibile.

8.2 On/Off

Apăsați acest buton timp de câteva secunde pentru a activa sau dezactiva aparatul. Se aud două melodii diferite în timpul pornirii și opririi aparatului.

Deoarece funcția Repaus dezactivează automat aparatul după câteva minute pentru a reduce consumul de energie, s-ar putea să fie nevoie să activați din nou aparatul.

Pentru mai multe detalii, consultați paragraful Repaus din capitolul Utilizarea zilnică.

8.3 Temperature

Atunci când selectați un program de spălare, aparatul propune automat o temperatură implicită.

Atingeți acest buton în mod repetat până când apare pe afișaj valoarea dorită pentru temperatură.

Când afișajul prezintă indicatorii _ _ *, aparatul nu încălzește apa.

8.4 Spin

Atunci când setați un program, aparatul selectează automat viteza de centrifugare implicită.

Atingeți acest buton în mod repetat pentru:

- **Schimbați viteza de centrifugare.**
Afișajul arată numai vitezele de centrifugare disponibile pentru programul respectiv.
- Setați opțiunea **Fără centrifugare** _ _ _ .
Setați această opțiune pentru a dezactiva toate fazele de centrifugare. Aparatul realizează doar faza de evacuare de la

programul de spălare selectat. Setați această opțiune pentru țesăturile foarte delicate. Faza de clătire utilizează mai multă apă pentru anumite programe de spălare.

- Activați opțiunea **Clătire oprită** . Centrifugarea finală nu este realizată. Apa de la ultima clătire nu este evacuată, astfel încât rufe să nu se șifoneze. Programul de spălare se termină cu apă în tambur.

Indicatorul  este prezent pe afișaj. Ușa rămâne blocată și tamburul se învârtă regulat pentru a reduce șifonarea. Trebuie să evacuați apa pentru a debloca ușa.

Dacă atingeți butonul Start Pauză , aparatul realizează faza de centrifugare și evacuează apa.



Aparatul golește apa automat după aproximativ 18 ore.

8.5 Mode Wash

Acest buton permite activarea sau dezactivarea modului de spălare. Atunci când modul de spălare este activat, indicatorul butonului este aprins.

8.6 Prewash

Cu această opțiune puteți adăuga o fază de prespălare la un program de spălare.

Se aprinde indicatorul corespunzător aflat deasupra tastei.

- Folosiți această funcție pentru a introduce o fază de prespălare la 30 °C înaintea celei de spălare. Această opțiune este recomandată în cazul rufelor cu grad ridicat de murdărie, în special dacă conțin nisip, praf, noroi și alte particule solide.





Opțiunile pot crește durata programului.

8.7 Clătire suplimentară permanentă



Cu această opțiune puteți avea permanent o clătire suplimentară atunci când setați un program nou.

Pentru a **activa/dezactiva** această opțiune, țineți apăsat Prewash butonul  până când indicatorul  se aprinde/se stinge pe afișaj.

Atunci când acesta este activat, aparatul va avea implicit această opțiune după ce îl opriți sau modificați/resetați programul.



Această opțiune crește durata programului.

8.8 Stain

Pentru adăugarea fazei pentru pete la un program, atingeți acest buton.

Se aprinde indicatorul corespunzător aflat deasupra tastei.

Utilizați această opțiune pentru articole cu pete persistente.

Când setați această opțiune, turnați agentul pentru îndepărtarea petelor în compartimentul .

Agentul pentru îndepărtarea petelor este pre-amestecat și încălzit cu detergentul pentru a-i îmbunătăți eficiența.





Această opțiune crește durata programului.

Această opțiune nu este disponibilă cu o temperatură mai mică de 40°C.

8.9 Permanent Soft Plus 3s

Setați această opțiune pentru a optimiza distribuirea balsamului de rufe și pentru a îmbunătăți catifelarea țesăturii.

Recomandată atunci când folosiți balsam de rufe.

Pentru a **activa/dezactiva** această opțiune, țineți apăsat Stain butonul  timp de 3 secunde până când indicatorul  se aprinde/se stinge pe afișaj .

Atunci când acesta este activat, aparatul va avea implicit această opțiune după ce îl opriți sau modificați/resetați programul.



Această opțiune crește durata programului.

8.10 Time Manager

Cu această opțiune puteți reduce durata programului în funcție de dimensiunea încărcăturii și gradul de murdărie.

Când setați un program de spălare, afișajul indică durata implicită și liniuțele -----.

Atingeți butonul Time Manager  pentru a reduce durata programului în funcție de ceea ce aveți nevoie. Afișajul indică durata noului program și numărul de liniuțe va scădea corespunzător:

----- adecvat pentru o încărcătură completă de articole de îmbrăcăminte cu nivel normal de murdărie.

---- un ciclu rapid pentru o încărcătură completă de articole de îmbrăcăminte ușor murdare.

-- un ciclu foarte rapid pentru o încărcătură mai mică de articole ușor murdare (se recomandă maxim jumătate de încărcătură).

- cel mai scurt ciclu de împășărire a unei încărcături mici de rufe.

Time Manager este disponibilă doar cu programele din tabel.

Indicator	Bumbac	Sintetice
----- 1)	■	■
----	■	■
---	■	■
--	■	■

Indicator

Bumbac

Sintetice

-

■

■

1) Durata implicită pentru toate programele.



Time Manager cu programe cu abur

Atunci când setați un program cu abur, acest program permite să alegeți trei niveluri de abur și durata programului este redusă corespunzător:

- --- maxim.
- -- : mediu.
- - : minim.

8.11 Blocare acces copii 3s

Cu această opțiune puteți împiedica copiii să se joace la panoul de comenzi.

Pentru a **activa/dezactiva** această opțiune, țineți apăsat Time Manager butonul  până când indicatorul  se aprinde/se stinge pe afișaj.

Atunci când acesta este activat, aparatul va avea implicit această opțiune după ce îl opriți sau modificați/resetați programul. Dacă apăsați orice buton, indicatorul  clipește pentru a indica faptul că butoanele sunt dezactivate.



8.12 Mode Dry

Acest buton permite activarea sau dezactivarea modului de uscare. Atunci când modul de uscare este activat, indicatorul butonului este aprins.

8.13 Antișifonare permanentă 3s

Această opțiune adaugă o scurtă fază antișifonare la finalul programului.



Această fază reduce șifonarea țesăturii și ușurează călcarea acestora.

Pentru a **activa/dezactiva** această opțiune, țineți apăsat Mode Dry butonul  timp de 3 secunde până când indicatorul  se **aprinde/se stinge** pe afișaj.

Atunci când acesta este activat, aparatul va avea implicit această opțiune după ce îl opriți sau modificați/resetați programul.



Această opțiune poate crește durata programului.

Când programul se oprește, afișajul indică , indicatorul  și Start Pauză  ledul sunt aprinse. Tamburul realizează mișcări delicate timp de aproximativ 30 de minute pentru a păstra beneficiile aburului. Prin atingerea oricărui buton, mișcările anti-șifonare se opresc și ușa se deblochează, aparatul propune din nou programul setat anterior.

Pentru a întrerupe faza antișifonare, puteți, de asemenea să:

- Apăsăți butonul On/Off timp de câteva secunde pentru a activa sau dezactiva aparatul.
- Rotirea discului selector de programe într-o altă poziție.



O încărcătură mică de rufe ajută la obținerea unor rezultate mai bune.

8.14 Time Dry

Atingeți acest buton pentru a seta durata adecvată pentru țesăturile pe care le uscați (consultați tabelul „Uscare programată”). Afișajul indică valoarea setată.

De fiecare dată când atingeți pe acest buton, valoarea pentru durată se mărește cu 5 minute.





Nu puteți seta toate valorile de timp pentru tipuri diferite de țesături.

8.15 Auto Dry

Atingeți acest buton pentru a seta unul dintre nivelurile automate de uscare propuse de aparat.

Pe afișaj se aprinde indicatorul corespunzător pentru nivelul de uscare:

-  **Uscate pentru călcat:** rufe care urmează a fi călcate.
-  **Uscate pentru a fi puse în dulap:** rufe care vor fi depozitate.
-  **Foarte uscate:** rufe care vor fi uscate complet.



Nu puteți seta toate nivelurile automate pentru fiecare tip de țesătură.

8.16 Delay Start

Cu această opțiune puteți întârzia pornirea unui program la o oră mai convenabilă.

Atingeți butonul în mod repetat pentru a seta întârzierea dorită. Durata crește în pași de 1 oră până la 20 de ore.

Afișajul indică durata întârzierii selectate.

După ce atingeți butonul Start Pauză , aparatul începe numărătoarea inversă și ușa este blocată.

8.17 Start Pauză

Atingeți butonul Start Pauză  pentru a porni, pune în pauză aparatul sau pentru a întrerupe un program aflat în desfășurare.

9. PROGRAME

9.1 Tabelul programelor

Program Temperatura implicată Interval de temperatură	Viteza maximă de centrifugare Valori pentru viteza de centrifugare	Încărcătură maximă	Descrierea programului (Tipul de încărcătură și nivelul de murdărie)
Eco 40-60 (modul doar Spălare) 40 °C ¹⁾	1600 rpm 1600 rpm - 400 rpm	10.0 kg	Bumbac alb și bumbac colorat în culori rezistente. Articole cu un grad normal de murdărie.
Eco 40-60 + Nivel Uscare pentru dulap (mod Spălare și Uscare) 40 °C ²⁾	1600 rpm 1600 rpm - 400 rpm	6 kg	
Eco 40-60 + Nivel Uscare pentru dulap (mod doar Uscare)	-	6 kg	Bumbac alb și bumbac colorat în culori rezistente.
Bumbac 40 °C 90 °C – Rece	1600 rpm (1600- 400 rpm)	10.0 kg	Bumbac alb și colorat. Articole cu un grad normal, ridicat și ușor de murdărie.
Sintetice 40 °C 60 °C - Rece	1200 rpm (1200 - 400 rpm)	4.0 kg	Articole din țesătură sintetică sau mixtă. Articole cu un grad normal de murdărie.
Delicate 30 °C 40 °C - Rece	1200 rpm (1200- 400 rpm)	2.0 kg	Țesături delicate cum ar fi acrilice, viscoză și țesături mixte care necesită o spălare mai delicată. Articole cu un grad normal și ușor de murdărie.
 Lână 40 °C 40 °C - Rece	1200 rpm (1200 - 400 rpm)	2.0 kg	Articole din lână care se pot spăla cu mașina, articole din lână care trebuie spălate manual și alte materiale cu simbolul «spălare manuală»³⁾.

Program	Viteza maximă de centrifugare	Încărcătură maximă	Descrierea programului (Tipul de încărcătură și nivelul de murdărie)
Temperatura implicită Interval de temperatură	Valori pentru viteza de centrifugare		

Program cu abur cu Sistem FreshScent

Programul cu abur poate fi folosit pentru reducerea cutelor și eliminarea mirosurilor⁴⁾ din articolele care trebuie doar împrăspătate, evitând spălarea. Fibrele țesăturii sunt relaxate și, după aceea, călcatul se face fără efort. După terminarea programului, scoateți imediat rufe din tambur⁵⁾. Programele cu abur nu efectuează niciun ciclu de igienizare. Nu setați acest program cu următoarele tipuri de articole:

- Articole care nu sunt adecvate uscării în uscător.
- Articole cu eticheta „Doar curățare chimică”.

ELECTROLUX parfum. Dacă folosiți acest parfum special și delicat, rufe vor mirosi ca atunci când sunt proaspăt spălate. Citiți cu atenție instrucțiunile furnizate împreună cu parfumul. Reduceți dozajul parfumului atunci când tratați încărcături mai mici. De la butonul Time Manager puteți reduce durata programului atunci când tratați articolele cu eticheta spălare la temperatură redusă.

NU REALIZAȚI URMĂTOARELE:

- Uscați la mașină articolele tratate cu parfum. Efectele acestuia se vor evapora.
- Folosiți parfumul în scopuri diferite de cele prezentate în acest document.
- Folosiți parfumul pe articole noi. Articolele noi pot conține compuși reziduali cu care parfumul nu este compatibil.



Parfumul este disponibil în magazinul **ELECTROLUX** online sau la un distribuitor autorizat.



FreshScent





1.0 kg

Bumbac, Sintetice, Delicate. Program scurt și delicat cu abur pentru a vă împrăspăta chiar și cele mai delicate articole, inclusiv articolele foarte delicate cu paiete, dantelă, etc. La tratarea încărcăturilor mai mici, durata programului poate fi redusă mai mult cu ajutorul opțiunii Time Manager.

AVERTISMENT!

Nu folosiți acest program la lână și la articolele cu eticheta exclusiv curățare chimică.

Centrifugare/ Evacuare	1600 rpm (1600 - 400 rpm)	10.0 kg	Toate țesăturile, cu excepția articolelor din lână și a celor din țesături delicate. Pentru a centrifuga rufe și pentru a evacua apa din tambur.
Clătire	1600 rpm (1600- 400 rpm)	10.0 kg	Toate țesăturile, cu excepția articolelor din lână și a celor din țesături foarte delicate. Program pentru clătirea și centrifugarea rufelor. Viteza implicită de centrifugare este cea folosită la programele pentru articole din bumbac. Reduce viteza de centrifugare în funcție de tipul de rufe. Dacă este necesar, setați opțiunea Clătire suplimentară pentru a adăuga clătiri. La viteze reduse de centrifugare, aparatul execută clătiri delicate și o centrifugare scurtă.

Program Temperatura im- plicată Interval de tem- peratură	Viteza maxi- mă de cen- trifugare Valori pen- tru viteza de centrifu- gare	Încărcă- tură ma- ximă	Descrierea programului (Tipul de încărcătură și nivelul de murdărie)
Curățare mașină 60 °C	1200 rpm (1200 - 400 rpm)	-	<p>Ciclu de întreținere cu apă fierbinte pentru a curăța și împrăști tamburul și pentru a îndepărta reziduurile care pot pro- duce mirosuri neplăcute. Pentru rezultate optime, folosiți acest ciclu o dată pe lună. Scoateți toate articolele din tambur înainte de a rula acest ciclu. În zona de spălare a comparti- mentului de detergent, ridicați clapeta în sus. Turnați o ceșcuță de înălbitor pe bază de clor sau un agent de curățare pentru mașina de spălat rufe în compartimentul pentru faza de spălare. NU le utilizați pe ambele.</p> <div data-bbox="516 515 1028 643" style="border: 1px solid black; padding: 5px;"> <p> După curățarea tamburului, rulați un ciclu de clătire cu tamburul gol și fără detergent pentru a îndepărta toate resturile de înălbitor.</p> </div> <p>Dacă setați acest program cu Mode Dry, aparatul realizează acțiunea anti-scame. Citiți capitolul „Scame în materialul tex- til”.</p>
Articole sport 30 °C 40 °C - Rece	1200 rpm (1200- 400 rpm)	4.0 kg	<p>Articole sportive sintetice. Acest program este conceput pentru a spăla delicat articolele moderne de îmbrăcăminte sport pentru exterior, fiind adecvat și pentru hainele de sport pentru sală, ciclism sau jogging și alte activități similare.</p>
 Articole de exterior 30 °C 40 °C - Rece	1200 rpm (1200- 400 rpm)	2.0 kg	<div data-bbox="516 855 1028 983" style="border: 1px solid black; padding: 5px;"> <p> Nu folosiți balsam de rufe și asigurați-vă că nu există reziduuri de balsam în dozatorul pentru detergent.</p> </div> <p>Îmbrăcăminte pentru exterior, de protecție pentru activi- tăți tehnice, țesături pentru articole sportive, jachete im- permeabile și cu materiale care asigură respirația corpu- lui, jachete cu căptușeală detașabilă sau material izolator pe interior.</p> <div data-bbox="516 1110 1028 1318" style="border: 1px solid black; padding: 5px;"> <p> Prin rularea unui program de spălare și uscare combinat, faza de uscare acționează și ca agent de restabilire a proprietăților de respin- gere a apei. Asigurați-vă că eticheta de în- grijire a articolului de îmbrăcăminte permi- te uscarea în uscător.</p> </div>

Program Temperatura im- plicită Interval de tem- peratură	Viteza maxi- mă de cen- trifugare Valori pen- tru viteza de centrifu- gare	Încărcă- tură ma- ximă	Descrierea programului (Tipul de încărcătură și nivelul de murdărie)
Denim 30 °C 40 °C - Rece	1200 rpm (1200 - 400 rpm)	4.0 kg	Program special pentru hainele denim cu o fază delicată de spălare pentru minimizare estompării culorii și a semnelor. Pentru o îngrijire mai bună, se recomandă o dimensiune redusă a încărcăturii.
UltraWash 30 °C 60 °C - 30 °C	1600 rpm (1600 - 400 rpm)	5.0 kg	Program pentru tratarea țesăturilor mixte (articole din bumbac și sintetice) până la 5 kg. Program complet de spălare care, în doar 59 de minute, spală intensiv rufe murdărite zilnic și asigură performanțe bune la spălare într-un timp scurt. Adăugați o fază de uscare pentru a avea un tratament complet de spălare și uscare. programul OneGo, consultați secțiunea „Program complet de spălare și uscare” din capitolul „Utilizarea zilnică - Spălare și uscare”.
OneGo 30 °C 40 °C - 30 °C	1200 rpm (1200 - 400 rpm)	1.0 kg	Țesături mixte (articole din bumbac și sintetice). Program scurt complet pentru spălarea și uscarea încărcăturilor de rufe de până la 1 kg într-un singur ciclu. Acesta durează doar 1 oră. programul OneGo, consultați secțiunea „Program complet de spălare și uscare” din capitolul „Utilizarea zilnică - Spălare și uscare”.
● Poziția de resetare. Afișajul indică doar liniuțe.			

1) Conform Regulamentului Comisiei UE 2019/2023. Acest program la temperatura și turația de centrifugare implicate, în modul doar spălare, cu capacitatea nominală de 10.0 kg poate spăla rufe din bumbac cu murdărie normală care sunt prevăzute a fi spălate la 40 °C sau 60 °C, împreună în același ciclu.



Pentru temperatura la care ajung rufe, durata programului și alte date, consultați capitolul „Valori de consum”.

Cele mai eficiente programe în ceea ce privește consumul de energie sunt, în general, acele programe care rulează la temperaturile cele mai scăzute și au durata mai mare.









2) Conform Regulamentului Comisiei UE 2019/2023. Acest program la temperatura și turația de centrifugare implicate, în modul de spălare și uscare, cu capacitatea nominală de 6 kg și cu nivelul Uscare pentru dulap derulează ciclul de spălare și uscare care poate spăla rufe din bumbac cu murdărie normală care sunt prevăzute a fi spălate la 40 °C sau 60 °C, împreună în același ciclu și, după faza de uscare, rufe pot fi puse imediat într-un dulap.

3) În timpul acestui ciclu, tamburul se rotește încet pentru a asigura o spălare delicată. Poate părea că tamburul nu se rotește sau nu se rotește corect, însă acest lucru este normal la acest program.

4) Programul cu abur nu elimină mirosurile intense.

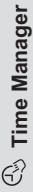
5) După tratamentul cu abur, rufe pot fi umede. Atârnați articolele la uscare timp de câteva minute.

Compatibilitatea opțiunilor programului

Program	 Spin	 Fără centrifugare	 Prewash 1)	 Stain 2)	 Time Manager	 Delay Start
Eco 40-60	■		■			■
Bumbac	■	■	■	■	■	■
Sintetice	■	■	■	■	■	■
Delicate	■	■		■		■
 Lână	■	■	■			■
 FreshScent					■	■
Centrifugare/Evacuare	■	■ ³⁾				■
Ciădire	■	■	■	■		■
Curățare mașină	■					■
Articole sport	■	■	■	■		■
 Articole de exterior	■	■	■	■		■
Denim	■	■	■	■	■	■
UltraWash	■			■	■	■

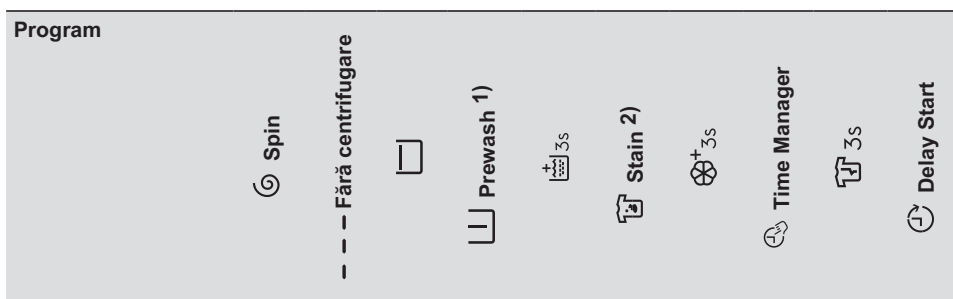

OneGo

- 1) Prewash și Stain nu pot fi selectate împreună.
- 2) Opțiunea Pete nu este disponibilă cu o temperatură mai mică de 40°C.
- 3) Dacă setați opțiunea Fără centrifugare, aparatul realizează doar evacuarea.

Detergenți adecvați pentru fiecare program

Program	Pudră univ- sală ¹⁾	Lichid univ- sal	Lichid pentru rufe colorate	Articole deli- cate din lână	Special
Eco 40-60	▲	▲	▲	--	--
Bumbac	▲	▲	▲	--	--
Sintetice	▲	▲	▲	--	--
Delicate	--	--	--	▲	▲
Lână	--	--	--	▲	▲
Articole sport	--	▲	▲	--	▲
Articole de exte- rior	--	--	--	▲	▲
Denim	--	--	▲	▲	▲
UltraWash	▲	▲	▲	--	--
OneGo	--	▲	▲	--	--

¹⁾ La o temperatură mai mare de 60 °C se recomandă utilizarea detergentului pudră.

▲ = Recomandat

-- = Nerecomandat

9.2 Woolmark Wool Care - Albastru



- Ciclul de spălare al acestei mașini a fost aprobat de The Woolmark Company pentru spălarea articolelor de îmbrăcăminte din lână care sunt etichetate cu „spălare manuală”, cu condiția ca

produsele să fie spălate în conformitate cu instrucțiunile de pe eticheta articolului și cu cele ale producătorului acestei mașini de spălat rufe. M1361.



- Programul de uscare al acestei mașini a fost testat și aprobat de The Woolmark Company. Ciclul este adecvat pentru a usca articole de îmbrăcăminte din lână care sunt etichetate cu „spălare manuală”, cu condiția ca articolele de îmbrăcăminte să fie spălate într-un ciclu de spălare manuală aprobat de Woolmark și uscate conform cu instrucțiunile furnizate de producător. M1224.

Simbolul Woolmark este un marcaj de Certificare în multe țări.

9.3 Uscare automată



Duratele inițiale ale ciclurilor pentru programele cu opțiunea Auto Dry sunt doar estimative. Durata efectivă de uscare poate diferi ușor față de cea afișată.

Nivelul de uscare	Tipul de țesătură	Încărcătură
 Foarte uscate Pentru materiale plușate.	Bumbac și in (halate de baie, prosoape de baie, etc.)	până la 6 kg
	Articole de îmbrăcăminte din denim	până la 4 kg
 Uscate pentru dulap Pentru articole care urmează să fie depozitate	Bumbac și in (halate de baie, prosoape de baie, etc.)	până la 6 kg
	Țesături sintetice și mixte. (pulover, bluze, lenjerie intimă, articole și așternuturi din in)	până la 4 kg
	Țesături delicate (acrilice, viscoză și țesături mixte delicate)	până la 2 kg
	Articole din lână (pulovere din lână)	până la 1 kg

Nivelul de uscare	Tipul de țesătură	Încărcătură
	Articole sportive de exterior (haine de exterior, de protecție pentru activități tehnice, țesături sportive, jachete impermeabile și cu materiale care asigură respirația corpului, jachete)	până la 2 kg
	Articole de îmbrăcăminte din denim	până la 4 kg
	Articole sport	până la 4 kg
 Uscate pentru călcat Pentru articole care vor fi călcate.	Bumbac și in (cearșafuri, fețe de masă, cămăși etc.)	până la 6 kg

9.4 Uscare temporizată

Nivelul de uscare	Tipul de țesătură	Încărcătură (kg)	Viteză de centrifugare (rpm)	Durată sugerată (minute)		
Foarte uscate Pentru materiale plușate.	Bumbac și in (halate de baie, prosoape de baie, etc.)	6	1600	245 - 265		
		4	1600	165 - 185		
		2	1600	125 - 135		
		Articole de îmbrăcăminte din denim		4	1200	170 - 190
			2	1200	115 - 125	
Uscate pentru du-lap Pentru articole care urmează să fie depozitate	Bumbac și in (halate de baie, prosoape de baie, etc.)	6	1600	235 - 255		
		4	1600	155 - 175		
		2	1600	115 - 125		
		Țesături sintetice și mixte. (pulover, bluze, lenjerie intimă, articole și așternuturi din in)		4	1200	135 - 145
			1	1200	40 - 50	
		Delicate (acrilice, viscoză și țesături mixte delicate)		2	1200	140 - 160
			1	1200	70 - 80	
Lână (pulovere din lână)		1	1200	110 - 130		



Nivelul de uscare	Tipul de țesătură	Încărcătură (kg)	Viteză de centrifugare (rpm)	Durată sugerată (minute)
	Articole sportive de exterior (haine de exterior, de protecție pentru activități tehnice, țesături sportive, jachete impermeabile și cu materiale care asigură respirația corpului, jachete)	2	1200	140 - 160
		1	1200	70 - 80
	Articole de îmbrăcăminte din denim	4	1200	160 - 189
		2	1200	105 - 115
	Articole sport	4	1200	185 - 205
		2	1200	100 - 110
Uscate pentru călcat Pentru articole care vor fi călcate.	Bumbac și in (cearșafuri, fețe de masă, cămăși etc.)	6	1600	170 - 190
		4	1600	105 - 125
		2	1600	75 - 85

10. SETĂRI

10.1 Semnalele acustice

Acest aparat are mai multe semnale acustice care funcționează când:

- Activați aparatul (o melodie specială scurtă).
- Dezactivați aparatul (o melodie specială scurtă).
- Atingeți butoanele (sunet ca un clic).
- Faceți o selecție nevalidă (3 sunete scurte).
- Programul este finalizat (secvența de sunete timp de aproape 2 minute).
- Aparatul prezintă o defecțiune (secvență de sunete scurte timp de aproape 5 minute).

Pentru **activarea/dezactivarea** semnalelor acustice de la terminarea programului, atingeți simultan butoanele  și  timp de aproximativ 2 secunde. Afișajul indică Pornit sau Oprit.



Dacă dezactivați semnalele acustice, acestea continuă să funcționeze atunci când aparatul are o defecțiune.

11. ÎNAINTE DE PRIMA UTILIZARE

1. Asigurați-vă că alimentarea electrică trebuie este disponibilă și robinetul cu apă este deschis.
2. Turnați 2 litri de apă în compartimentul pentru detergent marcat cu . Această acțiune activează sistemul de evacuare.

3. Turnați o mică cantitate de detergent în compartimentul marcat cu .
4. Selectați și porniți un program pentru articole din bumbac, la cea mai înaltă temperatură, fără rufe în tambur.

Astfel este eliminată eventuala murdărie acumulată pe cuvă și tambur.

12. UTILIZAREA ZILNICĂ - DOAR CU SPĂLARE

AVERTISMENT!

Consultați capitolele privind siguranța.

12.1 Activarea aparatului

1. Introduceți ștecherul în priză.
2. Deschideți robinetul de apă.
3. Apăsăți butonul On/Off timp de câteva secunde pentru a activa aparatul. Se aude o melodie scurtă.

12.2 Încărcarea rufelor

1. Deschideți ușa aparatului.
2. Goliți buzunarele și depliați articolele înainte de a le introduce în aparat.
3. Introduceți rufe în tambur, câte un articol pe rând.

Nu puneți prea multe rufe în tambur.

4. Închideți ușa bine.

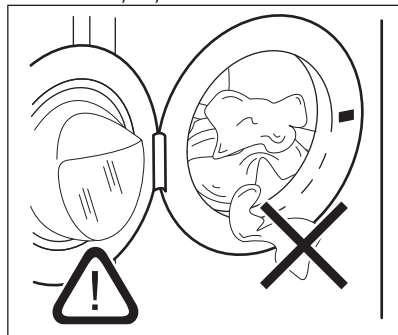

ATENȚIE!

Asigurați-vă că nicio rufă nu rămâne prinsă între garnitură și ușă pentru a evita pericolul scurgerii de apă și deteriorarea rufelor.



Spălarea petelor foarte uleioase, pline de grăsime poate deteriora piesele din cauciuc ale mașinii de spălat rufe.

12.3 Umplerea manuală cu detergent și aditivi

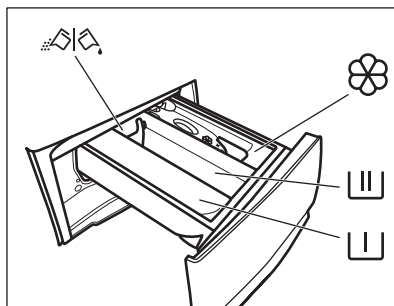

- Compartiment pentru faza de prespălare, program de înmuiere sau agent de îndepărtare a petelor.



- Compartiment pentru faza de spălare.



- Compartiment pentru balsam de rufe și alte tratamente cu lichid (întreținere rufe, apret).

MAX - Nivel maxim pentru cantitatea de aditivi lichizi.



- Clapetă pentru detergent pudră sau lichid.



Respectați întotdeauna instrucțiunile de pe ambalajul detergenților, însă vă recomandăm să nu depășiți nivelul maxim indicat (**MAX**). Aceasta cantitate însă va garanta cele mai bune rezultate la spălare.



După un ciclu de spălare, dacă este necesar, eliminați eventualele reziduuri de detergent din dozatorul pentru detergent.

12.4 Verificați poziția clapetei de detergent

1. Trageți dozatorul pentru detergent până când se oprește.

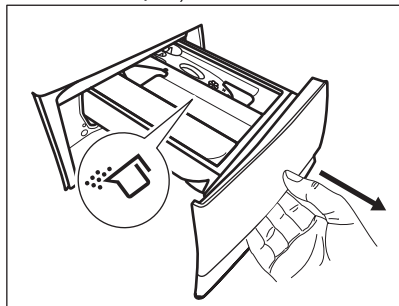

2. Apăsați maneta în jos pentru a scoate dozatorul.
3. Pentru a folosi detergent pudră, întoarceți clapeta în sus.

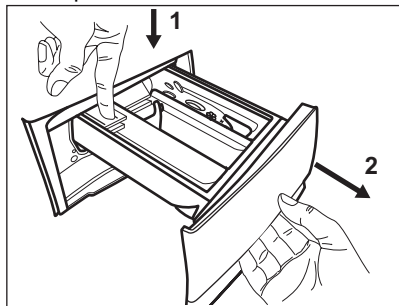

4. Pentru a utiliza detergent lichid, întoarceți clapeta în jos.

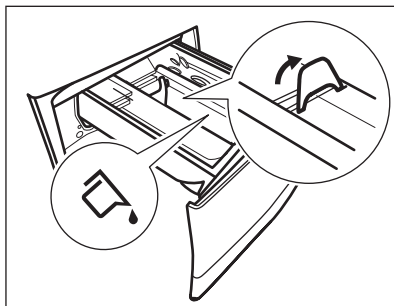

Cu clapeta în poziția de **JOS**:

- Nu utilizați detergenți lichizi groși sau gelatinoși.
 - Nu depășiți doza de detergent lichid indicată pe clapetă.
 - Nu setați faza de prespălare.
 - Nu setați funcția de pornire întârziată.
5. Măsurați cantitatea de detergent și de balsam de rufe.
 6. Închideți cu atenție dozatorul pentru detergent.

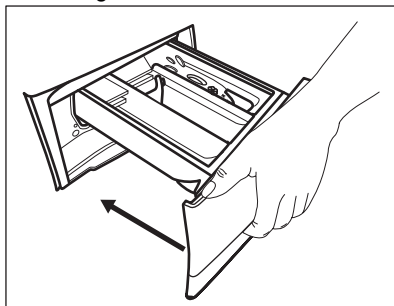

Asigurați-vă că clapeta nu creează un blocaj atunci când închideți sertarul.

12.5 Setarea unui program

1. Rotiți discul selector pentru programe pentru a seta programul de spălare dorit. Eco 40-60 este programul la care se referă informațiile de pe eticheta energetică.

Indicatorul butonului Mode Wash se aprinde.

Indicatorul butonului Start Pauză se aprinde intermitent.

Afișajul indică durata estimată a programului.

2. Pentru modificarea temperaturii și/sau a vitezei de centrifugare, atingeți butoanele corespunzătoare.

3. Dacă se dorește, setați una sau mai multe opțiuni atingând butoanele corespunzătoare. Indicatoarele aferente se vor aprinde, iar informațiile furnizate se vor schimba pe afișaj în mod corespunzător.



Dacă o selecție **nu este posibilă** este emis un semnal acustic și afișajul indică

— — —.

12.6 Pornirea unui program

Pentru a porni programul, atingeți butonul Start Pauză . Nu este posibilă pornirea programului atunci când indicatorul butonului este stins și nu clipește (de ex. ușa este deschisă).

Indicatorul corespunzător nu se mai aprinde intermitent și rămâne pornit.

Când pornește programul, ușa este blocată.

Afișajul arată indicatorul și indicatorul

apare pentru a semnala că încă este posibil să opriți ciclul și să adăugați articole de îmbrăcăminte.



Pompa de evacuare poate intra în funcțiune pentru scurt timp înainte ca aparatul să se umple cu apă.

12.7 Pornirea unui program cu pornire cu întârziere

1. Atingeți butonul Delay Start în mod repetat până când afișajul indică întârzierea dorită.
2. Atingeți butonul Start Pauză . Ușa aparatului se blochează și începe numărătoarea inversă pentru pornirea cu întârziere. Afișajul prezintă indicatorul .

Programul începe automat după terminarea numărătorii inverse.

Anularea pornirii cu întârziere după începerea numărătorii inverse

Pentru a anula pornirea întârziată

1. Atingeți butonul Start Pauză pentru pune aparatul în pauză. Indicatorul aferent se aprinde intermitent.
2. Atingeți butonul Delay Start în mod repetat până când afișajul indică .
3. Atingeți butonul Start Pauză din nou pentru a porni imediat programul.

Modificarea pornirii cu întârziere după începerea numărătorii inverse

Pentru a modifica pornirea cu întârziere:

1. Atingeți butonul Start Pauză pentru pune aparatul în pauză. Indicatorul aferent se aprinde intermitent.
2. Atingeți butonul Delay Start în mod repetat până când afișajul indică întârzierea dorită.
3. Atingeți butonul Start Pauză din nou pentru a porni noua numărătoare inversă.

12.8 Detectarea încărcăturii SensiCare System



Durata programului de pe afișaj corespunde cu o **încărcătură medie/ridicăță**.

După ce atingeți butonul Start Pauză , indicatorul pentru încărcătura maximă declarată se stinge, indicatorul SensiCare System începe detectarea încărcăturii cu rufe:

1. Aparatul detectează încărcătura în primele 30 de secunde. La programele la care este disponibilă Time Manager, în timpul acestei faze barele Time Manager plasate sub cifrele orei redau o animație simplă. Tamburul se învâрте puțin.
2. Durata programului poate fi ajustată corespunzător și poate crește sau scădea. După alte 30 de secunde, începe alimentarea cu apă.

La terminarea detectării încărcăturii, **în cazul supraîncărcării tamburului**, indicatorul **MAX** clipește pe afișaj:

În acest caz, timp de 30 de secunde, este posibilă punerea în pauză a aparatului și se pot scoate hainele în exces.

După ce ați scos hainele în exces, atingeți butonul Start Pauză  pentru a porni din nou programul. Faza SensiCare se poate repeta de până la trei ori (vedeți punctul 1).

Important! Dacă cantitatea de rufe nu este redusă, programul de spălare începe oricum, chiar și supraîncărcat. În acest caz, nu va mai fi posibilă garantarea celor mai bune rezultate la spălare.



La 20 de minute după pornirea programului, durata programului poate fi ajustată din nou în funcție de capacitatea de absorbție a apei în țesături.





Detectarea SensiCare este realizată doar cu programele complete de spălare și doar dacă durata programului nu a fost redusă folosind butonul Time Manager.



Funcția SensiCare System nu este disponibilă pentru toate programele, cum ar fi: Lână, Clătire, și programe cu cicluri scurte.

12.9 Întreruperea unui program și modificarea opțiunilor

Când programul este în desfășurare puteți modifica **doar unele** opțiuni:

1. Atingeți butonul Start Pauză . Indicatorul aferent se aprinde intermitent.
2. Schimbați opțiunile. Informațiile indicate pe afișaj se modifică corespunzător.
3. Atingeți din nou butonul Start Pauză . Programul de spălare continuă.

12.10 Anularea unui program aflat în derulare

1. Pentru a anula un program și a dezactiva aparatul, apăsați butonul On/Off.
2. Pentru a activa aparatul apăsați din nou butonul On/Off.



Dacă SensiCare System a terminat și alimentarea cu apă a început deja, noul program începe **fără a repeta SensiCare System**. Apa și detergentul nu sunt evacuate pentru a evita risipa. Afișajul indică durata maximă a programului, actualizând-o la aproximativ 20 de minute după ce a început noul program.

- Există și o modalitate alternativă de anulare:
1. Rotiți butonul rotativ de selectare la poziția „Resetare” • .
 2. Așteptați 1 secundă. Afișajul indică --- . Acum puteți seta un nou program de spălare.



12.11 Deschiderea ușii - Adăugarea articolelor de îmbrăcăminte

Dacă pictograma  este aprinsă, puteți deschide oricând ușa.





Dacă temperatura și nivelul apei din tambur sunt prea mari și/sau tamburul încă se învâрте, să nu deschideți ușa.

În timpul funcționării unui program sau a pornirii întârziate, ușa aparatului este blocată. Afișajul prezintă indicatorul .

1. Atingeți butonul Start Pauză . Pe afișaj se stinge indicatorul corespunzător pentru blocarea ușii.
2. Deschideți ușa aparatului. Dacă este necesar, adăugați sau eliminați articole. Închideți ușa și atingeți butonul Start Pauză . Programul sau pornire întârziată sunt în continuare active.

12.12 Terminarea programului

Atunci când programul s-a terminat, aparatul se oprește automat. Semnalele acustice funcționează (dacă sunt activate). Afișajul indică .

Indicatorul butonului Start Pauză  se stinge.

Ușa de deblochează și indicatorul  se stinge.

1. Apăsăți butonul On/Off pentru a dezactiva aparatul.

La cinci minute de la încheierea programului, funcția de economisire a energiei dezactivează automat aparatul.







Când reactivați aparatul, pe afișaj apare finalul programului selectat anterior.

Rotiți discul selector pentru programe pentru a seta un ciclu nou.

2. Scoateți rufele din aparat.
3. Lăsați tamburul gol.
4. Țineți ușa și dozatorul pentru detergent întredeschise ușor pentru a preveni formarea mucegaiului și a mirosurilor.

12.13 Evacuarea apei după terminarea ciclului

Dacă ați ales un program sau o opțiune care nu golește apa de la ultima clătire, programul este finalizat, însă:

- Zona de timp indică  și afișajul prezintă ușa blocată .
 - Indicatorul butonului Start Pauză  începe să clipească.
 - Tamburul încă se rotește la intervale regulate pentru a preveni șifonarea rufelor.
 - Ușa rămâne blocată.
 - Trebuie să evacuați apa pentru a deschide ușa:
1. Dacă este necesar, atingeți butonul Spin  pentru a reduce viteza de centrifugare propusă de aparat.
 2. Apăsăți butonul Start Pauză ; aparatul evacuează apa și centrifughează.

Indicatorul opțiunii Clătire oprită  dispare.



Dacă ați ales opțiunea Fără centrifugare , aparatul doar va evacua apa.

3. Atunci când se termină programul și indicatorul ușa blocată  se stinge, puteți deschide ușa.
4. Apăsăți butonul On/Off timp de câteva secunde pentru dezactiva aparatul.

12.14 Funcția Repaus

Funcția Repaus dezactivează automat aparatul pentru a reduce consumul de energie dacă:

- Nu utilizați aparatul timp de 5 minute atunci când nu rulează niciun program. Pentru a reactiva aparatul apăsați butonul On/Off.
 - La 5 minute după finalizarea programului de spălare. Pentru a reactiva aparatul apăsați butonul On/Off. Afișajul indică finalul ultimului program. Rotiți discul selector pentru programe pentru a seta un ciclu nou.
- Dacă discul este rotit la poziția „Resetare”
- , aparatul se oprește automat în 30 de secunde.



Dacă setați un program sau o opțiune care se termină cu apă în tambur, funcția Repaus **nu dezactivează** aparatul pentru a vă reaminti să evacuați apa.

13. UTILIZAREA ZILNICĂ - SPĂLAREA ȘI USCAREA



AVERTISMENT!

Consultați capitolele privind siguranța.





Acest aparat este o mașină automată de spălat rufe cu uscător.

13.1 Program complet de spălare și uscare

Program sau programe non-stop automate

În funcție de model, aparatul poate fi echipat cu unul sau mai multe programe OneGo, programe automate dintr-un ciclu la care nu este necesară setarea Mode Dry.

Procedați după cum urmează:



1. După încărcarea rufelor și a detergentului, apăsați butonul On/Off timp de câteva secunde pentru a activa aparatul.
2. Setați programul OneGo de la discul selector de program. Indicatorii  și  apar pe afișaj.
3. Pentru a porni programul, atingeți butonul Start Pauză .

Programe ne-automate de spălare și uscare





La anumite programe de spălare, puteți combina Mode Wash și Mode Dry pentru a rula un program complet de spălare și uscare.

Procedați după cum urmează:

1. După încărcarea rufelor și a detergentului, apăsați butonul On/Off timp de câteva secunde pentru a activa aparatul.
2. Încărcați rufele pe rând.
3. Puneți detergentul și aditivii în compartimentul corespunzător.
4. Rotiți discul selector de programe la programul de spălare dorit. Aparatul trece implicit la modul doar spălare și indicatorul butonului Mode Wash este aprins. Afișajul indică temperatura și viteza de centrifugare implicite. Dacă este necesar, schimbați-le conform cu rufele dvs. Afișajul indică și încărcătura maximă recomandată pentru faza de spălare.
5. Setați opțiunile dorite, dacă sunt disponibile.
6. Atingeți butonul Mode Dry o dată pentru a activa și funcția de uscare. Ambii indicatori ai butoanelor Mode Wash și

Mode Dry sunt aprinși. Indicatorii  și  apar pe afișaj. Afișajul indică și încărcătura maximă recomandată pentru un program de spălare și uscare (de ex. 6 kg pentru bumbac).

13.2 Spălarea și uscarea - Niveluri automate

1. Atingeți butonul Auto Dry  în mod repetat până când afișajul indică nivelul de uscare necesar. Indicatoarea de pe afișaj se aprind astfel:
 - a.  **Uscate pentru călcat:** pentru articole din bumbac;
 - b.  **Uscate pentru a fi puse în dulap:** pentru articole din bumbac și sintetice;
 - c.  **Foarte uscate:** pentru articole din bumbac.

Valoarea duratei de pe afișaj reprezintă durata ambelor cicluri de spălare și uscare, calculate pentru o greutate implicită a încărcăturii.





Pentru a avea o uscare performantă folosind mai puțină energie și o durată mai redusă, aparatul nu vă permite să setați o viteză de centrifugare prea scăzută pentru articolele care urmează a fi spălate și uscate.

2. Pentru a porni programul atingeți butonul Start Pauză . Estimarea SensiCare începe.

Indicatorul ușă blocată  se aprinde pe afișaj. Afișajul indică și durata rămasă din program.

13.3 Spălarea și Uscarea programată

1. Atingeți butonul Time Dry  în mod repetat pentru a seta valoarea dorită pentru durată (consultați tabelul „Uscarea programată” din capitoul „Programe”). Indicatorul nivelului de uscare  se stinge și se aprinde indicatorul . De fiecare dată când atingeți acest buton, valoarea pentru durată se mărește cu 5



minute. Afișajul indică noua valoare setată pentru durată.

2. Pentru a porni programul, atingeți butonul Start Pauză . Estimarea SensiCare începe.

Indicatorul ușă blocată  se aprinde pe afișaj.

Afișajul indică și durata rămasă din program.

13.4 La terminarea programului de uscare

- Aparatul se oprește automat.
- Semnalele acustice pornesc (dacă sunt active).
- Pe afișaj  se aprinde.
- Indicatorul butonului Start Pauză  se stinge. Simbolul pentru ușă blocată  se stinge. Aparatul continuă să funcționeze cu faza antișifonare timp de încă aproximativ 30 de minute sau mai mult dacă s-a setat opțiunea Antișifonare.

Faza antișifonare reduce șifonarea. Puteți scoate rufele înainte de terminarea fazei antișifonare. Pentru rezultate mai bune, vă recomandăm să scoateți rufele când faza este aproape terminată sau finalizată. Indicatorul  rămâne aprins.

- Apăsăți butonul On/Off timp de câteva secunde pentru dezactiva aparatul.



După câteva minute de la încheierea programului, funcția de economisire a energiei dezactivează automat aparatul.

1. Scoateți rufele din aparat.
2. Verificați dacă tamburul este gol.



După faza de uscare, curățați cu o lavetă umedă tamburul, garnitura și interiorul ușii.

14. UTILIZAREA ZILNICĂ - DOAR PENTRU USCARE



AVERTISMENT!

Consultați capitolele privind siguranța.



Acest aparat este o mașină automată de spălat rufe cu uscător.





14.1 Pregătirea pentru uscare

1. Apăsăți butonul On/Off timp de câteva secunde pentru a activa aparatul.
2. Încărcați rufe pe rând.
3. Rotiți discul selector la programul adecvat pentru rufele care trebuie uscate. Aparatul trece implicit la modul doar spălare și indicatorul butonului Mode Wash este aprins.
4. Atingeți butonul Mode Dry și după aceea butonul Mode Wash pentru a efectua doar uscarea. Indicatorul butonului Mode Dry se aprinde și indicatorul butonului Mode Wash se stinge. Indicatorii  și  apar pe afișaj și indicatorul  dispăre.



Atunci când uscați o cantitate mare de rufe, pentru a obține performanțe bune la uscare, asigurați-vă că rufele nu sunt înfășurate între ele și că sunt distribuite uniform în tambur.

14.2 Uscarea - Nivelurile automate

1. Atingeți butonul Auto Dry  în mod repetat până când afișajul indică nivelul de uscare necesar. Indicatoarea de pe afișaj se aprind astfel:
 - a.  **Uscate pentru călcat:** pentru articole din bumbac;
 - b.  **Uscate pentru a fi puse în dulap:** pentru articole din bumbac și sintetice;
 - c.  **Foarte uscate:** pentru articole din bumbac.

Afișajul indică durata programului de uscare.



2. Pentru a porni programul, atingeți butonul Start Pauză .

Indicatorul ușă blocată  se aprinde pe afișaj.

Afișajul indică și durata rămasă din program.

14.3 Uscarea programată

1. Atingeți butonul Time Dry  în mod repetat pentru a seta valoarea dorită pentru durată (consultați tabelul „Uscarea programată” din capitolul „Programe”).

Indicatorul nivelului de uscare  se stinge și se aprinde indicatorul .

De fiecare dată când atingeți acest buton, valoarea pentru durată se mărește cu 5 minute. Afișajul indică noua valoare setată pentru durată.





2. Atingeți Start Pauză  pentru a porni programul.

Indicatorul ușă blocată  se aprinde pe afișaj.

Afișajul indică și durata rămasă din program.

14.4 La terminarea programului de uscare

- Aparatul se oprește automat.
- Semnalele acustice pornesc (dacă sunt active).

- Pe afișaj  se aprinde.
- Indicatorul butonului Start Pauză  se stinge. Simbolul pentru ușă blocată  se stinge.
Aparatul continuă să funcționeze cu faza antișifonare timp de încă aproximativ 30 de minute sau mai mult dacă s-a setat opțiunea Antișifonare.
Faza antișifonare reduce șifonarea. Puteți scoate rufele înainte de terminarea fazei antișifonare. Pentru rezultate mai bune, vă recomandăm să scoateți rufele când faza este aproape terminată sau finalizată. Indicatorul  rămâne aprins.
- Apăsăți butonul On/Off timp de câteva secunde pentru dezactiva aparatul.



După câteva minute de la încheierea programului, funcția de economisire a energiei dezactivează automat aparatul.

1. Scoateți rufele din aparat.
2. Verificați dacă tamburul este gol.



După faza de uscare, curățați cu o lavetă umedă tamburul, garnitura și interiorul ușii.

15. SCAME ÎN ȚESĂTURI

În timpul fazei de spălare și/sau de uscare, anumite tipuri de materiale (plușul, lâna, flanelele din bumbac) pot produce scame.

Puful eliberat se poate lipi de țesături în timpul următorului ciclu.



Acest inconvenient este mai pronunțat în cazul țesăturilor tehnice.

Pentru a preveni rămânerea scamelor pe rufele dumneavoastră, vă recomandăm următoarele:

- Nu spălați imediat materiale închise la culoare după spălarea și uscarea materialelor deschise la culoare (în special prosoape de mână, lână, flanele din bumbac) și invers.

- Ușcați în aer liber aceste tipuri de țesături după prima spălare.
- Curățați filtrul de evacuare.
- După faza de uscare, curățați tamburul gol, garnitura și ușa cu o lavetă umedă.

Pentru a scoate scamele din interiorul tamburului, setați un program special:

- Goliți tamburul.
- Curățați tamburul, garnitura și ușa cu o lavetă umedă.
- Setati programul Curățare mașină și Mode Dry  împreună pentru a activa acțiunea anti-scame.
- Pentru a porni programul, atingeți butonul Start Pauză .



Dacă aparatul este utilizat frecvent, rulați programul de curățare la intervale regulate.

16. INFORMAȚII ȘI SFATURI

AVERTISMENT!

Consultați capitolele privind siguranța.

16.1 Încărcătura de rufe

- Împărțiți rufele în: albe, colorate, sintetice, delicate și lână.
- Respectați instrucțiunile de spălare de pe etichetele rufelor.
- Nu spălați articole albe și colorate împreună.
- Unele articole colorate se pot decolora la prima spălare. Recomandăm ca primele spălări ale acestora să fie făcute separat.
- Țesăturile cu mai multe straturi, articolele din lână și cele cu imprimeuri trebuie întoarse pe dos.
- Pre-tratați petele dificile.
- Articolele cu pete dificile trebuie spălate cu un detergent special.
- Aveți grijă cu perdelele. Scoateți inelele și puneți perdelele într-un săculeț de spălare sau într-o față de pernă.
- O încărcătură foarte mică poate provoca probleme de echilibru în timpul fazei de centrifugare cauzând o vibrare excesivă. Dacă se întâmplă acest lucru:
 - a. Întrerupeți programul și deschideți ușa (consultați capitolul „Utilizarea zilnică”);
 - b. redistribuiți manual încărcătura pentru ca articolele să fie așezate uniform prin cuvă;
 - c. apăsați butonul Start Pauză. Faza de centrifugare continuă.
- Închideți nasturii fețelor de pernă, închideți fermoarele, găicile și capsele. Legați curelele, cordoanele, șireturile, fundele și toate articolele libere.
- Nu spălați rufe fără tivuri sau cu tăieturi. Folosiți o plasă de spălare pentru a spăla articolele mici și/sau delicate (de ex.

sutiene fără sârmă, curele, colanți, șireturi, funde, etc.).

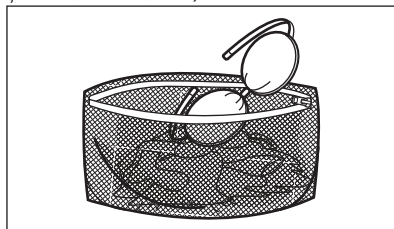

- Goliți buzunarele și depliați articolele.

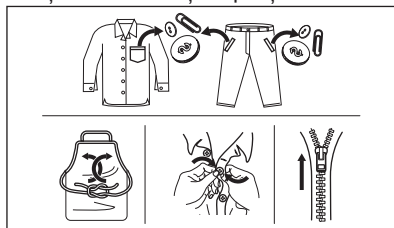

16.2 Petele persistente

În cazul anumitor pete, apa și detergentul nu sunt suficiente.

Recomandăm pre-tratarea acestor pete înainte de introducerea articolelor în aparat.

Sunt disponibile substanțe speciale pentru îndepărtarea petelor. Folosiți substanța specială pentru îndepărtarea petelor, corespunzătoare tipului de pată și țesăturii.

Nu pulverizați soluția de îndepărtare a petelor pe îmbrăcăminte în apropierea aparatului deoarece aceasta este corozivă pentru piesele din plastic.



16.3 Tipul detergentului și cantitatea

Alegerea detergentului și utilizarea cantităților corecte afectează nu numai performanța la spălare, ci ajută și la evitarea risipei și protejarea mediului:

- Utilizați numai detergenți și alte tratamente produse special pentru utilizarea într-o mașină de spălat rufe. În primul rând, respectați aceste reguli generale:
 - detergenți pudră (și tablete și detergenți cu o singură doză) pentru toate tipurile de materiale, cu excepția celor delicate. Alegeți detergenții pudră care conțin înălbitor pentru rufe albe și substanțe de igienizare a rufelor,
 - detergenți lichizi (și detergenți cu o singură doză), de preferat pentru programe de spălare la temperatură joasă (max. 60°C) pentru toate tipurile de țesături sau cei speciali, numai pentru lână.
- Alegerea și cantitatea detergentului depind de: tipul de țesătură (delicate, lână, bumbac etc.), culoarea hainelor, dimensiunea încărcăturii, gradul de murdărie, temperatura de spălare și duritatea apei folosite.
- Respectați instrucțiunile pe care le găsiți pe ambalajul detergenților sau al altor tratamente fără a depăși nivelul maxim indicat (**MAX**).
- Nu amestecați tipuri diferite de detergenți.
- Folosiți mai puțin detergent dacă:
 - spălați o încărcătură mică,
 - rufe sunt puțin murdare,
 - apar cantități mari de spumă în timpul spălării.
- Când utilizați tablete sau capsule de detergent, puneți-le întotdeauna în

interiorul tamburului, nu în dozatorul pentru detergent și urmați recomandările producătorului.

O cantitate insuficientă de detergent poate rezulta în:

- rezultate nesatisfăcătoare la spălare,
- încărcătura de rufe devine gri,
- haine unsuroase,
- mucegai în aparat.

O cantitate excesivă de detergent poate rezulta în:

- formarea de spumă,
- reducerea efectului spălării,
- clătire inadecvată,
- un impact mai mare asupra mediului.

16.4 Recomandări ecologice

Pentru a economisi apă, energie și pentru a contribui la protejarea mediului înconjurător, vă recomandăm să respectați aceste sfaturi:

- **Rufe puțin murdărite** pot fi spălate **fără prespălare** pentru a economisi detergent, apă și timp (iar mediul înconjurător este protejat!).
- Încărcarea aparatului la **capacitatea maximă indicată pentru fiecare program ajută la reducerea consumului de energie și apă**.
- Cu o pre-tratare corespunzătoare, petele și murdăria limitată pot fi îndepărtate; rufe pot fi spălate la temperaturi mai reduse.
- Pentru a folosi cantitatea corectă de detergent, consultați cantitățile sugerate de producătorul detergentului și verificați duritatea apei din sistemul de alimentare cu apă a locuinței. Consultați „Duritatea apei”.
- Setați **turația maximă posibilă de centrifugare** pentru programul selectat pentru economisirea energiei în timpul fazei de uscare!

16.5 Duritate apă

Dacă apa din zona dvs. este dură sau medie, vă recomandăm să folosiți un dedurizator de apă pentru mașinile de spălat rufe.

În zonele în care apa are o duritate redusă, nu este necesar să folosiți un dedurizator de apă.

Pentru a afla duritatea apei din zona în care vă aflați, adresați-vă furnizorului de apă local.

Folosiți o cantitate corectă pentru dedurizatorul apei. Respectați instrucțiunile de pe ambalajul produsului.

16.6 Pregătiți ciclul de uscare

- Deschideți robinetul de apă.
- Verificați dacă furtunul de evacuare este conectat corect. Pentru mai multe informații consultați capitolul privind instalarea.
- Pentru încărcătura maximă de rufe la programele de uscare, consultați tabelul cu programele de uscare.

16.7 Articole care nu sunt adecvate pentru uscare



Nu setați un program de uscare pentru următoarele tipuri de rufe:

- Perdele sintetice.
- Articole de îmbrăcăminte cu accesorii metalice.
- Dresuri de nailon.
- Plăpumi.
- Huse de pat.
- Pilote.
- Hanorace.
- Saci de dormit.
- Țesături cu reziduuri de fixativ, acetonă sau similar.
- Haine ce conțin spumă de cauciuc sau materiale similare cu spuma de cauciuc.

16.8 Etichetele de întreținere

La uscarea rufelor, respectați instrucțiunile de pe etichetele producătorilor:

-  = Articolul poate fi uscat în uscător

-  = Ciclul de uscare este la temperatură înaltă
-  = Ciclul de uscare este la temperatură redusă
-  = Articolul nu poate fi uscat în uscător.

16.9 Durata ciclului de uscare

Durata ciclului de uscare se poate schimba în funcție de:

- viteza ultimei centrifugări
- nivelul de uscare
- tipul de rufe
- masa încărcăturii

16.10 Uscarea suplimentară

Dacă rufele încă mai sunt umede la terminarea programului de uscare, setați din nou un program scurt de uscare.

AVERTISMENT!

Pentru a evita șifonarea și intrarea la apă, nu uscați în exces rufele.

16.11 Sfaturi generale

Consultați tabelul «Programe de uscare» pentru a găsi duratele **medii** de uscare. Experiența vă va ajuta să uscați rufele mai bine. Notați durata ciclurilor de uscare anterioare.

Pentru a evita încărcarea electrostatică la finalul ciclului de uscare:

1. Folosiți balsam de rufe la ciclul de spălare.
2. Folosiți un balsam special pentru uscătoare.

La finalizarea programului de uscare scoateți imediat rufele.

17. ÎNGRIJIREA ȘI CURĂȚAREA

AVERTISMENT!

Consultați capitolele privind siguranța.

17.1 Programul de curățare periodică

Curățarea periodică ajută la extinderea duratei de viață a aparatului.

După fiecare ciclu, țineți ușa și dozatorul pentru detergent ușor întredeschisă pentru a asigura circulația aerului și uscați umiditatea în interiorul aparatului: acest lucru previne formarea mucegaiului și a mirosurilor.

Dacă aparatul nu este utilizat pe o perioadă mai lungă de timp: închideți robinetul de apă și scoateți din priză aparatul.

Programul orientativ de curățare periodică:

Decalcifiere	De două ori pe an
Spălarea de întreținere	O dată pe lună
Curățarea garniturii ușii	La fiecare două luni
Curățarea tamburului	La fiecare două luni
Scoateți scamele din tambur	De două ori pe lună ¹⁾
Curățarea dozatorului pentru detergent	La fiecare două luni
Curățarea filtrului pompei de evacuare	De două ori pe an
Curățarea furtunului de alimentare cu apă și a filtrului robinetului	De două ori pe an

1) Consultați capitolul „Scamele din țesături”.

Următoarele paragrafe explică modul în care se curăță fiecare piesă.

17.2 Îndepărtarea obiectelor străine



Înainte de a rula ciclul, asigurați-vă că buzunarele sunt goale și toate elementele libere sunt legate. Consultați „Încărcătura de rufe” din „Informații și sfaturi”.

Scoateți toate obiectele străine (cum ar fi cleme metalice, nasturi, fise, etc.) pe care le găsiți în garnitura ușii, filtre și tambur. Consultați paragrafele „Garnitura ușii cu colector cu muchie dublă”, „Curățarea tamburului”, „Curățarea pompei de evacuare” și „Curățarea furtunului de alimentare și a filtrului supapei”. Dacă este necesar, adresați-vă Centrului de service autorizat.

17.3 Curățarea exterioară

Curățați aparatul numai cu săpun delicat și apă caldă. Uscați complet toate suprafețele. Nu folosiți bureți abrazivi sau orice material care produce zgârieturi.



Nu folosiți alcool, solvenți sau produse chimice.



Nu curățați suprafețele metalice cu detergent pe bază de clor.

17.4 Decalcifiere



Dacă apa din zona dvs. este dură sau medie, vă recomandăm să folosiți un dedurizator de apă pentru mașinile de spălat rufe.

Examinați regulat tamburul pentru a verifica dacă există depuneri de calcar.

Detergenții obișnuiți conțin deja agenți de dedurizare a apei, însă recomandăm ca ocazional să rulați un ciclu cu tamburul gol și un produs de decalcifiere.



Respectați întotdeauna instrucțiunile de pe ambalajul produsului.

17.5 Spălarea de întreținere

Utilizarea repetată și prelungită de programe cu temperatură scăzută poate produce depuneri de detergenți, reziduuri de scame, creșterea de bacterii în interiorul tamburului și cuvei. Aceasta poate produce mirosuri neplăcute și mucegai. Pentru a elimina aceste depuneri și curăța partea internă a aparatului, rulați regulat o spălare de întreținere (cel puțin o dată pe lună).



Consultați paragraful „Curățarea tamburului”.

17.6 Garnitura ușii cu colector cu dublă muchie

Acest aparat este dotat cu un **sistem de auto-curățare la evacuare** care permite eliminarea scamelor mici ce cad din haine împreună cu apa. Verificați regulat garnitura. Monezile, nasturii și alte obiecte mici pot fi recuperate la finalul ciclului.

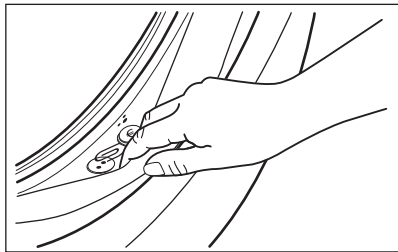

Curățați-o atunci când este necesar folosind un agent de curățare tip cremă cu amoniac fără a zgâria suprafața garniturii.



Respectați întotdeauna instrucțiunile de pe ambalajul produsului.

Verificați și înlăturați obiectele (dacă există) care ar putea fi blocate în pliuri.

Asigurați-vă că nu rămân rufe între garnitură și ușă.

Folosiți o cârpă umedă pentru a șterge murdăria sau apa reziduală rămasă în garnitura ușii după finalizarea ciclului de spălare.

17.7 Curățarea tamburului

Verificați regulat tamburul pentru a preveni formarea de depozite nedorite.

Pe tambur se pot forma depozite de rugină datorită corpurilor străine care ruginesc în timpul spălării sau datorită apei de la robinet, dacă aceasta conține fier.

Curățați tamburul cu produse speciale pentru oțel inoxidabil.



Respectați întotdeauna instrucțiunile de pe ambalajul produsului.
Nu curățați tamburul cu substanțe acide pentru îndepărtarea calcarului, produse abrazivi care conțin clor sau bureți de sârmă.

Pentru o curățare completă:

1. Scoateți toate rufe din tambur.
2. Rulați programul Curățare mașină .
Pentru mai multe detalii, consultați tabelul programului de spălare.

3. Adăugați o cantitate mică de detergent pudră în tamburul gol pentru a clăti toate reziduurile rămase.



Ocazional, la sfârșitul unui ciclu, afișajul poate indica pictograma . Aceasta este o recomandare de a realiza „curățarea tamburului”. Odată ce curățarea tamburului a fost efectuată, pictograma dispare.

17.8 Curățarea dozatorului pentru detergent

Pentru a împiedica eventualele depuneri de detergent uscat sau de resturi de balsam de rufe și/sau formarea de mușci în sertarul dozatorului pentru detergent, rulați din când în când următoarea procedură de curățare:

1. Deschideți sertarul. Apăsăți opritorul în jos, ca în imagine, și scoateți-l în afară.

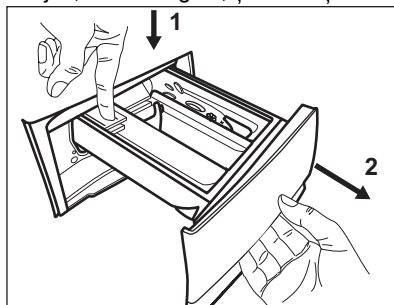

2. Scoateți partea superioară a compartimentului pentru aditivi pentru a ajuta la curățenie și puneți sub un jet de apă caldă pentru a îndepărta toate resturile de detergent care s-au acumulat. După curățare, puneți la loc partea de sus.

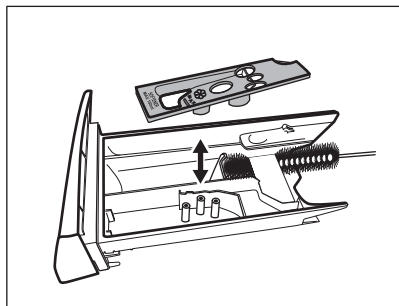

3. Asigurați-vă că ați îndepărtat toate reziduurile de detergent din partea superioară și inferioară a adânciturii. Folosiți o perie mică pentru a curăța adâncitura.

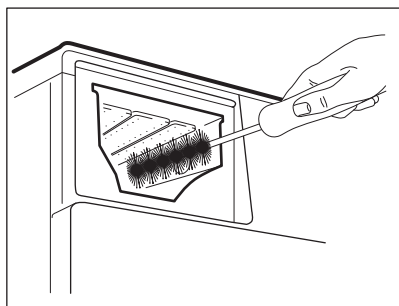

4. Introduceți sertarul detergentului pe șinele de ghidaj și închideți-l. Rulați programul de clătire fără nicio haină în tambur.

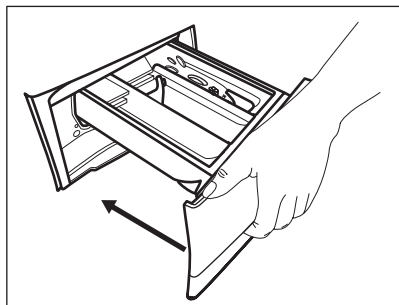

17.9 Curățarea pompei de evacuare

⚠ AVERTISMENT!

Scoateți ștecherul din priza de perete.



Verificați regulat filtrul pompei de evacuare pentru vă asigura că este curat.

Curățați pompa de evacuare dacă:

- Aparatul nu evacuează apa.
- Tamburul nu se rotește.
- Aparatul face un zgomot neobișnuit din cauza blocării pompei de evacuare.
- Afișajul arată codul de alarmă **E20**.

⚠ AVERTISMENT!

- Nu scoateți filtrul în timpul funcționării aparatului.
- Nu curățați pompa dacă apa din aparat este fierbinte. Așteptați să se răcească apa

Procedați astfel pentru a curăța pompa:

1. Deschideți capacul pompei.

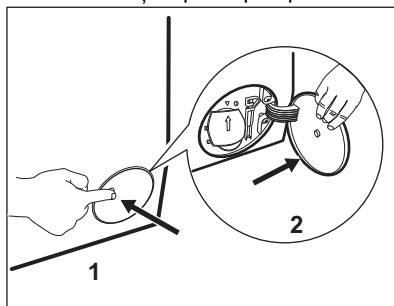

2. Puneți un vas adecvat sub locul de acces la pompă pentru a colecta apa care se scurge.
3. Desfaceți igheabul în jos. Țineți întotdeauna o cârpă la îndemână pentru a șterge apa care se scurge la scoaterea filtrului.

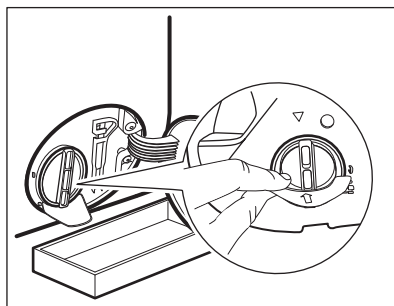

4. Rotiți filtrul la 180 de grade spre stânga pentru a-l deschide fără a-l scoate. Lăsați să curgă apa.

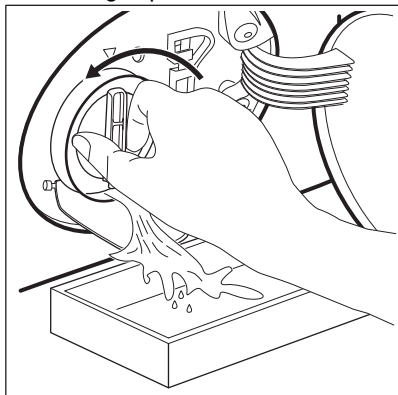

5. După ce vasul se umple cu apă, rotiți la loc filtrul și goliți recipientul.
6. Repetați pașii 4 și 5 până când nu mai curge apă.
7. Rotiți filtrul spre stânga și scoateți-l.

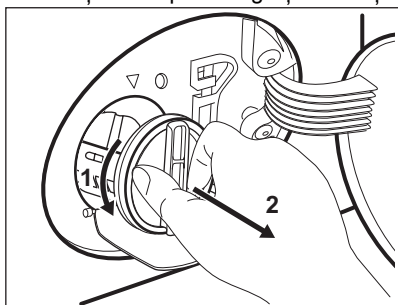

8. Dacă este necesar, scoateți scamele și obiectele din adâncitura filtrului.
9. Asigurați-vă că elicea pompei se poate roti. Dacă nu se rotește, adresați-vă Centrului de Service Autorizat.

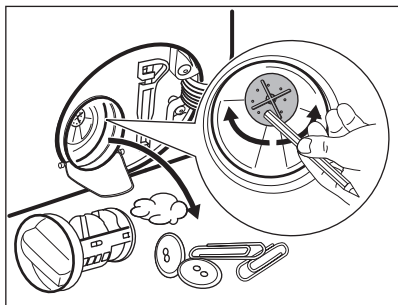

10. Curățați filtrul sub jet de apă.

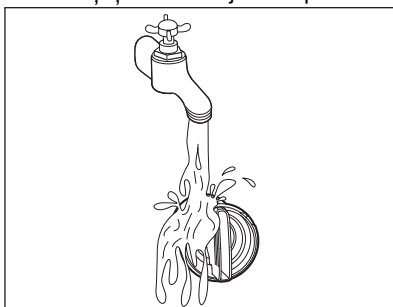

11. Puneți la loc filtrul în ghidajele speciale rotindu-l spre dreapta. Pentru a preveni scurgerile, filtrul trebuie strâns în mod corect.

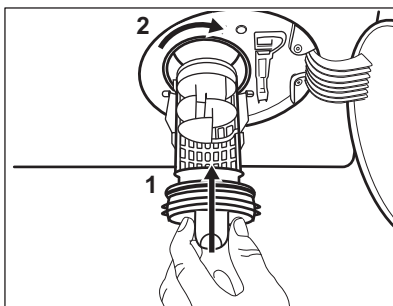

12. Închideți capacul pompei.

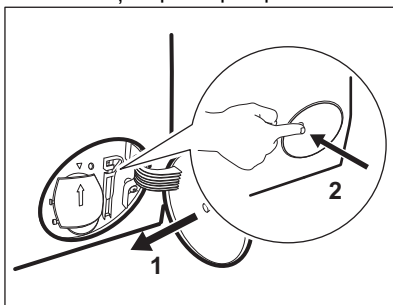

Atunci când evacuați apa prin procedura de evacuare de urgență, trebuie să activați din nou sistemul de evacuare:

- Puneți 2 litri de apă în compartimentul principal de spălare al dozatorului pentru detergent.
- Porniți programul pentru a evacua apa.

17.10 Curățarea furtunului de alimentare cu apă și a filtrului robinetului

1.

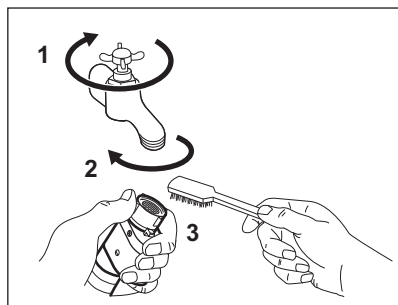

2.

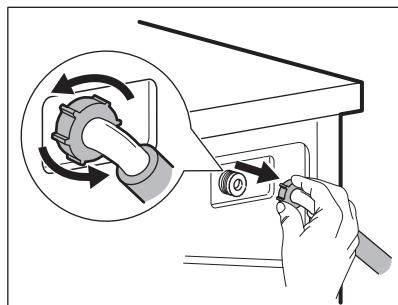

3.

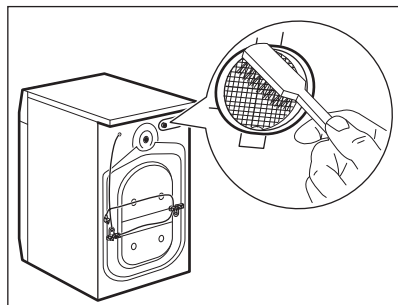

4.

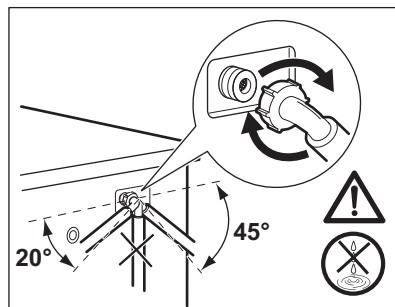

17.11 Evacuarea de urgență

Dacă aparatul nu poate evacua apa, realizați procedura descrisă în paragraful „Curățarea pompei de evacuare”. Dacă este necesar, curățați pompa.

Atunci când evacuați apa prin procedura de evacuare de urgență, trebuie să activați din nou sistemul de evacuare:

1. Turnați 2 litri de apă în compartimentul principal de spălare al dozatorului pentru detergent.
2. Porniți programul pentru a evacua apa.

17.12 Măsurile de precauție împotriva înghețului

Dacă aparatul este instalat într-o zonă unde temperatura poate coborî în jur de 0°C sau mai jos, eliminați apa rămasă în furtunul de alimentare și din pompa de evacuare.

1. Scoateți ștecherul din priză.
2. Închideți robinetul de apă.
3. Puneți cele două capete ale furtunului de alimentare într-un recipient și lăsați apa să se scurgă din furtun.
4. Goliți pompa de evacuare. Consultați procedura de evacuare de urgență.
5. Când pompa de drenare este goală, montați la loc furtunul de alimentare cu apă.

⚠ AVERTISMENT!

Înainte de a reutiliza aparatul, verificați dacă temperatura este mai mare de 0°C. Producătorul nu este responsabil de daunele provocate de temperaturi reduse.

18. DEPANARE

AVERTISMENT!

Consultați capitolele privind siguranța.

18.1 Coduri de alarmă și posibile defecțiuni

Aparatul nu pornește sau se oprește în timpul funcționării. Mai întâi încercați să găsiți o soluție la problemă (consultați tabelele).

AVERTISMENT!

Dezactivați aparatul înainte de a efectua orice verificare.

În cazul anumitor probleme, ecranul afișează un cod de alarmă, iar butonul Start Pauză  poate clipi în continuu:



Dacă aparatul este supraîncărcat, scoateți câteva articole din tambur și/sau împingeți ușa și atingeți în același timp butonul Start Pauză până când indicatorul  nu mai clipește (a se vedea imaginea de mai jos).

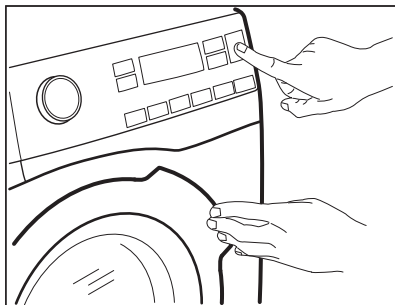

Problemă	Soluție posibilă
E 10 Aparatul nu se alimentează corect cu apă.	<ul style="list-style-type: none">• Verificați dacă robinetul de apă este deschis.• Verificați dacă presiunea de la rețeaua de alimentare cu apă nu este prea scăzută. Pentru această informație, contactați compania locală de furnizare a apei.• Verificați dacă robinetul de apă este înfundat.• Verificați dacă furtunul de alimentare este răsucit, deteriorat sau îndoit.• Verificați dacă racordul furtunului de alimentare cu apă este realizat corect.• Verificați dacă filtrul furtunului de alimentare și filtrul supapei nu sunt înfundate. Consultați capitolul „Îngrijirea și curățarea”.

E20

Aparatul nu evacuează apa.

- Verificați dacă scurgerea chiuvetei este înfundată.
- Verificați dacă furtunul de evacuare este răsucit sau îndoit.
- Verificați dacă filtrul de evacuare este înfundat. Dacă este necesar, curățați filtrul. Consultați capitolul „Îngrijirea și curățarea”.
- Verificați dacă racordul furtunului de evacuare este realizat corect.
- Setați un program de evacuare dacă ați setat un program fără faza de evacuare.
- Setați programul de evacuare dacă ați setat o opțiune care se termină cu apă în cuvă.

E40

Ușa aparatului este deschisă sau nu este închisă corect.

- Asigurați-vă că ușa este închisă corespunzător.

E91

Defect intern. Nu există comunicare între elementele electronice ale aparatului.

- Programul nu s-a terminat adecvat sau aparatul s-a oprit prea devreme. Oprțiți și porniți din nou aparatul.
- Dacă codul de alarmă apare din nou, contactați Centrul de service autorizat.

EKO

Sursa de alimentare nu este stabilă.

- Așteptați stabilizarea sursei de alimentare.

EFO

Dispozitivul anti-inundație este pornit.

- Deconectați aparatul și închideți robinetul de apă. Contactați Centrul de service autorizat

Dacă afișajul prezintă alte coduri de alarmă, dezactivați și activați aparatul.

Dacă problema persistă, contactați Centrul de service autorizat.

În cazul altor probleme cu aparatul, consultați tabelul de mai jos pentru posibilele soluții.

Problemă	Soluție posibilă
Programul nu pornește.	<ul style="list-style-type: none">• Verificați dacă ștecherul este introdus în priză.• Verificați dacă ușa aparatului este închisă.• Verificați dacă există o siguranță arsă în tabloul de siguranțe.• Asigurați-vă că ați atins Start Pauză .• Dacă este setată pornirea întârziată, anulați setarea sau așteptați terminarea numărătorii inverse.• Dezactivați funcția Blocare acces copii, dacă este pornită.• Verificați poziția butonului de selectare de la programul selectat.
Aparatul se umple cu apă și o evacuează imediat.	<ul style="list-style-type: none">• Verificați dacă furtunul de evacuare este în poziția corectă. Furtunul poate fi poziționat prea jos. Consultați capitolul „Instrucțiuni de instalare”.
Faza de centrifugare nu funcționează sau ciclul de spălare durează mai mult decât este normal.	<ul style="list-style-type: none">• Setați programul de centrifugare.• Verificați dacă filtrul de evacuare este înfundat. Dacă este necesar, curățați filtrul. Consultați capitolul „Îngrijirea și curățarea”.• Ajustați manual articolele din cuvă și reluați faza de centrifugare. Această problemă poate fi cauzată de dezechilibre.

Problemă	Soluție posibilă
Există apă pe podea.	<ul style="list-style-type: none"> • Verificați dacă racordurile furtunurilor de apă sunt etanșe și fără scurgeri de apă. • Verificați dacă furtunul de alimentare cu apă și furtunul de evacuare prezintă deteriorări. • Asigurați-vă că folosiți detergentul adecvat și în cantitatea corectă.
Nu puteți deschide ușa aparatului.	<ul style="list-style-type: none"> • Asigurați-vă că nu ați selectat un program care se termină cu apă în cuvă. • Verificați dacă programul de spălare s-a terminat. • Setați un program de evacuare sau de centrifugare dacă există apă în tambur. • Asigurați-vă că aparatul este alimentat cu curent electric. • Problema poate fi cauzată de o defecțiune a aparatului. Contactați Centrul de service autorizat <p>Dacă trebuie să deschideți ușa, citiți cu atenție „Deschiderea de urgență a ușii”.</p>
Aparatul face un zgomot neobișnuit și vibrează.	<ul style="list-style-type: none"> • Verificați dacă aparatul este drept. Consultați capitolul „Instrucțiuni de instalare”. • Îndepărtați ambalajul și/sau buloanele pentru transport. Consultați capitolul „Instrucțiuni de instalare”. • Adăugați mai multe rufe în tambur. Încărcătura poate fi prea mică.
Durata programului crește sau scade în timpul executării programului.	<ul style="list-style-type: none"> • SensiCare System poate ajusta durata programului în funcție de tipul și de dimensiunea încărcăturii de rufe. Consultați „SensiCare System Detectarea încărcăturii” din capitolul „Utilizarea zilnică”.
Rezultatele spălării nu sunt satisfăcătoare.	<ul style="list-style-type: none"> • Măriți cantitatea de detergent sau folosiți un detergent diferit. • Folosiți produse speciale pentru a îndepărta petele persistente înainte de a spăla rufe. • Verificați dacă ați setat temperatura corectă. • Reduceți încărcătura de rufe.
Prea multă spumă în tambur în timpul ciclului de spălare.	<ul style="list-style-type: none"> • Reduceți cantitatea de detergent sau numărul de tablete sau de detergenți cu o singură doză.
După ciclul de spălare au rămas reziduuri de detergent în sertarul dozatorului.	<ul style="list-style-type: none"> • Verificați dacă clapeta este în poziția corectă (SUS pentru detergent pudră - JOS pentru detergent lichid). • Verificați dacă ați utilizat dozatorul pentru detergent în conformitate cu indicațiile din acest manual al utilizatorului.
Aparatul nu usucă sau nu usucă corect.	<ul style="list-style-type: none"> • Deschideți robinetul de apă. • Verificați dacă filtrul de evacuare este înfundat. • Reduceți încărcătura de rufe. • Asigurați-vă că ați setat ciclul corect. Dacă este necesar, setați din nou o durată scurtă de uscare.
Rufele sunt acoperite de scame de culori diferite.	<p>Țesăturile spălate la ciclul anterior au generat scame de o culoare diferită:</p> <ul style="list-style-type: none"> • Faza de uscare ajută la eliminarea unei părți din scame. • Curățați hainele cu un dispozitiv de curățare a scamelor. <p>În cazul unei cantități excesive de scame în tambur, consultați paragraful „Scame în țesături” pentru mai multe detalii.</p>

După verificare, activați aparatul. Programul continuă de la momentul întreruperii.

Dacă problema apare din nou, contactați Centrul de service autorizat.

Datele necesare centrului de service se găsesc pe plăcuța cu date tehnice.

18.2 Deschiderea ușii de urgență

În cazul unei pene de curent sau a defectării aparatului, ușa aparatului rămâne blocată. Programul de spălare continuă când alimentarea cu curent este restabilită. Dacă ușa rămâne blocată ca urmare a defectării aparatului, ușa se poate deschide folosind funcția deblocare de siguranță.

Înainte de a deschide ușa:

⚠ ATENȚIE!

Pericol de arsuri! Asigurați-vă că temperatura apei nu este prea ridicată și rufele nu sunt fierbinți. Dacă este necesar, așteptați răcirea acestora.

⚠ ATENȚIE!

Pericol de vătămare! Verificați dacă tamburul se mai învâрте. Dacă este necesar, așteptați până când tamburul se oprește din învârtire.



Asigurați-vă că nivelul apei din interiorul tamburului nu este prea ridicat. Dacă este necesar, efectuați o evacuare de urgență (consultați «Evacuarea de urgență» din capitolul «Îngrijirea și curățarea»).

Pentru a deschide ușa, procedați după cum urmează:

1. Apăsați butonul On/Off pentru a opri aparatul.
2. Scoateți ștecărul din priza de perete.
3. Deschideți clapeta filtrului.
4. Trageți în jos o singură dată de declanșatorul sistemului de deblocare de urgență. Trageți-l în jos încă o dată, țineți-l tensionat și, în același timp, deschideți ușa aparatului.

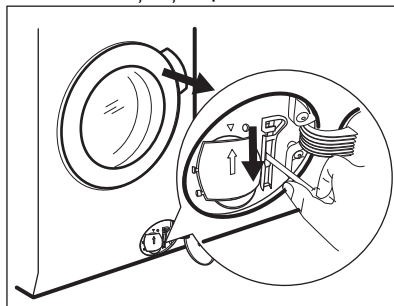

5. Scoateți rufele, după care închideți ușa aparatului.
6. Închideți clapeta filtrului.

19. VALORI DE CONSUM

19.1 Introducere



Accesați linkul web www.theenergylabel.eu pentru informații detaliate despre Eticheta energetică.



Codul QR de pe eticheta energetică furnizată împreună cu aparatul oferă un link web către informațiile referitoare la performanța aparatului aflate în baza de date EPREL a UE. Păstrați eticheta energetică pentru referință împreună cu manualul utilizatorului și toate celelalte documente furnizate împreună cu acest aparat. Aceleași informații pot fi găsite în EPREL folosind linkul <https://eprel.ec.europa.eu> împreună cu numele modelului și numărul de produs pe care le găsiți pe plăcuța cu date tehnice a aparatului. Consultați capitolul „Descrierea produsului” pentru amplasarea plăcuței cu date tehnice.

19.2 Legendă

kg	Încărcătura de rufe.	hh:mm	Durata programului:
kWh	Consum de energie.	°C	Temperatura din rufe.
Litri	Consum de apă.	rpm	Viteză centrifugare.
%	Umezeala remanentă la finalul ciclului. Cu cât este mai mare viteza de centrifugare, cu atât mai ridicat este zgomotul și umezeala remanentă este mai scăzută la finalul ciclului de spălare.		



Valorile și durata programului pot diferi în funcție de condițiile specifice (de ex. temperatura camerei, temperatura și presiunea apei, mărimea încărcăturii și tipul de rufe, tensiunea de alimentare) și, de asemenea, dacă modificați setarea implicită a unui program.

19.3 Conform Regulamentului Comisiei UE 2019/2023

Doar spălare

Programul Eco 40-60	kg	kWh	Litri	hh:mm	%	°C	rpm ¹⁾
Încărcare completă	10.0	0.980	62.0	3:58	44.00	32.0	1551
Încărcare pe jumătate	5.0	0.555	45.0	2:59	44.00	25.0	1551
Încărcare pe sfert	2.5	0.175	39.0	2:35	45.00	24.0	1551

1) Viteza maximă de centrifugare.

Ciclu de spălare și uscare

Eco 40-60 program și nivelul uscare pentru dulap	kg	kWh	Litri	hh:mm	%	°C	rpm ¹⁾
Încărcare completă	6	3.795	87.0	7:45	0.00	26.0	1551
Încărcare pe jumătate	3	1.980	58.0	5:00	0.00	24.0	1551

1) Viteza maximă de centrifugare.

Consumul de curent în diferite moduri

Oprit (W)	Repaus (W)	Pornire întârziată (W)
0.50	0.50	4.00

Durata până la modul Oprire/Repaus este de maxim 15 minute.

19.4 Programe uzuale - Doar spălare



Aceste valori au rol exclusiv orientativ..

Program	kg	kWh	Litri	hh:mm	%	°C	rpm ¹⁾
Bumbac ²⁾ 90°C	10.0	3.150	90.0	3:50	44.00	85.0	1600
Bumbac 60 °C	10.0	2.200	85.0	3:30	44.00	55.0	1600
Bumbac ³⁾ 20°C	10.0	0.450	85.0	2:55	44.00	20.0	1600
Sintetice 40 °C	4.0	0.800	50.0	2:25	35.00	40.0	1200
Delicate ⁴⁾ 30 °C	2.0	0.300	45.0	1:10	35.00	30.0	1200
Lână 30 °C	2.0	0.250	65.0	1:05	30.00	30.0	1200

1) Indicatorul de referință al vitezei de centrifugare.

2) Adecvat pentru spălarea materialelor textile foarte murdare.

3) Adecvat pentru spălarea articolelor din bumbac puțin murdare, sintetice și mixte.

4) Mai efectuează și un ciclu de spălare rapidă pentru rufe cu un grad ușor de murdărie.

19.5 Programe uzuale - Spălare și uscare





Aceste valori au rol exclusiv orientativ..

Program	kg	kWh	Litri	hh:mm	%	°C	rpm ¹⁾
Sintetice 40 °C	4.0	2.800	85.0	5:00	1.00	40.0	1200

1) Indicatorul de referință al vitezei de centrifugare.

20. INFORMAȚII PRIVIND MEDIUL

Reciclați materialele marcate cu simbolul .
Pentru a recicla ambalajele, acestea trebuie puse în containerele corespunzătoare. Ajuțați la protejarea mediului și a sănătății umane și la reciclarea deșeurilor din aparatele electrice și electrocasnice. Nu aruncați aparatele

marcate cu acest simbol  împreună cu deșeurile menajere. Returnați produsul la centrul local de reciclare sau contactați administrația orașului dvs.

electrolux.com

157077731-A-502023



CE